



CONTROLADORIA-GERAL DA UNIÃO

PACTO DE RETOMADA DE OBRAS DA EDUCAÇÃO ESTENDIDO ÀS OBRAS DA SAÚDE



Coordenação de Auditoria de Obras - Caob
Diretor de Auditoria de Políticas de Infraestrutura - DI
Secretaria Federal de Controle Interno - SFC

10/05/2024 – Brasília/DF

Obras paralisadas no Brasil

Obras paralisadas por setor



Quantidade de obras

8.603

obras paralisadas

21.005

Total de obras

Recursos federais já investidos

R\$ 8.277.965.841,15

em obras paralisadas

R\$ 21.692.670.256,31

em todas as obras

Evolução dos registros de obras paralisadas e inacabadas SIMEC

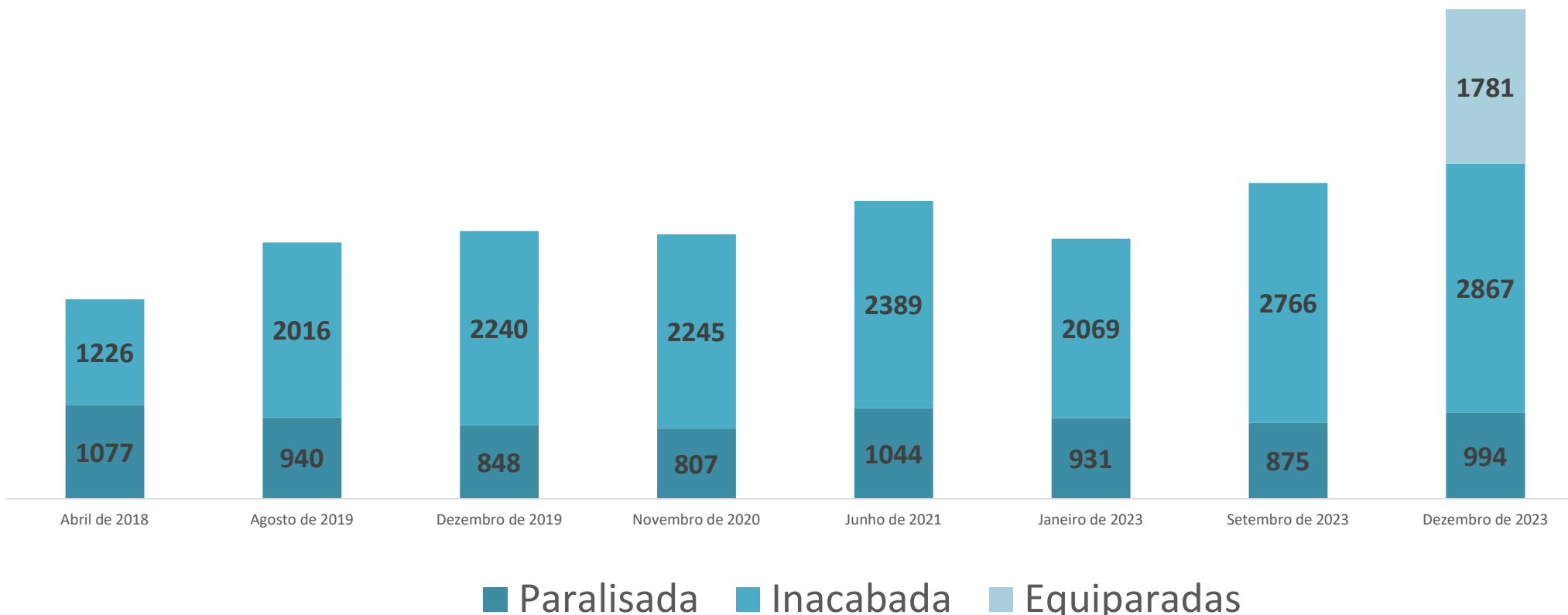

Fonte: Nota Técnica nº 1769/2021/CAOB/DI/SFC, Parecer de Mérito nº 01/2023/CAOB/DI/SFC e extrações SIMEC.

HISTÓRICO



Medida Provisória nº 1.174, de
12 de maio de 2023

- Institui o Pacto Nacional pela Retomada de Obras e de Serviços de Engenharia destinados à Educação Básica

Portaria Conjunta MEC/MGI/CGU
nº 82, de 10 de julho de 2023

- Instruções aos entes federativos com obras paralisadas ou inacabadas

**Prazo da MP encerrado dia 11 de
setembro de 2023**

3.641 obras passíveis de enquadramento



2.905 manifestações de interesse na pactuação

**80% de
adesão**

HISTÓRICO

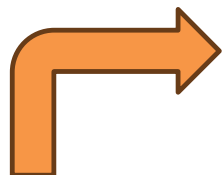

Ampliou conceito de obras ou serviços de engenharia paralisados

Lei nº 14.719 de 1 novembro de 2023

- Institui o Pacto Nacional pela Retomada de Obras e de Serviços de Engenharia destinados à Educação Básica e **Profissionalizante e à Saúde**

Resolução nº 27 do Conselho Deliberativo do FNDE

- Diretrizes de priorização e disposições sobre questões operacionais e prazos

3.641 obras passíveis de enquadramento
+ 2.736 obras passíveis de enquadramento



2.905 manifestações de interesse na pactuação
+ 878 manifestações de interesse na pactuação

67% de adesão

PANORAMA DAS ADESÕES

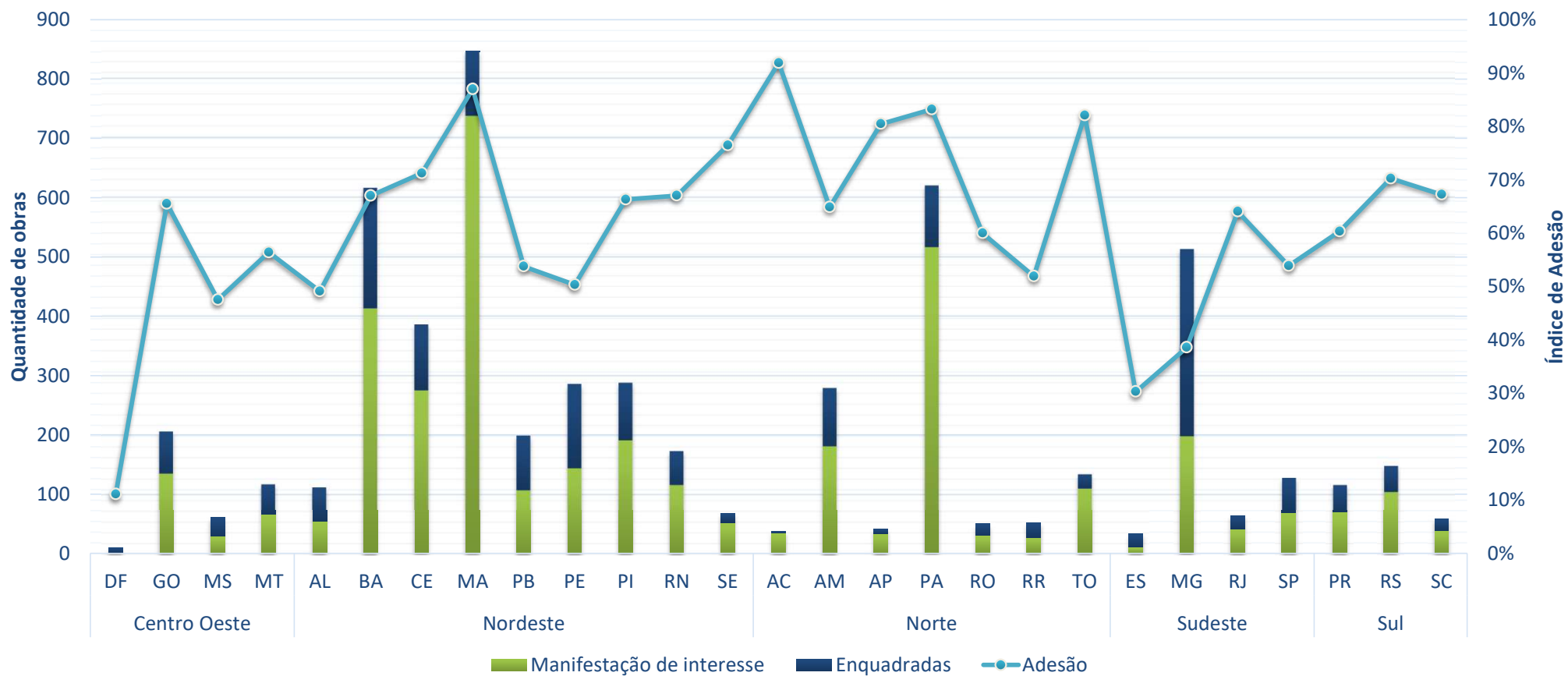

Panorama: Manifestações de interesse Região Norte

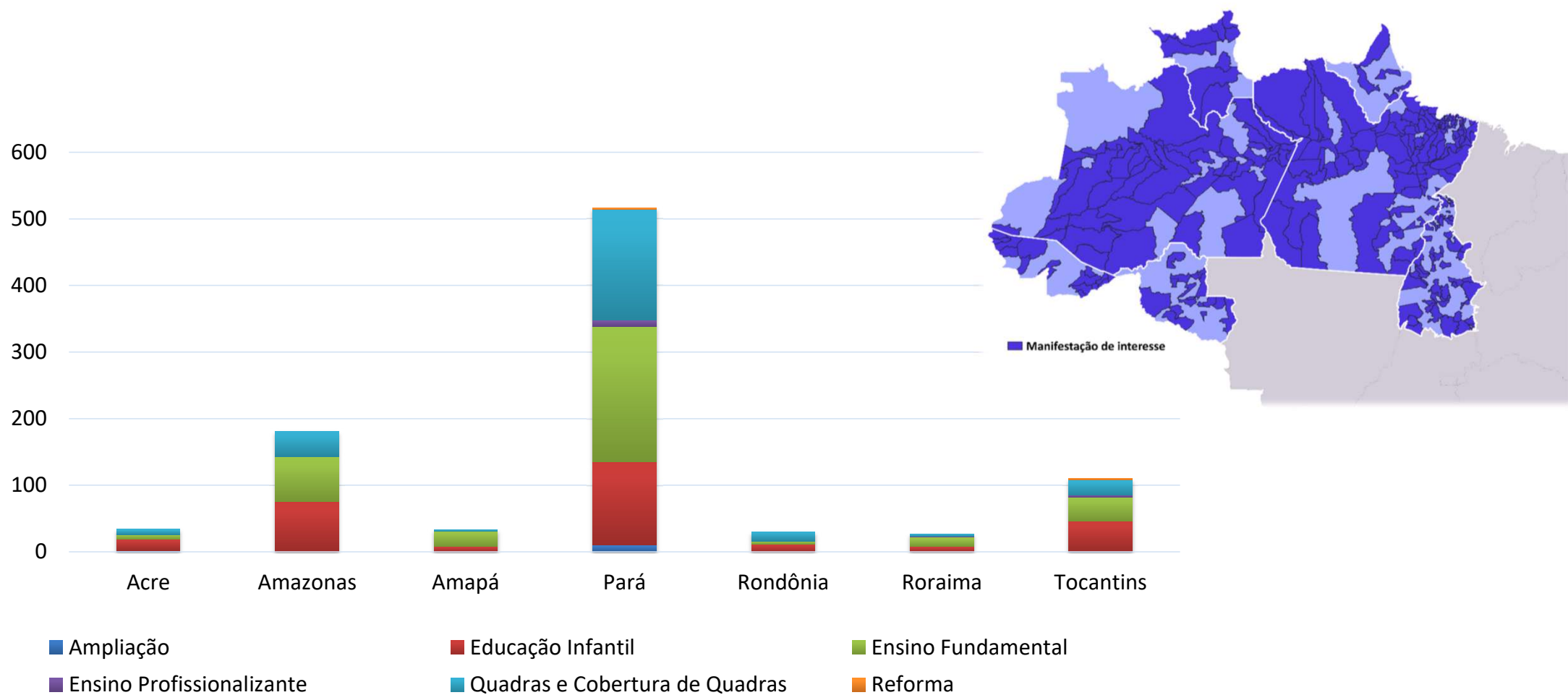

Panorama: Manifestações de interesse Nordeste

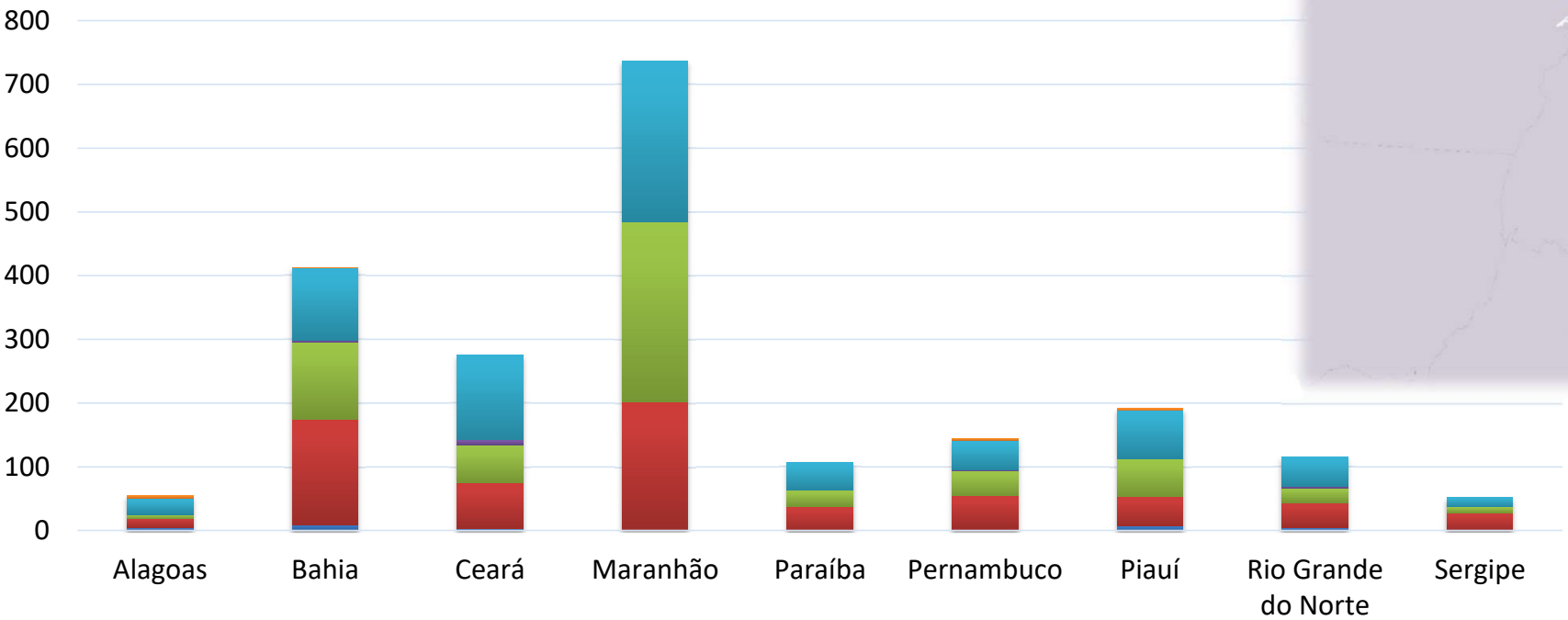
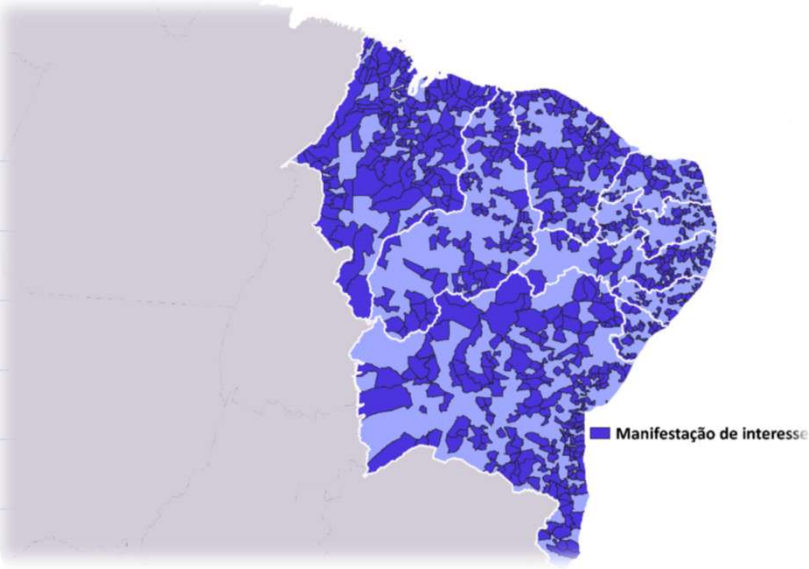

- Ampliação
- Educação Infantil
- Ensino Fundamental
- Ensino Profissionalizante
- Quadras e Cobertura de Quadras
- Reforma

Panorama: Manifestações de interesse Centro Oeste

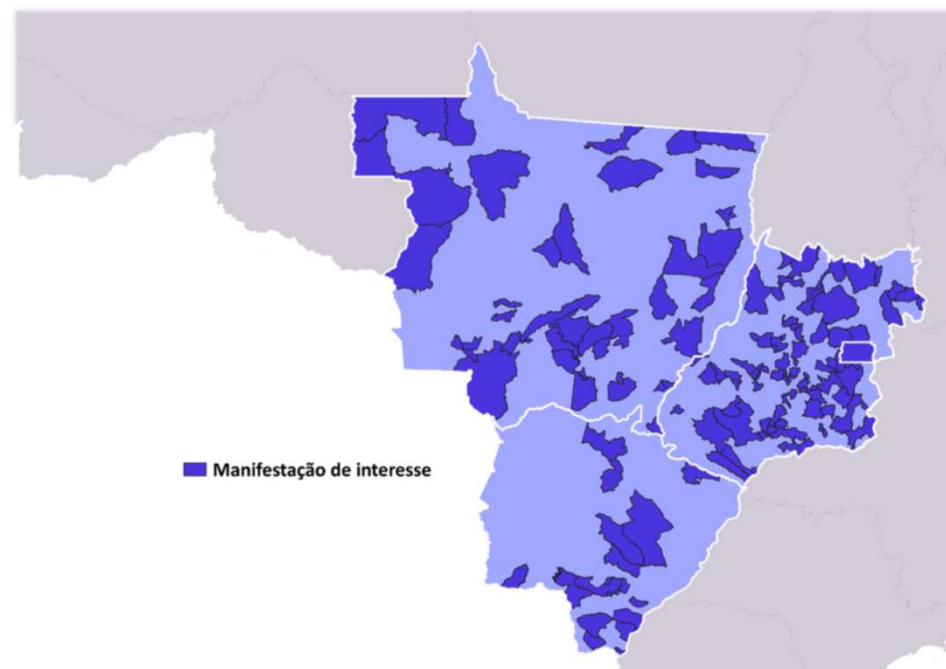
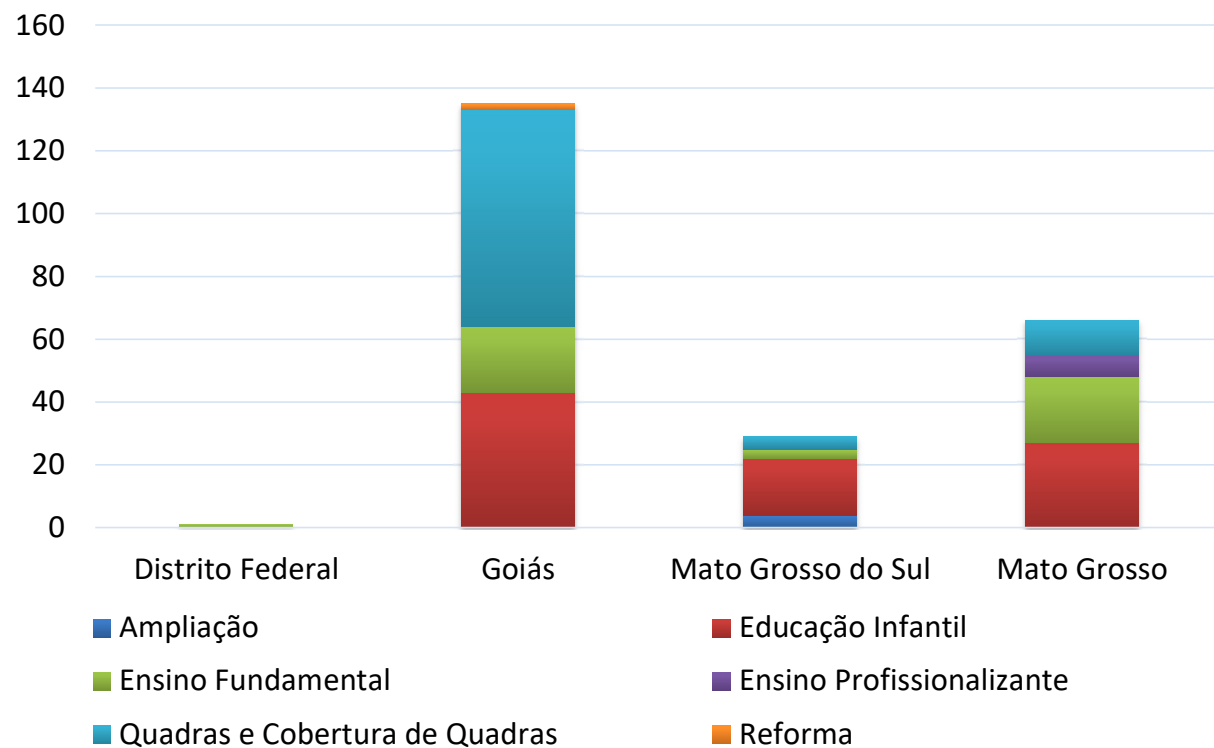

Panorama: Manifestações de interesse Sudeste

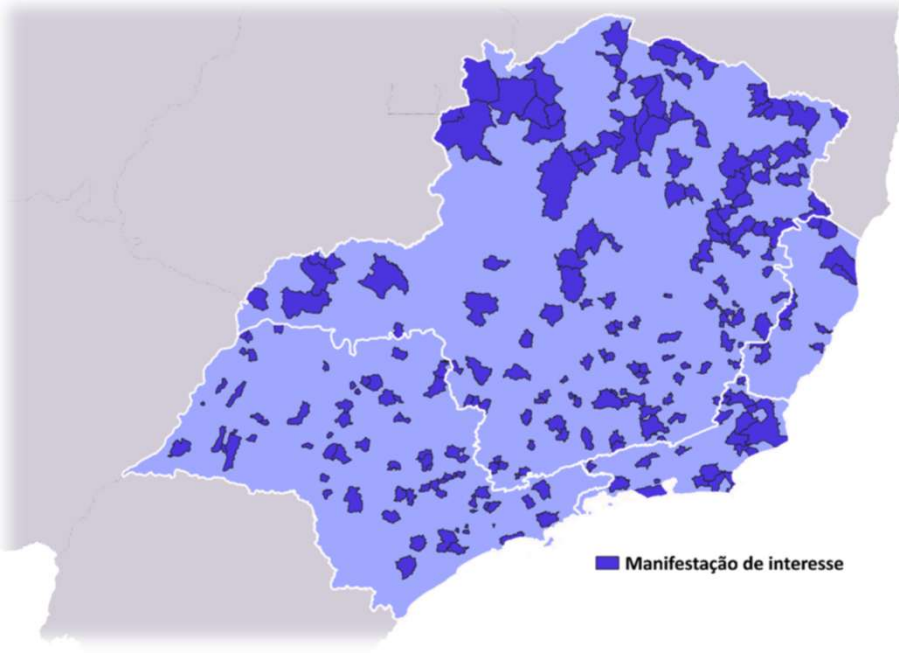
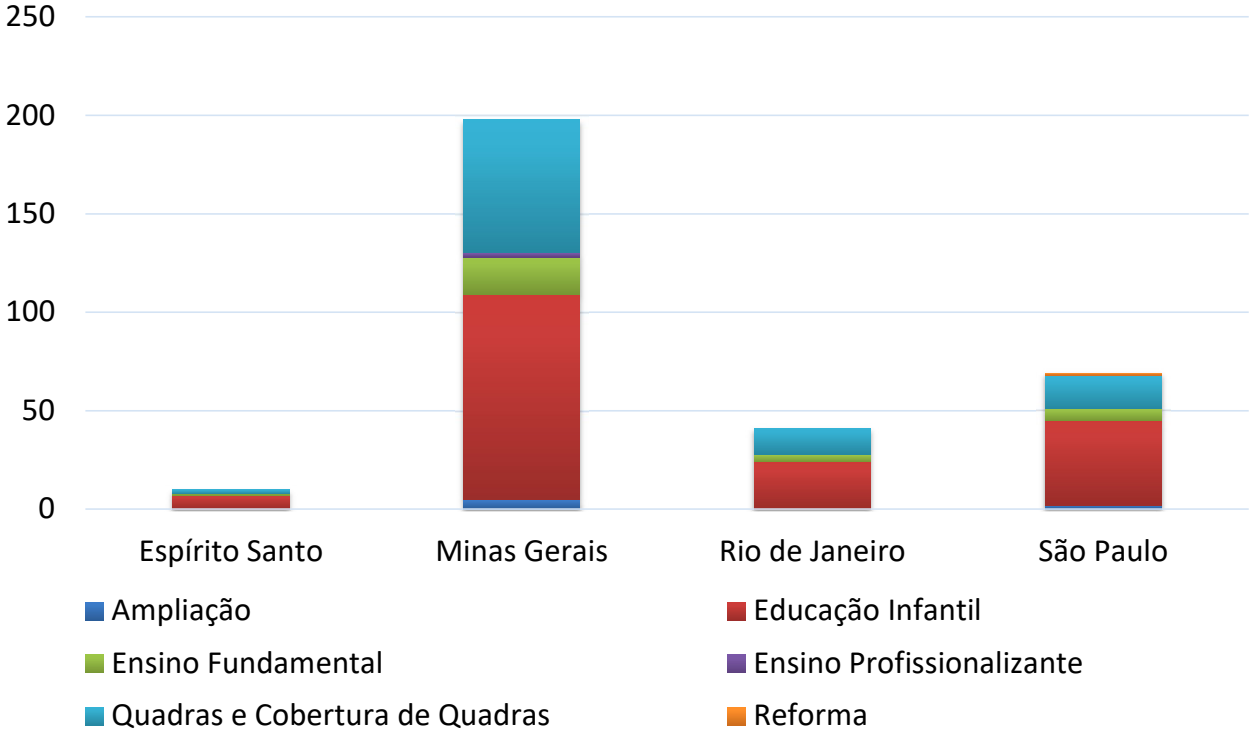

Panorama: Manifestações de interesse Sul

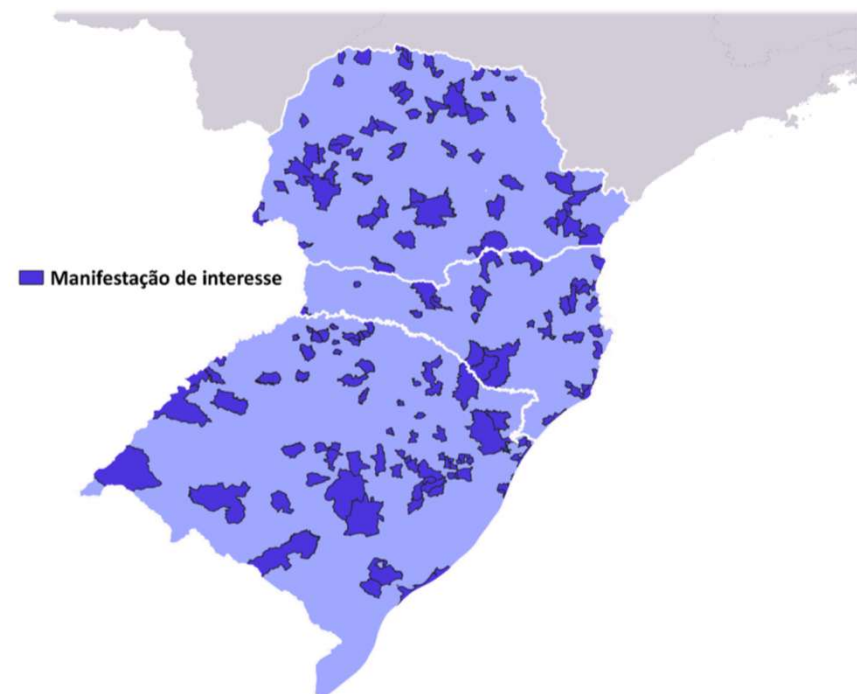
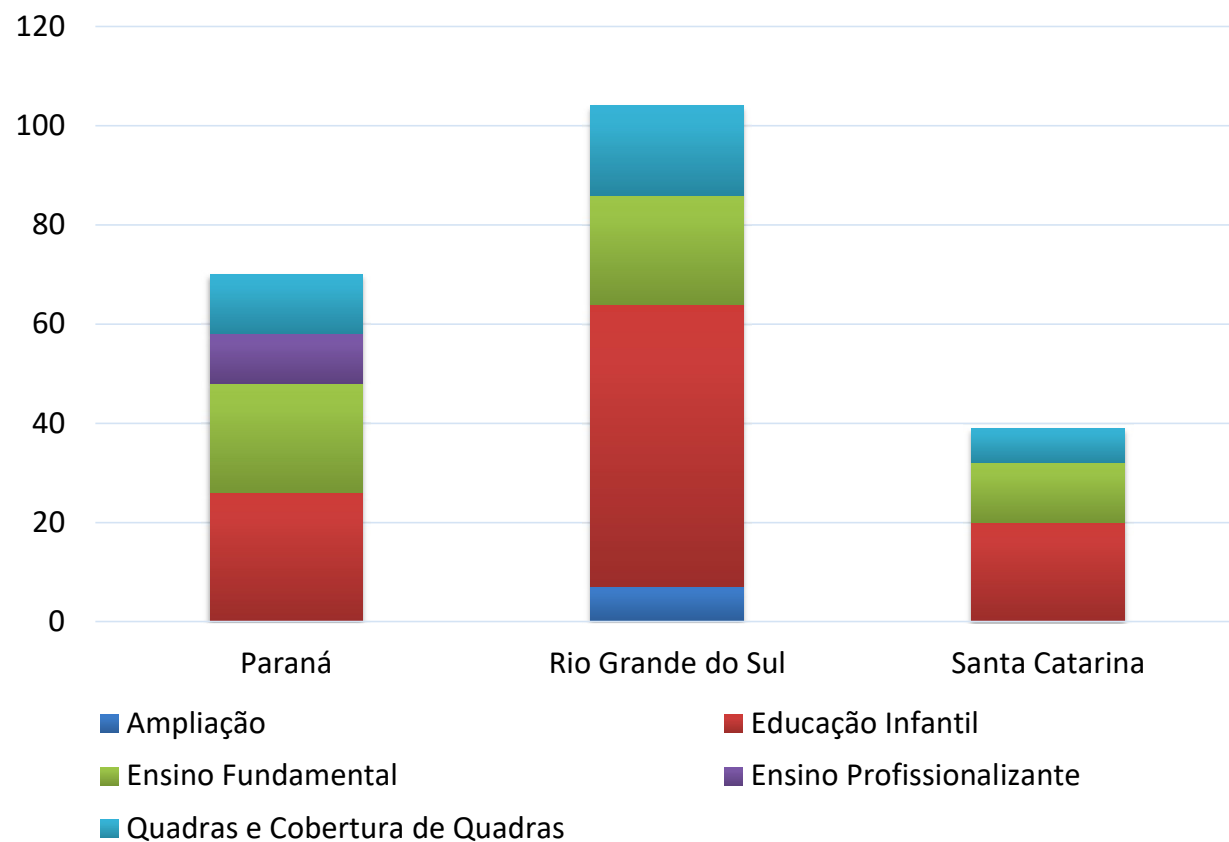

PACTO NACIONAL PELA RETOMADA DE OBRAS PARALISADAS - Etapa



AS ETAPAS:

1. Manifestação De Interesse

2. Diligência Inicial

3. Diligência Adicional

4. Repactuação

5. Compromisso Assumido e Comprovado

6. Execução da Obra

7. Entrega da Obra à Sociedade

PACTO NACIONAL PELA RETOMADA DE OBRAS PARALISADAS - Etapa



Pacto de Retomada de Obras

Situação das Obras

Obras Enquadradas na Retomada	Manifestações de Interesse	Obras que Não Aderiram	Em Processo de Retomada	Obras Aprovadas	Em Processo de Cancelamento
5.642	3.783	1.859	3.717	83	1.889

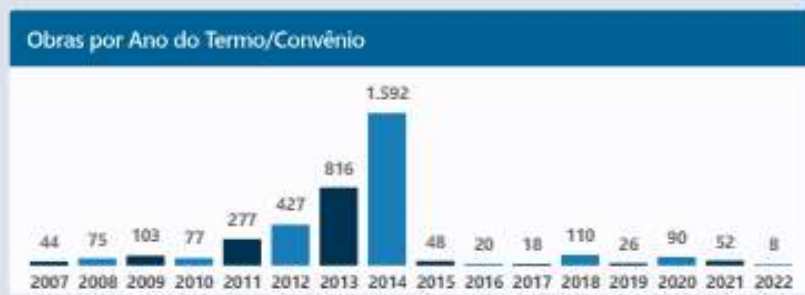
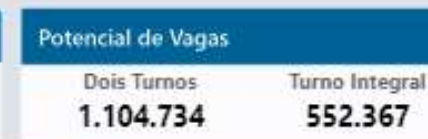

PACTO NACIONAL PELA RETOMADA DE OBRAS PARALISADAS - Etapa



Pacto de Retomada de Obras

Situação das Obras

Obras Enquadradas na Retomada	Manifestações de Interesse	Obras que Não Aderiram	Em Processo de Retomada	Obras Aprovadas	Em Processo de Cancelamento
64	41	23	40	1	23

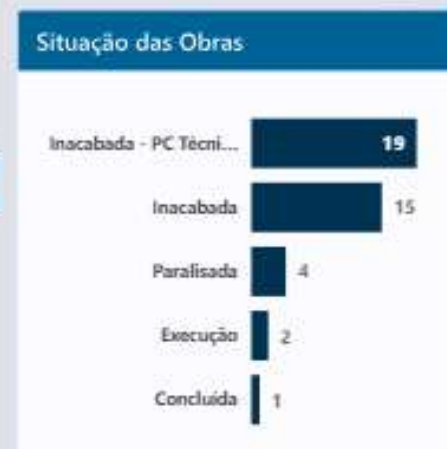
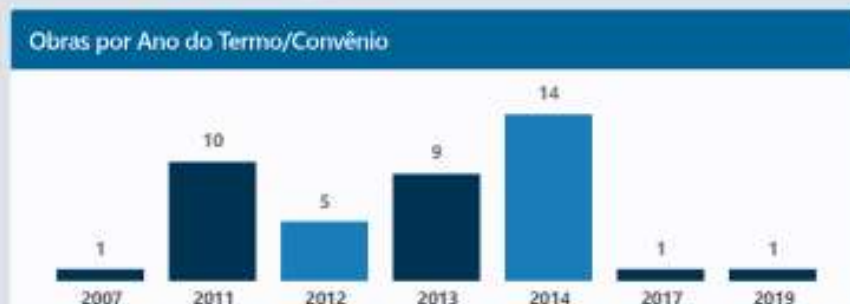

PACTO NACIONAL PELA RETOMADA DE OBRAS PARALISADAS



DOCUMENTOS NECESSÁRIOS:

- 1** Documento de propriedade do terreno
- 2** Laudo técnico de engenharia
- 3** Planilha orçamentária com valores atualizados
- 4** Novo cronograma físico-financeiro
- 5** Estudo de viabilidade da reprogramação do projeto MI
- 6** Estudo de viabilidade da reprogramação do projeto de obra com a proposição de alterações no projeto básico
- 7** Ofício da autoridade competente

Fonte: Adaptado do [FNDE](#)

PACTO NACIONAL PELA RETOMADA DE OBRAS PARALISADAS



DOCUMENTOS
NECESSÁRIOS:



Fonte: Adaptado do [FNDE](#)

Ação de Controle

Projeto Piloto - Maranhão



Obras que manifestaram interesse

Tipo de obra	Quantidade	
Ampliação	1	0,1%
Educação Infantil	200	27,1%
Ensino Fundamental	283	38,4%
Ensino Profissionalizante	0	0,0%
Quadras e Cobertura de Quadras	253	34,3%
Total Geral	737	100,0%

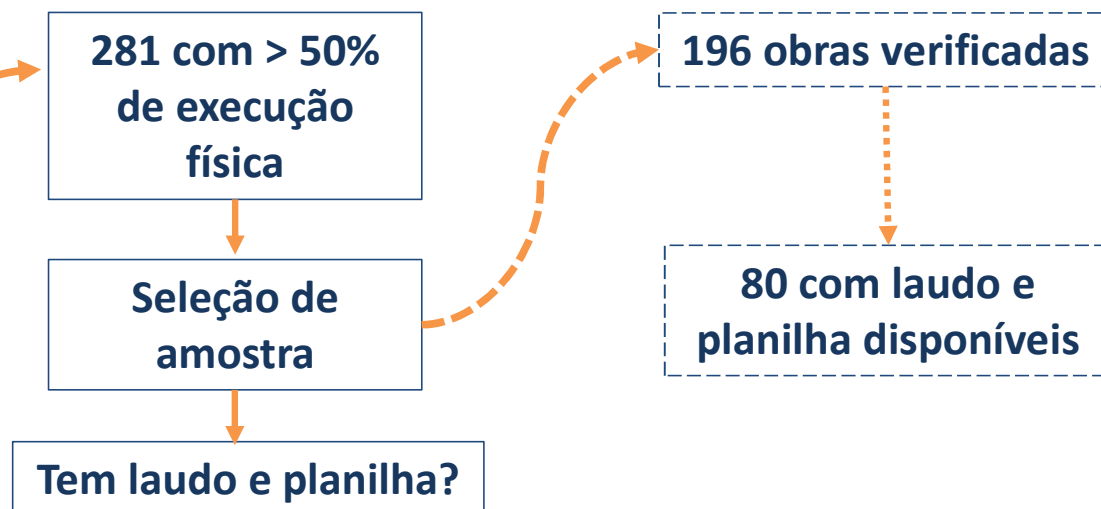

Consulta Laudos Simec

Ação	Arquivo	Descrição	Data de Inclusão
Anexos:	1 - Quadra Henrique de La Roque (1).pdf	Planilha Orçamentaria e cronograma físico financeiro	14/11/2023
	2 - Dominialidade.pdf	Dominialidade	14/11/2023
	3 - OFICIO 128 DE ANUENCIA DAS OBRAS - RAPOSA - (1001412) PAC 2 - Construção de Quadra Escolar Coberta 001.pdf	Ofício de anuência	14/11/2023
	4 - LAUDO TÉCNICO DE VISTORIA - QUADRA CUMBIQUE.pdf	Laudo Técnico	14/11/2023
	5 - ART Quadra.pdf	ART quadra	14/11/2023

Ação de Controle

Projeto Piloto - Maranhão



Identificação da
versão do
projeto padrão



Análise da
documentação



Roteiro da visita
in loco



Checklist e Nota
Técnica

Questões de auditoria

1. O Laudo Técnico apresenta conteúdo suficiente para detalhar o estado atual da obra, possuindo clareza e consistência nas informações apresentadas?
2. O orçamento detalhado que acompanha o laudo é coerente, não trazendo serviços desnecessários ou já executados e apresentando todos os serviços necessários a conclusão da obra com funcionalidade?
3. A situação encontrada *in loco* é compatível com a retratada no laudo?

[Link para Nota e anexos exemplo.](#)

Ação de Controle

Projeto Piloto - Maranhão



Matões do Norte - Quadra Coberta com Vestiário (ID 1004516)



Matões Do Norte
N 9598633 E 549804
31 de outubro de 2023 08:18



Ação de Controle

Projeto Piloto - Maranhão



Matões do Norte - Quadra Coberta com Vestiário (ID 1004516)



VESTIÁRIO - CORTE DD
ESCALA 1:50



Ação de Controle

Projeto Piloto - Maranhão



Turilândia – Escola Proinfância Tipo B (ID 8417)



Laudo - outubro/2023



Vistoria CGU - março/2024

Ação de Controle

Projeto Piloto - Maranhão



Turilândia – Escola Proinfância Tipo B (ID 8417)

Inconsistências da documentação

- Cita inconformidades nos serviços de forma genérica e não informou ações necessárias para correção;
- Laudo com omissão de serviços e excesso em outros

Situação atual da obra

- Exposição da estrutura de madeira da cobertura a intempéries;
- Telhas cerâmicas ausentes e desalinhadas;
- Cumeeiras desalinhadas e com necessidade de emboço.



Ação de Controle

Projeto Piloto - Maranhão



Governador Nunes Freire – Escola Proinfância
Tipo C (ID 25731)

Situação atual da obra

- Estrutura condenada

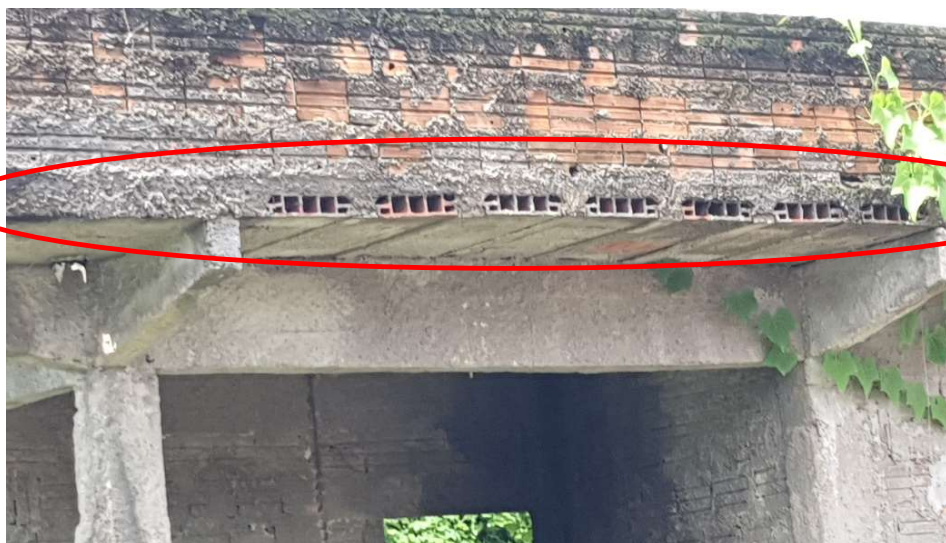

Ausência viga invertida

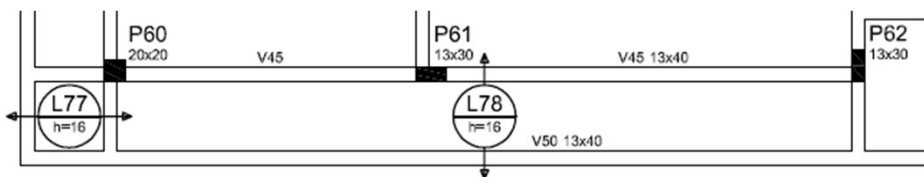
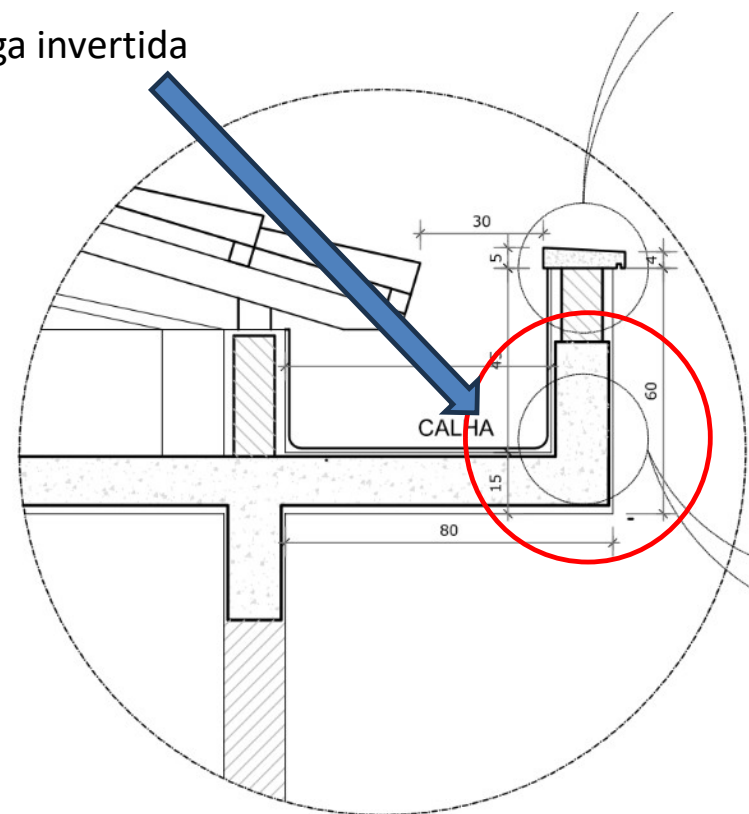

FORMA DE COBERTURA

ESCALA: 1:75

Ação de Controle

Projeto Piloto - Maranhão



Governador Nunes Freire – Escola Proinfância
Tipo C (ID 25731)

Situação atual da obra

- Estrutura condenada

Laje rompida



Laje rompida



Ação de Controle

Projeto Piloto - Maranhão



Raposa – Escola Proinfância Tipo B (ID 1012720)



21 de mar. de 2024 15:38:13
-2°25'20,388"S -44°5'39,867"W
3b Rua da Paz
Porto do braga
Raposa
Maranhão



CONTROLADORIA-GERAL DA UNIÃO

OBRIGADO!