



SERVIÇO PÚBLICO FEDERAL
MJSP - POLÍCIA FEDERAL
SETOR DE ADMINISTRAÇÃO E LOGÍSTICA POLICIAL - SELOG/SR/PF/RN

Edital nº 8/2019-SELOG/SR/PF/RN

Processo nº 08420.008351/2019-48

PREGÃO ELETRÔNICO Nº 08/2019

Torna-se público que a União, por meio da Superintendência Regional da Polícia Federal no Estado do Rio Grande do Norte, sediada na Rua Dr. Lauro Pinto, 155, Lagoa Nova, Natal/RN, realizará licitação, na modalidade PREGÃO, na forma ELETRÔNICA, **do tipo menor preço por grupo**, sob a forma de execução indireta, no regime de empreitada por preço global, nos termos da Lei nº 10.520, de 17 de julho de 2002, do Decreto nº 5.450, de 31 de maio de 2005, do Decreto 9.507, de 21 de setembro de 2018, do Decreto nº 7.746, de 05 de junho de 2012, das Instruções Normativas SEGES/MP nº 05, de 26 de maio de 2017, nº 03, de 26 de abril de 2018 e da Instrução Normativa SLTI/MP nº 01, de 19 de janeiro de 2010, da Lei Complementar nº 123, de 14 de dezembro de 2006, da Lei nº 11.488, de 15 de junho de 2007, do Decreto nº 8.538, de 06 de outubro de 2015, aplicando-se, subsidiariamente, a Lei nº 8.666, de 21 de junho de 1993 e as exigências estabelecidas neste Edital.

Data da sessão: 07/11/2019

Horário: 09:00

Local: Portal de Compras do Governo Federal – www.comprasgovernamentais.gov.br

1. DO OBJETO

1.1. O objeto da presente licitação é a escolha da proposta mais vantajosa para a contratação de serviços de produção e instalação de mobiliário do tipo sob medida, conforme condições, quantidades e exigências estabelecidas neste Edital e seus anexos.

1.2. A licitação será realizada em grupo único, formados por 7 (sete) itens, conforme tabela constante no Termo de Referência, devendo o licitante oferecer proposta para todos os itens que o compõem.

1.3. O critério de julgamento adotado será o menor preço GLOBAL do grupo, observadas as exigências contidas neste Edital e seus Anexos quanto às especificações do objeto.

2. DOS RECURSOS ORÇAMENTÁRIOS

2.1. As despesas para atender a esta licitação estão programadas em dotação orçamentária própria, prevista no orçamento da União para o exercício de 2019, na classificação abaixo:

Gestão/Unidade: 00001

Fonte: 100

Programa de Trabalho: 06122211220000001

Elemento de Despesa: 339039

PI: PF00AG19

3. DO CREDENCIAMENTO

3.1. O Credenciamento é o nível básico do registro cadastral no SICAF, que permite a participação dos interessados na modalidade licitatória Pregão, em sua forma eletrônica.

3.2. O cadastro no SICAF deverá ser feito no Portal de Compras do Governo Federal, no sítio www.comprasgovernamentais.gov.br, por meio de certificado digital conferido pela Infraestrutura de Chaves Públicas Brasileira – ICP - Brasil.

3.3. O credenciamento junto ao provedor do sistema implica a responsabilidade do licitante ou de seu representante legal e a presunção de sua capacidade técnica para realização das transações inerentes a este Pregão.

3.4. É de responsabilidade exclusiva do licitante o uso adequado do sistema, cabendo-lhe zelar por todas as transações efetuadas diretamente ou por seu representante.

3.5. É de responsabilidade do cadastrado conferir a exatidão dos seus dados cadastrais no SICAF e mantê-los atualizados junto aos órgãos responsáveis pela informação, devendo proceder, imediatamente, à correção ou à alteração dos registros tão logo identifique incorreção ou aqueles se tornem desatualizados.

3.5.1. A não observância do disposto no subitem anterior poderá ensejar desclassificação no momento da habilitação.

4. DA PARTICIPAÇÃO NO PREGÃO

4.1. Poderão participar deste Pregão interessados cujo ramo de atividade seja compatível com o objeto desta licitação, e que estejam com Credenciamento regular no Sistema de Cadastramento Unificado de Fornecedores – SICAF, conforme disposto no art. 9º da IN SEGES/MP nº 3, de 2018.

4.1.1. Os licitantes deverão utilizar o certificado digital para acesso ao Sistema.

4.2. Não poderão participar desta licitação os interessados:

4.2.1. proibidos de participar de licitações e celebrar contratos administrativos, na forma da legislação vigente;

4.2.2. que não atendam às condições deste Edital e seu(s) anexo(s);

4.2.3. estrangeiros que não tenham representação legal no Brasil com poderes expressos para receber citação e responder administrativa ou judicialmente;

4.2.4. que se enquadrem nas vedações previstas no artigo 9º da Lei nº 8.666, de 1993;

4.2.5. que estejam sob falência, concurso de credores ou insolvência, em processo de dissolução ou liquidação;

4.2.6. entidades empresariais que estejam reunidas em consórcio;

4.2.7. Organizações da Sociedade Civil de Interesse Público - OSCIP, atuando nessa condição (Acórdão nº 746/2014-TCU-Plenário);

4.3. Nos termos do art. 5º do Decreto nº 9.507, de 2018, é vedada a contratação de pessoa jurídica na qual haja administrador ou sócio com poder de direção, familiar de:

a) detentor de cargo em comissão ou função de confiança que atue na área responsável pela demanda ou contratação; ou

b) de autoridade hierarquicamente superior no âmbito do órgão contratante.

4.3.1. Para os fins do disposto neste item, considera-se familiar o cônjuge, o companheiro ou o parente em linha reta ou colateral, por consanguinidade ou afinidade, até o terceiro grau (Súmula Vinculante/STF nº 13, art. 5º, inciso V, da Lei nº 12.813, de 16 de maio de 2013 e art. 2º, inciso III, do Decreto nº 7.203, de 04 de junho de 2010);

4.4. Nos termos do art. 7º do Decreto nº 7.203, de 2010, é vedada, ainda, a utilização, na execução dos serviços contratados, de empregado da futura Contratada que seja familiar de agente público

ocupante de cargo em comissão ou função de confiança neste órgão contratante.

4.5. Como condição para participação no Pregão, o licitante assinalará “sim” ou “não” em campo próprio do sistema eletrônico, relativo às seguintes declarações:

4.5.1. que cumpre os requisitos estabelecidos no artigo 3º da Lei Complementar nº 123, de 2006, estando apto a usufruir do tratamento favorecido estabelecido em seus arts. 42 a 49.

4.5.1.1. nos itens em que a participação não for exclusiva para microempresas e empresas de pequeno porte, a assinalação do campo “não” apenas produzirá o efeito de o licitante não ter direito ao tratamento favorecido previsto na Lei Complementar nº 123, de 2006, mesmo que microempresa, empresa de pequeno porte ou sociedade cooperativa.

4.5.2. que está ciente e concorda com as condições contidas no Edital e seus anexos, bem como de que cumpre plenamente os requisitos de habilitação definidos no Edital;

4.5.3. que inexistem fatos impeditivos para sua habilitação no certame, ciente da obrigatoriedade de declarar ocorrências posteriores;

4.5.4. que não emprega menor de 18 anos em trabalho noturno, perigoso ou insalubre e não emprega menor de 16 anos, salvo menor, a partir de 14 anos, na condição de aprendiz, nos termos do artigo 7º, XXXIII, da Constituição;

4.5.5. que a proposta foi elaborada de forma independente, nos termos da Instrução Normativa SLTI/MP nº 2, de 16 de setembro de 2009.

4.5.6. que não possui, em sua cadeia produtiva, empregados executando trabalho degradante ou forçado, observando o disposto nos incisos III e IV do art. 1º e no inciso III do art. 5º da Constituição Federal;

4.5.7. que os serviços são prestados por empresas que comprovem cumprimento de reserva de cargos prevista em lei para pessoa com deficiência ou para reabilitado da Previdência Social e que atendam às regras de acessibilidade previstas na legislação, conforme disposto no art. 93 da Lei nº 8.213, de 24 de julho de 1991.

4.6. A declaração falsa relativa ao cumprimento de qualquer condição sujeitará o licitante às sanções previstas em lei e neste Edital.

5. DO ENVIO DA PROPOSTA

5.1. O licitante deverá encaminhar a proposta por meio do sistema eletrônico até a data e horário marcados para abertura da sessão, quando, então, encerrar-se-á automaticamente a fase de recebimento de propostas.

5.2. O licitante será responsável por todas as transações que forem efetuadas em seu nome no sistema eletrônico, assumindo como firmes e verdadeiras suas propostas e lances.

5.3. Incumbirá ao licitante acompanhar as operações no sistema eletrônico durante a sessão pública do Pregão, ficando responsável pelo ônus decorrente da perda de negócios, diante da inobservância de quaisquer mensagens emitidas pelo sistema ou de sua desconexão.

5.4. Até a abertura da sessão, os licitantes poderão retirar ou substituir as propostas apresentadas.

5.5. O licitante deverá enviar sua proposta mediante o preenchimento, no sistema eletrônico, dos seguintes campos:

5.5.1. Valor unitário e total do item;

5.5.2. Descrição do objeto, contendo as informações similares à especificação do Termo de Referência

5.6. Todas as especificações do objeto contidas na proposta vinculam a Contratada.

5.7. Nos valores propostos estarão inclusos todos os custos operacionais, encargos previdenciários, trabalhistas, tributários, comerciais e quaisquer outros que incidam direta ou indiretamente na prestação dos serviços, apurados mediante o preenchimento do modelo de Planilha de Custos e Formação de

Preços, conforme anexo deste Edital;

5.7.1. A Contratada deverá arcar com o ônus decorrente de eventual equívoco no dimensionamento dos quantitativos de sua proposta, inclusive quanto aos custos variáveis decorrentes de fatores futuros e incertos, tais como os valores providos com o quantitativo de vale transporte, devendo complementá-los, caso o previsto inicialmente em sua proposta não seja satisfatório para o atendimento do objeto da licitação, exceto quando ocorrer algum dos eventos arrolados nos incisos do §1º do artigo 57 da Lei nº 8.666, de 1993.

5.7.2. Caso o eventual equívoco no dimensionamento dos quantitativos se revele superior às necessidades da contratante, a Administração deverá efetuar o pagamento seguindo estritamente as regras contratuais de faturamento dos serviços demandados e executados, concomitantemente com a realização, se necessário e cabível, de adequação contratual do quantitativo necessário, com base na alínea "b" do inciso I do art. 65 da Lei n. 8.666/93 e nos termos do art. 63, §2º da IN SEGES/MP n.5/2017.

5.8. A empresa é a única responsável pela cotação correta dos encargos tributários. Em caso de erro ou cotação incompatível com o regime tributário a que se submete, serão adotadas as orientações a seguir:

5.8.1. cotação de percentual menor que o adequado: o percentual será mantido durante toda a execução contratual;

5.8.2. cotação de percentual maior que o adequado: o excesso será suprimido, unilateralmente, da planilha e haverá glosa, quando do pagamento, e/ou redução, quando da repactuação, para fins de total ressarcimento do débito.

5.9. Se o regime tributário da empresa implicar o recolhimento de tributos em percentuais variáveis, a cotação adequada será a que corresponde à média dos efetivos recolhimentos da empresa nos últimos doze meses, devendo o licitante ou contratada apresentar ao pregoeiro ou à fiscalização, a qualquer tempo, comprovação da adequação dos recolhimentos, para os fins do previsto no subitem anterior.

5.10. Independentemente do percentual de tributo inserido na planilha, no pagamento dos serviços, serão retidos na fonte os percentuais estabelecidos na legislação vigente.

5.11. A apresentação das propostas implica obrigatoriedade do cumprimento das disposições nelas contidas, em conformidade com o que dispõe o Termo de Referência, assumindo o proponente o compromisso de executar os serviços nos seus termos, bem como de fornecer os materiais, equipamentos, ferramentas e utensílios necessários, em quantidades e qualidades adequadas à perfeita execução contratual, promovendo, quando requerido, sua substituição.

5.12. Os preços ofertados, tanto na proposta inicial, quanto na etapa de lances, serão de exclusiva responsabilidade do licitante, não lhe assistindo o direito de pleitear qualquer alteração, sob alegação de erro, omissão ou qualquer outro pretexto.

5.13. O prazo de validade da proposta não será inferior a 60 (sessenta) dias, a contar da data de sua apresentação.

5.14. Os licitantes devem respeitar os preços máximos estabelecidos nas normas de regência de contratações públicas federais, quando participarem de licitações públicas (Acórdão nº 1455/2018 -TCU - Plenário);

5.14.1. O descumprimento das regras supramencionadas pela Administração por parte dos contratados pode ensejar a responsabilização pelo Tribunal de Contas da União e, após o devido processo legal, gerar as seguintes consequências: assinatura de prazo para a adoção das medidas necessárias ao exato cumprimento da lei, nos termos do art. 71, inciso IX, da Constituição; ou condenação dos agentes públicos responsáveis e da empresa contratada ao pagamento dos prejuízos ao erário, caso verificada a ocorrência de superfaturamento por sobrepreço na execução do contrato.

6. DA FORMULAÇÃO DE LANCES E JULGAMENTO DAS PROPOSTAS

6.1. A abertura da presente licitação dar-se-á em sessão pública, por meio de sistema eletrônico, na data, horário e local indicados neste Edital.

- 6.2. O Pregoeiro verificará as propostas apresentadas, desclassificando desde logo aquelas que não estejam em conformidade com os requisitos estabelecidos neste Edital, contenham vícios insanáveis, ilegalidades, ou não apresentem as especificações exigidas no Termo de Referência.
- 6.2.1. Também será desclassificada a proposta que **identifique o licitante**.
- 6.2.2. A desclassificação será sempre fundamentada e registrada no sistema, com acompanhamento em tempo real por todos os participantes.
- 6.2.3. A não desclassificação da proposta não impede o seu julgamento definitivo em sentido contrário, levado a efeito na fase de aceitação.
- 6.3. O sistema ordenará automaticamente as propostas classificadas, sendo que somente estas participarão da fase de lances.
- 6.4. O sistema disponibilizará campo próprio para troca de mensagens entre o Pregoeiro e os licitantes.
- 6.5. Iniciada a etapa competitiva, os licitantes deverão encaminhar lances exclusivamente por meio de sistema eletrônico, sendo imediatamente informados do seu recebimento e do valor consignado no registro.
- 6.5.1. O lance deverá ser ofertado pelo valor total do item.
- 6.6. Os licitantes poderão oferecer lances sucessivos, observando o horário fixado para abertura da sessão e as regras estabelecidas no Edital.
- 6.7. O licitante somente poderá oferecer lance inferior ao último por ele ofertado e registrado pelo sistema.
- 6.8. O intervalo entre os lances enviados pelo mesmo licitante não poderá ser inferior a vinte (20) segundos e o intervalo entre lances não poderá ser inferior a três (3) segundos, sob pena de serem automaticamente descartados pelo sistema os respectivos lances.
- 6.9. Em caso de falha no sistema, os lances em desacordo com os subitem anteriores deverão ser desconsiderados pelo pregoeiro, devendo a ocorrência ser comunicada imediatamente à Secretaria de Gestão do Ministério do Planejamento, Desenvolvimento e Gestão;
- 6.9.1. Na hipótese do subitem anterior, a ocorrência será registrada em campo próprio do sistema.
- 6.10. Não serão aceitos dois ou mais lances de mesmo valor, prevalecendo aquele que for recebido e registrado em primeiro lugar.
- 6.11. Durante o transcurso da sessão pública, os licitantes serão informados, em tempo real, do valor do menor lance registrado, vedada a identificação do licitante.
- 6.12. No caso de desconexão com o Pregoeiro, no decorrer da etapa competitiva do Pregão, o sistema eletrônico poderá permanecer acessível aos licitantes para a recepção dos lances.
- 6.13. Se a desconexão perdurar por tempo superior a 10 (dez) minutos, a sessão será suspensa e terá reinício somente após comunicação expressa do Pregoeiro aos participantes.
- 6.14. O Critério de julgamento adotado será o menor preço, conforme definido neste Edital e seus anexos.
- 6.15. A etapa de lances da sessão pública será encerrada por decisão do Pregoeiro. O sistema eletrônico encaminhará aviso de fechamento iminente dos lances, após o que transcorrerá período de tempo de até 30 (trinta) minutos, aleatoriamente determinado pelo sistema, findo o qual será automaticamente encerrada a recepção de lances.
- 6.16. Caso o licitante não apresente lances, concorrerá com o valor de sua proposta e, na hipótese de desistência de apresentar outros lances, valerá o último lance por ele ofertado, para efeito de ordenação das propostas.
- 6.17. Em relação a itens não exclusivos para participação de microempresas e empresas de pequeno porte, uma vez encerrada a etapa de lances, será efetivada a verificação automática, junto à Receita Federal, do porte da entidade empresarial. O sistema identificará em coluna própria as microempresas e empresas de

pequeno porte participantes, procedendo à comparação com os valores da primeira colocada, se esta for empresa de maior porte, assim como das demais classificadas, para o fim de aplicar-se o disposto nos arts. 44 e 45 da LC nº 123, de 2006, regulamentada pelo Decreto nº 8.538, de 2015.

6.18. Nessas condições, as propostas de microempresas e empresas de pequeno porte que se encontrarem na faixa de até 5% (cinco por cento) acima da proposta ou lance de menor preço serão consideradas empatadas com a primeira colocada.

6.19. A melhor classificada nos termos do item anterior terá o direito de encaminhar uma última oferta para desempate, obrigatoriamente em valor inferior ao da primeira colocada, no prazo de 5 (cinco) minutos controlados pelo sistema, contados após a comunicação automática para tanto.

6.20. Caso a microempresa ou a empresa de pequeno porte melhor classificada desista ou não se manifeste no prazo estabelecido, serão convocadas as demais licitantes microempresa e empresa de pequeno porte que se encontrem naquele intervalo de 5% (cinco por cento), na ordem de classificação, para o exercício do mesmo direito, no prazo estabelecido no subitem anterior.

6.21. No caso de equivalência dos valores apresentados pelas microempresas e empresas de pequeno porte que se encontrem nos intervalos estabelecidos nos subitens anteriores, será realizado sorteio entre elas para que se identifique aquela que primeiro poderá apresentar melhor oferta.

6.22. Só se considera empate entre propostas iguais, não seguidas de lances. Lances equivalentes não serão considerados iguais, uma vez que a ordem de apresentação pelos licitantes é utilizada como um dos critérios de classificação.

6.22.1. Havendo eventual empate entre propostas, o critério de desempate será aquele previsto no art. 3º, § 2º, da Lei nº 8.666, de 1993, assegurando-se a preferência, sucessivamente, aos serviços:

6.22.1.1. prestados por empresas brasileiras;

6.22.1.2. prestados por empresas que invistam em pesquisa e no desenvolvimento de tecnologia no País;

6.22.1.3. prestados por empresas que comprovem cumprimento de reserva de cargos prevista em lei para pessoa com deficiência ou para reabilitado da Previdência Social e que atendam às regras de acessibilidade previstas na legislação.

6.23. Persistindo o empate entre propostas, será aplicado o sorteio como critério de desempate.

6.24. Apurada a proposta final classificada em primeiro lugar, o Pregoeiro poderá encaminhar, pelo sistema eletrônico, contraproposta ao licitante para que seja obtido melhor preço, observado o critério de julgamento, não se admitindo negociar condições diferentes daquelas previstas neste Edital.

6.25. A negociação será realizada por meio do sistema, podendo ser acompanhada pelos demais licitantes.

6.26. Após a negociação do preço, o Pregoeiro iniciará a fase de aceitação e julgamento da proposta.

7. DA ACEITABILIDADE DA PROPOSTA VENCEDORA

7.1. Encerrada a etapa de lances e depois da verificação de possível empate, o Pregoeiro examinará a proposta classificada em primeiro lugar quanto ao preço, a sua exequibilidade, bem como quanto ao cumprimento das especificações do objeto.

7.2. Será desclassificada a proposta ou o lance vencedor, nos termos do item 9.1 do Anexo VII-A da In SEGES/MP n. 5/2017, que:

7.2.1. contenha vício insanável ou ilegalidade;

7.2.2. não apresente as especificações técnicas exigidas pelo Termo de Referência;

7.2.3. apresentar preço final superior ao preço máximo unitário fixado, ou que apresentar preço manifestamente inexequível.

7.2.3.1. Quando o licitante não conseguir comprovar que possui ou possuirá recursos

suficientes para executar a contento o objeto, será considerada inexequível a proposta de preços ou menor lance que:

7.2.3.1.1. for insuficiente para a cobertura dos custos da contratação, apresente preços global ou unitários simbólicos, irrisórios ou de valor zero, incompatíveis com os preços dos insumos e salários de mercado, acrescidos dos respectivos encargos, ainda que o ato convocatório da licitação não tenha estabelecido limites mínimos, exceto quando se referirem a materiais e instalações de propriedade do próprio licitante, para os quais ele renuncie a parcela ou à totalidade da remuneração.

7.2.3.1.2. apresentar um ou mais valores da planilha de custo que sejam inferiores àqueles fixados em instrumentos de caráter normativo obrigatório, tais como leis, medidas provisórias e convenções coletivas de trabalho vigentes.

7.3. Se houver indícios de inexequibilidade da proposta de preço, ou em caso da necessidade de esclarecimentos complementares, poderão ser efetuadas diligências, na forma do § 3º do artigo 43 da Lei nº 8.666, de 1993 e a exemplo das enumeradas no item 9.4 do Anexo VII-A da IN SEGES/MP N. 5, de 2017, para que a empresa comprove a exequibilidade da proposta.

7.4. Quando o licitante apresentar preço final inferior a 30% (trinta por cento) da média dos preços ofertados para o mesmo item, e a inexequibilidade da proposta não for flagrante e evidente pela análise da planilha de custos, não sendo possível a sua imediata desclassificação, será obrigatória a realização de diligências para aferir a legalidade e exequibilidade da proposta.

7.5. Qualquer interessado poderá requerer que se realizem diligências para aferir a exequibilidade e a legalidade das propostas, devendo apresentar as provas ou os indícios que fundamentam a suspeita.

7.6. O Pregoeiro poderá convocar o licitante para enviar documento digital, por meio de funcionalidade disponível no sistema, estabelecendo no “chat” prazo mínimo de 02 (duas) horas, sob pena de não aceitação da proposta.

7.6.1. O prazo estabelecido pelo Pregoeiro poderá ser prorrogado por solicitação escrita e justificada do licitante, formulada antes de findo o prazo estabelecido, e formalmente aceita pelo Pregoeiro.

7.6.2. Dentre os documentos passíveis de solicitação pelo Pregoeiro, destacam-se as planilhas de custo readequadas com o valor final ofertado.

7.6.3. Todos os dados informados pelo licitante em sua planilha deverão refletir com fidelidade os custos especificados e a margem de lucro pretendida.

7.6.4. O Pregoeiro analisará a compatibilidade dos preços unitários apresentados na Planilha de Custos e Formação de Preços com aqueles praticados no mercado em relação aos insumos e também quanto aos salários das categorias envolvidas na contratação;

7.6.5. Erros no preenchimento da planilha não constituem motivo para a desclassificação da proposta. A planilha poderá ser ajustada pelo licitante, no prazo indicado pelo Pregoeiro, desde que não haja majoração do preço proposto.

7.6.5.1. Considera-se erro no preenchimento da planilha a indicação de recolhimento de impostos e contribuições na forma do Simples Nacional, exceto para atividades de prestação de serviços previstas nos §§5º-B a 5º-E, do artigo 18, da LC 123, de 2006.

7.6.5.2. Em nenhuma hipótese poderá ser alterado o teor da proposta apresentada, seja quanto ao preço ou quaisquer outras condições que importem em modificações de seus termos originais, ressalvadas apenas as alterações absolutamente formais, destinadas a sanar evidentes erros materiais, sem nenhuma alteração do conteúdo e das condições referidas, desde que não venham a causar prejuízos aos demais licitantes;

7.7. Se a proposta ou lance vencedor for desclassificado, o Pregoeiro examinará a proposta ou lance subsequente, e, assim sucessivamente, na ordem de classificação.

7.8. Havendo necessidade, o Pregoeiro suspenderá a sessão, informando no “chat” a nova data e horário para a continuidade da mesma.

7.9. Nos itens não exclusivos para a participação de microempresas e empresas de pequeno porte, sempre que a proposta não for aceita, e antes de o Pregoeiro passar à subsequente, haverá nova verificação, pelo sistema, da eventual ocorrência do empate ficto, previsto nos artigos 44 e 45 da LC nº 123, de 2006, seguindo-se a disciplina antes estabelecida, se for o caso.

8. DA HABILITAÇÃO

8.1. Como condição prévia ao exame da documentação de habilitação do licitante detentor da proposta classificada em primeiro lugar, o Pregoeiro verificará o eventual descumprimento das condições de participação, especialmente quanto à existência de sanção que impeça a participação no certame ou a futura contratação, mediante a consulta aos seguintes cadastros:

8.1.1. SICAF;

8.1.2. Cadastro Nacional de Empresas Inidôneas e Suspensas – CEIS, mantido pela Controladoria-Geral da União (www.portaldatransparencia.gov.br/ceis);

8.1.3. Cadastro Nacional de Condenações Cíveis por Atos de Improbidade Administrativa, mantido pelo Conselho Nacional de Justiça (www.cnj.jus.br/improbidade_adm/consultar_requerido.php).

8.1.4. Lista de Inidôneos e o Cadastro Integrado de Condenações por Ilícitos Administrativos - CADICON, mantidas, mantida pelo Tribunal de Contas da União – TCU;

8.1.5. A consulta aos cadastros será realizada em nome da empresa licitante e também de seu sócio majoritário, por força do artigo 12 da Lei nº 8.429, de 1992, que prevê, dentre as sanções impostas ao responsável pela prática de ato de improbidade administrativa, a proibição de contratar com o Poder Público, inclusive por intermédio de pessoa jurídica da qual seja sócio majoritário.

8.1.5.1. Caso conste na Consulta de Situação do Fornecedor a existência de Ocorrências Impeditivas Indiretas, o gestor diligenciará para verificar se houve fraude por parte das empresas apontadas no Relatório de Ocorrências Impeditivas Indiretas.

8.1.5.1.1. A tentativa de burla será verificada por meio dos vínculos societários, linhas de fornecimento similares, dentre outros.

8.1.5.1.2. O licitante será convocado para manifestação previamente à sua desclassificação.

8.1.6. Constatada a existência de sanção, o Pregoeiro reputará o licitante inabilitado, por falta de condição de participação.

8.1.7. No caso de inabilitação, haverá nova verificação, pelo sistema, da eventual ocorrência do empate ficto, previsto nos arts. 44 e 45 da Lei Complementar nº 123, de 2006, seguindo-se a disciplina antes estabelecida para aceitação da proposta subsequente.

8.2. Não ocorrendo inabilitação, o Pregoeiro consultará o Sistema de Cadastro Unificado de Fornecedores – SICAF, em relação à habilitação jurídica, à regularidade fiscal, à qualificação econômica financeira e habilitação técnica, conforme o disposto nos arts. 10, 11, 12, 13, 14, 15 e 16 da Instrução Normativa SEGES/MP nº 03, de 2018.

8.2.1. O interessado, para efeitos de habilitação prevista na Instrução Normativa SEGES/MP nº 03, de 2018 mediante utilização do sistema, deverá atender às condições exigidas no cadastramento no SICAF até o terceiro dia útil anterior à data prevista para recebimento das propostas;

8.3. Também poderão ser consultados os sítios oficiais emissores de certidões, especialmente quando o licitante esteja com alguma documentação vencida junto ao SICAF.

8.4. Caso o Pregoeiro não logre êxito em obter a certidão correspondente por meio do sítio oficial, ou na hipótese de ela se encontrar vencida no referido sistema, o licitante será convocado a encaminhar, no prazo de 02 (duas) horas, documento válido que comprove o atendimento das exigências deste Edital, sob pena de inabilitação.

8.4.1. As Microempresas e Empresas de Pequeno Porte deverão encaminhar a documentação de habilitação, ainda que haja alguma restrição, nos termos do art. 43, § 1º da LC nº 123, de 2006.

8.5. Os licitantes que não estiverem cadastrados no Sistema de Cadastro Unificado de Fornecedores – SICAF além do nível de credenciamento exigido pela Instrução Normativa SEGES/MP nº 3, de 2018, deverão apresentar a seguinte documentação relativa à Habilitação Jurídica e à Regularidade Fiscal e Trabalhista, bem como a Qualificação Econômico-Financeira, nas condições descritas adiante.

8.6. **Habilitação jurídica:**

8.6.1. No caso de empresário individual, inscrição no Registro Público de Empresas Mercantis, a cargo da Junta Comercial da respectiva sede;

8.6.2. No caso de sociedade empresária ou empresa individual de responsabilidade limitada - EIRELI: ato constitutivo, estatuto ou contrato social em vigor, devidamente registrado na Junta Comercial da respectiva sede, acompanhado de documento comprobatório de seus administradores;

8.6.3. Inscrição no Registro Público de Empresas Mercantis onde opera, com averbação no Registro onde tem sede a matriz, no caso de ser o participante sucursal, filial ou agência;

8.6.4. No caso de sociedade simples: inscrição do ato constitutivo no Registro Civil das Pessoas Jurídicas do local de sua sede, acompanhada de prova da indicação dos seus administradores;

8.6.5. Decreto de autorização, em se tratando de sociedade empresária estrangeira em funcionamento no País;

8.6.6. Os documentos acima deverão estar acompanhados de todas as alterações ou da consolidação respectiva.

8.7. **Regularidade fiscal e trabalhista:**

8.7.1. prova de inscrição no Cadastro Nacional de Pessoas Jurídicas;

8.7.2. prova de regularidade fiscal perante a Fazenda Nacional, mediante apresentação de certidão expedida conjuntamente pela Secretaria da Receita Federal do Brasil (RFB) e pela Procuradoria-Geral da Fazenda Nacional (PGFN), referente a todos os créditos tributários federais e à Dívida Ativa da União (DAU) por elas administrados, inclusive aqueles relativos à Seguridade Social, nos termos da Portaria Conjunta nº 1.751, de 02/10/2014, do Secretário da Receita Federal do Brasil e da Procuradora-Geral da Fazenda Nacional.

8.7.3. prova de regularidade com o Fundo de Garantia do Tempo de Serviço (FGTS);

8.7.4. prova de inexistência de débitos inadimplidos perante a Justiça do Trabalho, mediante a apresentação de certidão negativa ou positiva com efeito de negativa, nos termos do Título VII-A da Consolidação das Leis do Trabalho, aprovada pelo Decreto-Lei nº 5.452, de 1º de maio de 1943;

8.7.5. prova de inscrição no cadastro de contribuintes municipal, relativo ao domicílio ou sede do licitante, pertinente ao seu ramo de atividade e compatível com o objeto contratual;

8.7.6. prova de regularidade com a Fazenda Municipal do domicílio ou sede do licitante, relativa à atividade em cujo exercício contrata ou concorre;

8.7.7. caso o licitante seja considerado isento dos tributos municipais relacionados ao objeto licitatório, deverá comprovar tal condição mediante a apresentação de declaração da Fazenda Municipal do seu domicílio ou sede, ou outra equivalente, na forma da lei;

8.8. **Qualificação Econômico-Financeira:**

8.8.1. certidão negativa de falência expedida pelo distribuidor da sede do licitante;

8.8.2. balanço patrimonial e demonstrações contábeis do último exercício social, já exigíveis e apresentados na forma da lei, que comprovem a boa situação financeira da empresa, vedada a sua substituição por balancetes ou balanços provisórios, podendo ser atualizados por índices oficiais quando encerrado há mais de 3 (três) meses da data de apresentação da proposta;

8.8.2.1. no caso de empresa constituída no exercício social vigente, admite-se a apresentação de balanço patrimonial e demonstrações contábeis referentes ao período de existência da sociedade;

8.8.2.2. é admissível o balanço intermediário, se decorrer de lei ou contrato/estatuto social.

8.8.3. comprovação da boa situação financeira da empresa mediante obtenção de índices de Liquidez Geral (LG), Solvência Geral (SG) e Liquidez Corrente (LC), superiores a 1 (um), obtidos pela aplicação das seguintes fórmulas:

LG =	Ativo Circulante + Realizável a Longo Prazo
	Passivo Circulante + Passivo Não Circulante

SG =	Ativo Total
	Passivo Circulante + Passivo Não Circulante

LC =	Ativo Circulante
	Passivo Circulante

8.8.4. As empresas, cadastradas ou não no SICAF, que apresentarem resultado inferior ou igual a 1(um) em qualquer dos índices de Liquidez Geral (LG), Solvência Geral (SG) e Liquidez Corrente (LC), deverão comprovar patrimônio líquido de 10% (dez por cento) do valor total estimado da contratação ou do item pertinente.

8.9. **Qualificação Técnica:**

8.9.1. As empresas, cadastradas ou não no SICAF, deverão comprovar, ainda, a qualificação técnica, por meio de:

8.9.2. Comprovação de aptidão para a prestação dos serviços em características, quantidades e prazos compatíveis com o objeto desta licitação, ou com o item pertinente, mediante a apresentação de atestado(s) fornecido(s) por pessoas jurídicas de direito público ou privado.

8.9.2.1. Para fins da comprovação de que trata este subitem, os atestados deverão dizer respeito a serviços executados com as seguintes características mínimas:

8.9.2.1.1. Confecção de mobiliário em quantidades e características semelhantes às exigidas neste Edital e em seu Termo de Referência.

8.9.2.2. Os atestados deverão referir-se a serviços prestados no âmbito de sua atividade econômica principal ou secundária especificadas no contrato social vigente;

8.9.2.3. Somente serão aceitos atestados expedidos após a conclusão do contrato ou se decorrido, pelo menos, um ano do início de sua execução, exceto se firmado para ser executado em prazo inferior, conforme item 10.8 da IN SEGES/MP n. 5, de 2017.

8.9.2.4. O licitante disponibilizará todas as informações necessárias à comprovação da legitimidade dos atestados apresentados, apresentando, dentre outros documentos, cópia do contrato que deu suporte à contratação, endereço atual da contratante e local em que foram prestados os serviços, consoante o disposto no item 10.10 do Anexo VII-A da IN SEGES/MP n. 5/2017.

8.9.3. As empresas, cadastradas ou não no SICAF, deverão apresentar atestado de vistoria assinado pelo servidor responsável.

8.9.3.1. O atestado de vistoria poderá ser substituído por declaração emitida pelo licitante em que conste, alternativamente, ou que conhece as condições locais para execução do objeto; ou que tem pleno conhecimento das condições e peculiaridades inerentes à natureza do trabalho, assume total responsabilidade por este fato e não utilizará deste para quaisquer questionamentos futuros que ensejem desavenças técnicas ou financeiras com a contratante.

8.10. Os documentos exigidos para habilitação relacionados nos subitens acima, deverão ser apresentados em meio digital pelos licitantes, por meio de funcionalidade presente no sistema (upload), no prazo de 02 (duas) horas, após solicitação do Pregoeiro no sistema eletrônico. Somente mediante autorização do Pregoeiro e em caso de indisponibilidade do sistema, será aceito o envio da documentação por meio do e-mail cpl.srrn@dpf.gov.br.

8.10.1. Somente haverá a necessidade de comprovação do preenchimento de requisitos mediante apresentação dos documentos originais não-digitais quando houver dúvida em relação à integridade do

documento digital.

8.10.2. Não serão aceitos documentos com indicação de CNPJ/CPF diferentes, salvo aqueles legalmente permitidos.

8.10.3. Se o licitante for a matriz, todos os documentos deverão estar em nome da matriz, e se o licitante for a filial, todos os documentos deverão estar em nome da filial, exceto aqueles documentos que, pela própria natureza, comprovadamente, forem emitidos somente em nome da matriz.

8.10.4. Serão aceitos registros de CNPJ de licitante matriz e filial com diferenças de números de documentos pertinentes ao CND e ao CRF/FGTS, quando for comprovada a centralização do recolhimento dessas contribuições.

8.11. A existência de restrição relativamente à regularidade fiscal e trabalhista não impede que a licitante qualificada como microempresa ou empresa de pequeno porte seja declarada vencedora, uma vez que atenda a todas as demais exigências do edital.

8.11.1. A declaração do vencedor acontecerá no momento imediatamente posterior à fase de habilitação.

8.12. Caso a proposta mais vantajosa seja ofertada por microempresa, empresa de pequeno porte ou sociedade cooperativa equiparada, e uma vez constatada a existência de alguma restrição no que tange à regularidade fiscal e trabalhista, a mesma será convocada para, no prazo de 5 (cinco) dias úteis, após a declaração do vencedor, comprovar a regularização. O prazo poderá ser prorrogado por igual período, a critério da administração pública, quando requerida pelo licitante, mediante apresentação de justificativa.

8.13. A não-regularização fiscal e trabalhista no prazo previsto no subitem anterior acarretará a inabilitação do licitante, sem prejuízo das sanções previstas neste Edital, sendo facultada a convocação dos licitantes remanescentes, na ordem de classificação. Se, na ordem de classificação, seguir-se outra microempresa, empresa de pequeno porte ou sociedade cooperativa com alguma restrição na documentação fiscal e trabalhista, será concedido o mesmo prazo para regularização.

8.14. Havendo necessidade de analisar minuciosamente os documentos exigidos, o Pregoeiro suspenderá a sessão, informando no “chat” a nova data e horário para a continuidade da mesma.

8.15. Será inabilitado o licitante que não comprovar sua habilitação, seja por não apresentar quaisquer dos documentos exigidos, ou apresentá-los em desacordo com o estabelecido neste Edital.

8.16. Nos itens não exclusivos a microempresas e empresas de pequeno porte, em havendo inabilitação, haverá nova verificação, pelo sistema, da eventual ocorrência do empate ficto, previsto nos artigos 44 e 45 da LC nº 123, de 2006, seguindo-se a disciplina antes estabelecida para aceitação da proposta subsequente.

8.17. O licitante provisoriamente vencedor em um item, que estiver concorrendo em outro item, ficará obrigado a comprovar os requisitos de habilitação cumulativamente, isto é, somando as exigências do item em que venceu às do item em que estiver concorrendo, e assim sucessivamente, sob pena de inabilitação, além da aplicação das sanções cabíveis.

8.18. Constatado o atendimento às exigências de habilitação fixadas no Edital, o licitante será declarado vencedor.

9. DO ENCAMINHAMENTO DA PROPOSTA VENCEDORA

9.1. A proposta final do licitante declarado vencedor deverá ser encaminhada no prazo de 02 (duas) horas, a contar da solicitação do Pregoeiro no sistema eletrônico e deverá:

9.1.1. Ser redigida em língua portuguesa, datilografada ou digitada, em uma via, sem emendas, rasuras, entrelinhas ou ressalvas, devendo a última folha ser assinada e as demais rubricadas pelo licitante ou seu representante legal.

9.1.2. Apresentar a planilha de custos e formação de preços, devidamente ajustada ao lance vencedor,

9.1.3. Conter a indicação do banco, número da conta e agência do licitante vencedor, para fins

de pagamento.

9.2. A proposta final deverá ser documentada nos autos e será levada em consideração no decorrer da execução do contrato e aplicação de eventual sanção à Contratada, se for o caso.

9.2.1. Todas as especificações do objeto contidas na proposta vinculam a Contratada.

9.3. Os preços deverão ser expressos em moeda corrente nacional, o valor unitário em algarismos e o valor global em algarismos e por extenso (art. 5º da Lei nº 8.666/93).

9.3.1. Ocorrendo divergência entre os preços unitários e o preço global, prevalecerão os primeiros; no caso de divergência entre os valores numéricos e os valores expressos por extenso, prevalecerão estes últimos.

9.4. A oferta deverá ser firme e precisa, limitada, rigorosamente, ao objeto deste Edital, sem conter alternativas de preço ou de qualquer outra condição que induza o julgamento a mais de um resultado, sob pena de desclassificação.

9.5. A proposta deverá obedecer aos termos deste Edital e seus Anexos, não sendo considerada aquela que não corresponda às especificações ali contidas ou que estabeleça vínculo à proposta de outro licitante.

10. DOS RECURSOS

10.1. O Pregoeiro declarará o vencedor e, depois de decorrida a fase de regularização fiscal e trabalhista de microempresa ou empresa de pequeno porte, se for o caso, concederá o prazo de no mínimo trinta minutos, para que qualquer licitante manifeste a intenção de recorrer, de forma motivada, isto é, indicando contra qual(is) decisão(ões) pretende recorrer e por quais motivos, em campo próprio do sistema.

10.2. Havendo quem se manifeste, caberá ao Pregoeiro verificar a tempestividade e a existência de motivação da intenção de recorrer, para decidir se admite ou não o recurso, fundamentadamente.

10.2.1. Nesse momento o Pregoeiro não adentrará no mérito recursal, mas apenas verificará as condições de admissibilidade do recurso.

10.2.2. A falta de manifestação motivada do licitante quanto à intenção de recorrer importará a decadência desse direito.

10.2.3. Uma vez admitido o recurso, o recorrente terá, a partir de então, o prazo de três dias para apresentar as razões, pelo sistema eletrônico, ficando os demais licitantes, desde logo, intimados para, querendo, apresentarem contrarrazões também pelo sistema eletrônico, em outros três dias, que começarão a contar do término do prazo do recorrente, sendo-lhes assegurada vista imediata dos elementos indispensáveis à defesa de seus interesses.

10.3. O acolhimento do recurso invalida tão somente os atos insuscetíveis de aproveitamento.

10.4. Os autos do processo permanecerão com vista franqueada aos interessados, no endereço constante neste Edital.

11. DA REABERTURA DA SESSÃO PÚBLICA

11.1. A sessão pública poderá ser reaberta:

11.1.1. Nas hipóteses de provimento de recurso que leve à anulação de atos anteriores à realização da sessão pública precedente ou em que seja anulada a própria sessão pública, situação em que serão repetidos os atos anulados e os que dele dependam.

11.1.2. Quando houver erro na aceitação do preço melhor classificado ou quando o licitante declarado vencedor não assinar o contrato, não retirar o instrumento equivalente ou não comprovar a regularização fiscal e trabalhista, nos termos do art. 43, §1º da LC nº 123/2006, serão adotados os procedimentos imediatamente posteriores ao encerramento da etapa de lances.

11.2. Todos os licitantes remanescentes deverão ser convocados para acompanhar a sessão reaberta.

11.2.1. A convocação se dará por meio do sistema eletrônico (“chat”), e-mail, ou, ainda, fac-símile, de acordo com a fase do procedimento licitatório.

11.2.2. A convocação feita por e-mail ou fac-símile dar-se-á de acordo com os dados contidos no SICAF, sendo responsabilidade do licitante manter seus dados cadastrais atualizados.

12. DA ADJUDICAÇÃO E HOMOLOGAÇÃO

12.1. O objeto da licitação será adjudicado ao licitante declarado vencedor, por ato do Pregoeiro, caso não haja interposição de recurso, ou pela autoridade competente, após a regular decisão dos recursos apresentados.

12.2. Após a fase recursal, constatada a regularidade dos atos praticados, a autoridade competente homologará o procedimento licitatório.

13. DA GARANTIA DE EXECUÇÃO

13.1. Não haverá exigência de *garantia* de execução para a presente contratação.

14. DO TERMO DE CONTRATO

14.1. Após a homologação da licitação, em sendo realizada a contratação, será firmado Termo de Contrato.

14.2. O adjudicatário terá o prazo de 05 (cinco) dias úteis, contados a partir da data de sua convocação, para assinar o Termo de Contrato, sob pena de decair do direito à contratação, sem prejuízo das sanções previstas neste Edital.

14.2.1. Alternativamente à convocação para comparecer perante o órgão ou entidade para a assinatura do Termo de Contrato, a Administração poderá encaminhá-lo para assinatura, mediante correspondência postal com aviso de recebimento (AR) ou meio eletrônico, para que seja assinado no prazo de 05 (cinco) dias, a contar da data de seu recebimento.

14.2.2. O prazo previsto no subitem anterior poderá ser prorrogado, por igual período, por solicitação justificada do adjudicatário e aceita pela Administração.

14.3. O Aceite da Nota de Empenho ou do instrumento equivalente, emitida à empresa adjudicada, implica no reconhecimento de que:

14.3.1. referida Nota está substituindo o contrato, aplicando-se à relação de negócios ali estabelecida as disposições da Lei nº 8.666, de 1993;

14.3.2. a contratada se vincula à sua proposta e às previsões contidas no edital e seus anexos;

14.3.3. a contratada reconhece que as hipóteses de rescisão são aquelas previstas nos artigos 77 e 78 da Lei nº 8.666/93 e reconhece os direitos da Administração previstos nos artigos 79 e 80 da mesma Lei.

14.4. O prazo de vigência da contratação é de 60 (sessenta) dias prorrogável conforme previsão no instrumento contratual ou no termo de referência.

14.5. Previamente à contratação a Administração realizará consulta ao SICAF para identificar possível suspensão temporária de participação em licitação, no âmbito do órgão ou entidade, proibição de contratar com o Poder Público, bem como ocorrências impeditivas indiretas, observado o disposto no art. 29, da Instrução Normativa nº 3, de 26 de abril de 2018, e nos termos do art. 6º, III, da Lei nº 10.522, de 19 de julho de 2002, consulta prévia ao CADIN.

14.5.1. Nos casos em que houver necessidade de assinatura do instrumento de contrato, e o fornecedor não estiver inscrito no SICAF, este deverá proceder ao seu cadastramento, sem ônus, antes da contratação.

14.5.2. Na hipótese de irregularidade do registro no SICAF, o contratado deverá regularizar a sua situação perante o cadastro no prazo de até 05 (cinco) dias úteis, sob pena de aplicação das

penalidades previstas no edital e anexos.

14.6. Se o adjudicatário, no ato da assinatura do Termo de Contrato, não comprovar que mantém as mesmas condições de habilitação, ou quando, injustificadamente, recusar-se à assinatura, poderá ser convocado outro licitante, desde que respeitada a ordem de classificação, para, após a verificação da aceitabilidade da proposta, negociação e comprovados os requisitos de habilitação, celebrar a contratação, sem prejuízo das sanções previstas neste Edital e das demais cominações legais.

15. DO REAJUSTE

15.1. As regras acerca do reajuste do valor contratual são as estabelecidas no Termo de Referência, anexo a este Edital.

16. DA ACEITAÇÃO DO OBJETO E DA FISCALIZAÇÃO

16.1. Os critérios de aceitação do objeto e de fiscalização estão previstos no Termo de Referência.

17. DAS OBRIGAÇÕES DA CONTRATANTE E DA CONTRATADA

17.1. As obrigações da Contratante e da Contratada são as estabelecidas no Termo de Referência.

18. DO PAGAMENTO

18.1. As regras acerca do pagamento são as estabelecidas no Termo de Referência, anexo a este Edital.

19. DAS SANÇÕES ADMINISTRATIVAS

19.1. Comete infração administrativa, nos termos da Lei nº 10.520, de 2002, o licitante/adjudicatário que:

- 19.1.1. não assinar o termo de contrato ou aceitar/retirar o instrumento equivalente, quando convocado dentro do prazo de validade da proposta;
- 19.1.2. não assinar a ata de registro de preços, quando cabível;
- 19.1.3. apresentar documentação falsa;
- 19.1.4. deixar de entregar os documentos exigidos no certame;
- 19.1.5. ensejar o retardamento da execução do objeto;
- 19.1.6. não mantiver a proposta;
- 19.1.7. cometer fraude fiscal;
- 19.1.8. comportar-se de modo inidôneo;

19.2. Considera-se comportamento inidôneo, entre outros, a declaração falsa quanto às condições de participação, quanto ao enquadramento como ME/EPP ou o conluio entre os licitantes, em qualquer momento da licitação, mesmo após o encerramento da fase de lances.

19.3. O licitante/adjudicatário que cometer qualquer das infrações discriminadas nos subitens anteriores ficará sujeito, sem prejuízo da responsabilidade civil e criminal, às seguintes sanções:

- 19.3.1. Advertência por faltas leves, assim entendidas como aquelas que não acarretarem prejuízos significativos ao objeto da contratação;
- 19.3.2. Multa de 20% (vinte por cento) sobre o valor estimado do(s) item(s) prejudicado(s) pela conduta do licitante;
- 19.3.3. Suspensão de licitar e impedimento de contratar com o órgão, entidade ou unidade administrativa pela qual a Administração Pública opera e atua concretamente, pelo prazo de até dois

anos;

19.3.4. Impedimento de licitar e de contratar com a União e descredenciamento no SICAF, pelo prazo de até cinco anos;

19.3.5. Declaração de inidoneidade para licitar ou contratar com a Administração Pública, enquanto perdurarem os motivos determinantes da punição ou até que seja promovida a reabilitação perante a própria autoridade que aplicou a penalidade, que será concedida sempre que a Contratada ressarcir a Contratante pelos prejuízos causados;

19.4. A penalidade de multa pode ser aplicada cumulativamente com as demais sanções.

19.5. Se, durante o processo de aplicação de penalidade, houver indícios de prática de infração administrativa tipificada pela Lei nº 12.846, de 1º de agosto de 2013, como ato lesivo à administração pública nacional ou estrangeira, cópias do processo administrativo necessárias à apuração da responsabilidade da empresa deverão ser remetidas à autoridade competente, com despacho fundamentado, para ciência e decisão sobre a eventual instauração de investigação preliminar ou Processo Administrativo de Responsabilização – PAR.

19.6. A apuração e o julgamento das demais infrações administrativas não consideradas como ato lesivo à Administração Pública nacional ou estrangeira nos termos da Lei nº 12.846, de 1º de agosto de 2013, seguirão seu rito normal na unidade administrativa.

19.7. O processamento do PAR não interfere no seguimento regular dos processos administrativos específicos para apuração da ocorrência de danos e prejuízos à Administração Pública Federal resultantes de ato lesivo cometido por pessoa jurídica, com ou sem a participação de agente público.

19.8. Caso o valor da multa não seja suficiente para cobrir os prejuízos causados pela conduta do licitante, a União ou Entidade poderá cobrar o valor remanescente judicialmente, conforme artigo 419 do Código Civil.

19.9. A aplicação de qualquer das penalidades previstas realizar-se-á em processo administrativo que assegurará o contraditório e a ampla defesa ao licitante/adjudicatário, observando-se o procedimento previsto na Lei nº 8.666, de 1993, e subsidiariamente na Lei nº 9.784, de 1999.

19.10. A autoridade competente, na aplicação das sanções, levará em consideração a gravidade da conduta do infrator, o caráter educativo da pena, bem como o dano causado à Administração, observado o princípio da proporcionalidade.

19.11. As penalidades serão obrigatoriamente registradas no SICAF.

19.12. As sanções por atos praticados no decorrer da contratação estão previstas no Termo de Referência.

20. DA IMPUGNAÇÃO AO EDITAL E DO PEDIDO DE ESCLARECIMENTO

20.1. Até 02 (dois) dias úteis antes da data designada para a abertura da sessão pública, qualquer pessoa poderá impugnar este Edital.

20.2. A impugnação poderá ser realizada por forma eletrônica, pelo e-mail cpl.srrn@dpf.gov.br, pelo fax (84)3204-5520, ou por petição dirigida ou protocolada no endereço Rua Dr. Lauro Pinto, 155, Lagoa Nova, Natal/RN, setor de Protocolo.

20.3. Caberá ao Pregoeiro decidir sobre a impugnação no prazo de até vinte e quatro horas.

20.4. Acolhida a impugnação, será definida e publicada nova data para a realização do certame.

20.5. Os pedidos de esclarecimentos referentes a este processo licitatório deverão ser enviados ao Pregoeiro, até 03 (três) dias úteis anteriores à data designada para abertura da sessão pública, exclusivamente por meio eletrônico via internet, no endereço indicado no Edital.

20.6. As impugnações e pedidos de esclarecimentos não suspendem os prazos previstos no certame.

20.7. As respostas às impugnações e os esclarecimentos prestados pelo Pregoeiro serão entranhados nos autos do processo licitatório e estarão disponíveis para consulta por qualquer interessado.

21. DAS DISPOSIÇÕES GERAIS

- 21.1. Da sessão pública do Pregão divulgar-se-á Ata no sistema eletrônico.
- 21.2. Não havendo expediente ou ocorrendo qualquer fato superveniente que impeça a realização do certame na data marcada, a sessão será automaticamente transferida para o primeiro dia útil subsequente, no mesmo horário anteriormente estabelecido, desde que não haja comunicação em contrário, pelo Pregoeiro.
- 21.3. Todas as referências de tempo no Edital, no aviso e durante a sessão pública observarão o horário de Brasília – DF.
- 21.4. O licitante será responsável por todas as transações que forem efetuadas em seu nome no sistema eletrônico, assumindo como firmes e verdadeiras suas propostas e lances.
- 21.5. Incumbirá ao licitante acompanhar as operações no sistema eletrônico durante a sessão pública do Pregão, ficando responsável pelo ônus decorrente da perda de negócios, diante da inobservância de quaisquer mensagens emitidas pelo sistema ou de sua desconexão.
- 21.6. No julgamento das propostas e da habilitação, o Pregoeiro poderá sanar erros ou falhas que não alterem a substância das propostas, dos documentos e sua validade jurídica, mediante despacho fundamentado, registrado em ata e acessível a todos, atribuindo-lhes validade e eficácia para fins de habilitação e classificação.
- 21.7. A homologação do resultado desta licitação não implicará direito à contratação.
- 21.8. As normas disciplinadoras da licitação serão sempre interpretadas em favor da ampliação da disputa entre os interessados, desde que não comprometam o interesse da Administração, o princípio da isonomia, a finalidade e a segurança da contratação.
- 21.9. Os licitantes assumem todos os custos de preparação e apresentação de suas propostas e a Administração não será, em nenhum caso, responsável por esses custos, independentemente da condução ou do resultado do processo licitatório.
- 21.10. Na contagem dos prazos estabelecidos neste Edital e seus Anexos, excluir-se-á o dia do início e incluir-se-á o do vencimento. Só se iniciam e vencem os prazos em dias de expediente na Administração.
- 21.11. O desatendimento de exigências formais não essenciais não importará o afastamento do licitante, desde que seja possível o aproveitamento do ato, observados os princípios da isonomia e do interesse público.
- 21.12. Em caso de divergência entre disposições deste Edital e de seus anexos ou demais peças que compõem o processo, prevalecerá as deste Edital.
- 21.13. O Edital está disponibilizado, na íntegra, no endereço eletrônico www.pf.gov.br, e também poderão ser lidos e/ou obtidos no endereço Rua Dr. Lauro Pinto, 155, Lagoa Nova, Natal/RN, nos dias úteis, no horário das 09:00 às 11:00 e das 15:00 às 17:00, mesmo endereço e período no qual os autos do processo administrativo permanecerão com vista franqueada aos interessados.
- 21.14. Integram este Edital, para todos os fins e efeitos, os seguintes anexos:
- 21.14.1. ANEXO I - Termo de Referência;
 - 21.14.2. ANEXO II – Minuta de Termo de Contrato;

Natal/RN , 24 de outubro de 2019.

TÂNIA MARIA MATOS FERREIRA FOGAÇA
Delegada de Polícia Federal
Superintendente Regional no Rio Grande do Norte



Documento assinado eletronicamente por **TANIA MARIA MATOS FERREIRA FOGACA**,



Superintendente Regional, em 24/10/2019, às 14:41, conforme horário oficial de Brasília, com fundamento no art. 6º, § 1º, do [Decreto nº 8.539, de 8 de outubro de 2015](#).



A autenticidade deste documento pode ser conferida no site http://sei.dpf.gov.br/sei/controlador_externo.php?acao=documento_conferir&id_orgao_acesso_externo=0, informando o código verificador **12806400** e o código CRC **BBA3B2A5**.

Referência: Processo nº 08420.008351/2019-48

SEI nº 12806400



SERVIÇO PÚBLICO FEDERAL
MJSF - POLÍCIA FEDERAL
SETOR DE ADMINISTRAÇÃO E LOGÍSTICA POLICIAL - SELOG/SR/PF/RN

LICI. TERMO DE REFERÊNCIA Nº 12624403/2019-SELOG/SR/PF/RN

Processo nº 08420.008351/2019-48

ANEXO I - TERMO DE REFERÊNCIA

PREGÃO Nº 08/2019
(Processo Administrativo nº 08420.005229/2019-10)

1. DO OBJETO

1.1 Contratação de empresa especializada na produção e instalação de mobiliário do tipo sob medida, conforme condições, quantidades e exigências estabelecidas neste instrumento, com as especificações definidas no projeto apêndice a este Termo de Referência, conforme resumido na tabela seguinte:

GRUPO	ITEM	DESCRIÇÃO/ ESPECIFICAÇÃO	Unidade de Medida	Quantidade	Valor Máximo Unitário (R\$)	Valor Máximo Global (R\$)
1	1	Balcão da Recepção	Peça completa	01	7.388,50	7.388,50
	2	Birôs com mesa lateral e gaveteiro		05	2.437,65	12.188,27
	3	Birôs Simples		15	974,77	14.621,61
	4	Balcão de suporte para impressora		01	2.015,77	2.015,77
	5	Estantes de arquivo com portas		14	2.351,95	32.927,32
	6	Camas do tipo beliche		03	4.004,03	12.012,09
	7	Cama solteiro		01	1.687,33	1.687,33
CUSTO TOTAL ESTIMADO						82.840,89

1.2. O objeto da licitação tem a natureza de serviço comum de natureza não continuada conforme definido na Instrução Normativa 05/2017-SG/MPDG de 25 de maio de 2017.

1.3. Os quantitativos e respectivos códigos dos itens são os discriminados na tabela acima.

1.4. A presente contratação adotará como regime de execução a Empreitada por Preço Global.

1.5. O prazo de vigência do contrato é de 60 (sessenta) dias, podendo ser prorrogado por interesse das partes, com base no artigo 57, II, da Lei 8.666, de 1993.

2. JUSTIFICATIVA E OBJETIVO DA CONTRATAÇÃO

2.1. A Justificativa e objetivo da contratação encontra-se pormenorizada em Tópico específico dos Estudos Preliminares, apêndice desse Termo de Referência.

3. DESCRIÇÃO DA SOLUÇÃO

3.1. A descrição da solução como um todo, conforme minudenciado nos Estudos Preliminares, abrange a prestação do serviço de confecção e montagem de mobiliário sob medida, conforme especificações definidas no projeto apêndice deste Termo de Referência, para atender a necessidade das novas instalações da Delegacia de Polícia Federal na cidade de Mossoró/RN, local onde os bens devem ser entregues e montados, sob a inteira responsabilidade da contratada, para atender os ambientes da recepção, do setor de atendimento ao público e do setor de trabalhos sensíveis da mencionada Delegacia de Polícia Federal em Mossoró/RN.

4. DA CLASSIFICAÇÃO DOS SERVIÇOS E FORMA DE SELEÇÃO DO FORNECEDOR

4.1. Trata-se de serviço comum não continuado consistindo na produção sob encomenda e na montagem de mobiliário, a ser contratado mediante licitação, na modalidade pregão, em sua forma eletrônica.

4.2. Os serviços a serem contratados enquadram-se nos pressupostos do Decreto nº 9.507, de 21 de setembro de 2018, não se constituindo em quaisquer das atividades, previstas no art. 3º do aludido decreto, cuja execução indireta é vedada.

4.3. A prestação dos serviços não gera vínculo empregatício entre os empregados da Contratada e a Administração Contratante, vedando-se qualquer relação entre estes que caracterize pessoalidade e subordinação direta.

5. REQUISITOS DA CONTRATAÇÃO

5.1. Conforme Estudos Preliminares, os requisitos da contratação abrangem os critérios fixados naquele documento além dos seguintes:

- 5.1.1. A empresa a ser contratada deverá ter em seu objeto social habilitação para confecção e montagem de móveis sob medida;
- 5.1.2. Deverá ainda apresentar aptidão comprovada pela execução de trabalhos anteriores na execução do objeto desta licitação;
- 5.1.3. Deverá utilizar matéria prima com provação da origem legal e que respeite os critérios de sustentabilidade ambiental;
- 5.1.4. O contrato será firmado logo após a emissão da nota de empenho, com duração de 60 dias, sendo que o contratado deverá realizar a confecção e montagem dos bens no prazo máximo de 30 (trinta) dias corridos, contados da data de emissão da nota de empenho, com devida ciência do contratado.

5.2. Declaração do licitante de que tem pleno conhecimento das condições necessárias para a prestação do serviço.

5.3. A contratada deverá considerar a quantidade de dias necessários à instalação do mobiliário na futura Sede da Delegacia de Polícia Federal em Mossoró/RN, sob sua responsabilidade quanto aos eventuais custos de hospedagem e alimentação da mão de obra necessária para execução dessa atividade.

5.4. As obrigações da Contratada e Contratante estão previstas neste Termo de Referência.

6. MODELO DE EXECUÇÃO DO OBJETO

6.1. A execução do objeto seguirá a seguinte dinâmica:

6.1.1. O serviço de confecção do mobiliário especificado no projeto em apêndice a este Termo de Referência

deverá ser executado sob a inteira responsabilidade da contratada, em local próprio, com sua mão de obra, matéria prima e equipamentos necessários, respeitando a qualidade do material e acessórios definidos no projeto mencionado;

6.1.2. Realizada a confecção do mobiliário, o mesmo deverá ser montado nos ambientes específicos da Delegacia de Polícia Federal em Mossoró/RN, utilizando de mão de obra especializada nessa atividade, sob a inteira responsabilidade da contratada, dentro do prazo definido neste Termo de Referência;

6.1.3. Para o correto dimensionamento e elaboração de sua proposta, o licitante poderá realizar vistoria nas instalações do local de execução dos serviços de montagem, acompanhado por servidor designado para esse fim, de segunda à sexta-feira, das 08:00 horas às 12:00 horas;

6.1.4 O prazo para vistoria iniciar-se-á no dia útil seguinte ao da publicação do Edital, estendendo-se até o dia útil anterior à data prevista para a abertura da sessão pública;

6.1.4.1 Para a vistoria o licitante, ou o seu representante legal, deverá estar devidamente identificado, apresentando documento de identidade civil e documento expedido pela empresa comprovando sua habilitação para a realização da vistoria;

6.1.4.2 A não realização da vistoria, quando facultativa, não poderá embasar posteriores alegações de desconhecimento das instalações, dúvidas ou esquecimentos de quaisquer detalhes dos locais da prestação dos serviços, devendo a licitante vencedora assumir os ônus dos serviços decorrentes;

6.1.4.3 A licitante deverá declarar que tomou conhecimento de todas as informações e das condições locais para o cumprimento das obrigações objeto da licitação.

7. MODELO DE EXECUÇÃO DO OBJETO

7.1. O serviço de execução do objeto seguirá a seguinte dinâmica:

7.1.1. Preparação do mobiliário definido como objeto desta contratação, conforme especificações, quantidade e qualidade do material e acessórios a serem utilizados, devidamente dispostos no projeto em anexo a este Termo de Referência;

7.1.2. Montagem dos mobiliários pré-fabricados, nos locais definidos neste instrumento;

7.1.3. Cumprimento dos prazos de entrega fixados na Ordem de produção, montagem e entrega;

7.1.4. Entrega no destino dos produtos prontos, conforme demandado pela Administração;

7.2. O órgão deve acompanhar e fiscalizar a conformidade da prestação dos serviços e da alocação dos recursos necessários, de forma a assegurar o perfeito cumprimento do ajuste, por meio de um representante especialmente designado, na forma dos arts. 67 e 73 da Lei nº 8.666, de 1993, e do art. 6º do Decreto nº 2.271, de 1997.

7.2.1. O representante da Contratante deverá ter a experiência necessária para o acompanhamento e controle da execução dos serviços e do contrato.

7.2.2. A verificação da adequação da prestação do serviço deverá ser realizada com base nos critérios previstos no Termo de Referência, em especial, aqueles descritos no item

7.3. A conformidade do material e/ou equipamento a ser utilizado na execução dos serviços deverá ser verificada juntamente com o documento da contratada que contenha a relação detalhada dos mesmos, de acordo com o estabelecido no Termo de Referência e na proposta, informando as respectivas quantidades e especificações técnicas, tais como: marca, qualidade e forma de uso.

7.4. O representante da Administração anotará em registro próprio todas as ocorrências relacionadas com a execução do contrato, indicando dia, mês e ano, bem como o nome dos empregados eventualmente envolvidos, adotando as providências necessárias ao fiel cumprimento das cláusulas contratuais e comunicando a autoridade competente, quando for o caso, conforme o disposto nos §§ 1º e 2º do artigo 67 da Lei nº 8.666, de 1993.

7.5. A fiscalização não exclui nem reduz a responsabilidade da Contratada, inclusive perante terceiros, por qualquer irregularidade, ainda que resultante de imperfeições técnicas, vícios redibitórios, ou emprego de material inadequado ou de qualidade inferior e, na ocorrência desta, não implica em corresponsabilidade da Contratante ou de seus agentes e prepostos, de conformidade com o artigo 70 da Lei nº 8.666, de 1993.

8. MATERIAIS A SEREM DISPONIBILIZADOS

8.1. Para a perfeita execução dos serviços, a Contratada deverá utilizar os materiais, equipamentos, ferramentas e utensílios necessários, nas quantidades estimadas e qualidades estabelecidas no projeto em anexo a este instrumento, promovendo sua substituição quando necessário, respeitando o prazo de garantia estabelecido.

8.2. Quando da execução dos serviços de montagem do mobiliário nas instalações da Delegacia de Polícia Federal em Mossoró/RN, os prestadores de serviço da empresa contratada deverão utilizar-se dos equipamentos necessários, fornecidos pela contratada, juntamente com os eventuais equipamentos de proteção individual indicados para o tipo de atividade, tais como luvas, protetores auriculares, óculos de proteção, etc.

9. OBRIGAÇÕES DA CONTRATANTE

9.1. Exigir o cumprimento de todas as obrigações assumidas pela Contratada, de acordo com as cláusulas contratuais e os termos de sua proposta;

9.2. Exercer o acompanhamento e a fiscalização dos serviços, por servidor especialmente designado, anotando em registro próprio as falhas detectadas, indicando dia, mês e ano, bem como o nome dos empregados eventualmente envolvidos, e encaminhando os apontamentos à autoridade competente para as providências cabíveis;

9.3. Notificar a Contratada por escrito da ocorrência de eventuais imperfeições, falhas ou irregularidades constatadas no curso da execução dos serviços, fixando prazo para a sua correção, certificando-se que as soluções por ela propostas sejam as mais adequadas;

9.4. Pagar à Contratada o valor resultante da prestação do serviço, no prazo e condições estabelecidas neste Termo de Referência;

9.5. Efetuar as retenções tributárias devidas sobre o valor da Nota Fiscal/Fatura da contratada, no que couber, em conformidade com o item 6 do Anexo XI da IN SEGES/MP n. 5/2017.

9.6. Cientificar o órgão de representação judicial da Advocacia-Geral da União para adoção das medidas cabíveis quando do descumprimento das obrigações pela Contratada;

9.7. Arquivar, entre outros documentos, projetos, "as built", especificações técnicas, orçamentos, termos de recebimento, contratos e aditamentos, relatórios de inspeções técnicas após o recebimento do serviço e notificações expedidas;

9.8. Fiscalizar o cumprimento dos requisitos legais, quando a contratada houver se beneficiado da preferência estabelecida pelo art. 3º, § 5º, da Lei nº 8.666, de 1993.

9.9. Assegurar que o ambiente de trabalho, inclusive seus equipamentos e instalações, apresentem condições adequadas ao cumprimento, pela contratada, das normas de segurança e saúde no trabalho, quando o serviço for executado em suas dependências, ou em local por ela designado.

10. OBRIGAÇÕES DA CONTRATADA

10.1. Executar os serviços conforme especificações deste Termo de Referência e de sua proposta, com a alocação dos empregados necessários ao perfeito cumprimento das cláusulas contratuais, além de fornecer e utilizar os materiais e equipamentos, ferramentas e utensílios necessários, na qualidade e quantidade mínimas especificadas neste Termo de Referência e em sua proposta;

10.2. Reparar, corrigir, remover ou substituir, às suas expensas, no total ou em parte, no prazo fixado pelo fiscal do contrato, os serviços efetuados em que se verificarem vícios, defeitos ou incorreções resultantes da

execução ou dos materiais empregados;

10.3. Manter a execução do serviço nos horários fixados pela Administração.

10.4. Responsabilizar-se pelos vícios e danos decorrentes da execução do objeto, bem como por todo e qualquer dano causado à União ou à entidade federal, devendo ressarcir imediatamente a Administração em sua integralidade, ficando a Contratante autorizada a descontar dos pagamentos devidos à Contratada, o valor correspondente aos danos sofridos;

10.5. Utilizar empregados habilitados e com conhecimentos básicos dos serviços a serem executados, em conformidade com as normas e determinações em vigor;

10.6. Vedar a utilização, na execução dos serviços, de empregado que seja familiar de agente público ocupante de cargo em comissão ou função de confiança no órgão Contratante, nos termos do artigo 7º do Decreto nº 7.203, de 2010;

10.7. Quando da execução de serviços nas dependências da Contratante, utilizar-se de empregados/prestadores de serviço, devidamente identificados, por qualquer meio que possibilite saber tratar-se de colaborador da contratada, além de provê-los com os Equipamentos de Proteção Individual - EPI, quando for o caso;

10.8. Fornecer os equipamentos e ferramentas a serem utilizados por seus empregados/colaboradores, necessários a realização das atividades de instalação e montagem dos mobiliários, sem repassar quaisquer custos a estes;

10.9. Instruir seus empregados quanto à necessidade de acatar as Normas Internas da Administração;

10.10. Relatar à Contratante toda e qualquer irregularidade verificada no decorrer da prestação dos serviços;

10.11. Não permitir a utilização de qualquer trabalho do menor de dezoito anos, exceto na condição de aprendiz para os maiores de quatorze anos; nem permitir a utilização do trabalho do menor de dezoito anos em trabalho noturno, perigoso ou insalubre;

10.12. Manter durante toda a vigência do contrato, em compatibilidade com as obrigações assumidas, todas as condições de habilitação e qualificação exigidas na licitação;

10.13. Guardar sigilo sobre todas as informações obtidas em decorrência do cumprimento do contrato;

10.14. Não beneficiar-se da condição de optante pelo Simples Nacional, salvo as exceções previstas no § 5º-C do art. 18 da Lei Complementar no 123, de 14 de dezembro de 2006;

10.15. Arcar com o ônus decorrente de eventual equívoco no dimensionamento dos quantitativos de sua proposta, inclusive quanto aos custos variáveis decorrentes de fatores futuros e incertos, tais como os valores providos com o quantitativo de gastos de deslocamento dos colaboradores, devendo arcar com todos os custos necessários à execução do objeto da licitação, exceto quando ocorrer algum dos eventos arrolados nos incisos do § 1º do art. 57 da Lei nº 8.666, de 1993.

10.16. Comunicar ao Fiscal do contrato, no prazo de 24 (vinte e quatro) horas, qualquer ocorrência anormal ou acidente que se verifique no local dos serviços.

10.17. Prestar todo esclarecimento ou informação solicitada pela Contratante ou por seus prepostos, garantindo-lhes o acesso, a qualquer tempo, ao local dos trabalhos, bem como aos documentos relativos à execução do serviço.

10.18. Paralisar, por determinação da Contratante, qualquer atividade que não esteja sendo executada de acordo com a boa técnica ou que ponha em risco a segurança de pessoas ou bens de terceiros.

10.19. Promover a guarda, manutenção e vigilância de materiais, ferramentas, e tudo o que for necessário à execução dos serviços, durante a vigência do contrato.

10.20. Promover a organização técnica e administrativa dos serviços, de modo a conduzi-los eficaz e eficientemente, de acordo com os documentos e especificações que integram este Termo de Referência, no prazo determinado.

10.21. Conduzir os trabalhos com estrita observância às normas da legislação pertinente, cumprindo as determinações dos Poderes Públicos, mantendo sempre limpo o local dos serviços e nas melhores condições de segurança, higiene e disciplina.

10.22. Submeter previamente, por escrito, à Contratante, para análise e aprovação, qualquer mudança no método de execução do serviço que fuja das especificações constantes deste Termo de Referência.

10.23. Guardar sigilo sobre todas as informações obtidas em decorrência do cumprimento do contrato;

10.24. Cumprir, além dos postulados legais vigentes de âmbito federal, estadual ou municipal, as normas de segurança da Contratante;

10.25. Prestar os serviços dentro dos parâmetros e rotinas estabelecidos, fornecendo todos os materiais, equipamentos e utensílios em quantidade, qualidade e tecnologia adequadas, com a observância às recomendações aceitas pela boa técnica, normas e legislação;

10.26. Assegurar à CONTRATANTE, em conformidade com o previsto no subitem 6.1, "a" e "b", do Anexo VII - F da Instrução Normativa SEGES/MP nº 5, de 25/05/2017:

10.26.1. O direito de propriedade intelectual dos produtos desenvolvidos, inclusive sobre as eventuais adequações e atualizações que vierem a ser realizadas, logo após o recebimento de cada parcela, de forma permanente, permitindo à Contratante distribuir, alterar e utilizar os mesmos sem limitações;

10.26.2. Os direitos autorais da solução, do projeto, de suas especificações técnicas, da documentação produzida e congêneres, e de todos os demais produtos gerados na execução do contrato, inclusive aqueles produzidos por terceiros subcontratados, ficando proibida a sua utilização sem que exista autorização expressa da Contratante, sob pena de multa, sem prejuízo das sanções civis e penais cabíveis.

11. DA SUBCONTRATAÇÃO

11.1. Não será admitida a subcontratação do objeto licitatório.

12. ALTERAÇÃO SUBJETIVA

12.1. É admissível a fusão, cisão ou incorporação da contratada com/outra pessoa jurídica, desde que sejam observados pela nova pessoa jurídica todos os requisitos de habilitação exigidos na licitação original; sejam mantidas as demais cláusulas e condições do contrato; não haja prejuízo à execução do objeto pactuado e haja a anuência expressa da Administração à continuidade do contrato.

13. CONTROLE E FISCALIZAÇÃO DA EXECUÇÃO

13.1. O acompanhamento e a fiscalização da execução do contrato consistem na verificação da conformidade da prestação dos serviços, dos materiais, técnicas e equipamentos empregados, de forma a assegurar o perfeito cumprimento do ajuste, que serão exercidos por um ou mais representantes da Contratante, especialmente designados, na forma dos arts. 67 e 73 da Lei nº 8.666, de 1993.

13.2. O representante da Contratante deverá ter a qualificação necessária para o acompanhamento e controle da execução dos serviços e do contrato.

13.3. A verificação da adequação da prestação do serviço deverá ser realizada com base nos critérios previstos neste Termo de Referência.

13.4. O representante da Contratante deverá promover o registro das ocorrências verificadas, adotando as providências necessárias ao fiel cumprimento das cláusulas contratuais, conforme o disposto nos §§ 1º e 2º do art. 67 da Lei nº 8.666, de 1993.

13.5. A fiscalização do contrato, ao verificar que houve subdimensionamento da produtividade pactuada, sem perda da qualidade na execução do serviço, deverá comunicar à autoridade responsável para que esta promova a adequação contratual à produtividade efetivamente realizada, respeitando-se os limites de alteração dos valores contratuais previstos no § 1º do artigo 65 da Lei nº 8.666, de 1993.

13.6. A conformidade do material/técnica/equipamento a ser utilizado na execução dos serviços deverá ser verificada juntamente com o documento da Contratada que contenha a relação detalhada dos mesmos, de acordo com o estabelecido neste Termo de Referência, informando as respectivas quantidades e especificações técnicas, tais como: marca, qualidade e forma de uso.

13.7. O descumprimento total ou parcial das obrigações e responsabilidades assumidas pela Contratada ensejará a aplicação de sanções administrativas, previstas neste Termo de Referência e na legislação vigente, podendo culminar em rescisão contratual, conforme disposto nos artigos 77 e 87 da Lei nº 8.666, de 1993.

13.8. As atividades de gestão e fiscalização da execução contratual devem ser realizadas de forma preventiva, rotineira e sistemática, podendo ser exercidas por servidores, equipe de fiscalização ou único servidor, desde que, no exercício dessas atribuições, fique assegurada a distinção dessas atividades e, em razão do volume de trabalho, não comprometa o desempenho de todas as ações relacionadas à Gestão do Contrato.

13.9. A fiscalização técnica dos contratos avaliará constantemente a execução do objeto e utilizará do instrumento técnico da vistoria e avaliação da qualidade de material serviço executado para aferição da qualidade da prestação dos serviços objeto do contrato, devendo haver o redimensionamento no pagamento com base nos indicadores estabelecidos, sempre que a CONTRATADA:

- a) não produzir os resultados, deixar de executar, ou não executar com a qualidade mínima exigida as atividades contratadas; ou
- b) deixar de utilizar materiais e recursos humanos exigidos para a execução do serviço, ou utilizá-los com qualidade ou quantidade inferior à demandada.

13.10. Durante a execução do objeto, o fiscal técnico deverá monitorar constantemente o nível de qualidade dos serviços para evitar a sua degeneração, devendo intervir para requerer à CONTRATADA a correção das faltas, falhas e irregularidades constatadas.

13.11. O fiscal técnico deverá apresentar ao preposto da CONTRATADA a avaliação da execução do objeto ou, se for o caso, a avaliação de desempenho e qualidade da prestação dos serviços realizada.

13.12. Em hipótese alguma, será admitido que a própria CONTRATADA materialize a avaliação de desempenho e qualidade da prestação dos serviços realizada.

13.13. A CONTRATADA poderá apresentar justificativa para a prestação do serviço com menor nível de conformidade, que poderá ser aceita pelo fiscal técnico, desde que comprovada a excepcionalidade da ocorrência, resultante exclusivamente de fatores imprevisíveis e alheios ao controle do prestador.

13.14. Na hipótese de comportamento contínuo de desconformidade da prestação do serviço em relação à qualidade exigida, bem como quando esta ultrapassar os níveis mínimos toleráveis previstos nos indicadores, além dos fatores redutores, devem ser aplicadas as sanções à CONTRATADA de acordo com as regras previstas no ato convocatório.

13.15. O fiscal técnico poderá realizar avaliação diária, semanal ou mensal, desde que o período escolhido seja suficiente para avaliar ou, se for o caso, aferir o desempenho e qualidade da prestação dos serviços.

13.16. A conformidade do material a ser utilizado na execução dos serviços deverá ser verificada juntamente com o documento da CONTRATADA que contenha sua relação detalhada, de acordo com o estabelecido neste Termo de Referência e na proposta, informando as respectivas quantidades e especificações técnicas, tais como: marca, qualidade e forma de uso.

13.17. A fiscalização de que trata este tópico não exclui nem reduz a responsabilidade da CONTRATADA, inclusive perante terceiros, por qualquer irregularidade, ainda que resultante de imperfeições técnicas, vícios redibitórios, ou emprego de material inadequado ou de qualidade inferior e, na ocorrência desta, não implica corresponsabilidade da CONTRATANTE ou de seus agentes, gestores e fiscais, de conformidade com o art. 70 da Lei nº 8.666, de 1993.

13.18. As disposições previstas neste Termo de Referência não excluem o disposto no Anexo VIII da Instrução Normativa SLTI/MP nº 05, de 2017, aplicável no que for pertinente à contratação.

14. DO RECEBIMENTO E ACEITAÇÃO DO OBJETO

14.1. A emissão da Nota Fiscal/Fatura deve ser precedida do recebimento definitivo dos serviços, nos termos abaixo.

14.2. No prazo de até 5 dias corridos do adimplemento da parcela, a CONTRATADA deverá entregar toda a documentação comprobatória do cumprimento da obrigação contratual;

14.3. O recebimento provisório será realizado pelo fiscal técnico, administrativo e setorial ou pela equipe de fiscalização após a entrega da documentação acima, da seguinte forma:

14.3.1. A contratante realizará inspeção minuciosa de todos os serviços executados, por meio de profissionais técnicos competentes, acompanhados dos profissionais encarregados pelo serviço, com a finalidade de verificar a adequação dos serviços e constatar e relacionar os arremates, retoques e revisões finais que se fizerem necessários.

14.3.1.1. Para efeito de recebimento provisório, ao final de cada período mensal, o fiscal técnico do contrato deverá apurar o resultado das avaliações da execução do objeto e, se for o caso, a análise do desempenho e qualidade da prestação dos serviços realizados em consonância com os indicadores previstos no ato convocatório, que poderá resultar no redimensionamento de valores a serem pagos à contratada, registrando em relatório a ser encaminhado ao gestor do contrato.

14.3.1.2. A Contratada fica obrigada a reparar, corrigir, remover, reconstruir ou substituir, às suas expensas, no todo ou em parte, o objeto em que se verificarem vícios, defeitos ou incorreções resultantes da execução ou materiais empregados, cabendo à fiscalização não atestar a última e/ou única medição de serviços até que sejam sanadas todas as eventuais pendências que possam vir a ser apontadas no Recebimento Provisório.

14.3.1.3. O recebimento provisório também ficará sujeito, quando cabível, à conclusão de todos os testes de campo e à entrega dos Manuais e Instruções exigíveis.

14.3.2. No prazo de até 10 dias corridos a partir do recebimento dos documentos da CONTRATADA, cada fiscal ou a equipe de fiscalização deverá elaborar Relatório Circunstanciado em consonância com suas atribuições, e encaminhá-lo ao gestor do contrato.

14.3.2.1. Quando a fiscalização for exercida por um único servidor, o relatório circunstanciado deverá conter o registro, a análise e a conclusão acerca das ocorrências na execução do contrato, em relação à fiscalização técnica e administrativa e demais documentos que julgar necessários, devendo encaminhá-los ao gestor do contrato para recebimento definitivo.

14.3.2.2. Será considerado como ocorrido o recebimento provisório com a entrega do relatório circunstanciado ou, em havendo mais de um a ser feito, com a entrega do último.

14.3.2.2.1. Na hipótese de a verificação a que se refere o parágrafo anterior não ser procedida tempestivamente, reputar-se-á como realizada, consumando-se o recebimento provisório no dia do esgotamento do prazo.

14.4. No prazo de até 10 (dez) dias corridos a partir do recebimento provisório dos serviços, o Gestor do Contrato deverá providenciar o recebimento definitivo, ato que concretiza o ateste da execução dos serviços, obedecendo as seguintes diretrizes:

14.4.1. Realizar a análise dos relatórios e de toda a documentação apresentada pela fiscalização e, caso haja irregularidades que impeçam a liquidação e o pagamento da despesa, indicar as cláusulas contratuais pertinentes, solicitando à CONTRATADA, por escrito, as respectivas correções;

14.4.2. Emitir Termo Circunstanciado para efeito de recebimento definitivo dos serviços prestados, com base nos relatórios e documentações apresentadas; e

14.4.3. Comunicar a empresa para que emita a Nota Fiscal ou Fatura, com o valor exato dimensionado pela fiscalização, com base no Instrumento de Medição de Resultado (IMR), ou instrumento substituto.

14.5. O recebimento provisório ou definitivo do objeto não exclui a responsabilidade da Contratada pelos prejuízos resultantes da incorreta execução do contrato, ou, em qualquer época, das garantias concedidas e

das responsabilidades assumidas em contrato e por força das disposições legais em vigor (Lei nº 10.406, de 2002).

14.6. Os serviços poderão ser rejeitados, no todo ou em parte, quando em desacordo com as especificações constantes neste Termo de Referência e na proposta, devendo ser corrigidos/refeitos/substituídos no prazo fixado pelo fiscal do contrato, às custas da Contratada, sem prejuízo da aplicação de penalidades.

15. DO PAGAMENTO

15.1. O pagamento será efetuado pela Contratante no prazo de 30 (trinta) dias, contados do recebimento da Nota Fiscal/Fatura.

15.1.1. Os pagamentos decorrentes de despesas cujos valores não ultrapassem o limite de que trata o inciso II do art. 24 da Lei 8.666, de 1993, deverão ser efetuados no prazo de até 5 (cinco) dias úteis, contados da data da apresentação da Nota Fiscal/Fatura, nos termos do art. 5º, § 3º, da Lei nº 8.666, de 1993.

15.2. A emissão da Nota Fiscal/Fatura será precedida do recebimento definitivo do serviço, conforme este Termo de Referência

15.3. A Nota Fiscal ou Fatura deverá ser obrigatoriamente acompanhada da comprovação da regularidade fiscal, constatada por meio de consulta on-line ao SICAF ou, na impossibilidade de acesso ao referido Sistema, mediante consulta aos sites eletrônicos oficiais ou à documentação mencionada no art. 29 da Lei nº 8.666, de 1993.

15.3.1. Constatando-se, junto ao SICAF, a situação de irregularidade do fornecedor contratado, deverão ser tomadas as providências previstas no do art. 31 da Instrução Normativa nº 3, de 26 de abril de 2018.

15.4. O setor competente para proceder o pagamento deve verificar se a Nota Fiscal ou Fatura apresentada expressa os elementos necessários e essenciais do documento, tais como:

15.4.1. O prazo de validade;

15.4.2. A data da emissão;

15.4.3. Os dados do contrato e do órgão contratante;

15.4.4. A descrição dos serviços prestados;

15.4.5. O valor a pagar, unitário e total; e

15.4.6. Eventual destaque do valor de retenções tributárias cabíveis.

15.5. Havendo erro na apresentação da Nota Fiscal/Fatura, ou circunstância que impeça a liquidação da despesa, o pagamento ficará sobrestado até que a Contratada providencie as medidas saneadoras. Nesta hipótese, o prazo para pagamento iniciar-se-á após a comprovação da regularização da situação, não acarretando qualquer ônus para a Contratante;

15.6. Nos termos do item 1, do Anexo VIII-A da Instrução Normativa SEGES/MP nº 05, de 2017, será efetuada a retenção ou glosa no pagamento, proporcional à irregularidade verificada, sem prejuízo das sanções cabíveis, caso se constate que a Contratada:

15.6.1. Não produziu os resultados acordados;

15.6.2. Deixou de executar as atividades contratadas, ou não as executou com a qualidade mínima exigida;

15.6.3. Deixou de utilizar os materiais e recursos humanos exigidos para a execução do serviço, ou utilizou-os com qualidade ou quantidade inferior à demandada.

15.7. Será considerada data do pagamento o dia em que constar como emitida a ordem bancária para pagamento.

15.8. Antes de cada pagamento à contratada, será realizada consulta ao SICAF para verificar a manutenção das condições de habilitação exigidas no edital.

15.9. Constatando-se, junto ao SICAF, a situação de irregularidade da contratada, será providenciada sua notificação, por escrito, para que, no prazo de 5 (cinco) dias úteis, regularize sua situação ou, no mesmo prazo, apresente sua defesa. O prazo poderá ser prorrogado uma vez, por igual período, a critério da contratante.

15.10. Previamente à emissão de nota de empenho e a cada pagamento, a Administração deverá realizar consulta ao SICAF para identificar possível suspensão temporária de participação em licitação, no âmbito do órgão ou entidade, proibição de contratar com o Poder Público, bem como ocorrências impeditivas indiretas, observado o disposto no art. 29, da Instrução Normativa nº 3, de 26 de abril de 2018.

15.11. Não havendo regularização ou sendo a defesa considerada improcedente, a contratante deverá comunicar aos órgãos responsáveis pela fiscalização da regularidade fiscal quanto à inadimplência da contratada, bem como quanto à existência de pagamento a ser efetuado, para que sejam acionados os meios pertinentes e necessários para garantir o recebimento de seus créditos.

15.12. Persistindo a irregularidade, a contratante deverá adotar as medidas necessárias à rescisão contratual nos autos do processo administrativo correspondente, assegurada à contratada a ampla defesa.

15.13. Havendo a efetiva execução do objeto, os pagamentos serão realizados normalmente, até que se decida pela rescisão do contrato, caso a contratada não regularize sua situação junto ao SICAF.

15.13.1. Será rescindido o contrato em execução com a contratada inadimplente no SICAF, salvo por motivo de economicidade, segurança nacional ou outro de interesse público de alta relevância, devidamente justificado, em qualquer caso, pela máxima autoridade da contratante.

15.14. Quando do pagamento, será efetuada a retenção tributária prevista na legislação aplicável, em especial a prevista no artigo 31 da Lei 8.212, de 1993, nos termos do item 6 do Anexo XI da IN SEGES/MP n. 5/2017, quando couber.

15.15. É vedado o pagamento, a qualquer título, por serviços prestados, à empresa privada que tenha em seu quadro societário servidor público da ativa do órgão contratante, com fundamento na Lei de Diretrizes Orçamentárias vigente.

15.16. Nos casos de eventuais atrasos de pagamento, desde que a Contratada não tenha concorrido, de alguma forma, para tanto, fica convencionado que a taxa de compensação financeira devida pela Contratante, entre a data do vencimento e o efetivo adimplemento da parcela é calculada mediante a aplicação da seguinte fórmula:

$EM = I \times N \times VP$, sendo:

EM = Encargos moratórios;

N = Número de dias entre a data prevista para o pagamento e a do efetivo pagamento;

VP = Valor da parcela a ser paga.

I = Índice de compensação financeira = 0,00016438, assim apurado:

$I = (TX)$	$I = \frac{(6 / 100)}{365}$	$I = 0,00016438$
		TX = Percentual da taxa anual = 6%

16. DO REAJUSTE

16.1. Os preços são fixos e irredutíveis no prazo de um ano contado da data limite para a apresentação das propostas.

16.1.1. Dentro do prazo de vigência do contrato e mediante solicitação da contratada, os preços contratados poderão sofrer reajuste após o interregno de um ano, aplicando-se o índice do IPCA/IBGE, ou outro índice que o substitua, exclusivamente para as obrigações iniciadas e concluídas após a ocorrência da anualidade.

16.2. Nos reajustes subsequentes ao primeiro, o interregno mínimo de um ano será contado a partir dos efeitos financeiros do último reajuste.

16.3. No caso de atraso ou não divulgação do índice de reajustamento, o CONTRATANTE pagará à CONTRATADA a importância calculada pela última variação conhecida, liquidando a diferença correspondente tão logo seja divulgado o índice definitivo. Fica a CONTRATADA obrigada a apresentar memória de cálculo referente ao reajustamento de preços do valor remanescente, sempre que este ocorrer.

16.4. Nas aferições finais, o índice utilizado para reajuste será, obrigatoriamente, o definitivo.

16.5. Caso o índice estabelecido para reajustamento venha a ser extinto ou de qualquer forma não possa mais ser utilizado, será adotado, em substituição, o que vier a ser determinado pela legislação então em vigor.

16.6. Na ausência de previsão legal quanto ao índice substituto, as partes elegerão novo índice oficial, para reajustamento do preço do valor remanescente, por meio de termo aditivo.

16.7. O reajuste será realizado por apostilamento.

17. GARANTIA DA EXECUÇÃO

17.1. Não haverá exigência de garantia contratual pelas razões abaixo justificadas:

17.1.1. O valor estimado da contratação e o modelo de execução aduz não haver risco premente que justifique a exigência de garantia contratual;

17.1.2. O modelo de execução que garante à Administração acompanhar todo o processo, garantido a qualidade devida, aliada ao fato de que será possível realizar-se glosa de valores pertinentes à eventual perda de qualidade, reduz de forma significativa a justa causa para exigência de garantia;

17.1.3. Por não envolver contratação de mão de obra, não há risco decorrente de eventuais obrigações trabalhistas em que a Administração possa ser chamada a responder de forma solidária;

17.1.4. Todos os tributos incidentes na operação que ora se contrata, serão retidos na fonte, conforme legislação aplicável.

18. DAS SANÇÕES ADMINISTRATIVAS

18.1. Comete infração administrativa nos termos da Lei nº 10.520, de 2002, a CONTRATADA que:

18.1.1. Inexecutar total ou parcialmente qualquer das obrigações assumidas em decorrência da contratação;

18.1.2. Ensejar o retardamento da execução do objeto;

18.1.3. Falhar ou fraudar na execução do contrato;

18.1.4. Comportar-se de modo inidôneo; ou

18.1.5. Cometer fraude fiscal.

18.2. Pela inexecução total ou parcial do objeto deste contrato, a Administração pode aplicar à CONTRATADA as seguintes sanções:

18.2.1. **Advertência por escrito**, quando do não cumprimento de quaisquer das obrigações contratuais consideradas faltas leves, assim entendidas aquelas que não acarretam prejuízos significativos para o serviço contratado;

18.2.2. **Multa de:**

18.2.2.1. 0,1% (um décimo por cento) até 0,2% (dois décimos por cento) por dia sobre o valor adjudicado em caso de atraso na execução dos serviços, limitada a incidência a 15 (quinze) dias. Após o décimo quinto dia e a critério da Administração, no caso de execução com atraso, poderá ocorrer a não-aceitação do objeto, de forma a configurar, nessa hipótese, inexecução total da obrigação assumida, sem prejuízo da rescisão unilateral da avença;

18.2.2.2. 0,1% (um décimo por cento) até 10% (dez por cento) sobre o valor adjudicado, em caso de atraso na execução do objeto, por período superior ao previsto no subitem acima, ou de inexecução parcial da obrigação assumida;

18.2.2.3. 0,1% (um décimo por cento) até 15% (quinze por cento) sobre o valor adjudicado, em caso de inexecução total da obrigação assumida;

18.2.2.4. 0,2% a 3,2% por dia sobre o valor mensal do contrato, conforme detalhamento constante das tabelas 1 e 2, abaixo; e

18.2.2.5. 0,07% (sete centésimos por cento) do valor do contrato por dia de atraso na apresentação da garantia (seja para reforço ou por ocasião de prorrogação), observado o máximo de 2% (dois por cento). O atraso superior a 25 (vinte e cinco) dias autorizará a Administração CONTRATANTE a promover a rescisão do contrato;

18.2.2.6. As penalidades de multa decorrentes de fatos diversos serão consideradas independentes entre si.

18.2.3. Suspensão de licitar e impedimento de contratar com o órgão, entidade ou unidade administrativa pela qual a Administração Pública opera e atua concretamente, pelo prazo de até dois anos;

18.2.4. Sanção de impedimento de licitar e contratar com órgãos e entidades da União, com o consequente descredenciamento no SICAF pelo prazo de até cinco anos.

18.2.4.1. A Sanção de impedimento de licitar e contratar prevista neste subitem também é aplicável em quaisquer das hipóteses previstas como infração administrativa no subitem 22.1 deste Termo de Referência

18.2.5. Declaração de inidoneidade para licitar ou contratar com a Administração Pública, enquanto perdurarem os motivos determinantes da punição ou até que seja promovida a reabilitação perante a própria autoridade que aplicou a penalidade, que será concedida sempre que a Contratada ressarcir a Contratante pelos prejuízos causados;

18.3. As sanções previstas nos subitens 18.2.1, 18.2.3, 18.2.4 e 18.2.5 poderão ser aplicadas à CONTRATADA juntamente com as de multa, descontando-a dos pagamentos a serem efetuados.

18.4. Para efeito de aplicação de multas, às infrações são atribuídos graus, de acordo com as tabelas 1 e 2:

Tabela 1

GRAU	CORRESPONDÊNCIA
1	0,2% ao dia sobre o valor mensal do contrato
2	0,4% ao dia sobre o valor mensal do contrato
3	0,8% ao dia sobre o valor mensal do contrato
4	1,6% ao dia sobre o valor mensal do contrato
5	3,2% ao dia sobre o valor mensal do contrato

Tabela 2

ITEM	INFRAÇÃO DESCRIÇÃO	GRAU
1	Permitir situação que crie a possibilidade de causar dano físico, lesão corporal ou consequências letais, por ocorrência;	05
2	Suspender ou interromper, salvo motivo de força maior ou caso fortuito, os serviços contratuais por dia e por unidade de atendimento;	04
3	Manter funcionário sem qualificação para executar os serviços contratados, por	03

2	empregado e por dia;	02
4	Recusar-se a executar serviço determinado pela fiscalização, por serviço e por dia;	02
5	Retirar funcionários ou encarregados do serviço durante o expediente, sem a anuência prévia do CONTRATANTE, por empregado e por dia;	03
Para os itens a seguir, deixar de:		
6	Registrar e controlar, diariamente, a assiduidade e a pontualidade de seu pessoal, por funcionário e por dia;	01
7	Cumprir determinação formal ou instrução complementar do órgão fiscalizador, por ocorrência;	02
8	Substituir empregado que se conduza de modo inconveniente ou não atenda às necessidades do serviço, por funcionário e por dia;	01
9	Cumprir quaisquer dos itens do Edital e seus Anexos não previstos nesta tabela de multas, após reincidência formalmente notificada pelo órgão fiscalizador, por item e por ocorrência;	03
10	Indicar e manter durante a execução do contrato os prepostos previstos no edital/contrato;	01
11	Providenciar treinamento para seus funcionários conforme previsto na relação de obrigações da CONTRATADA	01

18.5. Também ficam sujeitas às penalidades do art. 87, III e IV da Lei nº 8.666, de 1993, as empresas ou profissionais que:

18.5.1. Tenham sofrido condenação definitiva por praticar, por meio doloso, fraude fiscal no recolhimento de quaisquer tributos;

18.5.2. tenham praticado atos ilícitos visando a frustrar os objetivos da licitação;

18.5.3. demonstrem não possuir idoneidade para contratar com a Administração em virtude de atos ilícitos praticados.

18.6. A aplicação de qualquer das penalidades previstas realizar-se-á em processo administrativo que assegurará o contraditório e a ampla defesa à CONTRATADA, observando-se o procedimento previsto na Lei nº 8.666, de 1993, e subsidiariamente a Lei nº 9.784, de 1999.

18.7. As multas devidas e/ou prejuízos causados à Contratante serão deduzidos dos valores a serem pagos, ou recolhidos em favor da União, ou deduzidos da garantia, ou ainda, quando for o caso, serão inscritos na Dívida Ativa da União e cobrados judicialmente.

18.7.1. Caso a Contratante determine, a multa deverá ser recolhida no prazo máximo de 05 (cinco) dias, a contar da data do recebimento da comunicação enviada pela autoridade competente.

18.8. Caso o valor da multa não seja suficiente para cobrir os prejuízos causados pela conduta do licitante, a União ou Entidade poderá cobrar o valor remanescente judicialmente, conforme artigo 419 do Código Civil.

18.9. A autoridade competente, na aplicação das sanções, levará em consideração a gravidade da conduta do infrator, o caráter educativo da pena, bem como o dano causado à Administração, observado o princípio da proporcionalidade.

18.10. Se, durante o processo de aplicação de penalidade, se houver indícios de prática de infração administrativa tipificada pela Lei nº 12.846, de 1º de agosto de 2013, como ato lesivo à administração pública nacional ou estrangeira, cópias do processo administrativo necessárias à apuração da responsabilidade da empresa deverão ser remetidas à autoridade competente, com despacho fundamentado, para ciência e decisão sobre a eventual instauração de investigação preliminar ou Processo Administrativo de Responsabilização - PAR.

18.11. A apuração e o julgamento das demais infrações administrativas não consideradas como ato lesivo à Administração Pública nacional ou estrangeira nos termos da Lei nº 12.846, de 1º de agosto de 2013, seguirão seu rito normal na unidade administrativa.

18.12. O processamento do PAR não interfere no seguimento regular dos processos administrativos específicos para apuração da ocorrência de danos e prejuízos à Administração Pública Federal resultantes de ato lesivo cometido por pessoa jurídica, com ou sem a participação de agente público.

18.13. As penalidades serão obrigatoriamente registradas no SICAF.

19. CRITÉRIOS DE SELEÇÃO DO FORNECEDOR

19.1. As exigências de habilitação jurídica e de regularidade fiscal e trabalhista são as usuais para a generalidade dos objetos, conforme disciplinado no edital.

19.2. Os critérios de qualificação econômica a serem atendidos pelo fornecedor estão previstos no edital.

19.3. O critério de aceitabilidade de preços será o valor global de até R\$ 82.840,89 (oitenta e dois mil oitocentos e quarenta reais e oitenta e nove centavos).

19.4. O critério de julgamento da proposta é o menor preço global.

19.5. As regras de desempate entre propostas são as discriminadas no edital.

20. ESTIMATIVA DE PREÇOS E PREÇOS REFERENCIAIS.

20.1. O custo estimado da contratação é o previsto no valor global máximo de R\$ 82.840,89 (oitenta e dois mil oitocentos e quarenta reais e oitenta e nove centavos).

20.2. Tal valor foi obtido a partir de pesquisa junto a potenciais fornecedores, em consulta de orçamento realizada via e-mail.

21. DOS RECURSOS ORÇAMENTÁRIOS.

21.1. As despesas para atender a esta licitação estão programadas em dotação orçamentária própria, prevista no orçamento da União para o exercício de 2019, na classificação abaixo:

Gestão/Unidade: 00001

Fonte: 100

Programa de Trabalho: 0612221122000001

Elemento de Despesa: 339039

PI: PF00AG19

Natal/RN, 24 de outubro de 2019.

Equipe de Planejamento da Contratação

Portaria nº. 613/2019 - GAB/SR/PF/RN, de 02 de outubro de 2019.	
Área Técnica da Contratação	
<p align="center">Breno Rodrigo de Moraes Delegado de Polícia Federal Matrícula PF. 15.741</p>	
<p>Fabio Mathias Felício da Silva Escrivão de Polícia Federal Matrícula PF 10.361</p>	<p>Felipe de Freitas Formiga Agente de Polícia Federal Matrícula PF 16.294</p>

APENSO I – PROJETO E DETALHAMENTO DOS MÓVEIS

ITEM 01 – BALCÃO RECEPÇÃO:

Balcão da Recepção

Tampomamentos: 30MM Noal Amendoado -
FloraPlac Natura
Escretores: Branco Diamante - Duratex Essencial
Buxadores: KEN32MM01 CROMO ZP0406.1 - ZN
DESIGN
Eschaduras: MAXI 137-32 TAMBOR LONGO com Chave
Tradicional - MÁXIMA
Conexões: Telescópica de Esferas TT50
Self-Closing 0073.045500 SC
Base: Base de PINHO 20MM X 64MM com Acabamento
em Fita Nogal Amendoado FloraPlac Natura 64MM
Dobradica: 40Kg MAXI 100 Inox Polido 304 com
Parafuso Inox 20.1 MÁXIMA

03-Vista Frontal

05-Vista Lateral Direita

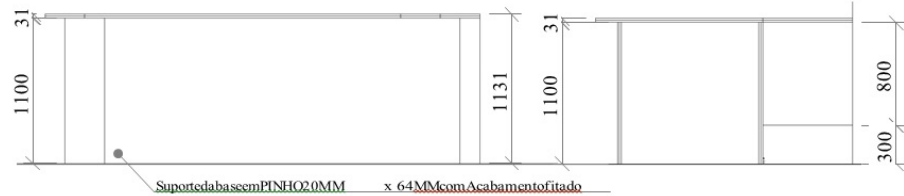

04-Vista

200

<01> unidades

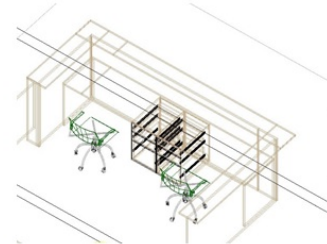
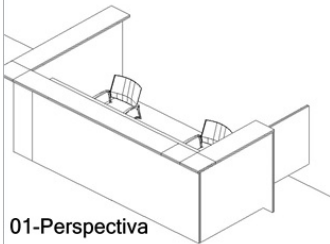

Superior

06-Corte Lateral Direito

Porta Bandeira 3 dobradiças

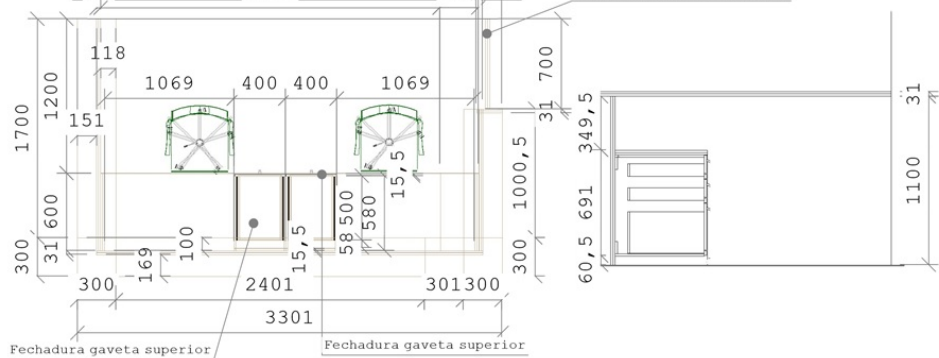

Telefone: Não informado	Data: / /
----------------------------	--------------

ITEM 2 – BIRÓS COM MESA LATERAL E GAVETEIRO:

Birô com mesa lateral e gaveteiro
 <05> unidades

Tamponamentos: 30MM Nogueira Amendoado - Floraplac Natura
 Caixa Interna: Branco Diamante - Duratex Essencial
 Frentes: Branco Diamante - Duratex Essencial
 Puxadores: KEN 32MM 01 CROMO ZP0406.1 - ZEN DESIGN
 Fechaduras: MAX137-32 TAMBOR LONGO com Chave Tradicional - MÁXIMA
 Correção: Telescópica de Esferas TT 45 400MM Self-Closing 0073, 0454003C
 Base: Pé nivelador com base recartilhada K0677

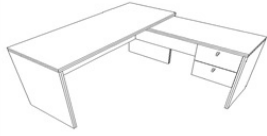

01-Perspectiva



02-Perspectiva

03-Vista Frontal



05-Vista Lateral Direita

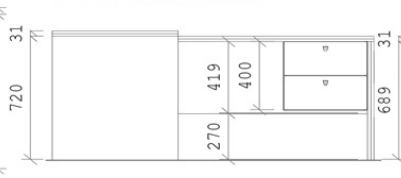

04-Vista Superior

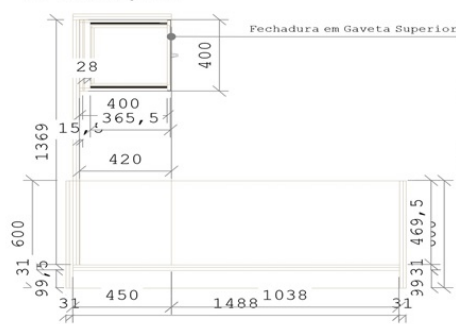

06-Corte Lateral Direito

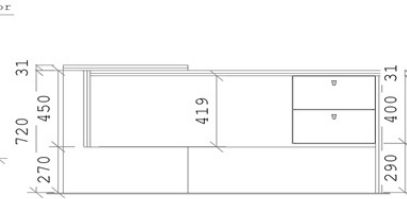

Cliente: Polícia Federal Mossoró

Telefone: Não informado

Data: / /

ITEM 3 – BIROS SIMPLES:

Birô <15> unidades

Tamponamentos: 30MM Nogueira Amendoado - Floraplac Natura
 Caixa Interna: Nogueira Amendoado - Floraplac Natura
 Base: Pé nivelador com base recartilhada K0677

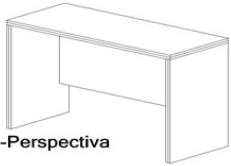

01-Perspectiva

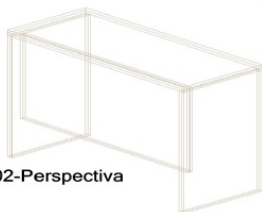

02-Perspectiva

03-Vista Frontal



05-Vista Lateral Direita

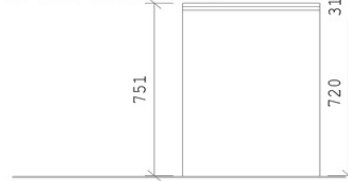

04-Vista Superior

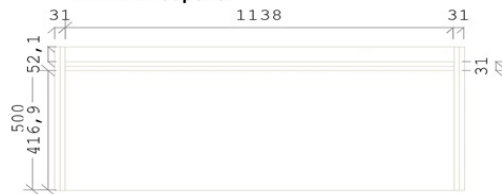

06-Corte Lateral Direito



Cliente: Polícia Federal Mossoró

Telefone: Não informado

Data: / /

ITEM 4 – BALCÃO DE SUPORTE PARA IMPRESSORA:

Balcão de suporte para impressora
<01> unidades

Tamponamentos: 30 MM Nogueira Amendoado - Floraplac Natura
Caixa Interna: Branco Diamante - Duratex Essencial
Frentes: Branco Diamante - Duratex Essencial
Puxadores: KEN 32MM 01 CROMO ZP0406.1 - ZEN DESIGN
Base: Base de PINHO 20MM X 64MM com Acabamento em Fita Nogueira Amendoado
FloraPlac Natura 64MM
Dobradiças: Com amortecimento por pistão.



01-Perspectiva



02-Perspectiva

03-Vista Frontal

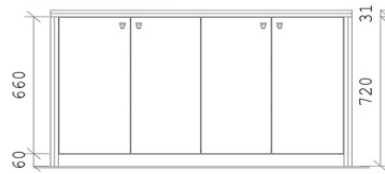

04-Vista Superior

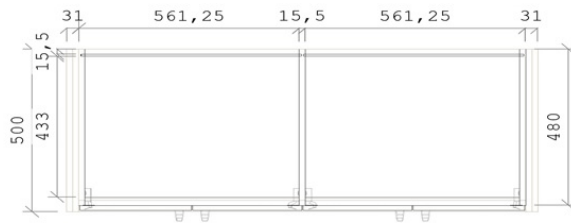

05-Vista Lateral Direita

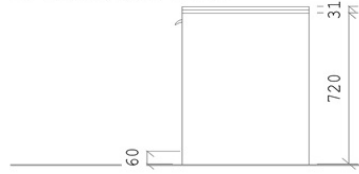

06-Corte Lateral Direito

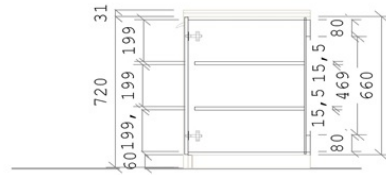

Cliente:

Telefone:

Data:

ITEM 5 – ESTANTES DE ARQUIVOS COM PORTAS:

Estantes de arquivo com portas
<14> unidades

Tamponamentos: 30MM Nogueira Amendoado - Floraplac Natura
Caixa Interna: 15MM Branco Diamante - Duratex Essencial
Frentes: Branco Diamante - Duratex Essencial
Puxadores: KEN 32MM 01 CROMO ZP0406.1 - ZEN DESIGN
Fechaduras: MAX137-32 TAMBOR LONGO com Chave Tradicional - MÁXIMA
Base: Base de PINHO 20MM X 60MM com Acabamento em Fita Nogueira Amendoado
FloraPlac Natura 64MM
Dobradiças: Com amortecimento por pistão.



01-Perspectiva



02-Perspectiva

03-Vista Frontal

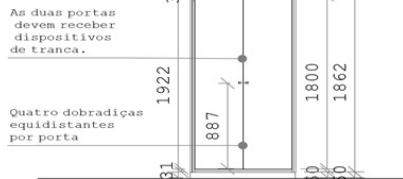

04-Vista Superior

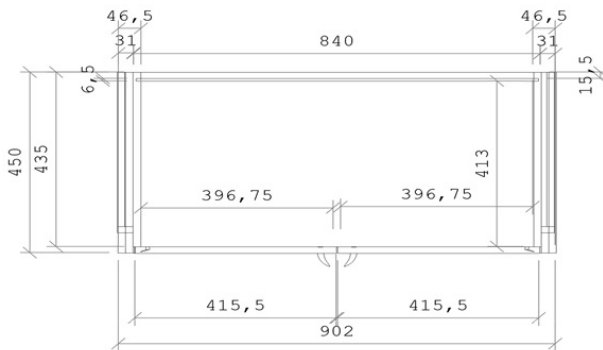

05-Vista Lateral Direita

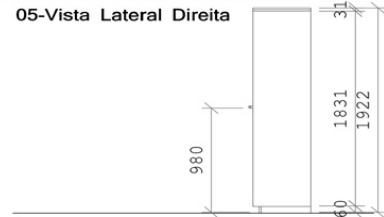

06-Corte Frontal

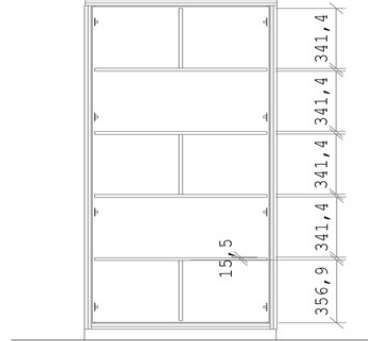

Cliente:

Telefone:

Data:

ITEM 6 – CAMAS DO TIPO BELICHE:

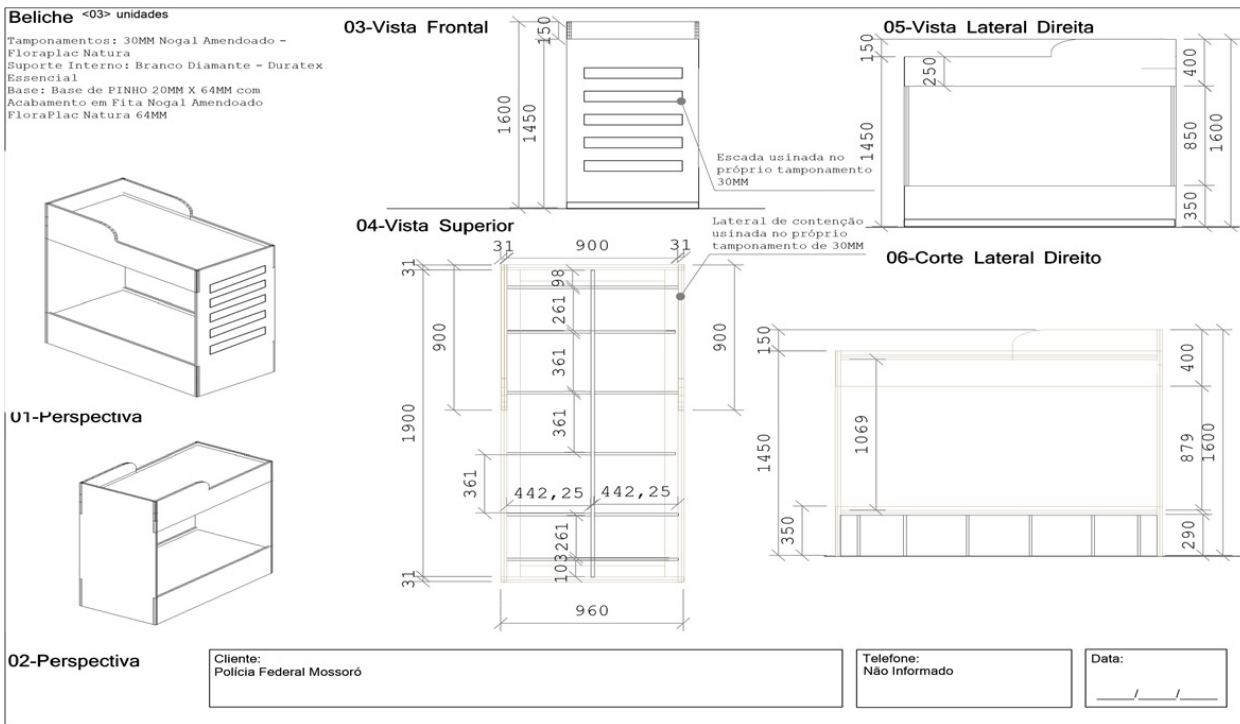

ITEM 7 – CAMA SOLTEIRO:

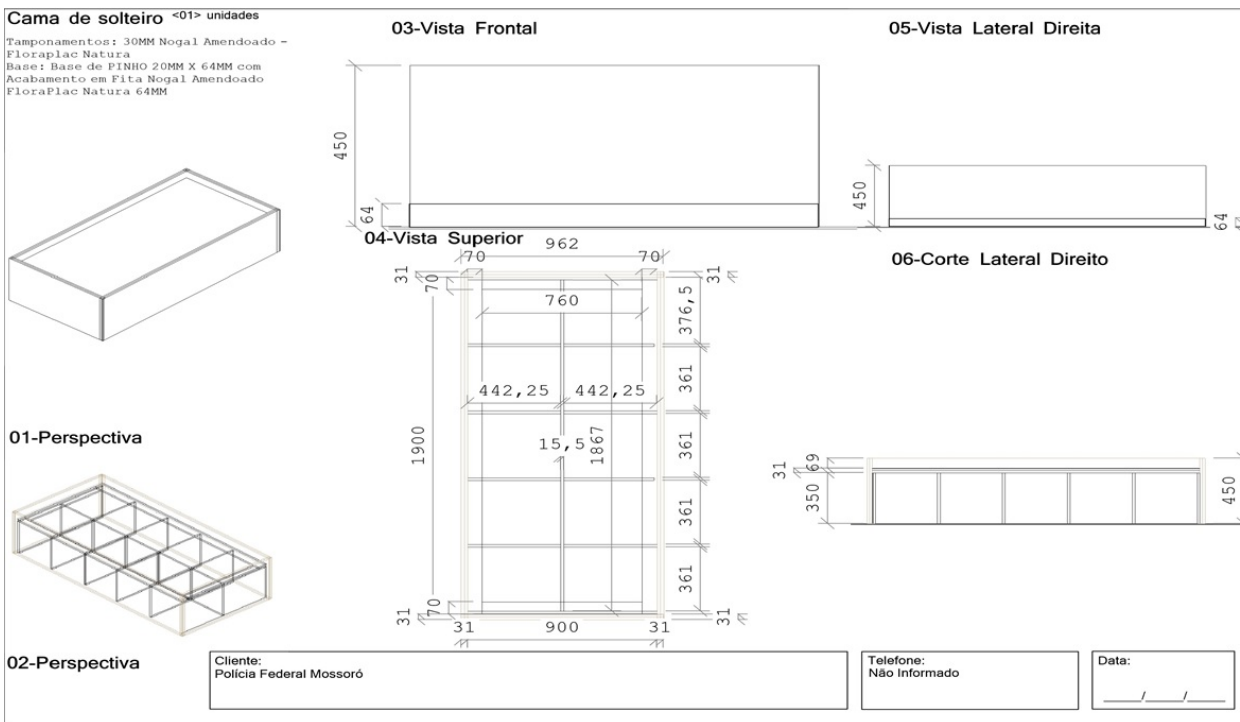

APENSO II – RESUMO DAS ESPECIFICAÇÕES:

Resumo dos móveis da sede da Polícia Federal Mossoró					
Quantidade	Tipo	Especificações	Largura	Altura	Profundidade
1	Balcão da Recepção	Tamponamentos: 30MM Nogal Amendoado - Floraplac Natura Frentes: Branco Diamante - Duratex Essencial Puxadores: KEN 32MM 01 CROMO ZP0406.1 - ZEN DESIGN Fechaduras: MAX137-32 TAMBOR LONGO com Chave Tradicional - MÁXIMA. Fechadura nas gavetas superiores Correção: Telescópica de Esferas TT 50	3300	1100	2000

		Self-Closing 0073.045500SC Base: Base de PINHO 20MM X 64MM com Acabamento em Fita Nogal Amendoado FloraPlac Natura 64MM Dobradiça: 40Kg MAX100 Inox Polido 304 com Parafuso Inox 201 MÁXIMA. Porta Bandeira com 3 dobradiças.			
5	Birôs com mesa lateral e gaveteiro	Tamponamentos: 30MM Nogal Amendoado - Floraplac Natura Caixa Interna: Branco Diamante - Duratex Essencial Frentes: Branco Diamante - Duratex Essencial Puxadores: KEN 32MM 01 CROMO ZP0406.1 - ZEN DESIGN Fechaduras: MAX137-32 TAMBOR LONGO com Chave Tradicional - MÁXIMA Corrediça: Telescópica de Esferas TT 45 400MM SelfClosing 0073.045400SC Base: Pé nivelador com base recartilhada K0677	1550	750	1530
15	Birôs	Tamponamentos: 30MM Nogal Amendoado - Floraplac Natura Caixa Interna: Nogal Amendoado - Floraplac Natura Base: Pé nivelador com base recartilhada K0677	1200	750	500
1	Balcão de suporte para impressora	Tamponamentos: 30 MM Nogal Amendoado - Floraplac Natura Caixa Interna: Branco Diamante - Duratex Essencial Frentes: Branco Diamante - Duratex Essencial Puxadores: KEN 32MM 01 CROMO ZP0406.1 - ZEN DESIGN Base: Base de PINHO 20MM X 64MM com Acabamento em Fita Nogal Amendoado FloraPlac Natura 64MM Dobradiças: Com amortecimento por pistão.	1200	750	500
14	Estantes de arquivo com portas	Tamponamentos: 30MM Nogal Amendoado - Floraplac Natura Caixa Interna: 15MM Branco Diamante - Duratex Essencial Frentes: Branco Diamante - Duratex Essencial Puxadores: KEN 32MM 01 CROMO ZP0406.1 - ZEN DESIGN Fechaduras: MAX137-32 TAMBOR LONGO com Chave Tradicional - MÁXIMA Base: Base de PINHO 20MM X 60MM com Acabamento em Fita Nogal Amendoado FloraPlac Natura 64MM Dobradiças: Com amortecimento por pistão. As duas portas devem receber dispositivos de tranca.	903	1922	450
1	Cama de Solteiro	Tamponamentos: 30MM Nogal Amendoado - Floraplac Natura Base: Base de PINHO 20MM X 64MM com Acabamento em Fita Nogal Amendoado FloraPlac Natura 64MM	1962	450	962
3	Beliche	Tamponamentos: 30MM Nogal Amendoado - Floraplac Natura Suporte Interno: Branco Diamante - Duratex Essencial Base: Base de PINHO 20MM X 64MM com Acabamento em Fita Nogal Amendoado FloraPlac Natura 64MM. Escada usinada no tamponamento 30MM. Lateral de contenção usinada no próprio tamponamento de 30MM	1962	1600	962



Documento assinado eletronicamente por **FABIO MATHIAS FELICIO DA SILVA, Fiscal de Contrato**, em 24/10/2019, às 12:16, conforme horário oficial de Brasília, com fundamento no art. 6º, § 1º, do [Decreto nº 8.539, de 8 de outubro de 2015](#).



Documento assinado eletronicamente por **BRENO RODRIGO DE MORAIS, Chefe de Delegacia**, em 24/10/2019, às 14:47, conforme horário oficial de Brasília, com fundamento no art. 6º, § 1º,



Documento assinado eletronicamente por FELIPE DE FREITAS FORMIGA, Agente de Polícia Federal, em 24/10/2019, às 14:48, conforme horário oficial de Brasília, com fundamento no art. 6º, § 1º, do [Decreto nº 8.539, de 8 de outubro de 2015](#).



A autenticidade deste documento pode ser conferida no site http://sei.dpf.gov.br/sei/controlador_externo.php?acao=documento_conferir&id_orgao_acesso_externo=0, informando o código verificador 12800723 e o código CRC 0267338F.



SERVIÇO PÚBLICO FEDERAL
MSP - POLÍCIA FEDERAL
SUPERINTENDÊNCIA REGIONAL NO RIO GRANDE DO NORTE
Rua Dr. Lauro Pinto, 155, Lagoa Nova, Natal/RN, CEP: 59064-165, Fone: (84)3204-5500

ANEXO II

TERMO DE CONTRATO DE PRESTAÇÃO DE SERVIÇO

**TERMO DE CONTRATO DE PRESTAÇÃO DE
SERVIÇOS Nº XX/2019, QUE FAZEM ENTRE SI A
UNIÃO, POR INTERMÉDIO DA
SUPERINTENDÊNCIA REGIONAL DA POLÍCIA
FEDERAL NO ESTADO DO RIO GRANDE DO
NORTE E A EMPRESA XXXXXXXX.**

A União, por intermédio da Superintendência Regional da Polícia Federal no Estado do Rio Grande do Norte, com sede na rua Dr. Lauro Pinto, 155, Lagoa Nova, na cidade de Natal/RN, inscrito(a) no CNPJ sob o nº 00.394.494/0036-66, neste ato representada pela sua Superintendente Regional, Delegada de Polícia Federal Tânia Maria Matos Ferreira Fogaça, nomeada pela Portaria nº 81, de 22 de janeiro de 2018, publicada no *DOU* de 24 de janeiro de 2018, doravante denominada CONTRATANTE, e o(a) inscrito(a) no CNPJ/MF sob o nº, sediado(a) na, em doravante designada CONTRATADA, neste ato representada pelo(a) Sr.(a), portador(a) da Carteira de Identidade nº, expedida pela (o), e CPF nº, tendo em vista o que consta no Processo nº 08420.008351/2019-48 e em observância às disposições da Lei nº 8.666, de 21 de junho de 1993, da Lei nº 10.520, de 17 de julho de 2002, do Decreto nº 9.507, de 21 de setembro de 2018 e da Instrução Normativa SEGES/MP nº 5, de 26 de maio de 2017, resolvem celebrar o presente Termo de Contrato, decorrente do Pregão nº 08/2019, mediante as cláusulas e condições a seguir enunciadas.

1. CLÁUSULA PRIMEIRA – OBJETO

1.1. O objeto do presente instrumento é a contratação de serviços de produção e instalação de mobiliário do tipo sob medida, que serão prestados nas condições estabelecidas no Termo de Referência, anexo do Edital.

1.2. Este Termo de Contrato vincula-se ao Edital do Pregão, identificado no preâmbulo e à proposta vencedora, independentemente de transcrição.

1.3. Objeto da contratação:

*Conforme Projeto Contratação Eficiente
Acordo de Cooperação n.º 15/2012*



SERVIÇO PÚBLICO FEDERAL
MSP - POLÍCIA FEDERAL
SUPERINTENDÊNCIA REGIONAL NO RIO GRANDE DO NORTE
Rua Dr. Lauro Pinto, 155, Lagoa Nova, Natal/RN, CEP: 59064-165, Fone: (84)3204-5500

GRUPO	ITEM	DESCRIÇÃO/ ESPECIFICAÇÃO	Unidade de Medida	Quantidade	Valor Unitário (R\$)	Valor Global (R\$)
1	1	Balcão da Recepção	Peça completa	01		
	2	Birôs com mesa lateral e gaveteiro		05		
	3	Birôs Simples		15		
	4	Balcão de suporte para impressora		01		
	5	Estantes de arquivo com portas		14		
	6	Camas do tipo beliche		03		
	7	Cama solteiro		01		
VALOR TOTAL						

2. CLÁUSULA SEGUNDA – VIGÊNCIA

2.1. O prazo de vigência deste Termo de Contrato é aquele fixado no Edital, com início na data de XX/XX/2019 e encerramento em XX/XX/XXXX, e somente poderá ser prorrogado nos termos do artigo 57, § 1º, da Lei n. 8.666, de 1993.

3. CLÁUSULA TERCEIRA – PREÇO

3.1 O valor total da contratação é de R\$ XXXX,XX (valor por extenso).

3.1. No valor acima estão incluídas todas as despesas ordinárias diretas e indiretas decorrentes da execução do objeto, inclusive tributos e/ou impostos, encargos sociais, trabalhistas, previdenciários, fiscais e comerciais incidentes, taxa de administração, frete, seguro e outros necessários ao cumprimento integral do objeto da contratação.

4. CLÁUSULA QUARTA – DOTAÇÃO ORÇAMENTÁRIA

4.1. As despesas decorrentes desta contratação estão programadas em dotação orçamentária própria, prevista no orçamento da União, para o exercício de 2019, na classificação abaixo:

Gestão/Unidade: 00001

Fonte: 100

Programa de Trabalho: 0612221122000001

Elemento de Despesa: 339039

PI: PF00AG19

*Conforme Projeto Contratação Eficiente
Acordo de Cooperação n.º 15/2012*



SERVIÇO PÚBLICO FEDERAL
MSP - POLÍCIA FEDERAL
SUPERINTENDÊNCIA REGIONAL NO RIO GRANDE DO NORTE
Rua Dr. Lauro Pinto, 155, Lagoa Nova, Natal/RN, CEP: 59064-165, Fone: (84)3204-5500

4.2. No(s) exercício(s) seguinte(s), correrão à conta dos recursos próprios para atender às despesas da mesma natureza, cuja alocação será feita no início de cada exercício financeiro.

5. CLÁUSULA QUINTA – PAGAMENTO

5.1. O prazo para pagamento à CONTRATADA e demais condições a ele referentes encontram-se definidos no Termo de Referência e no Anexo XI da IN SEGES/MP n. 5/2017.

6. CLÁUSULA SEXTA – REAJUSTE

6.1. As regras acerca do reajuste de preços do valor contratual são as estabelecidas no Termo de Referência, anexo a este Contrato.

7. CLÁUSULA SÉTIMA – GARANTIA DE EXECUÇÃO

7.1. Não haverá exigência de garantia de execução para a presente contratação.

8. CLÁUSULA OITAVA – REGIME DE EXECUÇÃO DOS SERVIÇOS E FISCALIZAÇÃO

8.1. O regime de execução dos serviços a serem executados pela CONTRATADA, os materiais que serão empregados e a fiscalização pela CONTRATANTE são aqueles previstos no Termo de Referência, anexo do Edital.

8.2. **O prazo de execução dos serviços será de, no máximo, 30 (trinta) dias**, com início na data de recebimento da Nota de Empenho.

9. CLÁUSULA NONA – OBRIGAÇÕES DA CONTRATANTE E DA CONTRATADA

9.1. As obrigações da CONTRATANTE e da CONTRATADA são aquelas previstas no Termo de Referência, anexo do Edital.

10. CLÁUSULA DÉCIMA – DA SUBCONTRATAÇÃO

10.1. Não será admitida a subcontratação do objeto licitatório.

11. CLÁUSULA DÉCIMA PRIMEIRA – SANÇÕES ADMINISTRATIVAS.

11.1. As sanções relacionadas à execução do contrato são aquelas previstas no Termo de Referência, anexo do Edital.

*Conforme Projeto Contratação Eficiente
Acordo de Cooperação n.º 15/2012*

Comissão Permanente de Modelos de Licitação e Contratos Administrativos da Consultoria-Geral da União
Termo de Contrato - Modelo para Pregão Eletrônico: Serviços Não-Continuados
Atualização: Dezembro/2018



SERVIÇO PÚBLICO FEDERAL
MSP - POLÍCIA FEDERAL
SUPERINTENDÊNCIA REGIONAL NO RIO GRANDE DO NORTE
Rua Dr. Lauro Pinto, 155, Lagoa Nova, Natal/RN, CEP: 59064-165, Fone: (84)3204-5500

12. CLÁUSULA DÉCIMA SEGUNDA – RESCISÃO

12.1. O presente Termo de Contrato poderá ser rescindido nas hipóteses previstas no art. 78 da Lei nº 8.666, de 1993, com as consequências indicadas no art. 80 da mesma Lei, sem prejuízo da aplicação das sanções previstas no Termo de Referência, anexo do Edital.

12.2. Os casos de rescisão contratual serão formalmente motivados, assegurando-se à CONTRATADA o direito à prévia e ampla defesa.

12.3. A CONTRATADA reconhece os direitos da CONTRATANTE em caso de rescisão administrativa prevista no art. 77 da Lei nº 8.666, de 1993.

12.4. O termo de rescisão, sempre que possível, será precedido:

12.4.1. balanço dos eventos contratuais já cumpridos ou parcialmente cumpridos;

12.4.2. relação dos pagamentos já efetuados e ainda devidos;

12.4.3. indenizações e multas.

13. CLÁUSULA DÉCIMA TERCEIRA – VEDAÇÕES

13.1. É vedado à CONTRATADA:

13.1.1. caucionar ou utilizar este Termo de Contrato para qualquer operação financeira;

13.1.2. interromper a execução dos serviços sob alegação de inadimplemento por parte da CONTRATANTE, salvo nos casos previstos em lei.

14. CLÁUSULA DÉCIMA QUARTA – ALTERAÇÕES

14.1. Eventuais alterações contratuais reger-se-ão pela disciplina do art. 65 da Lei nº 8.666, de 1993.

14.2. A CONTRATADA é obrigada a aceitar, nas mesmas condições contratuais, os acréscimos ou supressões que se fizerem necessários, até o limite de 25% (vinte e cinco por cento) do valor inicial atualizado do contrato.

14.3. As supressões resultantes de acordo celebrado entre as partes contratantes poderão exceder o limite de 25% (vinte e cinco por cento) do valor inicial atualizado do contrato.

15. CLÁUSULA DÉCIMA QUINTA – DOS CASOS OMISSOS

15.1. Os casos omissos serão decididos pela CONTRATANTE, segundo as disposições contidas na Lei nº 8.666, de 1993, na Lei nº 10.520, de 2002 e demais normas federais aplicáveis e, subsidiariamente, segundo as disposições contidas na Lei nº 8.078, de 1990 – Código de Defesa do Consumidor – e normas e princípios gerais dos contratos.



SERVIÇO PÚBLICO FEDERAL
MSP - POLÍCIA FEDERAL
SUPERINTENDÊNCIA REGIONAL NO RIO GRANDE DO NORTE
Rua Dr. Lauro Pinto, 155, Lagoa Nova, Natal/RN, CEP: 59064-165, Fone: (84)3204-5500

16. CLÁUSULA DÉCIMA SEXTA – PUBLICAÇÃO

16.1. Incumbirá à CONTRATANTE providenciar a publicação deste instrumento, por extrato, no Diário Oficial da União, no prazo previsto na Lei nº 8.666, de 1993.

17. CLÁUSULA DÉCIMA SÉTIMA – FORO

17.1. O Foro para solucionar os litígios que decorrerem da execução deste Termo de Contrato será o da Seção Judiciária de Natal/RN - Justiça Federal.

Para firmeza e validade do pactuado, o presente Termo de Contrato foi lavrado em duas (duas) vias de igual teor, que, depois de lido e achado em ordem, vai assinado pelos contraentes e por duas testemunhas.

Natal/RN, XX de XXXX de 2019.

Representante legal da CONTRATANTE

Representante legal da CONTRATADA

TESTEMUNHAS:

- 1-
- 2-