



**SERVIÇO PÚBLICO FEDERAL
MJ – DEPARTAMENTO DE POLÍCIA FEDERAL
DLOG – COORDENAÇÃO DE ADMINISTRAÇÃO**

**EDITAL DO PREGÃO PRESENCIAL INTERNACIONAL
Nº 46/2013 – COAD/DLOG/DPF**

A União, por intermédio do Departamento de Polícia Federal, e por seu Ordenador de Despesas, com a competência que lhe confere a Portaria nº. 3001/2012-DG/DPF, de 18 de junho de 2012, torna público que realizará licitação na modalidade de **PREGÃO PRESENCIAL INTERNACIONAL, DO TIPO MENOR PREÇO POR ITEM**, decorrente do **Processo n.º 08200.002876/2013-79**, observadas as especificações constantes do presente Edital e seus anexos, regida pela Lei nº 10.520, de 2002, ao Decreto nº 3.555, de 2000, à Lei nº 8.078, de 1990 - Código de Defesa do Consumidor, ao Decreto nº 3.722, de 2001, à Lei Complementar nº 123, de 2006, e subsidiariamente à Lei nº 8.666, de 1993, e respectivas alterações, e pelas regras de comércio internacional e de política monetárias adotadas pelo Brasil, além das disposições estabelecidas neste Edital e em seus anexos, com objetivo de adquirir os bens abaixo discriminados para atender as necessidades do Departamento de Polícia Federal.

CRONOGRAMA DOS EVENTOS

ENTREGA DA DOCUMENTAÇÃO DE PROPOSTA E HABILITAÇÃO

Até as 10h00 do dia 19 de dezembro de 2013

ABERTURA DOS ENVELOPES DE PROPOSTA DE PREÇOS

Data: 19 de dezembro de 2013
Horário: 10h10min.

ABERTURA DOS ENVELOPES DE HABILITAÇÃO

Imediatamente após o encerramento da etapa de lances verbais, ou em outra data, na forma estipulada no edital.

ENDEREÇO

**SAS QUADRA 6, LOTES 9/10, ED. SEDE DO DPF, 1º ANDAR,
AUDITÓRIO/SALA DE REUNIÕES COAD/DLOG/DPF
Brasília – Distrito Federal - Brasil**

1. DO OBJETO

1.1. Aquisição dos aparelhos de Equipamentos Táticos através de Pregão Presencial Internacional do Tipo Menor Preço por Item para atender as necessidades do Comando de Operações Táticas, conforme condições, quantidades e exigências estabelecidas neste instrumento e no Termo de Referência.

1.2. A licitação terá 07 (sete) itens nos quantitativos previstos no Edital e no presente Termo de Referência.

1.2.1. TABELA I – Descrição e quantitativo dos objetos

ITEM	DESCRIÇÃO DO OBJETO	QTD.	VALOR UNITÁRIO R\$	VALOR TOTAL R\$
1	TRIPÉ ESPECIAL COM COMPOSIÇÃO PARA TIRO DE PRECISÃO	20	1.039,69	20.793,76
2	APOIO PARA FUZIL COM ENCAIXE TIPO MORSA	20	803,40	16.068,00
3	TELÊMETRO LASER	10	7.434,27	74.342,67
4	LUNETAS DE ESPOTAGEM COM AUMENTO DE ATÉ 40x	2	5.789,80	11.579,60
5	LUNETAS DE ESPOTAGEM COM AUMENTO DE 60x	12	6.200,07	74.400,87
6	ADAPTADOR DE CÂMERA DIGITAL PARA LUNETAS E SEUS RESPECTIVOS ACESSÓRIOS	04	369,19	1.476,77
7	CABEÇA ARTICULADA	20	463,64	9.272,81
TOTAL GERAL R\$				207.934,48

1.3. O critério de julgamento adotado será o **MENOR PREÇO POR ITEM**, observadas as exigências contidas neste Edital e seus Anexos quanto às especificações do objeto e seus valores máximos.

1.4. Integram este Edital, para todos os fins e efeitos, os seguintes anexos:

1.4.1. ANEXO I– Termo de Referência;

1.4.2. ANEXO II – Modelo de declaração de cumprimento dos requisitos de habilitação (inciso VII do artigo 4º da Lei nº 10.520, de 2002);

1.4.3. ANEXO III – Modelo de declaração de inexistência de fato superveniente impeditivo da habilitação;

1.4.4. ANEXO IV– Modelo de declaração relativa à proibição do trabalho do menor (Lei nº 9.854/99);

1.4.5. ANEXO V– Modelo de declaração de microempresa e empresa de pequeno porte, ou cooperativa enquadrada no artigo 34 da Lei nº 11.488, de 2007;

1.4.6. ANEXO VI– Modelo de Declaração de Elaboração Independente de Proposta, de que trata a Instrução Normativa nº 2, de 16 de setembro de 2009, da Secretaria de Logística e Tecnologia da Informação do Ministério do Planejamento, Orçamento e Gestão;

1.4.7. ANEXO VII – Minuta do contrato;

1.4.8. ANEXO VIII – Modelo de declaração de impossibilidade de atendimento de exigência documental editalícia em função da inexistência de documento equivalente no país da licitante;

1.4.9. ANEXO IX – Planilha de Formação de preços unitários e globais a serem suportados pela Administração para fins de aceitação das propostas após a fase de negociação das Empresas Estrangeiras;

1.4.10. ANEXO X – Planilha de Formação de preços unitários e globais a serem suportados pela Administração para fins de aceitação das propostas após a fase de negociação das Empresas Nacionais ou Estrangeiras em funcionamento do Brasil.

2. DA PARTICIPAÇÃO NO PREGÃO

2.1. Poderão participar desta licitação os interessados, do ramo pertinente ao objeto da contratação, que preencham as condições estabelecidas neste Edital, e que comprovem sua qualificação conforme disposto nos artigos 27 a 31 da Lei 8.666/93 e art. 13 do Decreto 3.555/2000, empresas brasileiras e/ou estrangeiras em funcionamento no Brasil (ambas consideradas nacionais para fins deste edital e dos seus anexos), e também as estrangeiras que não funcionem no Brasil.

2.2. Não poderão participar desta licitação:

2.2.1. Empresas que estejam reunidas em consórcio ou, sejam controladoras, coligadas ou subsidiárias entre si, qualquer que seja sua forma de constituição;

2.2.2. Empresas concordatárias, ou que estejam sob falência ou insolvência, em recuperação judicial ou extrajudicial, concurso de credores, dissolução, ou liquidação.

2.2.3. Que estejam suspensas de licitar e impedidas de contratar com qualquer órgão ou entidade da Administração Pública, seja na esfera federal, estadual, do Distrito Federal ou municipal, nos termos do artigo 87, inciso III, da Lei nº 8.666, de 1993;

2.2.4. Que estejam impedidas de licitar e de contratar com a União, nos termos do artigo 7º da Lei nº 10.520, de 2002, e decretos regulamentadores;

2.2.5. Que estejam proibidas de contratar com a Administração Pública, em razão de sanção restritiva de direito decorrente de infração administrativa ambiental, nos termos do artigo 72, § 8º, inciso V, da Lei nº 9.605, de 1998;

2.2.6. Que tenham sido declaradas inidôneas para licitar ou contratar com a Administração Pública;

2.2.7. Quaisquer interessados que se enquadrem nas vedações previstas no artigo 9º da Lei nº 8.666, de 1993.

2.2.8. Que integre, em seu quadro societário ou empregatício, familiar de agente público que prestem serviços ao MJ/DPF em cargo de comissão ou função de confiança, conforme art. 7º do Decreto nº 7.203/2010.

2.3. As empresas não cadastradas no Sistema de Cadastramento Unificado de Fornecedores - SICAF, poderão participar desde que apresentem os documentos exigidos no item 8 e seus respectivos subitens deste edital, em cujo ato constitutivo esteja contemplado a fabricação e comércio ou o comércio de equipamentos objeto deste edital, e apresente os documentos exigidos neste edital e seus anexos;

2.4. Todo e qualquer documento equivalente exigido e que se fizer necessário à participação no presente certame licitatório, apresentado em idioma estrangeiro, deverá ser autenticado pelo respectivo consulado, além de ser traduzido para o idioma oficial do Brasil por tradutor juramentado, conforme dispõe o art. 32, parágrafo 4 da Lei 8.666/93 e art. 16 do Decreto n. 3555/2000.

2.5. As empresas estrangeiras que não puderem apresentar a documentação exigida neste edital por força de legislação específica de país de origem do licitante, ou que não apresentarem equivalência em relação à legislação brasileira, deverão apresentar declaração informando a impossibilidade de atendimento aos mesmos, conforme modelo constante no anexo VIII.

3. DA ABERTURA DA SESSÃO E DO CREDENCIAMENTO

3.1. A abertura da presente licitação dar-se-á em sessão pública, na data, horário e local indicado no preâmbulo deste edital, ou na hipótese de não haver expediente naquela data, no mesmo horário marcado, no primeiro dia útil subsequente.

3.2. Os proponentes deverão se apresentar para credenciamento junto ao pregoeiro e equipe de apoio, no local, na data e até o horário indicados no preâmbulo deste Edital, através de um representante que, devidamente munido de documento que o credencie a participar deste procedimento licitatório, venha responder por sua representada, devendo, ainda, no ato de entrega dos envelopes, identificar-se exibindo a cédula de identidade ou documento equivalente.

3.2.1. O credenciamento far-se-á por meio de representante munido com instrumento particular de procuração com firma devidamente reconhecida em cartório ou por meio de instrumento público de procuração, que comprovem de forma clara e inequívoca os poderes para rubricar e assinar documentos ou as propostas de preços, manifestar-se-á de forma verbal ou escrita, para efetuar lances, interpor recurso, renunciar ou desistir de prazos e recursos e

assumir direitos e obrigações em nome da empresa proponente, ou ainda, pelo sócio gerente, proprietário, dirigente ou assemelhado da empresa proponente.

3.2.1.1. Sendo o credenciamento do representante realizado por meio de instrumento particular de procuração com firma devidamente reconhecida em cartório, esta deverá ser acompanhada do documento comprobatório, original ou cópia autenticada, da capacidade do outorgante para constituir mandatários, documento este que deverá ser apresentado no ato do credenciamento.

3.2.1.2. Sendo o credenciamento do representante realizado por meio de instrumento público de procuração, fica dispensada a verificação dos documentos que comprovem os poderes do outorgante citada no subitem anterior.

3.2.1.3. Sendo o credenciamento do representante autorizado pelo próprio sócio, proprietário, dirigente ou assemelhado da empresa proponente, o credenciamento far-se-á por apresentação do original ou de cópia autenticada do respectivo Estatuto ou Contrato Social, no qual estejam expressos seus poderes para exercer direitos e assumir obrigações em decorrência de tal investidura, documento este que deverá ser apresentado no ato do credenciamento.

3.2.2. O licitante estrangeiro deverá ter procurador residente e domiciliado no Brasil, com poderes para receber citação, intimação e responder administrativa e judicialmente, especialmente pelos atos decorrentes do procedimento licitatório e da futura contratação prevista neste edital, que deverá juntar os instrumentos de mandato com os documentos de habilitação, caso seja distinto do representante de que trata o subitem 3.2.1.

3.3. O credenciamento é condição obrigatória para a formulação de lances e a prática dos demais atos inerentes a este Pregão (artigo 4º, inciso VI da Lei n.º 10.520/2002).

3.4. Não será admitida a participação de mesmo representante para mais de uma empresa licitante, sob pena de exclusão sumária das licitantes representadas, sem prejuízo das demais ações decorrentes.

3.5. A não observância do disposto nos subitens 3.2.1 e 3.3 não inabilita o licitante, mas impedirá o representante de se manifestar em qualquer fase do processo licitatório.

3.6. O licitante, ou o seu representante, após a fase de credenciamento, deverá apresentar ao pregoeiro os seguintes documentos:

3.6.1. Envelope da proposta de preços e envelope da documentação de habilitação, separados, fechados e rubricados no fecho, opacos, contendo em suas partes externas e frontais, em caracteres destacados, os seguintes dizeres:

ENVELOPE Nº 1 - PROPOSTA DE PREÇOS

(NOME DO ÓRGÃO LICITANTE)
PREGÃO PRESENCIAL INTERNACIONAL Nº 46/2013
(RAZÃO SOCIAL DO LICITANTE)
CNPJ Nº XXXX

ENDEREÇO, TELEFONE E FAX

ENVELOPE Nº 2 - DOCUMENTAÇÃO DE HABILITAÇÃO

(NOME DO ÓRGÃO LICITANTE)
PREGÃO PRESENCIAL INTERNACIONAL Nº 46/2013
(RAZÃO SOCIAL DO LICITANTE)
CNPJ Nº XXXX
ENDEREÇO, TELEFONE E FAX

3.7. Será admitido o encaminhamento dos envelopes por via postal ou outro meio similar de entrega, mediante recibo ou aviso de recebimento, desde que entregues até 1 (uma) hora antes da abertura da sessão pública.

3.7.1. Nessa hipótese, os dois envelopes deverão ser acondicionados em invólucro único, endereçado diretamente à Comissão, com a seguinte identificação:

À COMISSÃO DE LICITAÇÃO
(NOME DO ÓRGÃO LICITANTE)
PREGÃO PRESENCIAL INTERNACIONAL Nº 46/2013
SESSÃO EM 19/12/2013, ÀS 10 HORAS

3.8. Os envelopes que não forem entregues nas condições acima estipuladas não gerarão efeitos de proposta.

3.9. A entrega dos envelopes deverá ocorrer após a abertura da sessão pública, tão logo seja encerrado o credenciamento. Nesse momento os envelopes serão numerados com o respectivo número de identificação dado à licitante participante.

3.10. Não serão recebidos envelopes após o pregoeiro declarar encerrada a fase de entrega dos mesmos.

3.11. É vedada, após o recebimento dos envelopes, a inclusão posterior de documentos ou informações que deveriam constar originariamente nos mesmos, salvo por motivo justo decorrente de fato superveniente e aceito pelo pregoeiro e equipe de apoio ou para alterações destinadas a sanarem evidentes erros ou omissões formais, de que não resultem prejuízo para o entendimento das propostas e documentações ou ainda, na hipótese de juntada de documento meramente explicativo complementar de outro preexistente ou para produzir contraprova e demonstração do equívoco do que foi decidido pela Administração.

3.12. A Administração poderá manter, a critério do pregoeiro, em seu poder todos os documentos e envelopes das empresas, ainda que não abertos, até a data de assinatura do contrato ou até decorrido o prazo de validade das propostas, momento em que as licitantes

poderão requisitar junto ao pregoeiro os documentos ou envelopes lacrados não aproveitados no certame.

3.13. A declaração falsa relativa ao cumprimento de qualquer condição sujeitará o licitante às sanções previstas neste edital.

3.14. Todos os documentos de que trata o item 3 ficarão em posse do pregoeiro e equipe de apoio para fins de formalização de processo.

3.15. No caso de empresas estrangeiras, os documentos equivalentes, deverão estar devidamente consularizados e traduzidos por tradutor juramentado no Brasil.

4. DA PROPOSTA DE PREÇOS

4.1. A proposta de preços deverá ser impressa ou datilografada, em uma via, no idioma português do Brasil e apresentada sem alternativas, emendas, rasuras ou entrelinhas. Suas folhas devem estar numeradas sequencialmente e rubricadas, e a última deverá estar assinada pelo representante legal da licitante; no caso de cópia(s) a(s) mesma(s) deverá (ão) estar autenticada(s) por cartório competente ou conferida(s) por servidor do DPF, membro da equipe de apoio, devendo ainda:

4.1.1. Conter o nome da proponente, endereço completo, números do CNPJ e da Inscrição Estadual ou Distrital, telefone e fax (se houver);

4.1.2. Conter preço total e unitário do item cotado, em REAL (R\$), EURO (€) ou DOLAR NORTE AMERICANO (US\$), o qual deverá ser indicado em algarismos arábicos e por extenso, prevalecendo em caso de divergências entre os valores, a indicação por extenso, salvo por motivo justo decorrente de fato superveniente aceito pelo pregoeiro e equipe de apoio ou na ocorrência de uma das hipóteses previstas neste edital e seus anexos, e ainda, quando existir outro documento que comprove a real intenção da cotação.

4.1.2.1. Para as empresas nacionais, as propostas deverão apresentar os preços unitários e o preço total dos itens em moeda nacional REAL (R\$), EURO (€) ou DOLAR NORTE AMERICANO (US\$), devendo apresentar planilha (conforme modelo constante do **ANEXO X** deste Edital) identificando separadamente os seguintes componentes:

4.1.2.1.1. Preço Unitário Posto-Fábrica, sem impostos, no estabelecimento do vendedor, ou em outro local nomeado (fábrica, armazém, etc.), excluído os valores relativos ao Imposto sobre Produtos Industrializados (IPI), ao Imposto sobre Circulação de Mercadorias e Serviços (ICMS), ao Programa de Integração Social (PIS) e a Contribuição para Financiamento da Seguridade Social (COFINS);

4.1.2.1.2. Custo Unitário de Encargos relativos ao Imposto sobre Circulação de Mercadorias e Serviços (ICMS), Programa de Integração Social (PIS) e Contribuição para

Financiamento da Seguridade Social (COFINS), e IPI (Imposto sobre Produtos Industrializados) incidentes sobre os equipamentos, discriminando-os, inclusive quanto à alíquota incidente.

4.1.2.1.3. Custo Unitário do Transporte Doméstico, seguro e outros, incidentes sobre a entrega dos equipamentos no destino final no Brasil, discriminando-os no preço cotado deverão estar incluídos todos os insumos que o compõem, tais como as despesas com impostos, taxas, fretes, seguros e quaisquer outros que incidam na contratação do objeto.

4.1.2.1.4. Custo dos Serviços Decorrentes, tais como instalação, testes e/ou colocação em funcionamento dos equipamentos fornecidos; fornecimento de ferramentas necessárias para a montagem e manutenção; fornecimento de manual detalhado de operação e manutenção para cada unidade apropriada dos equipamentos fornecidos com tradução em português, discriminando-os;

4.1.2.1.5. Custo dos Serviços de Garantia e Assistência Técnica, tais como garantia de funcionamento, manutenção preventiva e corretiva, assistência técnica, incluindo peças de reposição, para garantir o funcionamento do equipamento durante o período de garantia, discriminando-os.

4.1.2.1.6. A licitante nacional deverá discriminar na proposta a base de cálculo, as alíquotas e os valores dos tributos e as contribuições sociais dos gravames incidentes sobre o preço de venda, além do código NCM do produto para fins de enquadramento tributário junto à Receita Federal do Brasil, para cumprimento do disposto no §4º do art. 42 da Lei n.º 8.666/93.

4.1.2.2. Para bens oferecidos DO EXTERIOR, ou seja, por empresa estrangeira (através de importação direta em nome do próprio – União/Departamento de Polícia Federal, com amparo na Lei Federal no 8.032, de 12 abr. 1990, que concede os benefícios fiscais, e demais legislações vigentes), as propostas deverão apresentar os preços unitários e o preço total dos itens em moeda nacional REAL (R\$), EURO (€) ou DOLAR NORTE AMERICANO (US\$), devendo apresentar planilha (conforme modelo constante do **ANEXO IX** deste Edital) cotando os equipamentos na modalidade para importação INCOTERMS 2010. Entregues Direitos Pagos – **CARRIAGE AND IN INSURANCE PAID TO FINAL DESTINATION** (CIP) a Polícia Federal – Aeroporto Internacional de Brasília – Brasil, identificando separadamente os seguintes componentes:

4.1.2.2.1. Preço FCA Total da Mercadoria, no local de embarque estrangeiro, pronta para a importação e pronta para ser entregue ao transportador, até o local de destino determinado neste edital e seus anexos;

4.1.2.2.2. Valor do frete total internacional;

4.1.2.2.3. Valor do seguro total internacional;

4.1.2.2.4. O Custo **CIP (=CARRIAGE AND IN INSURANCE PAID TO FINAL DESTINATION)**, incluídos todos os riscos e custos relativos ao transporte internacional e entrega da mercadoria no local de destino designado.

4.1.3. Conter a descrição do item cotado, com todas as suas características, especificações, bem como com a indicação do país fabricante, da marca, modelo e a referência, as quais deverão atender as características mínimas exigidas pela Administração contidas no termo de referencia;

4.1.4. Apresentar catálogos e/ou prospectos que contenham a descrição ou informações do objeto cotado: fotos; especificações técnicas; marca e modelo do produto/equipamento; as quais comprovarão que efetivamente o produto/equipamento ofertado existe no mercado e que apresenta as especificações técnicas mínimas exigidas pela Administração, no idioma Português (Brasil) ou Inglês;

4.1.5. Conter declaração expressa de cumprimento dos prazos de entrega dos equipamentos, se comprometendo a atender as definições constantes no anexo I ao edital (termo de referencia);

4.1.6. Conter o prazo de validade da proposta, que não poderá ser inferior a 60 (sessenta) dias, contados da data de entrega das propostas;

4.1.7. Conter declaração expressa preferencialmente nos seguintes termos: os preços ofertados englobam as despesas com material, mão-de-obra, encargos sociais, trabalhistas, fiscais, previdenciários e comerciais, fretes, transportes, seguros, embalagens, grafismo, tributos incidentes, treinamento de pessoal e quaisquer outras despesas que incidam ou venham a incidir sobre o objeto desta licitação;

4.1.8. Declaração da licitante de que se compromete a prestar a assistência técnica de garantia dos equipamentos, incluindo as manutenções preventivas, conforme manual do fabricante ou outras manutenções mandatórias em cumprimento de documentos emitidos pelo fabricante ou órgãos regulamentadores, a contar da data de recebimento definitivo, contra quaisquer defeitos de fabricação, desgaste precoce ou de montagem, incluindo assistência técnica gratuita a ser prestada pelo fornecedor, composta de mão-de-obra, substituição, reposição de peças e componentes, sem ônus para a contratante, desde que estes não sejam provenientes de operação ou manuseio inadequado, conforme previsto no termo de referência;

4.1.9. Declaração da licitante de que se compromete a prestar suporte técnico, bem como prover a assistência técnica em conformidade com as exigências estabelecidas no termo de referência, indicando o prazo de garantia dos equipamentos não inferior a 12 (doze) meses, contra quaisquer defeitos de fabricação, desgaste precoce ou montagem, a contar da data de recebimento definitivo, incluindo assistência técnica gratuita a ser prestada pelo fornecedor, composta de mão-de-obra, substituição, reposição de peças e componentes, salvo se constatada a indevida utilização do equipamento pelo operador final, caso fortuito ou força maior,

indicando os locais e empresas homologadas no Brasil para a respectiva manutenção e autorizadas pelo fabricante.

4.1.10. Declaração da licitante que se obriga a aceitar acréscimos ou supressões de até 25% (vinte e cinco por cento) do valor atualizado do contrato, de acordo com o §1º do art. 65 da Lei nº 8.666/93;

4.1.11. Declaração da licitante de que todas as licenças, autorizações, licenciamentos, homologações, certificações, registros referentes ao objeto proposto por ocasião desta licitação reverterão em benefício do DPF;

4.1.12. Declaração da licitante de que entregará, juntamente com os equipamentos, um manual de usuário por unidade, traduzido para o idioma português;

4.1.13. Declaração expressa do licitante contendo claramente as exigências estabelecidas e as condições da execução da garantia técnica, firmada pelo fabricante ou seu representante legal no Brasil, e acompanhada dos respectivos documentos de delegação de poderes, tradução juramentada no Brasil, notariação e consularização, conforme aplicável;

4.2. Considera-se, para fins do presente edital e termo de referência, que o Preço FCA da Mercadoria representa o preço do equipamento no momento em que estiver pronto para ser entregue ao transportador disponível para ser importado para o Brasil.

4.3. Considera-se, para fins do presente edital e anexos, que o Custo Seguro e Frete Pago (**CIP= CARRIAGE AND IN INSURANCE PAID TO FINAL DESTINATION**), representa o preço FCA somado ao preço do frete pelo transporte da mercadoria até o local designado e ao preço do seguro contra risco de perdas e danos da mercadoria durante o transporte internacional.

4.4. Caso o licitante estrangeiro seja declarado vencedor, não arcará, em seus custos, com: o Imposto de Importação – II, nos termos da alínea "a" do inc. I da art. 2º da Lei nº 8.032/90, c/c inc. IV do art. 1º da Lei nº 8.402/92 e alínea "a" do inc. I do art. 135 do Decreto nº 4.543/2002, o Imposto sobre Produtos Industrializados - IPI, nos termos do art. 12 da Lei nº 9.493/97 c/c inc. XXIX do art. 51 do Decreto nº 4.544/2002, Imposto sobre Circulação de Mercadorias e Serviços – ICMS, nos termos do Princípio da Imunidade Recíproca, alínea "a" do inc. IV do art. 150 c/c com a Não Cumulatividade prevista pelo inc. I do §2º do art. 155, ambos da Constituição da República Federativa do Brasil, de Convênios entre os entes federativos e a União e Resoluções do CONFAZ, PIS e do COFINS, modalidade de importação, nos termos da alínea "a" do inc. I do art. 9º da Lei nº 10.865/2004, a Contribuição para os Programas de Integração Social e de Formação do Patrimônio do Servidor Público incidente na Importação de Produtos Estrangeiros ou Serviços (PIS/PASEP - Importação) e a Contribuição Social para o Financiamento da Seguridade Social devida pelo Importador de Bens Estrangeiros ou Serviços do Exterior (COFINS – Importação), em virtude do mesmo ser importado pelo Departamento de Polícia Federal. Entretanto, deve se responsabilizar por eventuais trânsitos aduaneiros ou

trânsito com a mercadoria já nacionalizada, decorrentes da chegada dos equipamentos em outra localidade.

4.5. A terceira casa decimal, eventualmente constante da proposta, será desconsiderada na ocasião do julgamento, sendo consideradas duas casas após a vírgula.

4.6. Os valores propostos em moeda estrangeira serão convertidos em moeda brasileira, a taxa de cambio vigente, para compra, no dia útil imediatamente anterior a data da abertura das propostas o preço unitário proposto não poderá exceder o preço unitário máximo que a administração se dispõe a pagar para o objeto do presente pregão internacional, estabelecido no Termo de Referência, sob pena de desclassificação.

4.7. A omissão de qualquer despesa ou custo necessário a perfeita execução do objeto desta licitação será interpretada como não existente ou já incluída nos preços, não podendo o licitante pleitear quaisquer acréscimos após a entrega da proposta.

4.8. Para bens oferecidos do EXTERIOR por empresa estrangeira (através de importação direta em nome da União /Departamento de Polícia Federal, com amparo na Lei no 8.032, de 12 abr. 1990, que concede os benefícios fiscais e demais legislações vigentes), no caso de adjudicação, deverá ser apresentada em até 10 (dez) dias úteis após o resultado do pregão, fatura pró-forma (*Invoice Comercial*) contemplando os valores corrigidos a menor, em virtude dos lances ofertados, com os dados bancários, de modo a viabilizar o procedimento de importação e de pagamento no exterior, contendo ainda, no mínimo, a identificação do fornecedor, a identificação do importador, a data de emissão, a data provável do embarque, e a descrição do(s) produto(s) com respectivo(s) valor(es).

4.9. A licitante deverá optar por única moeda para composição da cotação REAL (R\$), EURO (€) OU DOLAR AMERICANO (US\$), não sendo admitida a apresentação de proposta contendo moedas diversas.

4.10. Por ocasião do julgamento das propostas de preços, o valor apresentado em moeda estrangeira será convertido pela taxa de câmbio, de compra, para Reais (R\$) utilizando-se do índice PTAX, do Banco Central do Brasil, praticada na conversão do câmbio utilizado na data do dia útil imediatamente anterior à abertura das propostas. A conversão será realizada através de consulta à internet, no Sistema de Informações do Banco Central do Brasil – SISBACEN, disponível no endereço (<http://www4.bcb.gov.br/pec/conversao/conversao.asp>).

4.11. As empresas deverão evitar a utilização de expressões “conforme o edital” ou outra equivalente em sua proposta de preços, para evitar dúvidas na interpretação de seus teores, o que poderá acarretar em sua desclassificação.

4.12. Será da exclusiva e total responsabilidade das licitantes obter, dos órgãos competentes, seja no exterior, seja no Brasil, informações sobre a incidência ou não de tributos, impostos e taxas de qualquer natureza devidas para o fornecimento do objeto desta licitação, nos mercados

interno e/ou externo, considerando os respectivos gravames nas suas propostas, indicando, também, nas suas propostas as isenções ou imunidades aplicáveis à contratação (caso existam), acompanhadas do fundamento legal respectivo, não se admitindo alegação de desconhecimento de incidência tributária ou outras correlatas.

4.13. Às licitantes estabelecidas no Brasil não se aplica a condição do Departamento de Polícia Federal como importador, visto que eventual objeto importado deverá ser nacionalizado sob inteira responsabilidade da proponente brasileira, conforme disposto pelo Regulamento Aduaneiro do Brasil. Os custos de peças ou equipamentos com despacho alfandegário, porventura existente, deverão estar incluídos na planilha de preço proposto.

4.14. O preço proposto será de exclusiva e total responsabilidade da licitante, não lhe cabendo o direito de pleitear qualquer alteração do mesmo.

4.15. A proposta apresentada não poderá ser alterada, seja com relação a prazo e especificações do produto ofertado, seja com relação a qualquer condição que importe modificação dos seus termos originais, bem como, não serão admitidos quaisquer acréscimos, supressões, retificações ou desistência de propostas, salvo por motivo justo decorrente de fato superveniente e aceito pelo pregoeiro e equipe de apoio para revelação de erros ou omissões formais, de que não resultem prejuízo para o entendimento das propostas, ou na hipótese de uma das ocorrências previstas no Edital.

4.16. Serão desclassificadas as propostas que não satisfizerem o especificado neste edital e nos seus anexos.

4.17. Em se tratando de licitante de cidades localizadas em outro estado da federação, deverão ser informados o nome, endereço, telefone e fax de representante nesta capital, se existir.

4.18. Serão corrigidos, automaticamente pelo pregoeiro/equipe de apoio, quaisquer erros de soma, multiplicação, subtração e divisão, porventura identificados.

4.19. A falta de data, rubrica, CNPJ, numeração e/ou endereço completo na proposta, poderá ser suprida pelo representante legal, presente a reunião de abertura dos envelopes, com poderes para esse fim.

4.20. É facultada as licitantes a apresentação de prospectos, folhetins, manuais de usuário, manuais técnicos ou outra publicação impressa ou mídia referente aos equipamentos propostos, os quais constituirão apenas da proposta de preços e não serão considerados para efeito de julgamento e aceitabilidade das propostas.

4.21. O julgamento das propostas será processado pelo menor preço após a fase de lances, que serão realizados em Reais a partir da proposta escrita entregue.

4.22. Em nenhuma hipótese poderá ser alterada, quanto ao seu mérito, a proposta apresentada, tanto no que se refere às condições de pagamento, prazo ou quaisquer outras que importem em modificação nos seus termos originais.

4.23. A apresentação da proposta implica plena aceitação, por parte do licitante, das condições estabelecidas neste edital e seus anexos.

4.24. No caso de empresas estrangeiras, os documentos equivalentes aos exigidos das licitantes nacionais, quando existentes, deverão estar devidamente consularizados e traduzidos por tradutor juramentado no Brasil.

5. DA CLASSIFICAÇÃO DAS PROPOSTAS

5.1. O pregoeiro verificará as propostas apresentadas, desclassificando aquelas que não estejam em conformidade com os requisitos estabelecidos neste edital e seus anexos, que sejam omissas, apresentem irregularidades ou defeitos capazes de dificultar o julgamento.

5.2. A desclassificação de proposta será sempre fundamentada e registrada em ata.

5.3. Para fins de classificação, competição e equalização, conforme dispõe o § 4º do art. 42 da Lei nº 8.666/93, na comparação entre as propostas das empresas nacionais e estrangeiras, ao preço do produto importado, cotado **CIP (CARRIAGE AND IN INSURANCE PAID TO FINAL DESTINATION)**, serão acrescidos os gravames dos tributos que oneram exclusivamente os licitantes nacionais quanto à operação final de venda.

5.3.1. Para atendimento ao disposto no subitem anterior, o Pregoeiro adotará a aplicação da regra abaixo estabelecida, considerada a conversão da moeda estrangeira, à taxa de câmbio vigente, PTAX do dia útil anterior à data da sessão:

$$\text{PUFLE} = \frac{\text{CC}}{1 - (\text{A} + \text{B} + \text{C} + \text{D})} \times 100$$

onde:

PUFLE = Preço unitário final da licitante estrangeira;

CC = Custo CIP;

A = Alíquota do ICMS informado pela licitante nacional;

B = Alíquota do COFINS informado pela licitante nacional;

C = Alíquota do PIS informado pela licitante nacional;

D = Alíquota do IPI informado pela licitante nacional.

5.3.1.1. Havendo apenas licitantes estrangeiros ou apenas licitantes nacionais, não haverá a necessidade de equalização e nem a obtenção dos preços ajustados, servindo os próprios preços das propostas como ponto de partida para os respectivos lances.

5.4. As alíquotas poderão ser calculadas no momento do pregão, mediante consulta em planilha no site: <http://www4.receita.fazenda.gov.br/simulador/BuscaNCM.jsp>.

5.5. Para efeito de equalização das propostas, a alíquota do ICMS a ser considerada para empresas estrangeiras será a de Brasília-DF, para os bens objeto deste pregão, nos termos do Decreto nº 18.955, de 22 de dezembro de 1997, salvo a ocorrência de qualquer hipótese de isenção ou imunidade para a licitante nacional.

5.6. Para as empresas brasileiras, a alíquota do ICMS a ser considerada será aquela informada pela empresa, em acordo com a legislação de regência para cada caso específico, salvo a ocorrência de qualquer hipótese de isenção ou imunidade para a licitante nacional.

5.7. O pregoeiro classificará o autor da proposta de menor preço e aqueles que tenham apresentado propostas em valores sucessivos e superiores em até 10% (dez por cento), relativamente à de menor preço, para participação na fase de lances.

5.8. Quando não forem verificadas, no mínimo, três propostas escritas de preços nas condições definidas no subitem anterior, o pregoeiro classificará as melhores propostas subsequentes, até o máximo de três, para que seus autores participem dos lances verbais, quaisquer que sejam os preços oferecidos.

5.9. Os preços oferecidos devem estar compatíveis com os praticados no mercado.

5.10. O pregoeiro examinará a aceitabilidade das propostas classificadas, quanto ao objeto, ao valor e ao atendimento das exigências editalícias, decidindo motivadamente a respeito.

6. DA FORMULAÇÃO DE LANCES

6.1. Classificadas as propostas, de acordo com o edital, o pregoeiro dará início à etapa de apresentação de lances verbais pelos licitantes, que deverão ser formulados de forma sucessiva, em valores distintos e decrescentes.

6.2. Aberto os itens, poderão as interessadas oferecer lances para qualquer um dos itens componentes do pregão.

6.2.1. O lance deverá ser ofertado pelo valor do item.

6.3. O Pregoeiro convidará individualmente os licitantes classificados, de forma sequencial, a apresentar lances verbais, distintos, e sucessivos, a partir do autor da proposta classificada de maior preço e os demais, em ordem decrescente de valor.

6.4. A desistência em apresentar lance verbal, quando convocado pelo Pregoeiro, implicará a exclusão do licitante da etapa de lances e a manutenção do último preço por ele apresentado, para efeito de ordenação das propostas.

6.5. Não serão aceitos dois ou mais lances iguais, prevalecendo aquele que for recebido primeiro, de acordo com a ordem de classificação para oferta de lances.

6.6. Em se tratando de empate de propostas de empresas que não credenciaram representantes para a fase de lances verbais, será realizado, pelo pregoeiro, sorteio para definição da empresa que será classificada como a de melhor proposta, para fins de classificação.

6.7. Não será admitida a desistência dos lances ofertados, sujeitando-se a licitante desistente às sanções constantes do item 21 deste edital.

6.8. Encerrada a etapa de lances, na hipótese de participação de licitante microempresa (ME) ou empresa de pequeno porte (EPP) ou cooperativa enquadrada no artigo 34 da Lei nº 11.488, de 2007 (COOP), será observado o disposto nos artigos 44 e 45, da Lei Complementar nº 123, de 2006, regulamentada pelo Decreto nº 6.204, de 2007.

6.8.1. O Pregoeiro identificará os preços ofertados pelas ME/EPP e COOP participantes que sejam iguais ou até 5% (cinco por cento) superiores ao menor preço, desde que a primeira colocada não seja uma ME/EPP/COOP.

6.8.2. As propostas ou lances que se enquadrarem nessa condição serão consideradas empatadas com a primeira colocada e o licitante ME/EPP/COOP melhor classificado terá o direito de apresentar uma última oferta para desempate, obrigatoriamente abaixo da primeira colocada, no prazo máximo de 5 (cinco) minutos.

6.8.3. Caso a ME/EPP/COOP melhor classificada desista ou não se manifeste no prazo estabelecido, serão convocadas as demais licitantes ME/EPP/COOP participantes que se encontrem naquele intervalo de 5% (cinco por cento), na ordem de classificação, para o exercício do mesmo direito, segundo o estabelecido no subitem anterior.

6.8.4. Caso sejam identificadas propostas de licitantes ME/EPP/COOP empatadas, no referido intervalo de 5% (cinco por cento), será realizado sorteio para definir qual das licitantes primeiro poderá apresentar nova oferta, conforme subitem acima.

6.8.5. Havendo êxito neste procedimento, a ME/EPP/COOP assumirá a condição de melhor classificada no certame, para fins de aceitação. Não havendo êxito, ou tendo sido a melhor oferta inicial apresentada por ME/EPP/COOP, ou ainda não existindo ME/EPP/COOP participante, prevalecerá a classificação inicial.

6.8.6. Somente após o procedimento de desempate fictício, quando houver, e a classificação final dos licitantes, será cabível a negociação de preço junto ao fornecedor classificado em primeiro lugar

6.9. Havendo eventual empate entre propostas, ou entre propostas e lances, o critério de desempate será aquele previsto no artigo 3º, § 2º, da Lei nº 8.666, de 1993, assegurando-se a preferência, sucessivamente, aos bens e serviços:

- a) produzidos no País;
- b) produzidos ou prestados por empresas brasileiras;

c) produzidos ou prestados por empresas que invistam em pesquisa e no desenvolvimento de tecnologia no País.

6.10. Persistindo o empate, o critério de desempate será o sorteio.

6.11. Apurada a proposta final classificada em primeiro lugar, o pregoeiro poderá negociar com o licitante para que seja obtido melhor preço, observado o critério de julgamento, não se admitindo negociar condições diferentes daquelas previstas neste edital.

6.12. Após a negociação do preço, o pregoeiro iniciará a fase de aceitação e julgamento da proposta.

7. DA ACEITAÇÃO E JULGAMENTO DAS PROPOSTAS

7.1. No julgamento das propostas será adotado o critério de **MENOR PREÇO POR ITEM**, atendidas as condições estabelecidas neste Edital e seus anexos.

7.2. Não serão aceitas as propostas que, após a fase de lances e negociação:

7.2.1. apresentarem preços unitários e/ou total por item, acima do estimado pela Administração, conforme estabelecido nos subitens 1.2.1 e 20.2 deste edital;

7.2.2. apresentarem preços globais ou unitários simbólicos, irrisórios, de valor igual a 0 (zero);

7.2.3. apresentarem omissão ou descumprimento a quaisquer das exigências estabelecidas neste edital e seus anexos;

7.2.4. apresentarem qualquer oferta de vantagem não prevista nesta licitação, inclusive financiamentos subsidiados ou a fundo perdido;

7.2.5. apresentarem preços ou vantagem baseados nas ofertas das demais licitantes;

7.2.6. ou que apresentarem preços manifestamente inexequíveis, nos termos do art. 48 da Lei nº 8.666/1993.

7.3. Quando a proposta for manifestamente inexequível, o pregoeiro concederá à licitante a oportunidade de comprovar a exequibilidade de sua proposta, decidindo motivadamente.

7.4. Quando todas as propostas forem desclassificadas, o pregoeiro poderá fixar às licitantes o prazo de 08 (oito) dias úteis para a apresentação de novas propostas, escoimadas das causas de desclassificação.

7.5. Para fins de julgamento das propostas, o pregoeiro converterá em reais os preços das propostas classificadas (exame de conformidade de propostas), apresentadas em moeda estrangeira, conforme o critério estabelecido no subitem 4.10 deste edital.

7.6. Como condição prévia à aceitação da proposta, caso o licitante detentor da proposta classificada em primeiro lugar tenha usufruído do tratamento diferenciado previsto nos artigos 44 e 45 da Lei Complementar nº 123, de 2006, o pregoeiro poderá consultar o Portal da Transparência do Governo Federal (www.portaldatransparencia.gov.br), seção “Despesas –

Gastos Diretos do Governo – Favorecido (pessoas físicas, empresas e outros)”, para verificar se o somatório dos valores das ordens bancárias por ele recebidas, no exercício anterior, extrapola o limite de R\$ 3.600.000,00 (três milhões e seiscentos mil reais), previstos no artigo 3º, inciso II, da Lei Complementar nº 123, de 2006, ou o limite proporcional de que trata o artigo 3º, § 2º, do mesmo diploma, em caso de início de atividade no exercício considerado.

7.7. Para a microempresa ou empresa de pequeno porte, a consulta também abrangerá o exercício corrente, para verificar se o somatório dos valores das ordens bancárias por ela recebidas, até o mês anterior ao da sessão pública da licitação, extrapola os limites acima referidos, acrescidos do percentual de 20% (vinte por cento) de que trata o artigo 3º, §§ 9º-A e 12, da Lei Complementar nº 123, de 2006.

7.8. Constatada a ocorrência de qualquer das situações de extrapolamento do limite legal, o Pregoeiro indeferirá a aplicação do tratamento diferenciado em favor do licitante, conforme artigo 3º, §§ 9º, 9º-A, 10 e 12, da Lei Complementar nº 123, de 2006, com a consequente recusa do lance de desempate, sem prejuízo das penalidades incidentes.

7.9. Não ocorrendo situação de recusa com base na hipótese acima, o Pregoeiro examinará a proposta classificada em primeiro lugar quanto à compatibilidade do preço em relação ao valor estimado para a contratação e sua exequibilidade, bem como quanto ao cumprimento das especificações do objeto.

7.10. O pregoeiro poderá solicitar à licitante que apresente imediatamente documento contendo as características do material ofertado, tais como marca, modelo, tipo, fabricante e procedência, além de outras informações pertinentes, a exemplo de catálogos, folhetos ou propostas, sob pena de não aceitação da proposta.

7.11. Se a proposta classificada em primeiro lugar não for aceitável ou for desclassificada, o pregoeiro examinará a proposta subsequente, e, assim sucessivamente, na ordem de classificação, até a apuração de uma proposta que atenda ao edital.

7.11.1. Nessa situação, o pregoeiro poderá negociar com o licitante para que seja obtido preço melhor.

7.12. No julgamento das propostas, o pregoeiro poderá sanar erros ou falhas que não alterem sua substância, mediante despacho fundamentado, registrado em Ata e acessível a todos, atribuindo-lhes validade e eficácia para fins de classificação.

7.13. Restando vencedora empresa cuja proposta inicial tenha sido equalizada na forma do subitem 5.3.1 do Edital, será efetuada a reversão dos valores equalizados, para fins de atendimento do item 4.4 do Edital.

7.14. Aceita a proposta classificada em primeiro lugar, o licitante deverá comprovar sua condição de habilitação, na forma determinada neste edital.

7.15. O pregoeiro poderá, se necessário, suspender a sessão para a realização de diligência ou para recorrer a setores técnicos internos e/ou externos, a fim de obter parecer que possibilite melhor julgamento das especificações do produto cotado, definindo nova data para continuidade da sessão de licitação.

8. DA HABILITAÇÃO

8.1. Como condição prévia ao exame da documentação de habilitação do licitante detentor da proposta classificada em primeiro lugar, o pregoeiro verificará o eventual descumprimento das condições de participação, especialmente quanto à existência de sanção que impeça a participação no certame ou a futura contratação, mediante a consulta aos seguintes cadastros:

a) SICAF;

b) Cadastro Nacional de Empresas Inidôneas e Suspensas – CEIS, mantido pela Controladoria-Geral da União (www.portaldatransparencia.gov.br/ceis);

c) Cadastro Nacional de Condenações Cíveis por Atos de Improbidade Administrativa, mantido pelo Conselho Nacional de Justiça (www.cnj.jus.br/improbidade_adm/consultar_requerido.php).

8.1.1. A consulta aos cadastros será realizada em nome da empresa licitante e também de seu sócio majoritário, por força do artigo 12 da Lei nº 8.429, de 1992, que prevê, dentre as sanções impostas ao responsável pela prática de ato de improbidade administrativa, a proibição de contratar com o Poder Público, inclusive por intermédio de pessoa jurídica da qual seja sócio majoritário.

8.1.2. Constatada a existência de sanção, o pregoeiro reputará o licitante inabilitado, por falta de condição de participação.

8.2. Ainda como condição prévia à habilitação, para o(s) item(ns) com participação de ME/EPP/COOP, o pregoeiro poderá consultar o Portal da Transparência do Governo Federal (www.portaldatransparencia.gov.br), para verificação do somatório dos valores das ordens bancárias recebidas pelo licitante detentor da proposta classificada em primeiro lugar no exercício anterior ou corrente, conforme procedimento previsto na fase de aceitação e julgamento da proposta, caso ainda não o tenha realizado.

8.2.1. Constatada a ocorrência de qualquer das situações de extrapolação do limite legal, o Pregoeiro indeferirá a aplicação do tratamento diferenciado em favor do licitante, conforme artigo 3º, §§ 9º, 9º-A, 10 e 12, da Lei Complementar nº 123, de 2006, com a consequente inabilitação, sem prejuízo das penalidades incidentes.

8.3. Não ocorrendo inabilitação, a documentação de habilitação do licitante detentor da proposta classificada em primeiro lugar será verificada.

8.3.1. Os documentos deverão ser apresentados em original, em cópia autenticada por cartório competente ou por servidor da Administração, ou por meio de publicação em órgão da imprensa oficial.

8.4. Para a habilitação, o licitante deverá apresentar os documentos a seguir relacionados:

8.4.1. RELATIVOS À HABILITAÇÃO JURÍDICA:

a) No caso de empresário individual: inscrição no Registro Público de Empresas Mercantis, a cargo da Junta Comercial da respectiva sede;

b) No caso de sociedade empresária ou empresa individual de responsabilidade limitada - EIRELI: ato constitutivo, estatuto ou contrato social em vigor, devidamente registrado na Junta Comercial da respectiva sede, acompanhado de documento comprobatório de seus administradores;

b.1) Os documentos acima deverão estar acompanhados de todas as alterações ou da consolidação respectiva;

c) No caso de sociedade simples: inscrição do ato constitutivo no Registro Civil das Pessoas Jurídicas do local de sua sede, acompanhada de prova da indicação dos seus administradores;

d) No caso de microempresa ou empresa de pequeno porte: certidão expedida pela Junta Comercial ou pelo Registro Civil das Pessoas Jurídicas, conforme o caso, que comprove a condição de microempresa ou empresa de pequeno porte, nos termos do artigo 8º da Instrução Normativa nº 103, de 30/04/2007, do Departamento Nacional de Registro do Comércio – DNRC;

e) No caso de cooperativa: Ata de fundação e estatuto social em vigor, com a Ata da assembléia que o aprovou, devidamente arquivado na Junta Comercial ou inscrito no Registro Civil das Pessoas Jurídicas da respectiva sede, bem como o registro de que trata o art. 107 da Lei nº 5.764, de 1971;

f) No caso de empresa ou sociedade estrangeira em funcionamento no País: decreto de autorização;

g) No caso de empresa com exercício de atividade comercial de produtos controlados: Certificado de Registro expedido pela Diretoria de Fiscalização de Produtos Controlados do Exército Brasileiro, nos termos do Decreto nº 3.665, de 20 de novembro de 2000 (Regulamento para a Fiscalização de Produtos Controlados/R-105), para fabricação ou comercialização do produto objeto deste processo licitatório.

8.4.2. RELATIVOS À REGULARIDADE FISCAL E TRABALHISTA:

- a. Prova de inscrição no Cadastro Nacional de Pessoas Jurídicas – CNPJ;
- b. Prova de inscrição no cadastro de contribuintes estadual, relativo ao domicílio ou sede do licitante, pertinente ao seu ramo de atividade e compatível com o objeto contratual;
- c. Prova de regularidade com a Fazenda Federal, mediante certidão conjunta negativa de débitos, ou positiva com efeitos de negativa, relativos aos tributos federais e à Dívida Ativa da União;
- d. Prova de regularidade para com a Fazenda Estadual, do domicílio ou sede do licitante, pertinente ao seu ramo de atividade e compatível com o objeto contratual;
- e. Prova de regularidade relativa à Seguridade Social, mediante certidão negativa de débitos, ou positiva com efeitos de negativa, relativos às contribuições previdenciárias e às de terceiros;
- f. Prova de regularidade relativa ao Fundo de Garantia do Tempo de Serviço (FGTS), mediante Certificado de Regularidade do FGTS;
- g. Prova de inexistência de débitos inadimplidos perante a Justiça do Trabalho, mediante Certidão Negativa de Débitos Trabalhistas – CNDT, ou Certidão Positiva com Efeitos de Negativa.

8.4.2.1. Caso o licitante seja Microempresa ou Empresa de Pequeno Porte, ou Cooperativa enquadrada no artigo 34 da Lei nº 11.488, de 2007, deverá apresentar toda a documentação exigida para efeito de comprovação de Regularidade Fiscal, mesmo que esta apresente alguma restrição, sob pena de ser inabilitado.

8.4.3. RELATIVOS À QUALIFICAÇÃO ECONÔMICO-FINANCEIRA:

- a. Certidão Negativa de Falência ou Recuperação Judicial, ou Liquidação Judicial, ou de Execução Patrimonial, conforme o caso, expedida pelo distribuidor da sede do licitante, ou de seu domicílio, dentro do prazo de validade previsto na própria certidão, ou, na omissão desta, expedida a menos de um ano contados da data da sua apresentação;
- b. Balanço Patrimonial e Demonstrações Contábeis do último Exercício Social, já exigíveis e apresentados na forma da lei, que comprovem a boa situação financeira da empresa, vedada a sua substituição por balancetes ou balanços provisórios, podendo ser atualizados por índices oficiais quando encerrados há mais de 3 (três) meses da data de apresentação da proposta;
 - b.1. O Balanço Patrimonial deverá estar assinado por contador ou por outro profissional equivalente, devidamente registrado no Conselho Regional de Contabilidade – CRC;
 - b.2. As empresas constituídas no exercício em curso deverão apresentar cópia do balanço de abertura ou cópia do livro diário contendo o balanço de abertura, inclusive com os termos de abertura e encerramento;

b.3. No caso de licitação para fornecimento de bens para pronta entrega, não se exigirá da microempresa ou empresa de pequeno porte a apresentação de Balanço Patrimonial do último Exercício Social;

b.4. Caso o licitante seja Cooperativa, tais documentos deverão ser acompanhados da última auditoria contábil-financeira, conforme dispõe o artigo 112 da Lei nº 5.764, de 1971, ou de uma declaração, sob as penas da lei, de que tal auditoria não foi exigida pelo órgão fiscalizador;

b.5. A boa situação financeira do licitante será avaliada pelos Índices de Liquidez Geral (LG), Solvência Geral (SG) e Liquidez Corrente (LC), maiores que 1 (um), resultantes da aplicação das fórmulas abaixo, com os valores extraídos de seu balanço patrimonial ou apurados mediante consulta *online*, no caso de empresas inscritas no SICAF:

$$LG = \frac{\text{Ativo Circulante} + \text{Realizável a Longo Prazo}}{\text{Passivo Circulante} + \text{Passivo Não Circulante}}$$

$$SG = \frac{\text{Ativo Total}}{\text{Passivo Circulante} + \text{Passivo Não Circulante}}$$

$$LC = \frac{\text{Ativo Circulante}}{\text{Passivo Circulante}}$$

b.6. O licitante que apresentar índices econômicos iguais ou inferiores a 1 (um) em qualquer dos índices de Liquidez Geral, Solvência Geral e Liquidez Corrente deverá comprovar que possui patrimônio líquido equivalente a 10% (dez por cento) do valor total estimado da contratação ou do item pertinente.

8.4.4. RELATIVOS À QUALIFICAÇÃO TÉCNICA:

a. Comprovação de autorização da Diretoria de Fiscalização de Produtos Controlados do Exército Brasileiro para comercializar os produtos objeto deste edital, **tão-somente quanto os itens que o requeram**, ou do órgão correspondente no país de origem da licitante, se existente;

8.4.5. DOCUMENTOS COMPLEMENTARES:

- a. Declaração, sob as penalidades cabíveis, da inexistência de fatos supervenientes impeditivos para a sua habilitação neste certame, conforme modelo anexo a este edital;
- b. Declaração de que a empresa não utiliza mão-de-obra direta ou indireta de menores, conforme Lei nº 9.854, de 1999, regulamentada pelo Decreto nº 4.358, de 2002, conforme modelo anexo a este edital;
- c. Declaração de cumprimento dos requisitos de habilitação (inciso VII do artigo 4º da Lei nº 10.520, de 2002), conforme modelo anexo a este edital;
- d. Declaração relativa à proibição do trabalho do menor (Lei nº 9.854/99), conforme modelo anexo a este edital;
- e. Declaração de Microempresa e Empresa de Pequeno Porte, ou Cooperativa enquadrada no artigo 34 da Lei nº 11.488, de 2007, quando cabível, conforme modelo anexo a este edital.
- f. Declaração de Elaboração Independente de Propostas, conforme modelo anexo a este edital.

8.5. O licitante que já estiver cadastrado no SICAF, em situação regular, até o terceiro dia útil anterior à data da abertura da sessão pública, ficará dispensado de apresentar os documentos comprobatórios abrangidos pelo referido cadastro que estejam validados e atualizados, nos termos do art. 13, § único do Decreto nº 3.555/00.

8.5.1. A verificação se dará mediante consulta *online*, realizada pelo pregoeiro, devendo o resultado ser impresso e anexado ao processo.

8.5.2. Na hipótese de algum documento que já conste do SICAF estar com o seu prazo de validade vencido, e caso o pregoeiro não logre êxito em obter a certidão correspondente através do sítio oficial, o licitante deverá apresentar imediatamente documento válido que comprove o atendimento às exigências deste Edital, sob pena de inabilitação, ressalvado o disposto quanto à comprovação da regularidade fiscal das microempresas e empresas de pequeno porte e das cooperativas enquadradas no artigo 34 da Lei nº 11.488, de 2007.

8.5.3. O licitante obriga-se a declarar, sob as penalidades legais, a superveniência de fato impeditivo da habilitação.

8.6. Será inabilitado o licitante que não comprovar sua habilitação, deixar de apresentar quaisquer dos documentos exigidos para a habilitação, ou apresentá-los em desacordo com o estabelecido neste Edital, ressalvado o disposto quanto à comprovação da regularidade fiscal das microempresas e empresas de pequeno porte e cooperativas enquadradas no artigo 34 da Lei nº 11.488, de 2007.

8.6.1. No caso de inabilitação, o pregoeiro retomará o procedimento a partir da fase de julgamento da proposta, examinando a proposta subsequente e, assim sucessivamente, na ordem de classificação.

8.7. Para fins de habilitação, o pregoeiro poderá obter certidões de órgãos ou entidades emissoras de certidões por sítios oficiais.

8.8. Não serão aceitos documentos com indicação de CNPJ diferentes, salvo aqueles legalmente permitidos.

8.9. Havendo necessidade de analisar minuciosamente os documentos exigidos, o pregoeiro suspenderá a sessão, informando a nova data e horário para a continuidade da mesma.

8.10. No julgamento da habilitação, o pregoeiro poderá sanar erros ou falhas que não alterem a substância dos documentos e sua validade jurídica, mediante despacho fundamentado, registrado em Ata e acessível a todos, atribuindo-lhes validade e eficácia para fins de habilitação.

8.11. No caso de empresas estrangeiras, os documentos equivalentes, deverão estar devidamente consularizados e traduzidos por tradutor juramentado no Brasil.

8.12. Constatado o atendimento às exigências de habilitação fixadas no edital, o licitante será declarado vencedor.

8.12.1. Caso o licitante seja Microempresa ou Empresa de Pequeno Porte, ou Cooperativa enquadrada no artigo 34 da Lei nº 11.488, de 2007, havendo alguma restrição na comprovação de sua regularidade fiscal, ser-lhe-á assegurado o prazo de 02 (dois) dias úteis, a contar do momento em que for declarado vencedor do certame, prorrogável por igual período, para a regularização da documentação, pagamento ou parcelamento do débito, e emissão de eventuais certidões negativas ou positivas com efeito de certidão negativa.

8.12.1.1. Como condição para o deferimento do prazo de regularização, o pregoeiro poderá consultar o Portal da Transparência do Governo Federal (www.portaldatransparencia.gov.br), para verificação do somatório dos valores das ordens bancárias recebidas pelo licitante no exercício anterior ou corrente, conforme procedimento previsto na fase de aceitação e julgamento da proposta, caso ainda não o tenha realizado.

8.12.1.2. Constatada a ocorrência de qualquer das situações de extrapolação do limite legal, o Pregoeiro indeferirá a aplicação do tratamento diferenciado em favor do licitante, conforme artigo 3º, §§ 9º, 9º-A, 10 e 12, da Lei Complementar nº 123, de 2006, com a negativa do prazo de regularização e consequente inabilitação, sem prejuízo das penalidades incidentes.

8.12.2. A prorrogação do prazo a que se refere o subitem anterior deverá sempre ser concedida pela Administração quando requerida pelo licitante, a não ser que exista urgência na contratação ou prazo insuficiente para o empenho devidamente justificados.

8.12.3. A declaração do vencedor de que trata este subitem acontecerá no momento imediatamente posterior à fase de habilitação, aguardando-se os prazos de regularização fiscal para a abertura da fase recursal.

8.12.4. A não regularização da documentação, no prazo previsto, implicará decadência do direito à contratação, sem prejuízo das sanções previstas no artigo 81 da Lei nº 8.666, de 1993,

sendo facultado à Administração convocar os licitantes remanescentes, na ordem de classificação, ou revogar a licitação.

8.13. Da sessão pública do pregão será lavrado em Ata, que mencionará todos os licitantes presentes, os lances finais oferecidos, bem como as demais ocorrências que interessarem ao julgamento, devendo a Ata ser assinada pelo pregoeiro e por todos os licitantes presentes.

8.14. DOCUMENTAÇÃO DE EMPRESA OU SOCIEDADE ESTRANGEIRA:

8.14.1. Empresa(s) ou Sociedade(s) Estrangeira(s) que não funcione(m) no Brasil, tanto quanto possível, deverá(ão) apresentar os documentos equivalentes aos elencados no item 8.4 e subitens, autenticados pelos respectivos consulados e traduzidos para o idioma brasileiro por tradutor juramentado no Brasil, conforme o disposto no art. art. 32, § 4, da Lei 8.666/93 e art. 16 do Decreto nº. 3555/2000, sendo que, no caso de inexistência de documentos equivalentes ou proibição ou dispensa, por lei ou norma legal, de apresentar qualquer dos documentos solicitados, o(s) fato(s) deverá(ão) ser devidamente declarado(s), conforme modelo do ANEXO VIII, apresentando também o seguinte documento complementar:

a) Documento comprobatório de representação no Brasil, por pessoa jurídica ou física, com poderes expressos para receber citação e responder administrativa e judicialmente por atos decorrentes da presente licitação, inclusive firmar documentos inerentes a esta licitação;

8.14.2. Os envelopes deverão ser entregues no endereço, até o limite da hora e data, mencionados nos preâmbulos deste Edital, não sendo aceita, sob qualquer hipótese, a participação de retardatária, salvo sob condição de ouvinte.

8.14.3. Sob pena de inabilitação, todos os documentos equivalentes apresentados para a habilitação deverão estar em nome do licitante e com número do CNPJ/MF, se existir, ou equivalente no país de origem, endereço respectivo, ou seja, se o licitante for à matriz, todos os documentos deverão estar em nome da matriz, ou se o licitante for à filial, todos os documentos deverão estar em nome da filial, salvo:

8.14.3.1 Os da filial que pela própria natureza ou por disposição legal, comprovadamente, possam ser emitidos somente em nome da matriz.

8.14.4. Todos os documentos deverão ser datados dos últimos 180 (cento e oitenta) dias da data de abertura dos envelopes de habilitação, salvo quando não tiver outro prazo estabelecido pelo órgão competente expedidor ou por este edital ou cujo documento tenha prazo de validade indeterminado.

8.14.5. Não serão aceitos protocolos de entrega ou de solicitação de documento, em substituição aos requeridos neste Edital e seus anexos;

8.14.6. Serão consideradas INABILITADAS as licitantes estrangeiras que não atenderem ao item 8 e seus subitens, e as demais disposições deste edital, conforme cada caso específico, e no que couber às mesmas, ou que apresente qualquer documento com prazo de validade vencida.

8.14.7. Se o representante legal da empresa ou sociedade estrangeira tiver interesse em se cadastrar e habilitar parcialmente no Sistema de Cadastramento Unificado de Fornecedores do Governo Federal - SICAF poderá providenciar o seu cadastramento junto a qualquer Unidade Cadastradora, até o terceiro dia útil ao anterior à data prevista para o recebimento das "propostas", demonstrando para esse efeito, o atendimento de requisitos relativos à habilitação jurídica, qualificação técnica, regularidade fiscal e qualificação econômico-financeira através de apresentação dos documentos referidos nos artigos 28 a 31 da Lei nº 8.666/93, na forma do definido pelo Decreto nº 3.722/01 e alterações, e que atenda as condições prescritas na Instrução Normativa nº 02, de 11 de outubro de 2010, da Secretaria de Logística e Tecnologia da Informação – SLTI, do Ministério do Planejamento, Orçamento e Gestão.

9. DO ENCAMINHAMENTO DA PROPOSTA VENCEDORA

9.1. A proposta final do licitante declarado vencedor, nos casos não contemplados pelo subitem 4.8, com o preço final obtido após as fases de lances e negociação, deverá ser encaminhada no prazo de 2 (dois) dias úteis, a contar da solicitação do pregoeiro, após a adjudicação do objeto da licitação.

9.1.1. A proposta final deverá ser redigida em *língua portuguesa, datilografada ou digitada*, em uma via, sem emendas, rasuras, entrelinhas ou ressalvas, devendo a última folha ser assinada e as demais rubricadas pelo licitante ou seu representante legal.

9.1.2. A proposta final deverá conter a indicação do banco, número da conta e agência do licitante vencedor, para fins de pagamento, quando cabível.

9.2. A proposta final deverá ser documentada nos autos e será levada em consideração no decorrer da execução do contrato e aplicação de eventual sanção à contratada, se for o caso.

9.2.1. Todas as especificações do objeto contidas na proposta, tais como marca, modelo, tipo, fabricante e procedência, vinculam a contratada.

9.2.2. A proposta final também deverá observar as regras e requisitos previstos no item 4 e, seus subitens, deste edital, além das regras próprias previstas nos seus anexos.

10. DOS RECURSOS

10.1. Declarado o vencedor, e depois de decorrida a fase de regularização fiscal, caso o licitante vencedor seja Microempresa ou Empresa de Pequeno Porte ou Cooperativa enquadrada

no artigo 34 da Lei nº 11.488, de 2007, qualquer licitante poderá, ao final da sessão pública, de forma imediata e motivada, manifestar sua intenção de recorrer, quando lhe será concedido o prazo de 03 (três) dias para apresentar as razões do recurso, ficando os demais licitantes, desde logo, intimados para, querendo, apresentarem contra razões em igual prazo, que começará a contar do término do prazo da recorrente, sendo-lhes assegurada vista imediata dos elementos indispensáveis à defesa dos seus interesses.

10.2. A falta de manifestação imediata e motivada do licitante quanto à intenção de recorrer importará a decadência desse direito.

10.3. Cabe ao pregoeiro receber, examinar e decidir os recursos, encaminhando-os à autoridade competente quando mantiver sua decisão.

10.3.1. A análise quanto ao recebimento ou não do recurso, pelo pregoeiro, ficará adstrita à verificação da tempestividade e da existência de motivação da intenção de recorrer.

10.4. O acolhimento de recurso, pelo pregoeiro, ou pela autoridade competente, conforme o caso, importará a invalidação apenas dos atos insuscetíveis de aproveitamento.

10.5. Não serão conhecidos os recursos cujas razões forem apresentadas fora dos prazos legais.

11. DA ADJUDICAÇÃO E DA HOMOLOGAÇÃO

11.1. O objeto da licitação será adjudicado ao licitante declarado vencedor, por ato do pregoeiro, caso não haja interposição de recurso, ou pela autoridade competente, após a regular decisão dos recursos apresentados.

11.2. Após a fase recursal, constatada a regularidade dos atos praticados, a autoridade competente homologará o procedimento licitatório.

12. DO CONTRATO

12.1. Após a homologação da licitação, a Adjudicatária terá o prazo de **05 (cinco)** dias úteis, contados a partir da data de sua convocação, para assinar o contrato, sob pena de decair do direito à contratação, sem prejuízo das sanções previstas neste edital.

12.1.1. O prazo previsto no subitem anterior poderá ser prorrogado, por igual período, por solicitação justificada da adjudicatária e aceita pela Administração.

12.2. Antes da assinatura do contrato ou da emissão da nota de empenho, a contratante realizará consulta *online* ao SICAF, para identificar possível proibição de contratar com o poder público e verificar a manutenção das condições de habilitação, nos termos do artigo 3º, § 1º, da

IN SLTI/MPOG nº 02, de 11/10/2010, bem como ao Cadastro Informativo de Créditos não Quitados - CADIN, cujos resultados serão anexados aos autos do processo.

12.3. Se a adjudicatária, no ato da assinatura do contrato não comprovar que mantém as condições de habilitação, ou quando, injustificadamente, recusar-se a assinar o contrato, poderá ser convocado outro licitante, desde que respeitada à ordem de classificação, para, após a negociação, verificada a aceitabilidade da proposta e comprovados os requisitos de habilitação, celebrar a contratação, sem prejuízo das sanções previstas neste edital e das demais cominações legais.

12.4. A contratada ficará obrigada a aceitar, nas mesmas condições contratuais, os acréscimos ou supressões que se fizerem necessária, até o limite de 25% (vinte e cinco por cento) do valor inicial atualizado do contrato.

12.4.1. As supressões resultantes dos acordos celebrados entre os contratantes poderão exceder o limite de 25% (vinte e cinco por cento).

12.5. É vedada a subcontratação total do objeto do contrato.

12.5.1. É vedada a subcontratação parcial, exceto nas condições autorizadas no termo de referência ou na minuta de contrato.

12.6. A contratada deverá manter durante toda a execução da contratação, em compatibilidade com as obrigações assumidas, todas as condições de habilitação e qualificação exigidas na licitação.

12.7. Durante a vigência da contratação, a fiscalização será exercida por um representante da contratante, conforme indicado no Termo de Referência, ao qual competirá registrar em relatório todas as ocorrências e as deficiências verificadas e dirimir as dúvidas que surgirem no curso da execução contratual, de tudo dando ciência à Administração.

13. DA GARANTIA

13.1. Será exigida a prestação de garantia pela contratada, no percentual de **3% (três por cento)** do valor total do contrato, a ser comprovada no prazo de **10 (dez)** dias corridos, a partir da data da celebração do contrato, sob pena de aplicação das sanções cabíveis, inclusive rescisão contratual, cabendo à contratada optar por uma das seguintes modalidades:

13.1.1. Caução em dinheiro ou título da dívida pública;

13.1.2. Fiança bancária;

13.1.3. Seguro-garantia.

13.2. No caso de caução em dinheiro, o depósito deverá ser efetuado na Caixa Econômica Federal, mediante depósito identificado a crédito da Contratante.

13.3. Caso a opção seja por utilizar Títulos da Dívida Pública, estes devem ter sido emitidos sob a forma escritural, mediante registro em sistema centralizado de liquidação e de custódia autorizado pelo Banco Central do Brasil, e avaliados pelos seus valores econômicos, conforme definido pelo Ministério da Fazenda.

13.4. No caso apresentação de fiança bancária como garantia, a mesma deverá ser emitida em nome do Departamento de Polícia Federal, devendo constar do instrumento, a renúncia expressa pelo fiador, dos benefícios previstos nos artigos 821, 827, 835, 837, 838 e 839, todos da Lei no 10.406, de 10/01/2002 - Código Civil; art. 77 do Código de Processo Civil; arts. 261 e 262 do Código Comercial, cujo documento deverá ser apresentado no ato da publicação do contrato.

13.5. No caso de apresentação de seguro-garantia como garantia contratual, o mesmo deve ter como beneficiário direto, único e exclusivamente, o Departamento de Polícia Federal, cujo instrumento deverá ser apresentado no ato da publicação do contrato.

13.5.1. A garantia, se prestada na forma de fiança bancária ou seguro-garantia, deverá ter validade durante a vigência do contrato.

13.6. Após a execução do contrato, constatado o regular cumprimento de todas as obrigações a cargo da contratada, a garantia por ela prestada será liberada ou restituída e, quando em dinheiro, atualizada monetariamente, deduzidos eventuais valores devidos à contratante.

13.7. Se o valor da garantia for utilizado, total ou parcialmente, pela Contratante, para compensação de prejuízo causado no decorrer da execução contratual por conduta da Contratada, esta deverá proceder à respectiva reposição no prazo de 48 (quarenta e oito) horas úteis, contados da data em que tiver sido notificada.

13.8. Não será aceita a prestação de garantia que não cubra todos os riscos ou prejuízos eventualmente decorrentes da execução do contrato, tal como a responsabilidade por multas.

13.9. No caso de alteração do valor do contrato, ou prorrogação de sua vigência, a garantia deverá ser readequada ou renovada nas mesmas condições.

13.10. Será considerada extinta a garantia:

13.10.1. Com a devolução da apólice, carta fiança ou autorização para o levantamento de importâncias depositadas em dinheiro a título de garantia, acompanhada de declaração da Contratante, mediante termo circunstanciado, de que a Contratada cumpriu todas as cláusulas do contrato;

13.11. no prazo de 90 (noventa) após o término da vigência, caso a Contratante não comunique a ocorrência de sinistros.

14. DA VIGÊNCIA DA CONTRATAÇÃO

14.1. O prazo de vigência da contratação será de **12 (doze) meses**, acrescidos dos prazos necessários para a cobertura da garantia e demais obrigações acessórias e remanescentes do contrato.

14.2. A vigência poderá ultrapassar o exercício financeiro, desde que as despesas referentes à contratação sejam integralmente empenhadas até 31 de dezembro, para fins de inscrição em restos a pagar, conforme Orientação Normativa AGU nº 39, de 13/12/2011.

15. DO PREÇO

15.1. Os preços são fixos e irredutíveis.

16. DAS OBRIGAÇÕES DA CONTRATANTE E DA CONTRATADA E DA FISCALIZAÇÃO

16.1. As obrigações da contratante e da contratada, e os critérios de fiscalização do contrato, são aqueles estabelecidos no Termo de Referência, e na minuta do instrumento de contrato, quando for o caso.

17. DO PRAZO E LOCAL DE ENTREGA DO RECEBIMENTO E DO CRITÉRIO DE ACEITAÇÃO DO OBJETO

17.1. Os prazos e o local de entrega, e os critérios de recebimento e aceitação do objeto, estão previstos no Termo de Referência, e na Minuta do Instrumento de Contrato quando for o caso.

18. DAS CONDIÇÕES APLICÁVEIS NO CASO DE IMPORTAÇÃO OU DE BEM IMPORTADO

18.1. Em atendimento ao inc. X do art. 55 da Lei no 8.666/93 C/C o art. 9º da Lei no 10.520/2002, em caso de fornecimento por empresa estrangeira, eventual importação dos equipamentos será realizada em nome da contratante, assumindo toda responsabilidade pelo desembaraço aduaneiro, incluindo taxas, despachantes, emolumentos, tarifas ou qualquer outro custo fiscal ou para fiscal decorrente do processo de importação, solicitações de isenções ou imunidades, interposição de recursos, assim como a eventual responsabilidade por multas aplicadas.

19. DO PAGAMENTO

19.1. O pagamento será realizado de acordo com as diretrizes da Política Monetária e do Comércio Exterior, após apresentação das faturas, considerando-se especialmente o atendimento ao disposto pelo caput e §3º do art. 42 da Lei nº 8.666, de 1993, a Lei nº 4.320, de 1964, a Lei nº 10.192, de 2001, C/C Decreto-Lei nº 857, de 1969.

19.2. **PARA O CASO DE PROPOSTA DE PREÇOS EM MOEDA ESTRANGEIRA** (Dólar Americano ou Euro), o pagamento será efetuado por meio de Carta de Crédito Internacional, irrevogável e intransferível, emitida pelo Banco do Brasil S/A em favor da empresa contratada e garantida por banco de primeira linha indicado pelo licitante, nos termos da legislação em vigor, cuja validade correspondera ao prazo de entrega do objeto licitado e sua liberação para pagamento ocorrerá mediante comunicação a ser feita ao emissor, após a emissão do Termo de Recebimento Definitivo pelo DPF e, apresentação dos seguintes documentos listados abaixo no momento da assinatura do contrato:

19.2.1. Ofício de solicitação de abertura de Carta de Crédito;

19.2.2. *Invoice* (fatura Pro Forma) traduzida e juramentada;

19.2.3. Data do vencimento do crédito;

19.2.4. Local de embarque da mercadoria;

19.2.5. Dados bancários do exportador;

19.2.6. Data prevista para o embarque da mercadoria; e

19.2.7. País de origem da mercadoria.

19.2.1. O pagamento somente será autorizado depois de efetuado o “atesto” na nota fiscal (*Invoice*) pela Comissão de Recebimento do Material e, depois de verificada a regularidade da documentação do item 19.2 e seus subitens.

19.3. A liberação da Carta de Crédito irrevogável e intransferível aberta em favor da CONTRATADA junto ao Banco do Brasil S/A será efetuada logo após a confirmação do recebimento definitivo do material, nos termos previstos no Termo de Referência.

19.4. Sendo necessária emenda da Carta de Crédito, como prorrogação ou alteração de condicionantes, as despesas que venham a incidir serão custeadas por quem deu causa à emenda.

19.5. O pagamento da Carta de Crédito feito à licitante brasileira será efetuado em Reais (R\$), mediante conversão pela taxa de câmbio, de compra, vigente para moeda estrangeira segundo o valor disponibilizado pelo Sistema de Informações do Banco Central do Brasil - SISBACEN, Boletim de Fechamento, no dia útil imediatamente anterior a data do efetivo pagamento.

19.6. Todas as despesas referentes a emissão de ordem de pagamento e/ou crédito

documentário, ou a contratação da Carta de Crédito (abertura, aviso, negociação e demais despesas decorrentes), ou ainda referentes a renovação da Carta de Crédito, inclusive as referentes ao aumento da taxa cambial, no caso de atraso de adimplemento atribuível a Contratada, serão por ela custeadas.

19.7. Todas as operações financeiras serão efetivadas por meio do Banco do Brasil S/A.

19.8. PARA O CASO DE PROPOSTA DE PREÇOS EM MOEDA BRASILEIRA (Real – R\$), o pagamento será realizado por meio crédito em conta bancária; situação em que o proponente deverá fornecer todas as informações para a emissão da respectiva ordem de pagamento e/ou crédito documentário, conforme o caso, pelo banco emissor (*issuingbank*).

19.9. O efetivo pagamento e liquidação serão considerados, PARA O CASO DE OPÇÃO DE CRÉDITO BANCÁRIO, com o depósito dos valores devidos pela Contratante em conta bancária do contratado;

19.10. PARA O CASO DE OPÇÃO DE CARTA DE CRÉDITO, o efetivo pagamento e liquidação serão considerados com a autorização para o banco garantidor efetivar o pagamento ao beneficiário.

19.11. Para efeito de pagamento para licitantes brasileiros, deverá ser comprovada a situação regular e válida no cadastro do SICAF da contratada.

19.12. Caso haja multa por inadimplemento contratual, serão adotados os seguintes procedimentos:

19.12.1. A multa será descontada da garantia do respectivo contratado, caso tenha sido exigida, e se o valor da mesma for superior ao da garantia prestada, além da perda desta, responderá o contratado pela sua diferença a qual será descontada dos pagamentos eventualmente devidos pela Administração;

19.12.2. Se o valor da multa for superior ao valor devido pelo fornecimento do objeto licitado, responderá a contratada pela sua diferença, a qual será descontada dos pagamentos eventualmente devidos pela Administração, ou ainda, quando for o caso, descontado da garantia contratual.

19.13. O prazo para pagamento será de 30 (trinta) dias, contados a partir da data da apresentação da Nota Fiscal/Fatura, ou documento equivalente, pela contratada.

19.14. O pagamento somente será efetuado após o “atesto”, pelo servidor competente, da Nota Fiscal/Fatura ou documento equivalente apresentada pela contratada.

19.14.1. O “atesto” fica condicionado à verificação da conformidade da Nota Fiscal/Fatura, ou documento equivalente, apresentada pela contratada e do regular cumprimento das obrigações assumidas.

19.15. Havendo erro na apresentação da Nota Fiscal/Fatura, ou dos documentos equivalentes pertinentes à contratação, ou, ainda, circunstância que impeça a liquidação da despesa, o

pagamento ficará pendente até que a Contratada providencie as medidas saneadoras. Nesta hipótese, o prazo para pagamento iniciar-se-á após a comprovação da regularização da situação, não acarretando qualquer ônus para a contratante.

19.16. Antes do pagamento, a contratante realizará consulta *online* ao SICAF e, se necessário, aos sítios oficiais, para verificar a manutenção das condições de habilitação da Contratada (no caso de empresa nacional), devendo o resultado ser impresso, autenticado e juntado ao processo de pagamento.

19.17. Quando do pagamento, será efetuada a retenção tributária prevista na legislação aplicável, nos termos da Instrução Normativa nº 1.234, de 11/01/2012, da Secretaria da Receita Federal do Brasil.

19.17.1. A Contratada regularmente optante pelo Simples Nacional, instituído pelo artigo 12 da Lei Complementar nº 123, de 2006, não sofrerá a retenção quanto aos impostos e contribuições abrangidos pelo referido regime, em relação às suas receitas próprias, desde que, a cada pagamento, apresente a declaração de que trata o artigo 6º da Instrução Normativa RFB nº 1.234, de 11/01/2012.

19.18. Será considerada data do pagamento o dia em que constar como emitida a ordem bancária para pagamento.

19.19. A contratante não se responsabilizará por qualquer despesa que venha a ser efetuada pela contratada, que porventura não tenha sido acordada no contrato.

19.20. Nos casos de eventuais atrasos de pagamento, desde que a contratada não tenha concorrido de alguma forma para tanto, o valor devido deverá ser acrescido de encargos moratórios proporcionais aos dias de atraso, apurados desde a data limite prevista para o pagamento até a data do efetivo pagamento, à taxa de 6% (seis por cento) ao ano, aplicando-se a seguinte fórmula:

$$EM = I \times N \times VP$$

EM = Encargos Moratórios a serem acrescidos ao valor originariamente devido

I = Índice de atualização financeira, calculado segundo a fórmula:

$$I = \frac{(6 / 100)}{365}$$

N = Número de dias entre a data limite prevista para o pagamento e a data do efetivo pagamento

VP = Valor da Parcela em atraso

20. DA DOTAÇÃO ORÇAMENTÁRIA E DO CUSTO ESTIMADO

20.1. As despesas decorrentes da presente contratação correrão à conta de recursos específicos consignados no Orçamento Geral da União deste exercício, na dotação abaixo discriminada:

Gestão/Unidade:	00001/200334
Fonte:	0100000000
Programa de Trabalho:	064314
Elemento de Despesa:	44.90.52
PI:	2000000I002

20.2. O valor estimado para a aquisição dos bens objeto desta contratação será de até **US\$ 79.974,80 (setenta e nove mil novecentos e setenta e quatro dólares e oitenta centavos)**, em reais, **R\$ 207.934,48 (duzentos e sete mil, novecentos e trinta e quatro reais e quarenta e oito centavos)**, sendo este o valor máximo a ser considerado, após a fase de negociação, para fins de aceitação das propostas, e como parâmetro de preço total dos equipamentos.

20.3. O custo estimado foi apurado a partir das cotações de preços constante do processo administrativo, elaborado com base em orçamentos recebidos de empresas especializadas, em pesquisas de mercado em fontes abertas realizadas pela internet.

21. DAS INFRAÇÕES E DAS SANÇÕES ADMINISTRATIVAS

21.1. A inexecução total ou parcial das obrigações assumidas sujeitará a empresa adjudicatária às sanções previstas, podendo a Administração, garantida prévia defesa, aplicar as seguintes sanções:

21.1.1. Advertência, que deverá ser feita através de notificação por meio de ofício, mediante contra recibo do representante legal da Adjudicatária, estabelecendo prazo para cumprimento das obrigações assumidas;

21.1.2. Multa de:

21.1.2.1 0,2% (zero vírgula dois décimos por cento) por dia de atraso, no descumprimento das obrigações assumidas, sobre o valor do inadimplemento, até o 30º (trigésimo) dia, sem prejuízo das demais penalidades;

21.1.2.2. 0,4% (zero vírgula quatro décimos por cento) por dia de atraso no descumprimento das obrigações assumidas, sobre o valor do inadimplemento, após o 30º

(trigésimo) dia, limitado ao percentual de 10% (dez por cento), sem prejuízo das demais penalidades;

21.1.2.3. Compensatória de até 10% (dez por cento) sobre o valor total do contrato, no caso de inexecução total ou parcial da obrigação assumida, podendo ser cumulada com a multa moratória, desde que o valor cumulado das penalidades não supere o valor total do contrato;

21.1.2.5. No descumprimento parcial das obrigações, o valor da multa será calculado de forma proporcional ao inadimplemento;

21.2. A multa, aplicada após regular processo administrativo, será descontada da garantia ou do pagamento eventualmente devida pelo Departamento de Polícia Federal ou, ainda, quando for o caso, cobrada judicialmente;

21.3. As penalidades previstas poderão ser suspensas no todo ou em parte, quando o atraso no cumprimento das obrigações for devidamente justificado pela empresa Adjudicatária, por escrito, no prazo máximo de 05 (cinco) dias úteis e aceito pelo Departamento de Polícia Federal;

21.4. Poderá ser aplicada multa de até 10% (dez por cento) sobre o valor estimado para a contratação e, ainda, ficará impedido de licitar e de contratar com a União, pelo prazo de até 05 (cinco) anos, sem prejuízo das demais sanções cabíveis, enquanto perdurarem os motivos determinantes na punição ou até que seja promovida a reabilitação perante a própria autoridade que aplicou a penalidade, garantindo o direito prévio da citação e da ampla defesa, o licitante que não assinar o contrato, deixar de entregar documentação exigida, apresentar documentação falsa, ensejar o retardamento da execução de seu objeto, não mantiver a proposta, falhar ou fraudar na execução do contrato, comportar-se de modo inidôneo, fizer declaração falsa ou cometer fraude fiscal;

21.5. As sanções serão obrigatoriamente registradas no SICAF e, no caso de suspensão do direito de licitar, o licitante deverá ser descredenciado, por igual período, sem prejuízo das multas previstas no Termo de Referência, no Contrato e das demais cominações legais.

21.6. A multa aplicada após regular processo administrativo, deverá ser recolhida no prazo máximo de 10 (dez) dias corridos, a contar da data do recebimento da comunicação enviada pelo Departamento de Polícia Federal.

21.7. Também ficam sujeitas às penalidades de suspensão de licitar, impedimento de contratar e de declaração de inidoneidade, nos termos do art. 88 da Lei nº 8.666/93, as empresas ou profissionais que, em razão do contrato decorrente desta licitação:

21.8. tenham sofrido condenações definitivas por praticarem, por meio dolosos, fraude fiscal no recolhimento de tributos;

21.9. tenham praticado atos ilícitos visando a frustrar os objetivos da licitação;

21.10. demonstrem não possuir idoneidade para contratar com a Administração em virtude de atos ilícitos praticados.

21.11. A aplicação de qualquer das penalidades previstas realizar-se-á em processo administrativo que assegurará o contraditório e a ampla defesa ao licitante/adjudicatário/contratante, observando-se o procedimento previsto na Lei nº 8.666, de 1993, e subsidiariamente na Lei nº 9.784, de 1999.

21.12. A Autoridade competente, na aplicação das sanções, levará em consideração a gravidade da conduta do infrator, o caráter educativo da pena, bem como o dano causado à Administração, observado o princípio da proporcionalidade.

22. DAS DISPOSIÇÕES GERAIS

22.1. Até 02 (dois) dias úteis antes da data fixada para a abertura da sessão pública, qualquer pessoa poderá solicitar esclarecimentos, providências ou impugnar o ato convocatório do pregão.

22.2. A impugnação poderá ser realizada por forma eletrônica, polo e-mail (cpl.coad@dpf.gov.br), ou por petição dirigida ou protocolada no endereço SAS Qd. 06 – Lts 09/10 – 1º andar, sala 110, Ed. Sede do Departamento de Polícia Federal, Brasília – DF, atendendo ao prazo do subitem 22.1.

22.2.1. Caberá ao Pregoeiro decidir sobre a petição no prazo de até 24 (vinte e quatro) horas.

22.2.2. Acolhida a impugnação contra o ato convocatório, será designada nova data para a realização do certame, observando-se as exigências quanto à divulgação das modificações no edital.

22.2.3. Os pedidos de esclarecimentos referentes a este processo licitatório deverão ser enviados ao Pregoeiro, até 03 (três) dias úteis anteriores à data designada pra abertura da sessão pública, exclusivamente por meio eletrônico via internet, no endereço indicado no Edital.

22.2.4. As impugnações e pedidos de esclarecimentos não suspendem os prazos no certame.

22.2.5. As respostas às impugnações e os esclarecimentos prestados pelo Pregoeiro serão entranhados nos autos do processo licitatório.

22.3. Qualquer modificação no edital exige divulgação pelo mesmo instrumento de publicação em que se deu o texto original, reabrindo-se o prazo inicialmente estabelecido, exceto quando, inquestionavelmente, a alteração não afetar a formulação das propostas.

22.4. Não havendo expediente ou ocorrendo qualquer fato superveniente que impeça a realização do certame na data marcada, a sessão será automaticamente transferida para o primeiro dia útil subsequente, no mesmo horário e local anteriormente estabelecido, desde que não haja comunicação do pregoeiro em contrário.

22.5. É facultada ao pregoeiro ou à autoridade superior, em qualquer fase da licitação, a promoção de diligência destinada a esclarecer ou complementar a instrução do processo, vedada a inclusão posterior de documento ou informação que deveria constar no ato da sessão pública.

22.6. No caso de empresas estrangeiras, os documentos equivalentes, deverão estar devidamente consularizados e traduzidos por tradutor juramentado no Brasil.

22.7. No julgamento da habilitação e das propostas, o pregoeiro poderá sanar erros ou falhas que não alterem a substância das propostas, dos documentos e sua validade jurídica, mediante despacho fundamentado, registrado em Ata acessível a todos, atribuindo-lhes validade e eficácia para fins de habilitação e classificação.

22.8. A homologação do resultado desta licitação não implicará direito à contratação.

22.9. A autoridade competente para a aprovação do procedimento licitatório poderá revogá-lo em face de razões de interesse público, por motivo de fato superveniente devidamente comprovado, pertinente e suficiente para justificar tal conduta, devendo anulá-lo por ilegalidade, de ofício ou por provocação de terceiros, mediante ato escrito e devidamente fundamentado.

22.10. A anulação desta licitação por motivo de ilegalidade induz à do contrato, e não gera a obrigação de indenizar, ressalvado o direito de eventual contratado pelo que houver executado até a data em que for declarada e por outros prejuízos regularmente comprovados, contanto que a causa não lhe seja imputável.

22.11. Os licitantes assumem todos os custos de preparação e apresentação de suas propostas e a Administração não será, em nenhum caso, responsável por esses custos, independentemente da condução ou do resultado do processo licitatório.

22.12. Na contagem dos prazos estabelecidos neste edital e seus anexos, excluir-se-á o dia do início e incluir-se-á o do vencimento. Só se iniciam e vencem os prazos em dias de expediente na Administração.

22.13. O desatendimento de exigências formais não essenciais não importará o afastamento do licitante, desde que seja possível o aproveitamento do ato, observados os princípios da isonomia e do interesse público.

22.14. As normas que disciplinam este pregão serão sempre interpretadas em favor da ampliação da disputa entre os interessados, desde que não comprometam o interesse da Administração, o princípio da isonomia, a finalidade e a segurança da contratação.

22.15. Dos atos praticados pelo pregoeiro, caberá recurso ao ordenador de despesas da Coordenação de Administração do Departamento de Polícia Federal no prazo de 5 (cinco) dias úteis, a contar da data da intimação do ato, o qual deverá ser interposto perante a autoridade recorrida, que poderá reconsiderar sua decisão no prazo de 5 (cinco) dias úteis ou, nesse mesmo prazo, encaminhá-lo, devidamente informado, para apreciação e decisão da autoridade superior.

22.16. Em caso de divergência entre disposição do edital e das demais peças que compõem o processo, prevalece a previsão do edital.

22.17. O Edital está disponibilizado, na íntegra, nos endereços eletrônicos www.comprasnet.gov.br e <http://www.dpf.gov.br> > Serviços > Licitações > Licitações 2013 > Distrito Federal > Órgãos Centrais > DLOG > Pregões e também poderá ser lido e/ou obtido no endereço SAS Qd. 06 – Lts 09/10 – 1º andar, sala 110, Ed. Sede do Departamento de Polícia Federal, Brasília – DF, nos dias úteis, no horário das 08:00 às 18:00 horas, mesmo endereço e período no qual os autos do processo administrativo permanecerão com vista franqueada aos interessados.

22.18. Em caso de cobrança pelo fornecimento de cópia da íntegra do edital e de seus anexos, o valor se limitará ao custo efetivo da reprodução gráfica de tais documentos, nos termos do artigo 5º, III, da Lei nº 10.520, de 2002.

22.19. É expressamente proibida a veiculação de publicidade vinculada acerca desta licitação, salvo se houver prévia e expressa autorização do Departamento de Polícia Federal.

22.20. Nos casos omissos aplicar-se-ão as disposições constantes da Lei nº 10.520, de 2002, do Decreto nº 3.555, de 2000, da Lei nº 8.078, de 1990 - Código de Defesa do Consumidor, do Decreto nº 3.722, de 2001, da Lei Complementar nº 123, de 2006, Lei nº 9784/99 e da Lei nº 8.666, de 1993, subsidiariamente.

22.21. O foro para dirimir questões relativas ao presente edital será o da Seção Judiciária do Distrito Federal - Justiça Federal, com exclusão de qualquer outro.

Brasília/DF, 06 de novembro de 2013.

Ordenador de Despesas da COAD/DLOG/DPF

ANEXO I

TERMO DE REFERÊNCIA

1. DO OBJETO

1.1 Aquisição de Equipamentos Táticos através de Pregão Presencial internacional do tipo menor preço total por item para atender as necessidades do Comando de Operações Táticas, conforme condições, quantidades e exigências estabelecidas neste instrumento.

1.2 A licitação terá 07 itens nos quantitativos previstos no edital e no presente Termo de Referência.

ITEM	CARACTERÍSTICAS DO OBJETO	QUANTIDADE
1	TRIPÉ ESPECIAL COM COMPOSIÇÃO PARA TIRO DE PRECISÃO	20
2	APOIO PARA FUZIL COM ENCAIXE TIPO MORSA	20
3	TELÊMETRO LASER.	10
4	LUNETAS DE ESPOTAGEM COM AUMENTO DE ATÉ 40X	02
5	LUNETAS DE ESPOTAGEM COM AUMENTO DE ATÉ 60X	12
6	ADAPTADOR DE CÂMERA DIGITAL PARA LUNETAS E SEUS RESPECTIVOS ACESSÓRIOS	04
7	CABEÇA ARTICULADA	20

2. DA ESPECIFICAÇÃO DOS OBJETOS

ITEM 1 – TRIPÉ ESPECIAL COM COMPOSIÇÃO PARA TIRO DE PRECISÃO E RESPECTIVOS ACESSÓRIOS – 20 UNIDADES



- 1) Material: Fibra de carbono e magnésio;
- 2) Encaixe: Parafuso de 3/8”;

- 3) Diâmetro do tubo da coluna: 28mm;
- 4) Número de seções das pernas: 3 (três);
- 5) Diâmetros das pernas: 29,2mm, 24,8mm, e 20,4mm;
- 6) Cor: Preta;
- 7) Comprimento totalmente fechado: menor ou igual 65cm;
- 8) Angulação de abertura das pernas: 23°, 47°, 66° e 89°;
- 9) Capacidade de peso: No mínimo 8 Kg;
- 10) Altura máxima: 175 cm;
- 11) Altura máxima com a coluna central retraída: 140 cm;
- 12) Altura mínima: 11,5 cm;
- 13) Peso máximo: Até 1,65 Kg;
- 14) Acessórios:
 - A) Estojo rígido para transporte;
 - B) Manual de Instruções.

*** O equipamento solicitado deve ser igual ou similar ao da marca Bogen/Manfrotto, modelo 055 Carbon Fiber Tripod - Q90 - 3 Section.**

ITEM 2 – APOIO PARA FUZIL COM ENCAIXE TIPO MORSA – 20 UNIDADES



- 1) Material: Peça moldada em um único bloco de alumínio com acabamento anodizado; parafusos e pinos em aço inoxidável; almofada de amortecimento de recuo da arma feita em poliuretano;
- 2) Encaixe: Dois encaixes tipo rosca, sendo um de 1/4" e outro de 3/8";
- 3) Regulagem: Punho de torção com parafuso de retenção para prevenir desmontagem acidental; mola de amortecimento de retenção;
- 4) Número de seções das pernas: 3 (três);
- 5) Diâmetros das pernas: 29,2mm, 24,8mm, e 20,4mm;
- 6) Cor: Preta;

7) Peso: Igual ou inferior a 0,454 Kg.

*** O equipamento solicitado deve ser igual ou similar aos da marca HOG Saddle modelo MOD7 HOG SADDLE.**

ITEM 3 – TELÊMETRO LASER – 10 UNIDADES



- 1) Magnificação: 10x;
- 2) Diâmetro da Objetiva: 50mm;
- 3) Capacidade de medição de distância: 20 a 1460 metros;
- 4) Precisão da medição: +/- 0,5% acima de 700 metros;
- 5) Tempo para medição: no máximo 1 segundo;
- 6) Expectativa de duração da bateria: mais de 5.000 medições;
- 7) Tipo de bateria: 1x CR123A de 3V;
- 8) Fator de penumbra: 22,4;
- 9) Campo de visão a 914 metros: 106 metros;
- 10) Distância focal (*eye relief*): 15,8mm;
- 11) Tipo de laser: FDA classe 1;
- 12) Distância entre as oculares: 54mm a 76mm;
- 13) Comprimento / largura: 20,05 cm X 13,8 cm;
- 14) Peso: No máximo 1,4 Kg;
- 15) Resistência às intempéries: MIL STD 810G, Método 506.5, Procedimento III, Condição: taxa de chuva de 1+0.5 mm/min
- 16) Garantia das lentes: Vitalícia transferível;
- 17) Garantia eletrônica: no mínimo 2 anos;
- 18) **Fornecimento de “Data Card” com as informações do fabricante, Modelo, Número de Série, e data de fabricação.**
- 19) Correção para tiros em ângulo: sim;

20) Acessórios:

- A) Estojo rígido para transporte;
- B) Kit de limpeza da lente;
- C) Baterias: 01 (CR123A) (Lithium -3V);
- D) Manual de Instruções;
- E) Alça de pescoço.

*** O equipamento solicitado deve ser igual ou similar aos da marca STAINER modelo MILITARY 10X50 LRF.**

ITEM 4 – LUNETAS DE ESPOTAGEM COM AUMENTO DE ATÉ 40X – 2 UNIDADES

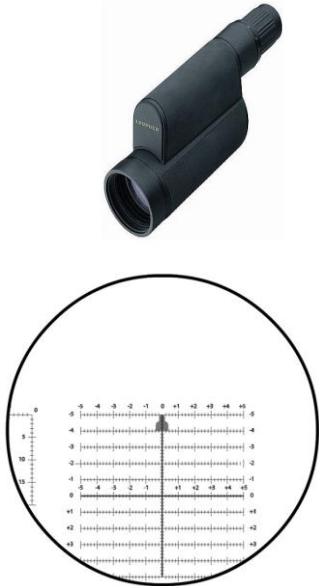

- 1) Retículo do tipo H36 - Horus;
- 2) Objetiva de 60 mm;
- 3) Acompanhada de tripé e case para armazenamento;
- 4) Aumento de pelo menos 12 a 40 x;
- 5) Comprimento de 31,496 cm;
- 6) Peso máximo de 1,05 kg;
- 7) À prova d'água e embaçamento;
- 8) O campo de visão deve ser de 5,12064 – 1,58496 (metros a 91,44m);
- 9) O campo de visão deve ser de 3,2 – 1 grau (angular);

10) Alívio de olho (eye relief) de 30mm.

*** O equipamento solicitado deve ser igual ou similar aos da marca Leupold Mark IV de 12-40 x 60 mm - Tactical Spotting - Scope.**

ITEM 5 – LUNETETA DE ESPOTAGEM COM AUMENTO DE ATÉ 60X – 12 UNIDADES

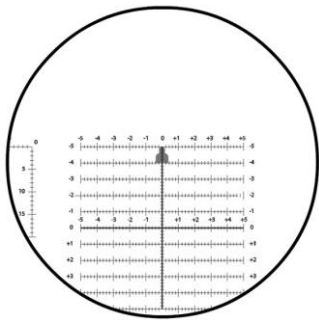

- 1) Retículo do tipo H36 – Horus;
- 2) Objetiva de 80 mm;
- 3) Acompanhada de tripé e case para armazenamento;
- 4) Aumento de pelo menos 20 a 60 x;
- 5) Comprimento de 39,37 cm;
- 6) Peso máximo de 1,752 kg;
- 7) À prova d'água e embaçamento;
- 8) O campo de visão deve ser de 37 – 13 (metros a 100m);
- 9) O campo de visão angular deve ser de 2,3 – 0,8 graus;
- 10) Alívio de olho (*eye relief*): 30mm.

*** O equipamento solicitado deve ser igual ou similar aos da marca Leupold Mark IV de 20-60 x 80mm - Tactical Spotting Scope.**

ITEM 6 – ADAPTADOR DE CÂMERA DIGITAL PARA LUNETAS E SEUS RESPECTIVOS ACESSÓRIOS – 4 UNIDADES



- 1) Cor: Preta;
- 2) Compatível com lentes de diâmetros: 28mm, 37mm, 43mm, 52mm, 58mm;
- 3) Peso: 82,2 gramas;
- 4) Diâmetro externo: 6,3 cm;
- 5) Alívio de olho (*eye relief*): 30mm.

*** O equipamento solicitado deve ser igual ou similar ao Adaptador de câmera digital da marca Leupold, 58380 para luneta de espotagem de 12 – 40x 60mm**

ITEM 7 – CABEÇA ARTICULADA – 20 UNIDADES



- 1) Material: Magnésio;
- 2) Encaixe: Parafuso de 3/8", fêmea;
- 3) Bolha de nível: 1;
- 4) Inclinação frontal: -90°/+90° de faixa de inclinação;
- 5) Inclinação lateral: +90°/-3° de faixa de inclinação;
- 6) Cor: Preta;
- 7) Soltura rápida: sim;
- 8) Rotação panorâmica: 360°;

- 9) Capacidade de peso: Até 8 Kg;
- 10) Altura máxima: 10,3 cm;
- 11) Sistema de segurança secundário: sim;
- 12) Peso máximo: 0,7 Kg.
- 13) Acessórios:
 - A) Manual de Instruções.

*** O equipamento solicitado deve ser igual ou similar aos da marca Bogen/Manfrotto, modelo Horizontal Grip Action Ball Head with RC2 Rapid Connect.**

3. DA JUSTIFICATIVA DA NECESSIDADE DO OBJETO

3.1 A aquisição dos equipamentos objeto deste Termo de Referência e seus respectivos acessórios permitirá uma atuação mais segura dos policiais lotados nesta Coordenação durante as operações de altíssimo risco em que participam, mantendo o Comando de Operações Táticas, devidamente, equipados e, em condições de atender as demandas de apoio às unidades centrais e descentralizadas da Polícia Federal. A aquisição destes equipamentos, preservará a integridade física dos policiais e de todos os envolvidos, gerando uma economia ao Estado mais segurança e eficiência para o policial e sociedade.

3.2 Devido ao seu papel de protagonista na atuação de Contraterrorismo e crises envolvendo reféns o Comando de Operações Táticas - COT necessitará de equipamentos especiais para o enfrentamento de situações do mesmo porte.

3.3 O planejamento estratégico da unidade em relação ao número de 120 operadores, sendo 20 atiradores de precisão, até o ano de 2014 caminha para o desfecho previsto e hoje a dotação da unidade em termos de equipamentos individuais não atende este planejamento.

DA MOTIVAÇÃO

ITENS 01, 02 E 03

3.4 O tripé especial e seus acessórios (cabeça articulada e apoio para fuzil com encaixe tipo morsa) é uma excelente plataforma para a realização de um tiro preciso, ou seja, é

equipamento essencial para o perfeito cumprimento da missão da equipe de atiradores de precisão.



3.5 Mormente em se tratando de ambientes onde o atirador está impossibilitado de realizar um disparo na posição deitada, o tripé e seus acessórios possibilitam ao atirador o engajamento de alvos com a estabilidade necessária para um disparo seguro e preciso.

3.6 Ambientes urbanos são excelentes exemplos onde urge a necessidade de utilização deste tipo de tripé. Muitas vezes os atiradores realizam engajamentos na posição em pé, tendo em vista a altura em que se encontra o parapeito das janelas. O tiro preciso e estável só vai ser possível com a utilização desse equipamento.



3.7 Ambientes rurais, da mesma sorte, dada as características deste ambiente operacional também são exemplos onde o tripé se faz necessário. Quando a vegetação rasteira se encontra muito alta é necessário ao atirador uma plataforma de tiro estável, e nem sempre ele vai ter tempo suficiente para utilizar-se de meios de fortuna para realizar esse disparo.



RELAÇÃO DEMANDA X QUANTIDADE

3.8 O COT conta atualmente com 72 operadores, sendo 15 atiradores de precisão. Recentemente foi aberto processo de recrutamento e seleção para mais 40 policiais. Os tripés e acessórios são materiais individuais de cada atirador de precisão. Tendo em

vista que o COT não possui este equipamento, todos os atiradores de precisão deverão receber este equipamento, sendo necessária a aquisição de pelo menos 20 tripés, visando o planejamento estratégico até o ano de 2014.

ITEM 04

3.9 A estimativa de distância é um elemento essencial para o tiro de precisão. Somente com uma avaliação correta da distância o atirador é capaz de fazer os devidos ajustes no seu aparelho de pontaria, levando em conta a curva balística do projétil utilizado. A gravidade atua no projétil a partir do momento em que ele sai do cano do armamento, iniciando a sua “queda”. Quando maior à distância, maior a “queda”. Por isso o telêmetro laser é de suma importância.

3.10 A equipe de atiradores de precisão necessita de equipamentos de excelente qualidade para determinar com precisão à distância para o alvo. Apenas dessa maneira a atuação do sniper policial será segura e efetiva.



3.11 O telêmetro laser, além de oferecer uma medição precisa da distância ainda realiza, automaticamente, a correção de disparos em ângulo. Nesse caso, o dado importante para o atirador ajustar seu aparelho de pontaria é a distância horizontal e não a de rampa. Sem o telêmetro o sniper policial precisaria calcular o cosseno do ângulo medido e multiplica-lo pela distância de rampa, para só então realizar os ajustes necessários. Essa condição é crítica, principalmente, em disparos a longa distância. Como por exemplo, situações encontradas em área rural e nas missões de proteção a autoridades de alto risco.

3.12 A simplicidade e a velocidade de medição proporcionada pelo telêmetro laser, são imensuráveis no que tange perfeita atuação dos atiradores de precisão.

RELAÇÃO DEMANDA X QUANTIDADE

3.13 O COT conta atualmente com 72 operadores, sendo 15 atiradores de precisão. Recentemente foi aberto processo de recrutamento e seleção para mais 40 policiais. O telêmetro laser é material coletivo da equipe de atiradores de precisão. Tendo em vista

que o COT possui déficit deste tipo equipamento, todos os atiradores de precisão deverão receber este equipamento, sendo necessária a aquisição de pelo menos 10 telêmetros, visando o planejamento estratégico até o ano de 2014.

ITENS 05, 06 e 07

3.14 O atirador policial de precisão, popularmente conhecido como *sniper*, é um operador altamente especializado e preparado para resolver crises com um único e preciso disparo. Para tal, deve ser equipado com instrumentos que venham a auxiliá-lo a realizar os ajustes necessários em seu aparelho de pontaria.

3.15 A trajetória do projétil é afetada por inúmeros fatores, tais como: temperatura, umidade, direção e velocidade do vento, altitude, gravidade etc. Uma luneta de espotagem de boa qualidade proporciona ao atirador policial de precisão o cálculo da distância, auxilia na obtenção da velocidade e direção do vento. Além de auxiliar o observador na aquisição de alvos e, devido a sua maior potência de aumento, uma perfeita visualização deste, como por exemplo, o interior do cômodo em que se desenrola a crise.

3.16 Outra função do atirador policial de precisão, e, igualmente importante, é o reconhecimento do alvo (quando possível) e a aquisição de inteligência em tempo real. Em ambos os casos a luneta de espotagem se faz necessária, principalmente com o adaptador de câmera digital que torna possível fazer imagens a uma grande distância.

3.17 O COT, ao longo dos anos, vem percebendo a necessidade de capacitar seus atiradores de precisão a atuar em qualquer condição, já que criminalidade não se furta em agir a qualquer tempo. E a utilização de lunetas de espotagem é de suma importância na obtenção de dados de inteligência, tanto no âmbito do reconhecimento, como na aquisição em tempo real desses dados. Ademais, auxilia o atirador no ajuste do aparelho de pontaria caso o disparo se faça necessário.

3.18 Das Lunetas de Espotagem:

3.18.1 As lunetas de espotagem são equipamentos essenciais no que tange aos cálculos de estimativa de distância, uma vez que possuem o retículo Horus modelo H36. O H36 é um tipo de retículo baseado em miliradianos nos quais através de cálculos matemáticos é possível estimar a distância de determinado objeto, calcular a vantagem em alvos em movimento e estimar a altura do alvo. A estimativa de distância é de suma importância para o devido ajuste do aparelho de pontaria do fuzil de precisão. Esse

ajuste deve ser perfeito, já que o atirador policial de precisão deve realizar um disparo cirúrgico, visando à incapacitação instantânea do alvo.

3.18.2 Da mesma forma, como as lunetas de espotagem são mais potentes, a estimativa de direção e velocidade do vento é facilitada. Existem métodos, como por exemplo, a observação da miragem, onde a maior potência dessas lunetas facilita sua leitura. Outra forma de definir a velocidade e direção do vento através da luneta de espotagem é a observação da flora no decorrer da trajetória do projétil.

3.18.3 Ademais, as lunetas de espotagem permitem a observação do “traço” dos disparos de longa distância. Por essa observação, o *spotter* é capaz de ver a trajetória do projétil e determinar o ponto de impacto, proporcionando, assim, uma maior facilidade de correções para o disparo subsequente.

3.18.4 Devido à potência de aumento, a luneta de espotagem é imprescindível para observação detalhada de um alvo, como por exemplo, o interior de um cômodo onde se desenrola uma crise.

3.19 Dos Adaptadores de Câmera Digital para as Lunetas de Espotagem

3.19.1 Os adaptadores de câmera digital para as lunetas de espotagem são equipamentos de suma importância para a realização de uma perfeita missão de reconhecimento, onde há a necessidade de se realizarem imagens do objetivo. É impossível mensurar o benefício de um briefing realizado com imagens reais do alvo e do local da operação, onde toda equipe envolvida previamente tem a oportunidade de visualizá-los.

3.19.2 A grande vantagem desses adaptadores consiste no fato de que essas imagens podem ser feitas a longas distâncias, diminuindo, assim, a possibilidade de “queimar” a operação.

RELAÇÃO DEMANDA X QUANTIDADE

3.20 O COT conta atualmente com 72 operadores, sendo 15 atiradores de precisão. Recentemente foi aberto processo de recrutamento e seleção para mais 40 policiais. As lunetas de espotagem e acessórios são materiais coletivos da equipe de atiradores de precisão. Tendo em vista que o COT possui déficit deste tipo equipamento, todos os atiradores de precisão deverão receber este equipamento, sendo necessária a aquisição de pelo menos 14 lunetas e acessórios, visando o planejamento estratégico até o ano de 2014.

4. DA GARANTIA TÉCNICA

4.1 A contratada deveser prover garantia total mínima de 12 (doze) meses, incluindo as manutenções preventivas, conforme manual do fabricante ou outras manutenções mandatórias em cumprimento de documentos emitidos pelo fabricante ou órgãos regulamentadores, e a manutenção corretiva correspondente à garantia técnica ofertada, disponibilizando o fornecimento de materiais de consumo e serviços correlatos.

4.2 O prazo de 12 (doze) meses a que se refere o item 4.1 ficara suspenso pelo mesmo período em que o equipamento permanecer inoperante em decorrência do serviço de garantia técnica.

4.3 A garantia técnica exigida deveser apresentada através de declaração expressa do licitante contendo claramente as exigências estabelecidas e as condições de sua execução, firmada pelo fabricante ou seu representante legal no Brasil, e acompanhada dos respectivos documentos de delegação de poderes, tradução juramentada no Brasil, notarização e consularização, conforme aplicável.

4.4 A garantia técnica contra quaisquer defeitos de fabricação será considerada a partir da data de recebimento definitivo do equipamento, sendo composta de serviços de reparo ou reposição de peças e componentes mecânicos, elétricos e eletrônicos, de todo o equipamento e seus acessórios, salvo se constatada e comprovada a indevida utilização do equipamento pela contratante, situação em que o ônus da prova de mau uso recairá sobre a contratada incluindo os custos para emissão de laudos técnicos e demais despesas relacionadas a constatação e comprovação da indevida utilização pela contratante.

4.5 As despesas relativas à movimentação de componentes portadores de defeito de fabricação, dentro do país ou do Brasil para o país de origem e do país de origem para o Brasil, incluindo, mas não se limitando a fretes, tributos, seguros, “*handling*”, taxas e emolumentos, bem como aquelas referentes ao envio das mesmas peças defeituosas para execução da garantia, durante o período de 12 (doze) meses, são de responsabilidade exclusiva da contratada.

4.6 Os equipamentos a serem adquiridos deveser entregues com toda a documentação necessária para a sua legal utilização no Brasil.

4.7 Deveser disponibilizada, impressa e/ou digital, a documentação técnica especializada, no idioma português ou inglês, abrangendo todos os aspectos técnicos,

funcionais e operacionais necessários a completa e correta operação e manutenção do objeto.

4.8 Qualquer equipamento que, nesse período, apresentar defeito decorrente da fabricação ou do material utilizado, deverá ser repostado sem custo para o Contratante no prazo máximo de 120 dias.

5. CLASSIFICAÇÃO DOS BENS COMUNS

5.1 Os bens a serem adquiridos enquadram-se na classificação de bens comuns, nos termos da Lei nº 10.520, de 2002, do Decreto nº 3.555, de 2000, e do Decreto 5.450, de 2005.

6. DA NECESSIDADE DE LICITAÇÃO INTERNACIONAL

6.1 Tem-se verificado que a atividade fim do Comando de Operações Táticas exige uma série de equipamentos especiais que em sua quase totalidade são produzidos fora do território nacional.

6.2 Verifica-se, da mesma forma, que o equipamento objeto do referido termo não é atualmente produzido pela indústria nacional.

6.3 Na maioria dos casos, as aquisições de equipamentos importados são feitas por intermédio de empresas nacionais, que ao comercializar o produto, acabam majorando os seus preços, ou em face da tributação que recai sobre o produto importado, ou em decorrência do lucro que visa à sociedade empresarial.

6.4 Constata-se neste caso a necessidade de otimização dos recursos financeiros, objetivando a aquisição de bens e produtos de qualidade, com um custo menor.

6.5 Isto é possível por intermédio da licitação internacional, em que a administração irá adquirir o produto diretamente do fabricante estrangeiro, resultando em uma economia para o erário público.

6.6 A adoção da licitação internacional trará uma série de vantagens, podendo citar:

- a) a possibilidade de adquirir equipamentos com tecnologia mais avançada;
- b) b) redução do valor do bem a ser adquirido diretamente do exterior, excluindo a margem de lucro de empresas importadoras;

c) c) a não incidências de impostos que seriam pagos pela empresa importadora visando à nacionalização do produto, que pode representar uma economia de no mínimo 50% (cinquenta por cento).

6.7 A economia trazida aos cofres públicos, em especial para o orçamento do Departamento de Polícia Federal permitirá a aquisição de mais equipamentos para o Comando de Operações Táticas.

6.8 Da mesma maneira, **a forma presencial** deste tipo de pregão garante a participação de empresas estrangeiras na licitação tendo em vista a impossibilidade das mesmas participarem por meio eletrônico. Conclui-se que a realização do pregão internacional exige-se que seja na forma presencial, visto que a forma eletrônica ainda não é possível.

6.9 Outra vantagem desta modalidade presencial é a participação direta do Pregoeiro em relação aos licitantes. A redução dos lances, muitas das vezes, pode ser atribuída à forma de como o procedimento é conduzido pelo Pregoeiro, além do que o ambiente de disputa acaba contribuindo para um resultado positivo.

6.10 A economia trazida aos cofres públicos, em especial para o orçamento do Departamento de Polícia Federal permitirá a aquisição de mais equipamentos para o Comando de Operações Táticas.

7. DA PARTICIPAÇÃO NO PREGÃO

7.1 Poderão participar desta licitação os interessados, do ramo pertinente ao objeto da contratação, que preencham as condições estabelecidas no Edital, e que comprovem sua qualificação conforme disposto nos artigos 27 a 31 da Lei 8.666/93 e art. 13 do Decreto 3.555/2000, empresas brasileiras e/ou estrangeiras em funcionamento no Brasil e também as estrangeiras que não funcionem no Brasil.

7.2 Não poderão participar desta licitação:

7.3. Empresas que estejam reunidas em consórcio e sejam controladoras, coligadas ou subsidiárias entre si, qualquer que seja sua forma de constituição.

7.4 Empresas concordatárias ou que estejam sob falência, concordata ou insolvência, em recuperação judicial ou extrajudicial, concurso de credores, dissolução, liquidação.

7.5 Empresas que, por qualquer motivo, estejam declaradas inidôneas ou punidas com suspensão do direito de licitar ou contratar com o Departamento de Polícia Federal e demais Órgãos da Administração Pública.

7.6 As Empresas não cadastradas no Sistema de Cadastramento Unificado de Fornecedores - SICAF poderão participar desde que apresentem os documentos exigidos neste Termo de Referência, em cujo ato constitutivo esteja contemplada a fabricação e comércio ou o comércio de equipamentos objeto deste edital, e apresente os documentos exigidos neste edital.

7.7 Todo e qualquer documento equivalente exigido e que se fizer necessário a participação no presente certame licitatório, apresentado em idioma estrangeiro, deverá ser autenticado pelo respectivo consulado, além de ser traduzido para o idioma oficial do Brasil por tradutor juramentado, conforme dispõe o art. 32 parágrafo 4 da Lei 8.666/93 e art. 16 do Decreto n. 3555/2000.

7.8 As empresas estrangeiras que não puderem apresentar a documentação exigida neste Termo de Referência por força de legislação específica de país de origem do licitante, ou que não apresentarem equivalência em relação à legislação brasileira, deverão apresentar declaração informando a impossibilidade de atendimento aos mesmos, autenticada pelo respectivo consulado e traduzida por tradutor juramentado no Brasil.

8. DO PRAZO E DO LOCAL DE ENTREGA

8.1 O fornecimento será efetuado em remessa única, com prazo de entrega não superior a 120 (cento e vinte) dias, contados a partir da assinatura do contrato.

8.2 O atraso na entrega sem justificativa e prévia comunicação aceita pelo Departamento de Polícia Federal implicará nas sanções previstas na legislação e no contrato.

8.3 O material deverá ser entregue no AEROPORTO INTERNACIONAL DE BRASÍLIA, S/Nº, Área Especial – Lago Sul – Brasília DF, de segunda a sexta-feira, no horário comercial.

8.4 Os bens devem ser entregues lacrados, em sua embalagem original, contendo marca, fabricante e procedência.

9. DO RECEBIMENTO

9.1 O recebimento será feito por Comissão composta por 3 (três) servidores da Coordenação do Comando de Operações Táticas/DIREX, da seguinte forma:

9.2 Provisoriamente, para efeito de posterior verificação da conformidade dos equipamentos com as especificações;

9.3 Definitivamente, no prazo de 05 dias corridos a contar do recebimento provisório para verificação da qualidade e quantidade dos equipamentos. A aceitação somente se efetivará após terem sido examinados e julgados em perfeitas condições e aprovados pelo COT/DIREX/DPF;

9.4 Para o recebimento provisório será lavrado o respectivo Termo de Recebimento Provisório, circunstanciado, assinado pela Comissão e por preposto da contratada, indicando todas as características do processo de recebimento.

9.4.1 O Termo de Recebimento Provisório deverá compor-se das respectivas Notas Fiscais/Faturas Comerciais ou no caso de importações procedentes de contratada estrangeira da fatura proforma (*proform invoice*), *packink list* com a quantidade, peso bruto e líquido dos equipamentos e caixas de transporte.

9.4.2 A contratada, se estrangeira, deverá comunicar a Contratante, com antecedência mínima de 15 (quinze) dias úteis antes do embarque que o objeto encontra-se apto à verificação de conformidade.

9.4.3 O recebimento provisório será efetuado em, no máximo, 15 (quinze) dias úteis a contar da data da colocação dos equipamentos a disposição do servidor ou da Comissão para conferência de todos os equipamentos e acessórios do objeto licitado, para posterior verificação da conformidade com a especificação exigida.

9.4.4 O Recebimento Definitivo será em até 10 (dez) dias contados a partir da entrega do objeto no Brasil e após a verificação da qualidade e quantidade dos equipamentos e materiais e consequente aceitação do objeto, cabendo a Contratada disponibilizar as condições necessárias para a verificação e teste dos equipamentos.

9.4.5 Não se incluem no Recebimento Definitivo a assistência técnica e garantia técnica, bem como as demais obrigações acessórias do contrato não exigíveis em prazo como *conditio sine qua non* para este recebimento.

9.5 A contratada obriga-se à prestar o objeto dentro dos prazos estipulados no item 8 e seus subitens do Termo de Referência, de acordo com as especificações descritas, sendo de sua inteira responsabilidade a substituição dos mesmos quando constatado por servidor ou Comissão de Recebimento do Departamento de Polícia Federal, no seu recebimento ou após o recebimento, não estarem em conformidade com as referidas

especificações, garantida a faculdade de troca, com ônus as expensas exclusivas da contratada.

9.5.1 Os ensaios, testes, homologações, registros e demais provas exigidos por normas técnicas oficiais para a boa execução do objeto do contrato correrão por conta da contratada, caso seja necessário.

9.6 Recebido o objeto se, a qualquer tempo, durante a sua utilização normal, vier a se constatar discrepância com as especificações, proceder-se-á a imediata substituição dos mesmos dentro do prazo de reposição de 90 (noventa) dias consecutivos após a emissão das licenças, declarações e certificados de importação, assim como os demais tramites alfandegários, com ônus as expensas exclusivas da contratante; mantendo-se os direitos da Administração em razão de evicção ou vícios redibitórios..

9.7 O recebimento pelo contratante não modifica, restringe ou elide a plena responsabilidade da contratada de executar o objeto de acordo com as condições contidas no Edital e na proposta da contratada, nem invalida qualquer reclamação que o contratante venha a fazer em virtude de posterior constatação de unidade defeituosa ou fora de especificação, garantida a faculdade de troca.

9.7.1 O recebimento provisório ou definitivo não exclui a responsabilidade civil ou ético-profissional pela execução do contrato, inclusive quanto as obrigações acessórias.

9.8 O servidor ou Comissão rejeitara, no todo ou em parte, o objeto que estiver em desacordo com o contrato e instrumentos vinculados.

9.9 Toda a documentação referida deveser revertida em nome do Departamento de Polícia Federal, sendo a contratada ou seu representante legal no Brasil responsável pela respectiva obtenção nos órgãos competentes, seja no exterior ou no Brasil.

10. AVALIAÇÃO DO CUSTO

10.1 O valor estimado para a aquisição dos bens objeto desta contratação será de até **US\$ 79.974,80 (setenta e nove mil novecentos e setenta e quatro dólares e oitenta centavos)**, em reais, **R\$ 207.934,48 (duzentos e sete mil, novecentos e trinta e quatro reais e quarenta e oito centavos)**, sendo este o valor máximo a ser considerado, após a fase de negociação, para fins de aceitação das propostas, e como parâmetro de preço total dos equipamentos.

10.2 O custo estimado foi apurado a partir das cotações de preços constante do processo administrativo, elaborado com base em orçamentos recebidos de empresas especializadas, em pesquisas de mercado em fontes abertas realizadas pela internet.

11. DA APRESENTAÇÃO DA PROPOSTA

11.1 A proposta de preços deverá ser impressa ou datilografada, em uma via, no idioma português do Brasil e apresentada sem alternativas, emendas, rasuras ou entrelinhas. Suas folhas devem estar numeradas sequencialmente e rubricadas, e a última deverá estar assinada pelo representante legal da licitante; no caso de cópia(s) a(s) mesma(s) deverá (ão) estar autenticada(s) por cartório competente ou conferida(s) por servidor do DPF, membro da equipe de apoio, devendo ainda:

11.2.1 conter o nome da proponente, endereço completo, números do CNPJ e da Inscrição Estadual ou Distrital, telefone e fax (se houver);

11.2.2 conter preço total e unitário do item cotado, em REAL (R\$), EURO (EUR) ou DOLAR NORTE AMERICANO (US\$), o qual deverá ser indicado em algarismos arábicos e por extenso, prevalecendo em caso de divergências entre os valores, a indicação por extenso, salvo por motivo justo decorrente de fato superveniente aceito pelo pregoeiro e equipe de apoio ou na ocorrência de uma das hipóteses previstas neste edital ou anexos, e ainda, quando existir outro documento que comprove a real intenção da cotação.

11.2.3 Para as empresas nacionais, as propostas deverão apresentar os preços unitários e o preço total dos itens em moeda nacional REAL (R\$), EURO (EUR) ou DOLAR NORTE AMERICANO (US\$), devendo apresentar planilha, para o item único do pregão, (conforme modelo constante do ANEXO X deste Edital), identificando separadamente os seguintes componentes:

11.2.3.1 Preço Unitário Posto-Fábrica, sem impostos, no estabelecimento do vendedor, ou em outro local nomeado (fábrica, armazém, etc.), excluídos os valores relativos ao Imposto sobre Produtos Industrializados (IPI), ao Imposto sobre Circulação de Mercadorias e Serviços (ICMS), ao Programa de Integração Social (PIS) e a Contribuição para Financiamento da Seguridade Social (COFINS);

11.2.3.2 Custo Unitário de Encargos relativos ao Imposto sobre Circulação de Mercadorias e Serviços (ICMS), Programa de Integração Social (PIS) e Contribuição

para Financiamento da Seguridade Social (COFINS), e IPI (Imposto sobre Produtos Industrializados) incidentes sobre os equipamentos, discriminando-os, inclusive quanto à alíquota incidente;

11.2.3.3 Custo Unitário do Transporte Doméstico, seguro e outros, incidentes sobre a entrega dos equipamentos no destino final no Brasil, discriminando-os; no preço cotado deverão estar incluídos todos os insumos que o compõem, tais como as despesas com impostos, taxas, fretes, seguros e quaisquer outros que incidam na contratação do objeto;

11.2.3.4 Custo dos Serviços Decorrentes, tais como instalação, testes e/ou colocação em funcionamento dos equipamentos fornecidos; fornecimento de ferramentas necessárias para a montagem e manutenção; fornecimento de manual detalhado de operação e manutenção para cada unidade apropriada dos equipamentos fornecidos com tradução em português, discriminando-os;

11.2.3.5 Custo dos Serviços de Garantia e Assistência Técnica, tais como garantia de funcionamento, manutenção preventiva e corretiva, assistência técnica, incluindo peças de reposição, para garantir o funcionamento do equipamento durante o período de garantia, discriminando-os.

11.3 A licitante nacional deverá discriminar na proposta a base de cálculo, as alíquotas e os valores dos tributos e as contribuições sociais dos gravames incidentes sobre o preço de venda, além do código NCM do produto para fins de enquadramento tributário junto à Receita Federal do Brasil, para cumprimento do disposto no §4º do art. 42 da Lei n.º 8.666/93.

11.4 Para bens oferecidos DO EXTERIOR, ou seja, (através de importação direta em nome do próprio – União/Departamento de Polícia Federal, com amparo na Lei Federal no 8.032, de 12 abr. 1990, que concede os benefícios fiscais, e demais legislações vigentes), as propostas deverão apresentar os preços unitários e o preço total dos itens em moeda nacional REAL (R\$), EURO (EUR) ou DOLAR NORTE AMERICANO (US\$), devendo apresentar planilha, para o item único do pregão, (conforme modelo constante do ANEXO IX deste Edital cotando os equipamentos na modalidade para importação INCOTERMS 2010 Entregue Direitos Pagos – **CARRIAGE AND IN INSURANCE PAID TO FINAL DESTINATION** (CIP) ao Departamento de Polícia Federal – Aeroporto Internacional de Brasília - Brasil, identificando separadamente os seguintes componentes:

11.4.1 Preço FCA Total da Mercadoria, no local de embarque estrangeiro, pronta para a importação e pronta para ser entregue ao transportador, até o local de destino determinado neste edital seus anexos;

11.4.2 Valor do frete total internacional;

11.4.3 Valor do seguro total internacional;

11.4.4 O Custo **CIP (= CARRIAGE AND IN INSURANCE PAID TO FINAL DESTINATION)**, incluídos todos os riscos e custos relativos ao transporte internacional e entrega da mercadoria no local de destino designado;

11.4.5 A eleição da modalidade **CIP (= CARRIAGE AND IN INSURANCE PAID TO FINAL DESTINATION)** levou em conta o princípio da economicidade, tendo em vista ser este o tipo de frete mais barato (Entrega da mercadoria no aeroporto internacional de Brasília devidamente segurada), além do fato de que o Departamento de Polícia Federal conta com servidores habilitados a realizar despacho aduaneiro.

11.5 Conter a descrição do item cotado, com todas as suas características, especificações, bem como com a indicação do país fabricante, da marca, modelo e a referência, as quais deverão atender as características mínimas exigidas pela Administração contidas no termo de referencia.

11.6 Apresentar catálogos e/ou prospectos que contenham a descrição ou informações do objeto cotado: fotos; especificações técnicas; marca e modelo do produto/equipamento; as quais comprovarão que efetivamente o produto/equipamento ofertado existe no mercado e que apresenta as especificações técnicas mínimas exigidas pela Administração, no idioma Português (Brasil) ou Inglês;

11.7 Conter declaração expressa de cumprimento dos prazos de entrega dos equipamentos, se comprometendo a atender as definições constantes no anexo I ao edital (termo de referencia);

11.8 Conter o prazo de validade da proposta, que não poderá ser inferior a 60 (sessenta) dias, contados da data de entrega das propostas;

11.9 Conter declaração expressa preferencialmente nos seguintes termos: os preços ofertados englobam as despesas com material, mão-de-obra, encargos sociais, trabalhistas, fiscais, previdenciários e comerciais, fretes, transportes, seguros, embalagens, grafismo, tributos incidentes, treinamento de pessoal e quaisquer outras despesas que incidam ou venham a incidir sobre o objeto desta licitação;

11.10 Declaração da licitante de que se compromete a prestar a assistência técnica de garantia dos equipamentos, incluindo as manutenções preventivas, conforme manual do fabricante ou outras manutenções mandatórias em cumprimento de documentos emitidos pelo fabricante ou órgãos regulamentadores, a contar da data de recebimento definitivo, contra quaisquer defeitos de fabricação, desgaste precoce ou de montagem, incluindo assistência técnica gratuita a ser prestada pelo fornecedor, composta de mão-de-obra, substituição, reposição de peças e componentes, sem ônus para a contratante, desde que estes não sejam provenientes de operação ou manuseio inadequado, conforme previsto no termo de referência;

11.11 Declaração da licitante de que se compromete a prestar suporte técnico, bem como prover a assistência técnica em conformidade com as exigências estabelecidas no termo de referência, indicando o prazo de garantia dos equipamentos não inferior a 12 (doze meses), contra quaisquer defeitos de fabricação, desgaste precoce ou montagem, a contar da data de recebimento definitivo, incluindo assistência técnica gratuita a ser prestada pelo fornecedor, composta de mão-de-obra, substituição, reposição de peças e componentes, salvo se constatada a indevida utilização do equipamento pelo operador final, caso fortuito ou força maior, indicando os locais e empresas homologadas no Brasil para a respectiva manutenção e autorizadas pelo fabricante;

11.12 Declaração da licitante que se obriga a aceitar acréscimos ou supressões de até 25% (vinte e cinco por cento) do valor atualizado do contrato, de acordo com o §1º do art. 65 da Lei no 8.666/93;

11.13 Declaração da licitante de que todas as licenças, autorizações, licenciamentos, homologações, certificações, registros referentes ao objeto proposto por ocasião desta licitação reverterão em benefício do DPF;

11.14 Declaração da licitante de que entregará, juntamente com os equipamentos, um manual de usuário por unidade, traduzido para o idioma português;

11.15 Declaração expressa do licitante contendo claramente as exigências estabelecidas e as condições da execução da garantia técnica, firmada pelo fabricante ou seu representante legal no Brasil, e acompanhada dos respectivos documentos de delegação de poderes, tradução juramentada no Brasil, notariação e consularização, conforme aplicável;

11.16 Considera-se, para fins do presente edital e termo de referência, que o Preço FCA da Mercadoria representa o preço do equipamento no momento em que estiver pronto para ser entregue ao transportador e disponível para ser importado para o Brasil.

11.17 Considera-se, para fins do presente edital e anexos, que o Custo Seguro e Frete Pago (**CIP= CARRIAGE AND IN INSURANCE PAID TO FINAL DESTINATION**), representa o preço FCA somado ao preço do frete pelo transporte da mercadoria até o local de designado, e do seguro contra risco de perdas e danos da mercadoria durante o transporte internacional.

11.18 Caso o licitante estrangeiro seja declarado vencedor, não arcará, em seus custos, com: o Imposto de Importação – II, nos termos da alínea "a" do inc. I da art. 2º da Lei nº 8.032/90, c/c inc. IV do art. 1º da Lei nº 8.402/92 e alínea “a” do inc. I do art. 135 do Decreto nº 4.543/2002, o Imposto sobre Produtos Industrializados - IPI, nos termos do art. 12 da Lei nº 9.493/97 c/c inc. XXIX do art. 51 do Decreto nº 4.544/2002, Imposto sobre Circulação de Mercadorias e Serviços – ICMS, nos termos do Princípio da Imunidade Recíproca, alínea “a” do inc. IV do art. 150 c/c com a Não Cumulatividade prevista pelo inc. I do §2º do art. 155, ambos da Constituição da República Federativa do Brasil, de Convênios entre os entes federativos e a União e Resoluções do CONFAZ, PIS e do COFINS, modalidade de importação, nos termos da alínea “a” do inc. I do art. 9º da Lei nº10.865/2004, a Contribuição para os Programas de Integração Social e de Formação do Patrimônio do Servidor Público incidente na Importação de Produtos Estrangeiros ou Serviços (PIS/PASEP - Importação) e a Contribuição Social para o Financiamento da Seguridade Social devida pelo Importador de Bens Estrangeiros ou Serviços do Exterior (COFINS – Importação), em virtude do mesmo ser importado pelo Departamento de Polícia Federal. Entretanto, deve se responsabilizar por eventuais trânsitos aduaneiros ou trânsito com a mercadoria já nacionalizada, decorrentes da chegada dos equipamentos em outra localidade.

11.19 A terceira casa decimal, eventualmente constante da proposta, será desconsiderada na ocasião do julgamento, sendo consideradas duas casas após a vírgula.

11.20 Os valores propostos em moeda estrangeira serão convertidos em moeda brasileira, a taxa de cambio vigente, para compra, no dia útil imediatamente anterior a data da abertura das propostas e o preço unitário proposto não poderá exceder o preço unitário máximo que a administração se dispõe a pagar para o objeto do presente pregão internacional, estabelecido neste Termo de Referência, sob pena de desclassificação.

11.21 A omissão de qualquer despesa ou custo necessário a perfeita execução do objeto desta licitação será interpretada como não existente ou já incluída nos preços, não podendo o licitante pleitear quaisquer acréscimos após a entrega da proposta.

11.22 Para bens oferecidos do EXTERIOR por empresa estrangeira (através de importação direta em nome da União /Departamento de Polícia Federal, com amparo na Lei no 8.032, de 12 abr. 1990, que concede os benefícios fiscais e demais legislações vigentes), no caso de adjudicação, deverá ser apresentada em até 10 (dez) dias úteis após o resultado do pregão, fatura pró-forma (*Invoice Comercial*) contemplando os valores corrigidos a menor, em virtude dos lances ofertados, com os dados bancários, de modo a viabilizar o procedimento de importação e de pagamento no exterior, contendo ainda, no mínimo, a identificação do fornecedor, a identificação do importador, a data de emissão, a data provável do embarque, e a descrição do(s) produto(s) com respectivo(s) valor(es).

11.23 A licitante deverá optar por única moeda para composição da cotação (REAL (R\$), EURO (EUR) OU DOLAR AMERICANO (U\$), não sendo admitida a apresentação de proposta contendo moedas diversas).

11.24 Será da exclusiva e total responsabilidade das licitantes obter, dos órgãos competentes, seja no exterior, seja no Brasil, informações sobre a incidência ou não de tributos, impostos e taxas de qualquer natureza devidas para o fornecimento do objeto desta licitação, nos mercados interno e/ou externo, considerando os respectivos gravames nas suas propostas, indicando, também, nas suas propostas as isenções ou imunidades aplicáveis à contratação (caso existam), acompanhadas do fundamento legal respectivo, não se admitindo alegação de desconhecimento de incidência tributária ou outras correlatas.

11.25 Às licitantes estabelecidas no Brasil não se aplica a condição do Departamento de Polícia Federal como importador, visto que eventual objeto importado deverá ser nacionalizado sob inteira responsabilidade da proponente brasileira, conforme disposto pelo Regulamento Aduaneiro do Brasil. Os custos de peças ou equipamentos com despacho alfandegário, porventura existente, deverão estar incluídos na planilha de preço proposto.

11.26 O preço proposto será de exclusiva e total responsabilidade da licitante, não lhe cabendo o direito de pleitear qualquer alteração do mesmo.

11.27 É facultado aos licitantes a apresentação de prospectos, folhetins, manuais de usuário, manuais técnicos ou qualquer outra publicação impressa ou mídia referente aos equipamentos propostos, os quais constituirão apensados da proposta de preços e não serão conhecidos para efeitos de julgamento do certame ou considerações acerca da proposta.

11.28 No caso de empresas estrangeiras, os documentos equivalentes aos exigidos das licitantes nacionais, quando existentes, deverão estar devidamente consularizados e traduzidos por tradutor juramentado no Brasil.

12. DAS OBRIGAÇÕES DA CONTRATADA

12.1 A Contratada obriga-se a:

12.1.1 Efetuar a entrega dos bens em perfeitas condições, no prazo e locais indicados pela Administração, em estrita observância das especificações deste Termo de Referência e da proposta, acompanhado da respectiva nota fiscal constando detalhadamente as indicações da marca, fabricante, modelo, tipo, procedência e prazo de garantia;

12.1.2 Os bens devem estar acompanhados, ainda, quando for o caso, do manual do usuário, com uma versão em português ou inglês, e da relação da rede de assistência técnica autorizada;

12.1.3 Responsabilizar-se pelos vícios e danos decorrentes do produto, de acordo com os artigos 12, 13, 18 e 26, do Código de Defesa do Consumidor (Lei nº 8.078, de 1990);

12.1.4 O dever previsto no subitem anterior implica na obrigação de, a critério da Administração, substituir, reparar, corrigir, remover, ou reconstruir, às suas expensas, no prazo máximo de 120 dias, o produto com avarias ou defeitos;

12.1.5 Atender prontamente as exigências da Administração, inerentes ao objeto da presente licitação;

12.1.6 Comunicar à Administração, no prazo máximo de 24 (vinte e quatro) horas que antecede a data da entrega, os motivos que impossibilitem o cumprimento do prazo previsto, com a devida comprovação;

12.1.8 Manter, durante toda a execução do contrato, em compatibilidade com as obrigações assumidas, todas as condições de habilitação e qualificação exigidas na licitação;

12.1.9 Não transferir a terceiros, por qualquer forma, nem mesmo parcialmente, as obrigações assumidas, nem subcontratar qualquer das prestações a que está obrigada, exceto nas condições autorizadas no Termo de Referência ou na minuta de contrato;

12.1.10 Não permitir a utilização de qualquer trabalho do menor de dezesseis anos, exceto na condição de aprendiz para os maiores de quatorze anos; nem permitir a utilização do trabalho do menor de dezoito anos em trabalho noturno, perigoso ou insalubre;

12.1.11 Responsabilizar-se pelas despesas dos tributos, encargos trabalhistas, previdenciários, fiscais, comerciais, taxas, fretes, seguros, deslocamento de pessoal, prestação de garantia e quaisquer outras que incidam ou venham a incidir na execução do contrato;

12.2 Além das obrigações constantes deste Termo de Referência, e das legalmente impostas, a CONTRATADA obrigará-se a:

12.2.1 Fornecer equipamentos novos e de primeira qualidade;

12.2.2 Responsabilizar-se por quaisquer danos ou prejuízos causados ao Departamento de Polícia Federal, bem como a terceiros, decorrentes de sua culpa ou dolo na entrega dos materiais, procedendo imediatamente aos reparos ou indenizações cabíveis e assumindo o ônus decorrente;

12.2.3 Prestar os esclarecimentos que forem solicitados pela CONTRATANTE, atendendo de imediato as reclamações.

12.2.4 Ser responsável pelo material que compõe as embalagens, devendo notificar o contratante sempre que forem empregadas substâncias que requerem procedimentos especiais de manuseio ou descarte;

12.3 O descumprimento de normas ambientais constatadas durante a execução do CONTRATO será comunicado pela contratante ao órgão de fiscalização do Município, Estado ou da União.

13. DAS OBRIGAÇÕES DA CONTRATANTE

13.1 Efetuar os pagamentos nas condições e prazos estipulados;

13.2 Proporcionar todas as facilidades para que a empresa Contratada possa desempenhar seus serviços dentro das normas e condições estabelecidas, disponibilizando local, data e horário para o recebimento provisório;

13.3 Notificar a contratada, por escrito, sobre imperfeições, falhas ou irregularidades constatadas no fornecimento para que sejam adotadas as medidas corretivas necessárias;

13.4 Acompanhar e fiscalizar o cumprimento das obrigações da Contratada, através de servidor especialmente designado, anotando em registro próprio todas as ocorrências, determinando o que for necessário à regularização das faltas ou defeitos observados, sendo as decisões e providências que ultrapassarem sua competência deverão ser solicitadas em tempo hábil para adoção das medidas convenientes;

13.5 Rejeitar, no todo ou em parte, os materiais entregues em desacordo com as obrigações assumidas pelo fornecedor.

13.6 Verificar minuciosamente, no prazo fixado, a conformidade dos bens recebidos provisoriamente com as especificações constantes do Termo de Referência e da proposta, para fins de aceitação e recebimento definitivos;

14. DA VIGÊNCIA DO CONTRATO

14.1 O prazo de vigência do contrato será de 12 (doze) meses, acrescidos dos prazos necessários para a cobertura da garantia e demais obrigações acessórias e remanescentes do contrato.

15. DA GARANTIA DO CONTRATO

15.1 Será exigida a prestação de garantia pela Contratada, no percentual de **3% (três por cento)** do valor total do contrato, a ser comprovada no prazo de 10 (dez) dias a partir da data da celebração do contrato, sob pena de aplicação das sanções cabíveis, inclusive rescisão contratual, cabendo à contratada optar por uma das seguintes modalidades:

15.1.1 Caução em dinheiro ou título da dívida pública;

15.1.2 Fiança bancária;

15.1.3 Seguro-garantia.

15.2 A garantia a que se refere o subitem 15.1 corresponderá a 3% (três por cento) do valor do contrato.

15.3 No caso de se prestar caução em dinheiro ou em títulos da dívida pública como garantia, estes deverão ser emitidos sob a forma escritural, mediante registro em sistema

centralizado de liquidação e de custódia autorizado pelo Banco Central do Brasil e avaliados pelos seus valores econômicos, conforme definido pelo Ministério da Fazenda, nos termos da Lei no 11.079, de 30 de dezembro de 2004, tendo como beneficiária o Departamento de Polícia Federal, cuja via do termo da caução ou do depósito do(s) título(s) deverá ser apresentada no ato da publicação do contrato.

15.4 No caso apresentação de fiança bancária como garantia, a mesma deverá ser emitida em nome da Departamento de Polícia Federal, devendo constar do instrumento, a renúncia expressa pelo fiador, dos benefícios previstos nos artigos 821, 827, 835, 837, 838 e 839, todos da Lei no 10.406, de 10 de janeiro de 2002 - Código Civil; art. 77 do Código de Processo Civil; arts. 261 e 262 do Código Comercial, cujo documento deverá ser apresentado no ato da publicação do contrato.

15.5 No caso de apresentação de seguro-garantia como garantia contratual, o mesmo deve ter como beneficiário direto, único e exclusivamente, a Departamento de Polícia Federal, cujo instrumento deverá ser apresentado no ato da publicação do contrato.

15.6 A garantia prestada será liberada ou restituída imediatamente após o término da vigência do contrato e desde que comprovado o cumprimento de todas as obrigações da contratada.

15.7 Se a garantia for utilizada em pagamento de obrigação não cumprida ou de multa aplicada, após o devido processo legal, assegurado o contraditório e ampla defesa, a contratada se obrigara a depositar o montante da diferença do valor apurado, no máximo de 48 (quarenta e oito) horas úteis, a contar da data em que for notificada pelo Departamento de Polícia Federal.

16. DA FISCALIZAÇÃO

16.1 A fiscalização será realizada por servidor indicado pela Coordenação do Comando de Operações Táticas – COT/DIREX/DPF; com autoridade para exercer toda e qualquer ação de orientação geral, controle e fiscalização, observando o constante nos § 1º e § 2º dos Art. 67 da Lei 8.666/93.

16.2 A fiscalização de que trata este item não exclui nem reduz a responsabilidade da contratada, inclusive perante terceiros, por qualquer irregularidade, ainda que resultante de imperfeições técnicas, vícios redibitórios, ou emprego de material inadequado ou de qualidade inferior, e, na ocorrência desta, não implica em corresponsabilidade da

Administração ou de seus agentes e prepostos, de conformidade com o art. 70 da Lei nº 8.666, de 1993.

16.3 A Contratante reserva-se o direito de recusar-se a atestar a Fatura/Nota Fiscal se, no ato da apresentação, os materiais objeto deste Termo de Referência não estiverem de acordo com a descrição apresentada.

16.4 O fiscal do contrato anotará em registro próprio todas as ocorrências relacionadas com a execução do contrato, indicando dia, mês e ano, bem como o nome dos funcionários eventualmente envolvidos, determinando o que for necessário à regularização das faltas ou defeitos observados e encaminhando os apontamentos à autoridade competente para as providências cabíveis.

17. DAS SANÇÕES ADMINISTRATIVAS

17.1 A inexecução total ou parcial das obrigações assumidas sujeitará a empresa adjudicatária às sanções previstas, podendo a Administração, garantida prévia defesa, aplicar as seguintes sanções:

17.1.1 Advertência, que deverá ser feita através de notificação por meio de ofício, mediante contra recibo do representante legal da Adjudicatária, estabelecendo prazo para cumprimento das obrigações assumidas;

17.1.2 Multa de:

17.1.2.1 0,2 % (zero vírgula dois décimos por cento) por dia de atraso, no descumprimento das obrigações assumidas, sobre o valor do inadimplemento, até o 30º (trigésimo) dia, sem prejuízo das demais penalidades;

17.1.2.2 0,4% (zero vírgula quatro décimos por cento) por dia de atraso no descumprimento das obrigações assumidas, sobre o valor do inadimplemento, após o 30º (trigésimo) dia, limitado ao percentual de 10% (dez por cento), sem prejuízo das demais penalidades;

17.1.2.3 Compensatória de até 10% (**dez por cento**) sobre o valor total do contrato, no caso de inexecução total ou parcial da obrigação assumida, podendo ser cumulada com a multa moratória, desde que o valor cumulado das penalidades não supere o valor total do contrato;

17.1.2.5 No descumprimento parcial das obrigações, o valor da multa será calculado de forma proporcional ao inadimplemento;

17.2 A multa, aplicada após regular processo administrativo, será descontada da garantia ou do pagamento eventualmente devida pelo Departamento de Polícia Federal ou, ainda, quando for o caso, cobrada judicialmente;

17.3 As penalidades previstas poderão ser suspensas no todo ou em parte, quando o atraso no cumprimento das obrigações for devidamente justificado pela empresa Adjudicatária, por escrito, no prazo máximo de 05 (cinco) dias úteis e aceito pelo Departamento de Polícia Federal;

17.4 Poderá ser aplicada multa de até 10% (dez por cento) sobre o valor estimado para a contratação e, ainda, ficará impedido de licitar e de contratar com a União, pelo prazo de até 05 (cinco) anos, sem prejuízo das demais sanções cabíveis, enquanto perdurarem os motivos determinantes na punição ou até que seja promovida a reabilitação perante a própria autoridade que aplicou a penalidade, garantindo o direito prévio da citação e da ampla defesa, o licitante que não assinar o contrato, deixar de entregar documentação exigida, apresentar documentação falsa, ensejar o retardamento da execução de seu objeto, não mantiver a proposta, falhar ou fraudar na execução do contrato, comportar-se de modo inidôneo, fizer declaração falsa ou cometer fraude fiscal;

17.5 As sanções serão obrigatoriamente registradas no SICAF e, no caso de suspensão do direito de licitar, o licitante deverá ser descredenciado, por igual período, sem prejuízo das multas previstas no Termo de Referência, no Contrato e das demais cominações legais.

17.6 A multa aplicada após regular processo administrativo, deverá ser recolhida no prazo máximo de 10 (dez) dias corridos, a contar da data do recebimento da comunicação enviada pelo Departamento de Polícia Federal.

17.7 Também ficam sujeitas às penalidades de suspensão de licitar, impedimento de contratar e de declaração de inidoneidade, nos termos do art. 88 da Lei nº 8.666/93, as empresas ou profissionais que, em razão do contrato decorrente desta licitação:

17.8 tenham sofrido condenações definitivas por praticarem, por meio dolosos, fraude fiscal no recolhimento de tributos;

17.9 tenham praticado atos ilícitos visando a frustrar os objetivos da licitação;

17.10 demonstrem não possuir idoneidade para contratar com a Administração em virtude de atos ilícitos praticados.

17.11 A aplicação de qualquer das penalidades previstas realizar-se-á em processo administrativo que assegurará o contraditório e a ampla defesa ao

licitante/adjudicatário/contratante, observando-se o procedimento previsto na Lei nº 8.666, de 1993, e subsidiariamente na Lei nº 9.784, de 1999.

17.12 A Autoridade competente, na aplicação das sanções, levará em consideração a gravidade da conduta do infrator, o caráter educativo da pena, bem como o dano causado à Administração, observado o princípio da proporcionalidade.

18. DOS PROCEDIMENTOS DE IMPORTAÇÃO

18.1 Em atendimento ao inc. X do art. 55 da Lei no 8666/93 c/c o art. 9º da Lei no 10.520/2002, em caso de fornecimento por empresa estrangeira, eventual importação dos equipamentos será realizada em nome do contratante, assumindo toda responsabilidade pelo desembaraço aduaneiro, incluindo taxas, despachantes, emolumentos, tarifas ou qualquer outro custo fiscal ou para fiscal decorrente do processo de importação, solicitações de isenções ou imunidades, interposição de recursos, assim como a eventual responsabilidade por multas aplicadas.

19. DO PAGAMENTO

19.1 O pagamento será realizado de acordo com as diretrizes da Política Monetária e do Comércio Exterior, após apresentação das faturas, considerando-se especialmente o atendimento ao disposto pelo caput e §3º do art. 42 da Lei nº 8.666, de 1993, a Lei nº 4.320, de 1964, a Lei nº 10.192, de 2001, C/C Decreto-Lei nº 857, de 1969.

19.2. PARA O CASO DE PROPOSTA DE PREÇOS EM MOEDA ESTRANGEIRA (Dólar Americano ou Euro), o pagamento será efetuado por meio de Carta de Crédito Internacional, irrevogável e intransferível, emitida pelo Banco do Brasil S/A em favor da empresa contratada e garantida por banco de primeira linha indicado pelo licitante, nos termos da legislação em vigor, cuja validade correspondera ao prazo de entrega do objeto licitado e sua liberação para pagamento ocorrerá mediante comunicação a ser feita ao emissor, após a emissão do Termo de Recebimento Definitivo pelo DPF e, apresentação dos seguintes documentos listados abaixo no momento da assinatura do contrato:

19.2.1. Ofício de solicitação de abertura de Carta de Crédito;

19.2.2. *Invoice* (fatura Pro Forma) traduzida e juramentada;

- 19.2.3. Data do vencimento do crédito;
- 19.2.4. Local de embarque da mercadoria;
- 19.2.5. Dados bancários do exportador;
- 19.2.6. Data prevista para o embarque da mercadoria; e
- 19.2.7. País de origem da mercadoria.

19.2.1. O pagamento somente será autorizado depois de efetuado o “atesto” na nota fiscal (*Invoice*) pela Comissão de Recebimento do Material e, depois de verificada a regularidade da documentação do item 19.2 e seus subitens.

19.3 A liberação da carta de crédito irrevogável e intransferível aberta em favor da CONTRATADA junto ao Banco do Brasil S/A será efetuada logo após a confirmação do recebimento definitivo do material, nos termos previstos no termo de referência.

19.4 Sendo necessária emenda da carta de crédito, como prorrogação ou alteração de condicionantes, as despesas que venham a incidir serão custeadas por quem deu causa à emenda.

19.5 O pagamento da Carta de Credito feito a licitante brasileira será efetuado em Reais (R\$), mediante conversão pela taxa de cambio, de compra, vigente para moeda estrangeira segundo o valor disponibilizado pelo Sistema de Informações do Banco Central do Brasil - SISBACEN, Boletim de Fechamento, no dia útil imediatamente anterior a data do efetivo pagamento.

19.6 Todas as despesas referentes à emissão de ordem de pagamento e/ou crédito documentário, ou a contratação da carta de crédito (abertura, aviso, negociação e demais despesas decorrentes), ou ainda referentes a renovação da Carta de Credito, inclusive as referentes ao aumento da taxa cambial, no caso de atraso de adimplemento atribuível a Contratada, serão por ela custeadas.

19.7 Todas as operações financeiras serão efetivadas por meio do Banco do Brasil S/A.

19.8 PARA O CASO DE PROPOSTA DE PREÇOS EM MOEDA BRASILEIRA (Real), o pagamento será realizado por meio crédito em conta bancária; situação em que o proponente deverá fornecer todas as informações para a emissão da respectiva ordem de pagamento e/ou crédito documentário, conforme o caso, pelo banco emissor (*issuing bank*).

19.9 O efetivo pagamento e liquidação serão considerados, PARA O CASO DE OPÇÃO DE CRÉDITO BANCÁRIO, com o depósito dos valores devidos pela

Contratante em conta bancária do contratado;

19.10 PARA O CASO DE OPÇÃO DE CARTA DE CRÉDITO, o efetivo pagamento e liquidação serão considerados com a autorização para o banco garantidor efetivar o pagamento ao beneficiário.

19.11 Para efeito de pagamento para licitantes brasileiros, deverá ser comprovada a situação regular e válida no cadastro do SICAF da contratada.

19.12 Caso haja multa por inadimplemento contratual, serão adotados os seguintes procedimentos:

19.12.1 A multa será descontada da garantia do respectivo contratado, caso tenha sido exigida, e se o valor da mesma for superior ao da garantia prestada, além da perda desta, responderá o contratado pela sua diferença a qual será descontada dos pagamentos eventualmente devidos pela Administração;

19.12.2 Se o valor da multa for superior ao valor devido pelo fornecimento do objeto licitado, responderá a contratada pela sua diferença, a qual será descontada dos pagamentos eventualmente devidos pela Administração, ou ainda, quando for o caso, descontado da garantia contratual.

19.13 O prazo para pagamento será de 30 (trinta) dias, contados a partir da data da apresentação da Nota Fiscal/Fatura, ou documento equivalente, pela contratada.

19.14 O pagamento somente será efetuado após o “atesto”, pelo servidor competente, da Nota Fiscal/Fatura ou documento equivalente apresentada pela contratada.

19.14.1 O “atesto” fica condicionado à verificação da conformidade da Nota Fiscal/Fatura, ou documento equivalente, apresentada pela contratada e do regular cumprimento das obrigações assumidas.

19.15 Havendo erro na apresentação da Nota Fiscal/Fatura, ou dos documentos equivalentes pertinentes à contratação, ou, ainda, circunstância que impeça a liquidação da despesa, o pagamento ficará pendente até que a Contratada providencie as medidas saneadoras. Nesta hipótese, o prazo para pagamento iniciar-se-á após a comprovação da regularização da situação, não acarretando qualquer ônus para a contratante.

19.16 Antes do pagamento, a contratante realizará consulta *on line* ao SICAF e, se necessário, aos sítios oficiais, para verificar a manutenção das condições de habilitação da Contratada (no caso de empresa nacional), devendo o resultado ser impresso, autenticado e juntado ao processo de pagamento.

19.17 Quando do pagamento, será efetuada a retenção tributária prevista na legislação

aplicável, nos termos da Instrução Normativa nº 1.234, de 11 de janeiro de 2012, da Secretaria da Receita Federal do Brasil.

19.17.1 A Contratada regularmente optante pelo Simples Nacional, instituído pelo artigo 12 da Lei Complementar nº 123, de 2006, não sofrerá a retenção quanto aos impostos e contribuições abrangidos pelo referido regime, em relação às suas receitas próprias, desde que, a cada pagamento, apresente a declaração de que trata o artigo 6º da Instrução Normativa RFB nº 1.234, de 11 de janeiro de 2012.

19.18 Será considerada data do pagamento o dia em que constar como emitida a ordem bancária para pagamento.

19.19 A contratante não se responsabilizará por qualquer despesa que venha a ser efetuada pela contratada, que porventura não tenha sido acordada no contrato.

19.20 Nos casos de eventuais atrasos de pagamento, desde que a contratada não tenha concorrido de alguma forma para tanto, o valor devido deverá ser acrescido de encargos moratórios proporcionais aos dias de atraso, apurados desde a data limite prevista para o pagamento até a data do efetivo pagamento, à taxa de 6% (seis por cento) ao ano, aplicando-se a seguinte fórmula:

$$\mathbf{EM = I \times N \times VP}$$

EM = Encargos Moratórios a serem acrescidos ao valor originariamente devido

I = Índice de atualização financeira, calculado segundo a fórmula.

$$\mathbf{I = \frac{(6 / 100)}{365}}$$

N = Número de dias entre a data limite prevista para o pagamento e a data do efetivo pagamento.

VP = Valor da Parcela em atraso.

Brasília, 06 de novembro de 2013.

ANEXO II - EDITAL DO PREGÃO PRESENCIAL N.º 46/2013

**MODELO DE DECLARAÇÃO DE QUE A LICITANTE CUMPRE
PLENAMENTE OS REQUISITOS DE HABILITAÇÃO**

DECLARAÇÃO

Pregão Presencial Internacional n.º 46/2013-COAD/DLOG/DPF

(Nome/Razão social/Designação) _____, inscrita no CNPJ N.º _____(se cabível), por intermédio de seu representante legal, o(a) Sr(a) _____, portador (a) da Cédula de Identidade n.º _____ e CPF n.º _____, DECLARA, sob as sanções administrativas cabíveis e sob as penas da lei, que estou ciente e concordo com as condições contidas no edital e seus anexos, bem como de que cumpro plenamente os requisitos de habilitação definidos no edital.

.....
(local e data)

(REPRESENTANTE LEGAL DA LICITANTE, NO ÂMBITO DA LICITAÇÃO,
COM IDENTIFICAÇÃO COMPLETA)

ANEXO III - EDITAL DO PREGÃO PRESENCIAL N.º 46/2013

DECLARAÇÃO DE FATOS SUPERVENIENTES

_____(NOME DA EMPRESA), sediada _____(endereço completo), declara, sob as penas da lei, que até a presente data inexistem fatos supervenientes impeditivos para sua habilitação no presente processo licitatório, quanto às informações disponibilizadas no Sistema de Cadastramento Unificado de Fornecedores-SICAF ou fora dele, ciente da obrigatoriedade de declarar ocorrências posteriores.

_____ - UF, _____ de _____ de 2013.

Assinatura
Nome do Declarante
Número da Identidade/Órgão Emissor
Número do CPF do Declarante
Função ocupada na Empresa

ANEXO IV - DO EDITAL DO PREGÃO PRESENCIAL N.º 46/2013

**DECLARAÇÃO DE CUMPRIMENTO DO DISPOSTO NO INCISO XXXIII DO
ART. 7º DA CONSTITUIÇÃO FEDERAL**

DECLARAÇÃO

....., inscrito no CNPJ/MF n.º .(se aplicável), por intermédio de seu representante legal o(a) Sr(a)....., portador(a) da Carteira de Identidade n.º..... e do CPF n.º, **DECLARA**, para fins do disposto no inciso V do art. 27, da Lei n.º 8.666, de 21 de junho de 1999, acrescido pela Lei n.º 9.854, de 27 de outubro de 1999, que não emprega menor de 18 (dezoito) anos em trabalho noturno, perigoso ou insalubre e não emprega menor de dezesseis anos. Ressalva: emprega menor, a partir de quatorze anos, na condição de aprendiz ().

.....(local e data).....

(assinatura autorizada, devidamente identificada)

ANEXO V - DO EDITAL DO PREGÃO PRESENCIAL N.º 46/2013

MODELO DE DECLARAÇÃO PARA MICROEMPRESA E EMPRESA DE PEQUENO PORTE

DECLARAÇÃO

Pregão Presencial Internacional n.º 46/2013-COAD/DLOG/DPF

(Nome/Razão social) _____, inscrita no CNPJ N.º _____ (se aplicável), por intermédio de seu representante legal, o(a) Sr(a) _____, portador (a) da Cédula de Identidade n.º _____ e CPF n.º _____, DECLARA, sob as sanções administrativas cabíveis e sob as penas da lei, ser microempresas ou empresa de pequeno porte nos termos de legislação vigente, não possuindo nenhum dos impedimentos previstos no §4º do artigo 3º da lei Complementar n.º 123/06.

.....
(local e data)

(REPRESENTANTE LEGAL DO LICITANTE, NO ÂMBITO DA LICITAÇÃO,
COM IDENTIFICAÇÃO COMPLETA)

ANEXO VI - DO EDITAL DO PREGÃO PRESENCIAL N.º 46/2013

MODELO DE DECLARAÇÃO DE ELABORAÇÃO INDEPENDENTE DE PROPOSTA

(Identificação completa do representante da licitante), como representante devidamente constituído de *(Identificação completa da licitante)* doravante denominado *(Licitante)*, para fins do disposto no item 8.3.5 - f do Edital de Pregão Presencial n.º 37/2013-COAD/DLOG/DPF, declara, sob as penas da lei, em especial o art. 299 do Código Penal Brasileiro, que:

(a) a proposta apresentada para participar da licitação em epígrafe foi elaborada de maneira independente (pelo Licitante), e o conteúdo da proposta não foi, no todo ou em parte, direta ou indiretamente, informado, discutido ou recebido de qualquer outro participante potencial ou de fato da presente Licitação, por qualquer meio ou por qualquer pessoa;

(b) a intenção de apresentar a proposta elaborada para participar desta licitação não foi informada, discutida ou recebida de qualquer outro participante potencial ou de fato deste certame, por qualquer meio ou por qualquer pessoa;

(c) que não tentou, por qualquer meio ou por qualquer pessoa, influir na decisão de qualquer outro participante potencial ou de fato do Pregão Presencial n.º xxx/2013-COAD/DLOG/DPF quanto a participar ou não da referida licitação;

(d) que o conteúdo da proposta apresentada para participar da licitação não será, no todo ou em parte, direta ou indiretamente, comunicado ou discutido com qualquer outro participante potencial ou de fato do Pregão antes da adjudicação do objeto da referida licitação;

(e) que o conteúdo da proposta apresentada para participar deste Pregão não foi, no todo ou em parte, direta ou indiretamente, informado, discutido ou recebido de qualquer integrante do DPF antes da abertura oficial das propostas; e

(f) que está plenamente ciente do teor e da extensão desta declaração e que detém plenos poderes e informações para firmá-la.

Cidade/Estado, ____ de _____ de _____

(REPRESENTANTE LEGAL DO LICITANTE, NO ÂMBITO DA LICITAÇÃO,
COM IDENTIFICAÇÃO COMPLETA)

ANEXO VII

MINUTA DO CONTRATO

PROCESSO Nº **08200.002867/2013-79** – SERA/COAD

CONTRATO Nº ___/2013 – COAD/DLOG

CONTRATO DE AQUISIÇÃO DE EQUIPAMENTOS TÁTICOS QUE ENTRE SI CELEBRAM A UNIÃO, POR INTERMÉDIO DO DEPARTAMENTO DE POLÍCIA FEDERAL, E A EMPRESA _____

A União, por intermédio do Departamento de Polícia Federal, com Sede em Brasília/DF, instalado em seu Edifício Sede, no Setor de Autarquias Sul, Quadra 06, Lotes 09 e 10, inscrito no CNPJ sob o número 00.394.494/0014-50, órgão do Ministério da Justiça, neste ato representado por seu Ordenador de Despesas, **XXXXX**, nomeado pela Portaria nº **XXXX**, de **XX/XX/XXXX**, publicada em **XX/XX/XXXX**, e em conformidade com as atribuições que lhe foram delegadas pela Portaria nº **XXXX**, de **XX/XX/XXXX**, publicada em **XX/XX/XXXX**, doravante denominado simplesmente CONTRATANTE, e a empresa **XXXX**, inscrita no CNPJ nº **XXXX**, com sede na **XXXX**, CEP **XXXX**, no Município de **XXXX**, denominada CONTRATADA, neste ato representada pelo Senhor **XXXX**, portador da Cédula de Identidade nº **XXXX** e CPF nº **XXXX**, tendo em vista o que consta no Processo nº **XXXX**, e o resultado final do **Pregão Presencial Internacional nº 37/2013**, com fundamento na Lei nº 10.520, de 2002, ao Decreto nº 3.555, de 2000, à Lei nº 8.078, de 1990 - Código de Defesa do Consumidor, ao Decreto nº 3.722, de 2001, à Lei Complementar nº 123, de 2006, e subsidiariamente à Lei nº 8.666, de 1993, e respectivas alterações, e pelas regras de comércio internacional e de política monetária adotadas pelo Brasil, alémdas disposições estabelecidas neste Edital e em seus anexos, com objetivo de adquirir os bens abaixo discriminados para atender as necessidades do Departamento de Polícia Federal, mediante as cláusulas e as condições seguintes:

1. CLÁUSULA PRIMEIRA - DO OBJETO

1.1. O contrato tem como objeto a Aquisição dos aparelhos de Equipamentos Táticos através de Pregão Presencial Internacional do Tipo Menor Preço por Item para atender as necessidades do Comando de Operações Táticas, conforme condições, quantidades e exigências estabelecidas neste instrumento e no Termo de Referência.

1.1.1. Integram o presente contrato, independentemente de transcrição, o Edital do **Pregão Presencial Internacional nº 46/2013**, com seus Anexos, e a Proposta da CONTRATADA.

2. CLÁUSULA SEGUNDA - DO LOCAL, DA QUANTIDADE E DO PRAZO DE ENTREGA DO MATERIAL

2.1. O material deverá ser entregue conforme discriminado abaixo:

ITEM	DESCRIÇÃO DO OBJETO	QTD.	VALOR UNITÁRIO R\$	VALOR TOTAL R\$
1	TRIPÉ ESPECIAL COM COMPOSIÇÃO PARA TIRO DE PRECISÃO	20		
2	APOIO PARA FUZIL COM ENCAIXE TIPO MORSA	20		
3	TELÊMETRO LASER	10		
4	LUNETAS DE ESPOTAGEM COM AUMENTO DE ATÉ 40x	2		
5	LUNETAS DE ESPOTAGEM COM AUMENTO DE 60x	12		
6	ADAPTADOR DE CÂMERA DIGITAL PARA LUNETAS E SEUS RESPECTIVOS ACESSÓRIOS	04		
7	CABEÇA ARTICULADA	20		
TOTAL GERAL R\$				

3. CLÁUSULA TERCEIRA - DAS OBRIGAÇÕES DA CONTRATADA

3.1. A CONTRATADA obriga-se a:

3.1.1 Efetuar a entrega dos bens em perfeitas condições, no prazo e local indicados pela Administração, em estrita observância das especificações deste Termo de Referência e da proposta, acompanhado da respectiva nota fiscal constando detalhadamente as indicações da marca, fabricante, modelo, tipo, procedência e prazo de garantia

3.1.2 Os bens devem estar acompanhados, ainda, quando for o caso, do manual do usuário, com uma versão em português ou inglês, e da relação da rede de assistência técnica autorizada;

3.1.3 Responsabilizar-se pelos vícios e danos decorrentes do produto, de acordo com os artigos 12, 13, 18 e 26, do Código de Defesa do Consumidor (Lei nº 8.078, de 1990);

3.1.4 O dever previsto no subitem anterior implica na obrigação de, a critério da Administração, substituir, reparar, corrigir, remover, ou reconstruir, às suas expensas, no prazo máximo de 120 dias, o produto com avarias ou defeitos;

3.1.5 Atender prontamente as exigências da Administração, inerentes ao objeto da presente licitação;

3.1.6 Comunicar à Administração, no prazo máximo de 24 (vinte e quatro) horas que antecede a data da entrega, os motivos que impossibilitem o cumprimento do prazo previsto, com a devida comprovação;

3.1.7 Manter, durante toda a execução do contrato, em compatibilidade com as obrigações assumidas, todas as condições de habilitação e qualificação exigidas na licitação;

3.1.8 Não transferir a terceiros, por qualquer forma, nem mesmo parcialmente, as obrigações assumidas, nem subcontratar qualquer das prestações a que está obrigada, exceto nas condições autorizadas no Termo de Referência ou na minuta de contrato;

3.1.9 Não permitir a utilização de qualquer trabalho do menor de dezesseis anos, exceto na condição de aprendiz para os maiores de quatorze anos; nem permitir a utilização do trabalho do menor de dezoito anos em trabalho noturno, perigoso ou insalubre;

3.1.10 Responsabilizar-se pelas despesas dos tributos, encargos trabalhistas, previdenciários, fiscais, comerciais, taxas, fretes, seguros, deslocamento de pessoal, prestação de garantia e quaisquer outras que incidam ou venham a incidir na execução do contrato;

3.2 Além das obrigações constantes deste Contrato, e das legalmente impostas, a CONTRATADA obrigará-se a:

3.2.1 Fornecer equipamentos novos e de primeira qualidade;

3.2.2 Responsabilizar-se por quaisquer danos ou prejuízos causados ao Departamento de Polícia Federal, bem como a terceiros, decorrentes de sua culpa ou dolo na entrega dos materiais, procedendo imediatamente aos reparos ou indenizações cabíveis e assumindo o ônus decorrente;

3.2.3 Prestar os esclarecimentos que forem solicitados pela CONTRATANTE, atendendo de imediato as reclamações.

3.2.4 Ser responsável pelo material que compõe as embalagens, devendo notificar o contratante sempre que forem empregadas substâncias que requerem procedimentos especiais de manuseio ou descarte;

3.3 O descumprimento de normas ambientais constatadas durante a execução do CONTRATO será comunicado pela contratante ao órgão de fiscalização do Município, Estado ou da União.

4. CLÁUSULA QUARTA - DAS OBRIGAÇÕES DA CONTRATANTE

4.1. A CONTRATANTE obriga-se a:

4.1.1 Efetuar os pagamentos nas condições e prazos estipulados;

4.1.2 Proporcionar todas as facilidades para que a empresa Contratada possa desempenhar seus serviços dentro das normas e condições estabelecidas, disponibilizando local, data e horário para o recebimento provisório;

4.1.3 Notificar a contratada, por escrito, sobre imperfeições, falhas ou irregularidades constatadas no fornecimento para que sejam adotadas as medidas corretivas necessárias;

4.1.4 Acompanhar e fiscalizar o cumprimento das obrigações da Contratada, através de servidor especialmente designado, anotando em registro próprio todas as ocorrências, determinando o que for necessário à regularização das faltas ou defeitos observados, sendo as decisões e providências que ultrapassem sua competência deverão ser solicitadas em tempo hábil para adoção das medidas convenientes;

4.1.5 Rejeitar, no todo ou em parte, os materiais entregues em desacordo com as obrigações assumidas pelo fornecedor.

4.1.6 Verificar minuciosamente, no prazo fixado, a conformidade dos bens recebidos provisoriamente com as especificações constantes do Termo de Referência e da proposta, para fins de aceitação e recebimento definitivos;

5. CLÁUSULA QUINTA – DO RECEBIMENTO E ACEITAÇÃO DO OBJETO

5.1 O recebimento será feito por Comissão composta por 3 (três) servidores da Coordenação do Comando de Operações Táticas/DIREX, da seguinte forma:

5.2 Provisoriamente, para efeito de posterior verificação da conformidade dos equipamentos com as especificações;

5.3 Definitivamente, no prazo de 05 dias corridos a contar do recebimento provisório para verificação da qualidade e quantidade dos equipamentos. A aceitação somente se efetivará após terem sido examinados e julgados em perfeitas condições e aprovados pelo COT/DIREX/DPF;

5.4 Para o recebimento provisório será lavrado o respectivo Termo de Recebimento Provisório, circunstanciado, assinado pela Comissão e por preposto da contratada, indicando todas as características do processo de recebimento.

5.4.1 O Termo de Recebimento Provisório devesse compor-se das respectivas Notas Fiscais/Faturas Comerciais ou no caso de importações procedentes de contratada estrangeira da fatura proforma (*proform invoice*), *packink list* com a quantidade, peso bruto e líquido dos equipamentos e caixas de transporte.

5.4.2 A contratada, se estrangeira, devesse comunicar a Contratante, com antecedência mínima de 15 (quinze) dias úteis antes do embarque que o objeto encontra-se apto a verificação de conformidade.

5.4.3 O recebimento provisório será efetuado em, no máximo, 15 (quinze) dias úteis a contar da data da colocação dos equipamentos a disposição do servidor ou da Comissão para conferência de todos os equipamentos e acessórios do objeto licitado, para posterior verificação da conformidade com a especificação exigida.

5.4.4 O Recebimento Definitivo será em até 10 (dez) dias contados a partir da entrega do objeto no Brasil e após a verificação da qualidade e quantidade dos equipamentos e materiais e consequente aceitação do objeto, cabendo a Contratada disponibilizar as condições necessárias para a verificação e teste dos equipamentos.

5.4.5 Não se incluem no Recebimento Definitivo a assistência técnica e garantia técnica, bem como as demais obrigações acessórias do contrato não exigíveis em prazo como *conditio sine qua non* para este recebimento.

5.5 A contratada obriga-se a prestar o objeto dentro dos prazos estipulados nos item 8 e seus subitens do Termo de Referência, de acordo com as especificações descritas, sendo de sua inteira responsabilidade a substituição dos mesmos quando constatado por servidor ou Comissão de Recebimento do Departamento de Polícia Federal, no seu recebimento ou após o recebimento, não estarem em conformidade com as referidas especificações, garantida a faculdade de troca, com ônus as expensas exclusivas da contratada.

5.5.1 Os ensaios, testes, homologações, registros e demais provas exigidos por normas técnicas oficiais para a boa execução do objeto do contrato correrão por conta da contratada, caso seja necessário.

5.6 Recebido o objeto se, a qualquer tempo, durante a sua utilização normal, vier a se constatar discrepância com as especificações, proceder-se-á a imediata substituição dos mesmos dentro do prazo de reposição de 90 (noventa) dias consecutivos após a emissão das licenças, declarações e certificados de importação, assim como os demais trâmites alfandegários, com ônus as expensas exclusivas da contratante; mantendo-se os direitos da Administração em razão de evicção ou vícios redibitórios..

5.7 O recebimento pelo contratante não modifica, restringe ou elide a plena responsabilidade da contratada de executar o objeto de acordo com as condições contidas no Edital e na proposta da contratada, nem invalida qualquer reclamação que o contratante venha a fazer em virtude de posterior constatação de unidade defeituosa ou fora de especificação, garantida a faculdade de troca.

5.7.1 O recebimento provisório ou definitivo não exclui a responsabilidade civil ou ético-profissional pela execução do contrato, inclusive quanto as obrigações acessórias.

5.8 O servidor ou Comissão rejeitara, no todo ou em parte, o objeto que estiver em desacordo com o contrato e instrumentos vinculados.

5.9 Toda a documentação referida deveser revertida em nome do Departamento de Polícia Federal, sendo a contratada ou seu representante legal no Brasil responsável pela respectiva obtenção nos órgãos competentes, seja no exterior ou no Brasil

6. CLÁUSULA SEXTA - DO VALOR DO CONTRATO

6.1. O valor do contrato é de R\$ **XXXX (XXXX)**.

6.1.1. No valor acima estão incluídas todas as despesas ordinárias diretas e indiretas decorrentes da execução contratual, inclusive tributos e/ou impostos, encargos sociais, trabalhistas, previdenciários, fiscais e comerciais incidentes, taxa de administração, materiais de consumo, seguro e outros necessários ao cumprimento integral do objeto contratado.

7. CLÁUSULA SÉTIMA - DA GARANTIA

7.1 - Será exigida a prestação de garantia pela contratada, no percentual de 3% (três por cento) do valor total do contrato, a ser comprovada no prazo de 10 (dez) dias corridos, a partir da data da celebração do contrato, sob pena de aplicação das sanções cabíveis, inclusive rescisão contratual, cabendo à contratada optar por uma das seguintes modalidades:

7.1.1 - Caução em dinheiro ou título da dívida pública;

7.1.2 - Fiança bancária;

7.1.3 - Seguro-garantia.

7.2 - No caso de caução em dinheiro, o depósito deverá ser efetuado na Caixa Econômica Federal, mediante depósito identificado a crédito da Contratante.

7.3 - Caso a opção seja por utilizar títulos da dívida pública, estes devem ter sido emitidos sob a forma escritural, mediante registro em sistema centralizado de liquidação e de custódia autorizado pelo Banco Central do Brasil, e avaliados pelos seus valores econômicos, conforme definido pelo Ministério da Fazenda

7.4 - No caso apresentação de fiança bancária como garantia, a mesma deverá ser emitida em nome do Departamento de Polícia Federal, devendo constar do instrumento, a renúncia expressa pelo fiador, dos benefícios previstos nos artigos 821, 827, 835, 837, 838 e 839, todos da Lei nº 10.406, de 10 de janeiro de 2002 - Código Civil; art. 77 do Código de Processo Civil; arts. 261 e 262 do Código Comercial, cujo documento deverá ser apresentado no ato da publicação do contrato.

7.5 - No caso de apresentação de seguro-garantia como garantia contratual, o mesmo deve ter como beneficiário direto, único e exclusivamente, o Departamento de Polícia Federal, cujo instrumento deverá ser apresentado no ato da publicação do contrato.

7.5.1 - A garantia, se prestada na forma de fiança bancária ou seguro-garantia, deverá ter validade durante a vigência do contrato.

7.6 - Após a execução do contrato, constatado o regular cumprimento de todas as obrigações a cargo da contratada, a garantia por ela prestada será liberada ou restituída e, quando em dinheiro, atualizada monetariamente, deduzidos eventuais valores devidos à contratante.

7.7 - Se o valor da garantia for utilizado, total ou parcialmente, pela Contratante, para compensação de prejuízo causado no decorrer da execução contratual por conduta da

Contratada, esta deverá proceder à respectiva reposição no prazo de 48 (quarenta e oito) horas úteis, contados da data em que tiver sido notificada.

7.8 - Não será aceita a prestação de garantia que não cubra todos os riscos ou prejuízos eventualmente decorrentes da execução do contrato, tal como a responsabilidade por multas.

7.9 - No caso de alteração do valor do contrato, ou prorrogação de sua vigência, a garantia deverá ser readequada ou renovada nas mesmas condições.

8. CLÁUSULA OITAVA - DA VIGÊNCIA E DA PRORROGAÇÃO

8.1. O prazo de vigência do contrato será de **12 (doze) meses**, a partir da publicação do extrato no Diário Oficial da União, nos termos do artigo 57 da Lei nº 8.666 de 1993, podendo ser prorrogado desde que ocorra alguns dos motivos elencados no § 1º do art. 57 da Lei nº 8.666/1993, sem prejuízo dos prazos necessários para a cobertura da garantia e demais obrigações acessórias e remanescentes do contrato.

8.1.1. A vigência poderá ultrapassar o exercício financeiro, desde que as despesas referentes à contratação sejam integralmente empenhadas até 31 de dezembro, para fins de inscrição em restos a pagar, conforme Orientação Normativa AGU nº 39, de 13/12/2011.

9. CLÁUSULA NONA - DO PAGAMENTO

9.1. O pagamento será realizado de acordo com as diretrizes da Política Monetária e do Comércio Exterior, após apresentação das faturas, considerando-se especialmente o atendimento ao disposto pelo caput e §3º do art. 42 da Lei nº 8.666, de 1993, a Lei nº 4.320, de 1964, a Lei nº 10.192, de 2001, c/c Decreto-Lei nº 857, de 1969.

9.2. **PARA O CASO DE PROPOSTA DE PREÇOS EM MOEDA ESTRANGEIRA** (Dólar Americano ou Euro), o pagamento será efetuado por meio de Carta de Crédito Internacional, irrevogável e intransferível, emitida pelo Banco do Brasil S/A em favor da empresa contratada e garantida por banco de primeira linha indicado pelo licitante, nos termos da legislação em vigor, cuja validade correspondera ao prazo de entrega do objeto licitado e sua liberação para pagamento ocorrerá mediante comunicação a ser feita ao emissor, após a emissão do Termo de Recebimento Definitivo pelo DPF e, apresentação dos seguintes documentos listados abaixo no momento da assinatura do contrato:

9.2.1 Ofício de solicitação de abertura de Carta de Crédito;

9.2.2 *Invoice* (fatura Pro Forma) traduzida e juramentada;

9.2.3 Data do vencimento do crédito;

9.2.4 Local de embarque da mercadoria;

9.2.5 Dados bancários do exportador;

9.2.6 Data prevista para o embarque da mercadoria; e

9.2.7 País de origem da mercadoria.

9.3. A liberação da carta de crédito irrevogável e intransferível aberta em favor da CONTRATADA junto ao Banco do Brasil S/A será efetuada logo após a confirmação do recebimento definitivo do material, nos termos previstos no termo de referência.

9.4. Sendo necessária emenda da carta de crédito, como prorrogação ou alteração de condicionantes, as despesas que venham a incidir serão custeadas por quem deu causa à emenda.

9.5. O pagamento da Carta de Credito feito à licitante brasileira será efetuado em Reais (R\$), mediante conversão pela taxa de cambio, de compra, vigente para moeda estrangeira segundo o valor disponibilizado pelo Sistema de Informações do Banco Central do Brasil - SISBACEN, Boletim de Fechamento, no dia útil imediatamente anterior a data do efetivo pagamento.

9.6. Todas as despesas referentes a emissão de ordem de pagamento e/ou credito documentário, ou a contratação da carta de credito (abertura, aviso, negociação e demais despesas decorrentes), ou ainda referentes a renovação da Carta de Credito, inclusive as referentes ao aumento da taxa cambial, no caso de atraso de adimplemento atribuível a Contratada, serão por ela custeadas.

9.7. Todas as operações financeiras serão efetivadas por meio do Banco do Brasil S/A.

9.8. **PARA O CASO DE PROPOSTA DE PREÇOS EM MOEDA BRASILEIRA** (Real – R\$), o pagamento será realizado por meio crédito em conta bancária; situação em que o proponente deverá fornecer todas as informações para a emissão da respectiva ordem de pagamento e/ou crédito documentário, conforme o caso, pelo banco emissor (*issuingbank*).

9.9. O efetivo pagamento e liquidação serão considerados, **PARA O CASO DE OPÇÃO DE CRÉDITO BANCÁRIO**, com o depósito dos valores devidos pela Contratante em conta bancária do contratado;

9.10. **PARA O CASO DE OPÇÃO DE CARTA DE CRÉDITO**, o efetivo pagamento e liquidação serão considerados com a autorização para o banco garantidor efetivar o pagamento ao beneficiário.

9.11. Para efeito de pagamento para empresas brasileiras, deverá ser comprovada a situação regular e válida no cadastro do SICAF da contratada, bem como do CADIN, e obrigações trabalhistas.

9.12. Caso haja multa por inadimplemento contratual, serão adotados os seguintes procedimentos:

9.12.1. A multa será descontada da garantia do respectivo contratado, caso tenha sido exigida, e se o valor da mesma for superior ao da garantia prestada, além da perda desta, responderá o contratado pela sua diferença a qual será descontada dos pagamentos eventualmente devidos pela Administração;

9.12.2. Se o valor da multa for superior ao valor devido pelo fornecimento do objeto licitado, responderá a contratada pela sua diferença, a qual será descontada dos pagamentos eventualmente devidos pela Administração, ou ainda, quando for o caso, descontado da garantia contratual.

9.13. O prazo para pagamento será de **30 (trinta) dias**, contados a partir da data da apresentação da Nota Fiscal/Fatura pela CONTRATADA.

9.14. O pagamento somente será efetuado após o “atesto”, pelo servidor competente, da Nota Fiscal/Fatura apresentada pela CONTRATADA.

9.14.1. O “atesto” fica condicionado à verificação da conformidade da Nota Fiscal/Fatura apresentada pela CONTRATADA e do regular cumprimento das obrigações assumidas.

9.15. Havendo erro na apresentação da Nota Fiscal/Fatura ou dos documentos pertinentes à contratação, ou, ainda, circunstância que impeça a liquidação da despesa, o pagamento ficará pendente até que a CONTRATADA providencie as medidas saneadoras. Nesta hipótese, o prazo para pagamento iniciar-se-á após a comprovação da regularização da situação, não acarretando qualquer ônus para a CONTRATANTE.

9.16. Antes do pagamento, a Contratante realizará consulta on line ao SICAF, CADIN e Obrigações Tralhistas e, se necessário, aos sítios oficiais, para verificar a manutenção das condições de habilitação da Contratada, devendo o resultado ser impresso, autenticado e juntado ao processo de pagamento.

9.17. Quando do pagamento, será efetuada a retenção tributária prevista na legislação aplicável, nos termos da Instrução Normativa nº 1.234, de 11 de janeiro de 2012, da Secretaria da Receita Federal do Brasil.

9.17.1. A Contratada regularmente optante pelo Simples Nacional, instituído pelo artigo 12 da Lei Complementar nº 123, de 2006, não sofrerá a retenção quanto aos impostos e contribuições abrangidos pelo referido regime, em relação às suas receitas próprias, desde que, a cada pagamento, apresente a declaração de que trata o artigo 6º da Instrução Normativa RFB nº 1.234, de 11 de janeiro de 2012.

9.18. O pagamento será efetuado por meio de Ordem Bancária de Crédito, mediante depósito em conta-corrente, na agência e estabelecimento bancário indicado pela CONTRATADA, ou por outro meio previsto na legislação vigente.

9.19. Será considerada como data do pagamento o dia em que constar como emitida a ordem bancária para pagamento.

9.20. A CONTRATANTE não se responsabilizará por qualquer despesa que venha a ser efetuada pela CONTRATADA, que porventura não tenha sido acordada no contrato.

9.21. Nos casos de eventuais atrasos de pagamento, desde que a CONTRATADA não tenha concorrido de alguma forma para tanto, o valor devido deverá ser acrescido de encargos moratórios proporcionais aos dias de atraso, apurados desde a data limite prevista para o pagamento até a data do efetivo pagamento, à taxa de 6% (seis por cento) ao ano, aplicando-se a seguinte fórmula:

$$EM = I \times N \times VP$$

EM = Encargos Moratórios a serem acrescidos ao valor originariamente devido

I = Índice de atualização financeira, calculado segundo a fórmula:

$$I = \frac{(6 / 100)}{365}$$

N = Número de dias entre a data limite prevista para o pagamento e a data do efetivo pagamento

VP = Valor da Parcela em atraso

10. CLÁUSULA DÉCIMA – DO PREÇO

10.1. Os preços são fixos e irremovíveis.

11. CLÁUSULA ONZE - DA DOTACÃO ORÇAMENTÁRIA

11.1. As despesas decorrentes da presente contratação correrão à conta de recursos específicos consignados no Orçamento Geral da União deste exercício, na dotação abaixo discriminada:

Gestão/Unidade:

Fonte:

Programa de Trabalho:

Elemento de Despesa:

PI:

11.2 - O custo estimado total da presente contratação é de **R\$ xxx (xxx)**, na forma dos valores máximos contidos na planilha de formação de preços unitários e globais a serem suportados pela Administração para fins de aceitação das propostas após a fase de negociação, conforme ANEXO IX do Edital.

11.3 – Inicialmente foi emitida a nota de empenho 2013NE _____ no valor de R\$ _____ (_____).

Observação: Para o valor do contrato em moeda brasileira (real) foi considerada a cotação de (um dólar), em __ de _____ de 2013, a R\$ _____ (_____)

12. CLÁUSULA DOZE - DA FISCALIZAÇÃO

12.1 - A fiscalização será realizada por servidor e/ou comissão de fiscalização a ser indicado pela Coordenação do Comando de Operações Táticas – COT/DIREX/DPF e, designado em documento próprio; com autoridade para exercer toda e qualquer ação de orientação geral, controle e fiscalização, observando o constante nos § 1º e § 2º dos Art. 67 da Lei 8.666/93.

12.2 - A fiscalização de que trata este item não exclui nem reduz a responsabilidade da contratada, inclusive perante terceiros, por qualquer irregularidade, ainda que resultante de imperfeições técnicas, vícios redibitórios, ou emprego de material inadequado ou de qualidade inferior, e, na ocorrência desta, não implica em corresponsabilidade da Administração ou de seus agentes e prepostos, de conformidade com o art. 70 da Lei nº 8.666, de 1993.

12.3 - A Contratante reserva-se o direito de recusar-se a atestar a Fatura/Nota Fiscal se, no ato da apresentação, os materiais objeto deste Instrumento não estiverem de acordo com a descrição apresentada.

12.4 - O fiscal e/ou comissão de fiscalização do contrato anotarà em registro próprio todas as ocorrências relacionadas com a execução do contrato, indicando dia, mês e ano, bem como o nome dos funcionários eventualmente envolvidos, determinando o que for necessário à regularização das faltas ou defeitos observados e encaminhando os apontamentos à autoridade competente para as providências cabíveis.

13. CLÁUSULA TREZE - DAS ALTERAÇÕES

13.1. Eventuais alterações contratuais reger-se-ão pela disciplina do artigo 65 da Lei nº 8.666, de 1993.

13.2. A CONTRATADA ficará obrigada a aceitar, nas mesmas condições contratuais, os acréscimos ou supressões que se fizerem necessários, até o limite de 25% (vinte e cinco por cento) do valor inicial atualizado da contratação.

13.2.1. As supressões resultantes de acordo celebrado entre os contratantes poderão exceder o limite de 25% (vinte e cinco por cento).

14. CLÁUSULA CATORZE - DAS INFRAÇÕES E DAS SANÇÕES

ADMINISTRATIVAS

14.1 - A inexecução total ou parcial das obrigações assumidas sujeitará a empresa adjudicatária às sanções previstas, podendo a Administração, garantida prévia defesa, aplicar as seguintes sanções:

14.1.1 - Advertência, que deverá ser feita através de notificação por meio de ofício, mediante contra recibo do representante legal da Adjudicatária, estabelecendo prazo para cumprimento das obrigações assumidas;

14.1.2 - Multa de:

14.1.2.1 - Até 0,2 % (zero vírgula dois décimos por cento) por dia de atraso, no descumprimento das obrigações assumidas, sobre o valor do inadimplemento, até o 30º (trigésimo) dia, sem prejuízo das demais penalidades;

14.1.2.2 - Até 0,4% (zero vírgula quatro décimos por cento) por dia de atraso no descumprimento das obrigações assumidas, sobre o valor do inadimplemento, após o 30º (trigésimo) dia, limitada ao percentual de 10% (dez por cento), sem prejuízo das demais penalidades;

14.1.2.3 - Compensatória de até 10% (**dez por cento**) sobre o valor total do contrato, no caso de inexecução total ou parcial da obrigação assumida, podendo ser cumulada com a multa moratória, desde que o valor cumulado das penalidades não supere o valor total do contrato;

14.1.2.4 - No descumprimento parcial das obrigações, o valor da multa será calculado de forma proporcional ao inadimplemento;

14.2 - A multa, aplicada após regular processo administrativo, será descontada da garantia ou do pagamento eventualmente devida pelo Departamento de Polícia Federal ou, ainda, quando for o caso, cobrada judicialmente;

14.3 - As penalidades previstas poderão ser suspensas no todo ou em parte, quando o atraso no cumprimento das obrigações for devidamente justificado pela empresa Adjudicatária, por escrito, no prazo máximo de 05 (cinco) dias úteis e aceito pelo Departamento de Polícia Federal;

14.4 - Poderá ser aplicada multa de até 10% (dez por cento) sobre o valor estimado para a contratação e, ainda, ficará **impedido** de licitar e de contratar com a União, pelo prazo de até 05 (cinco) anos, sem prejuízo das demais sanções cabíveis, enquanto perdurarem os motivos determinantes na punição ou até que seja promovida a reabilitação perante a própria autoridade que aplicou a penalidade, garantindo o direito prévio da citação e da ampla defesa, a contratada que, apresentar documentação falsa, ensejar o retardamento da execução de seu objeto, não mantiver a proposta, falhar ou fraudar na execução do contrato, comportar-se de modo inidôneo, fizer declaração falsa ou cometer fraude fiscal;

14.5 - As sanções serão obrigatoriamente registradas no SICAF e, no caso de suspensão do direito de licitar, o licitante deverá ser descredenciado, por igual período, sem prejuízo das multas previstas no Termo de Referência, no Contrato e das demais cominações legais.

14.6 - A multa aplicada após regular processo administrativo, deverá ser recolhida no prazo máximo de 10 (dez) dias corridos, a contar da data do recebimento da comunicação enviada pelo Departamento de Polícia Federal.

14.7 - Também ficam sujeitas às penalidades de suspensão de licitar, impedimento de contratar e de declaração de inidoneidade, nos termos do art. 88 da Lei nº 8.666/93, as empresas ou profissionais que, em razão do contrato decorrente desta licitação:

14.8 - tenham sofrido condenações definitivas por praticarem, por meio dolosos, fraude fiscal no recolhimento de tributos;

14.9 - tenham praticado atos ilícitos visando a frustrar os objetivos da licitação;

14.10 - demonstrem não possuir idoneidade para contratar com a Administração em virtude de atos ilícitos praticados.

14.11 - A aplicação de qualquer das penalidades previstas realizar-se-á em processo administrativo que assegurará o contraditório e a ampla defesa ao licitante/adjudicatário/contratante, observando-se o procedimento previsto na Lei nº 8.666, de 1993, e subsidiariamente na Lei nº 9.784, de 1999.

14.12 - A Autoridade competente, na aplicação das sanções, levará em consideração a gravidade da conduta do infrator, o caráter educativo da pena, bem como o dano causado à Administração, observado o princípio da proporcionalidade.

15. CLÁUSULA QUINZE - MEDIDAS ACAUTELADORAS

15.1. Consoante o artigo 45 da Lei nº 9.784, de 1999, a Administração Pública poderá motivadamente adotar providências acauteladoras, inclusive retendo o pagamento, como forma de prevenir a ocorrência de dano de difícil ou impossível reparação.

16. CLÁUSULA DEZESSEIS – DAS CONDIÇÕES NO CASO DE IMPORTAÇÃO OU DE BEM IMPORTADO

16.1. Em atendimento ao inc. X do art. 55 da Lei no 8666/93 c/c o art. 9º da Lei no 10.520/2002, em caso de fornecimento por empresa estrangeira, eventual importação dos equipamentos será realizada em nome da contratante, assumindo toda responsabilidade pelo desembaraço aduaneiro, incluindo taxas, despachantes, emolumentos, tarifas ou qualquer outro custo fiscal ou para fiscal decorrente do processo de importação, solicitações de isenções ou imunidades, interposição de recursos, assim como a eventual responsabilidade por multas aplicadas.

17. CLÁUSULA DEZESETE - DA RESCISÃO CONTRATUAL

17.1. São motivos para a rescisão do presente Contrato, nos termos do art. 78 da Lei nº 8.666, de 1993:

I. o não cumprimento de cláusulas contratuais, especificações, projetos ou prazos;

II. o cumprimento irregular de cláusulas contratuais, especificações, projetos e prazos;

III. a lentidão do seu cumprimento, levando a Administração a comprovar a impossibilidade da

conclusão do serviço, nos prazos estipulados;

IV. o atraso injustificado no início do serviço;

V. a paralisação do serviço, sem justa causa e prévia comunicação à Administração;

VI. a subcontratação total ou parcial do seu objeto, a associação da CONTRATADA com outrem, a cessão ou transferência, total ou parcial, bem como a fusão, cisão ou incorporação, não admitidas no Contrato;

VII. o desatendimento às determinações regulares da autoridade designada para acompanhar e fiscalizar a sua execução, assim como as de seus superiores;

VIII. o cometimento reiterado de faltas na sua execução, anotadas na forma do § 1º do art. 67 da Lei nº 8.666, de 1993;

IX. a decretação de falência, ou a instauração de insolvência civil;

X. a dissolução da sociedade, ou falecimento da CONTRATADA;

XI. a alteração social ou a modificação da finalidade ou da estrutura da CONTRATADA, que prejudique a execução do Contrato;

XII. razões de interesse público, de alta relevância e amplo conhecimento, justificadas e determinadas pela máxima autoridade da esfera administrativa a que está subordinada a CONTRATANTE e exaradas no processo administrativo a que se refere o Contrato;

XIII. a supressão, por parte da Administração, de serviços, acarretando modificação do valor inicial do Contrato além do limite permitido no § 1º do art. 65 da Lei nº 8.666, de 1993;

XIV. a suspensão de sua execução, por ordem escrita da Administração, por prazo superior a 120 (cento e vinte) dias, salvo em caso de calamidade pública, grave perturbação da ordem interna, guerra, ou ainda por repetidas suspensões que totalizem o mesmo prazo, independentemente do pagamento obrigatório de indenização pelas sucessivas e contratualmente imprevistas desmobilizações, mobilizações e outras previstas, assegurada à CONTRATADA, nesses casos, o direito de optar pela suspensão do cumprimento das obrigações assumidas, até que seja normalizada a situação;

XV. o atraso superior a 90 (noventa) dias dos pagamentos devidos pela Administração, decorrentes de serviços, fornecimento, ou parcelas destes, já recebidos ou executados, salvo em caso de calamidade pública, grave perturbação da ordem interna ou guerra, assegurada à

CONTRATADA o direito de optar pela suspensão de cumprimento de suas obrigações, até que seja normalizada a situação;

XVI. a não liberação, por parte da Administração, do objeto para execução do serviço, nos prazos contratuais;

XVII. a ocorrência de caso fortuito ou de força maior, regularmente comprovada, impeditiva da execução do Contrato;

XVIII. o descumprimento do disposto no inciso V do art. 27 da Lei nº 8.666, de 1993, sem prejuízo das sanções penais cabíveis.

17.2. Os casos da rescisão contratual serão formalmente motivados nos autos, assegurado o contraditório e a ampla defesa.

17.3. A rescisão deste Contrato poderá ser:

17.3.1. determinada por ato unilateral e escrito da Administração, nos casos enumerados nos incisos I a XII, XVII e XVIII desta cláusula;

17.3.2. amigável, por acordo entre as partes, reduzida a termo no processo, desde que haja conveniência para a Administração;

17.3.3. judicial, nos termos da legislação.

17.4. A rescisão administrativa ou amigável deverá ser precedida de autorização escrita e fundamentada da autoridade competente.

17.5. Quando a rescisão ocorrer com base nos incisos XII a XVII desta cláusula, sem que haja culpa da CONTRATADA, será esta ressarcida dos prejuízos regularmente comprovados que houver sofrido, tendo ainda direito a:

17.5.1. devolução da garantia;

17.5.2. pagamentos devidos pela execução do Contrato até a data da rescisão.

17.6. A rescisão por descumprimento das cláusulas contratuais acarretará a execução da garantia contratual, para ressarcimento da CONTRATANTE, e dos valores das multas e indenizações a ela devidos, bem como a retenção dos créditos decorrentes do Contrato, até o limite dos prejuízos causados à CONTRATANTE, além das sanções previstas neste instrumento.

17.7. O termo de rescisão deverá indicar, conforme o caso:

17.7.1. Balanço dos eventos contratuais já cumpridos ou parcialmente cumpridos;

17.7.2. Relação dos pagamentos já efetuados e ainda devidos;

17.7.3. Indenizações e multas.

18. CLÁUSULA DEZOITO - DOS CASOS OMISSOS

18.1. Os casos omissos ou situações não explicitadas nas cláusulas deste Contrato serão decididos pela CONTRATANTE, segundo as disposições contidas na Lei nº 10.520, de 2002, no Decreto nº 5.450, de 2005, no Decreto nº 3.555, de 2000, na Lei nº 8.078, de 1990 - Código de Defesa do Consumidor, no Decreto nº 3.722, de 2001, na Lei Complementar nº 123, de 2006, e na Lei nº 8.666, de 1993, subsidiariamente, bem como nos demais regulamentos e normas administrativas federais, que fazem parte integrante deste Contrato, independentemente de suas transcrições.

19. CLÁUSULA DEZENOVE - DA PUBLICAÇÃO

19.1. Incumbirá à CONTRATANTE providenciar a publicação do extrato deste Contrato na Imprensa Oficial, até o quinto dia útil do mês seguinte ao de sua assinatura, para ocorrer no prazo de 20 (vinte) dias daquela data.

20. CLÁUSULA VINTE - DO FORO

20.1. Fica eleito o foro da Seção Judiciária de Brasília - Justiça Federal, com exclusão de qualquer outro por mais privilegiado que seja, para dirimir quaisquer questões oriundas do presente Contrato.

20.2 - E assim, por estarem de acordo, ajustados e contratados, após lido e achado conforme, as partes a seguir firmam o presente Contrato em 02 (duas) vias, de igual teor e forma, para um só efeito, na presença de 02 (duas) testemunhas abaixo assinadas.

Brasília/DF, **XX** de **XXXX** de **XXXX**.

Pela CONTRATANTE

Pela CONTRATADA

TESTEMUNHAS:

ANEXO VIII - DO EDITAL DO PREGÃO PRESENCIAL N.º 46/2013

MODELO DE DECLARAÇÃO DE IMPOSSIBILIDADE DE APRESENTAÇÃO DE DOCUMENTOS DE HABILITAÇÃO

DECLARAÇÃO DE IMPOSSIBILIDADE DE APRESENTAÇÃO DE DOCUMENTOS DE HABILITAÇÃO

A empresa _____ declara, por meio de seu representante legal abaixo assinado, e sob as penas da lei que os documentos habilitatórios abaixo listados, exigidos no edital, não possuem equivalência em nosso País.

ITEM DO EDITAL	DOCUMENTAÇÃO EXIGIDA NO EDITAL

A empresa _____ declara que está ciente da responsabilidade civil e criminal decorrente da não veracidade das informações prestadas, como também das sanções administrativas e penais a que está sujeita no Brasil, caso o teor deste instrumento não seja condizente com a situação atual real.

Cidade/Estado, ____ de _____ de _____.

(representante legal)

ANEXO IX – EDITAL DO PREGÃO PRESENCIAL N.º 46/2013

MODELO DE PROPOSTA COMERCIAL PARA EMPRESA ESTRANGEIRA

(Nome/Razão Social/Designação) _____, inscrita no (nome do cadastro do país de origem, se houver) n.º _____, situada no endereço _____, telefone: _____, fax: _____, email: _____, por intermédio de seu representante legal, o(a) Sr.(a) _____, portador (a) da Cédula de Identidade n.º _____ e CPF n.º _____, apresenta proposta para:

Item do Edital: _____

Destino Final: _____

Moeda da Proposta: _____

Dados completos da empresa transportadora (importadora):

Descrição completa do Equipamento, inclusive com país de origem, fabricante, marca, modelo, código do catálogo ou referência, e peso (kg).	
(Q) Quantidade	
(FCA) Preço FCA Total da Mercadoria, no local de embarque estrangeiro, pronta para a importação e pronta para ser entregue ao transportador	
(VFI) Valor do frete total internacional	
(VSI) Valor do seguro total internacional	
(CC) Custo CIP (= CARRIAGE AND IN INSURANCE PAID TO FINAL DESTINATION), incluídos todos os riscos e custos relativos ao transporte internacional e entrega da mercadoria no local de destino designado	
(PT) Preço Total → $CC = FCA + VFI + VSI$	
(PU) Preço Unitário → $PU = PT / Q$	

Observações e Declarações:

- A proposta de preços apresentada e considerada para efeito de julgamento será de **exclusiva e total responsabilidade da licitante**, inclusive quanto à consideração de isenções ou incidências de custos, seguros, frete, montagem, garantia, assistência técnica, responsabilidade técnica, transporte, tributos, impostos, contribuições fiscais, contribuições parafiscais, custos com o manuseio de carga, inclusive, porventura, com serviços de terceiros ou mão-de-obra, conforme o caso, e outros custos que venham a incidir direta ou indiretamente no objeto licitado.

- Será de **exclusiva e total** responsabilidade da licitante obter, dos órgãos competentes, informações sobre a incidência ou não de tributos, impostos e taxas de qualquer natureza devidas para o fornecimento do objeto desta licitação, no mercado interno, as inspeções da mercadoria realizada pela fiscalização de Órgãos Públicos, não se admitindo alegação de desconhecimento de incidência tributária, ou outras correlatas.

- Os valores de VFI e VSI poderão ser orçados em conjunto, pela licitante estrangeira, se não for possível separá-los.
- A licitante deverá anexar à sua proposta, se e quando cabíveis, as declarações mencionada no item 4.1.11 e 4.1.14 do edital.
- O valor total de proposta (PT) é de _____ (em algarismo e por extenso);
- Validade da Proposta: _____ dias (*não inferior a 60 dias*).
- Declaramos aceitação total e irrestrita às condições do presente Edital, bem como a circunstância de que na nossa proposta, os valores apresentados englobam todos os custos a cargo da contratada, que venham a onerar o objeto desta licitação, descritos no Termo de Referência e Edital.
- Declaramos que os preços ofertados englobam as despesas com material, mão-de-obra, encargos sociais, trabalhistas, fiscais, previdenciários e comerciais, fretes, transportes, seguros, embalagens, grafismo, tributos incidentes, treinamento de pessoal e quaisquer outras despesas que incidam ou venham a incidir sobre o objeto desta licitação.
- Declaramos que nos comprometemos a prestar a assistência técnica de garantia dos equipamentos, incluindo as manutenções preventivas (se houver), conforme manual do fabricante ou outras manutenções mandatórias em cumprimento de documentos emitidos pelo fabricante ou órgãos regulamentadores, a contar da data de recebimento definitivo, contra quaisquer defeitos de fabricação, desgaste precoce ou de montagem, incluindo assistência técnica gratuita a ser prestada pelo fornecedor, composta de mão-de-obra, substituição, reposição de peças e componentes, sem ônus para a contratante, desde que estes não sejam provenientes de operação ou manuseio inadequado, conforme previsto no termo de referência.
- Declaramos que nos comprometemos a prestar suporte técnico, bem como prover a assistência técnica em conformidade com as exigências estabelecidas no termo de referência, indicando o prazo de garantia dos equipamentos não inferior a 12 (doze meses), contra, quaisquer defeitos de fabricação, desgaste precoce ou montagem, a contar da data de recebimento definitivo, incluindo assistência técnica gratuita a ser prestada pelo fornecedor, composta de mão-de-obra, substituição, reposição de peças e componentes, salvo se constatada a indevida utilização do equipamento pelo operador final, caso fortuito ou força maior, indicando os locais e empresas homologadas no Brasil para a respectiva manutenção e autorizadas pelo fabricante.
- Declaramos que todas as licenças, autorizações, licenciamentos, homologações, certificações, registros referentes ao objeto proposto por ocasião desta licitação reverterão em benefício do DPF.
- Declaramos que os prazos, inclusive os de entrega, serão os indicados ou os solicitados na forma do Termo de Referência e Edital.
- Declaramos que aceitamos acréscimos ou supressões de até 25% (vinte e cinco por cento) do valor atualizado do Contrato, de acordo com o § 1º do Artigo 65 da Lei n.º 8.666/93.
- Declaramos que entregaremos, juntamente com os equipamentos, um manual de usuário por unidade, traduzido para o idioma português; e um manual de manutenção, em idioma português, a cada unidade.

Cidade/Estado, ____ de _____ de _____.

(representante legal)

ANEXO X – EDITAL DO PREGÃO PRESENCIAL N.º 46/2013

**MODELO DE PROPOSTA COMERCIAL PARA EQUIPAMENTO OFERTADO POR
EMPRESA NACIONAL (OU ESTRANGEIRAS EM FUNCIONAMENTO NO BRASIL)**

(Nome/Razão social) _____, inscrita no CNPJ n.º _____, situada no endereço (completo) _____, com inscrição estadual ou distrital n.º _____, telefone: _____, fax: _____, email: _____, por intermédio de seu representante legal, o(a) Sr.(a) _____, portador (a) da Cédula de Identidade n.º _____ e CPF n.º _____, apresenta proposta para:

Item do Edital: _____

Destino Final: _____

Moeda da Proposta: _____

Descrição completa do Equipamento, inclusive com país de origem, fabricante, marca, modelo, código do catálogo, peso (kg).	
(Q) Quantidade	
(PUPF) Preço Unitário Posto-Fábrica, sem impostos, no estabelecimento do vendedor, ou em outro local nomeado (fábrica, armazém, etc.), excluídos os valores relativos ao Imposto sobre Produtos Industrializados (IPI), ao Imposto sobre Circulação de Mercadorias e Serviços (ICMS), ao Programa de Integração Social (PIS) e a Contribuição para Financiamento da Seguridade Social (COFINS)	
(CUE) Custo Unitário de Encargos relativos ao Imposto sobre Circulação de Mercadorias e Serviços (ICMS), Programa de Integração Social (PIS) e Contribuição para Financiamento da Seguridade Social (COFINS), e IPI (Imposto sobre Produtos Industrializados) incidentes sobre os equipamentos, discriminando-os, inclusive quanto à alíquota incidente	
(CUTD) Custo Unitário do Transporte Doméstico, seguro e outros, incidentes sobre a entrega dos equipamentos no destino final no Brasil, discriminando-os; no preço cotado deverão estar incluídos todos os insumos que o compõem, tais como as despesas com impostos, taxas, fretes, seguros e quaisquer outros que incidam na contratação do objeto	
(CSD) Custo dos Serviços Decorrentes, tais como instalação, testes e/ou colocação em funcionamento dos equipamentos fornecidos; fornecimento de ferramentas necessárias para a montagem e manutenção; fornecimento de manual detalhado de operação e manutenção para cada unidade apropriada dos equipamentos fornecidos com tradução em português, discriminando-os	

(CSGAT) Custo dos Serviços de Garantia e Assistência Técnica, tais como garantia de funcionamento, manutenção preventiva e corretiva, assistência técnica, incluindo peças de reposição, para garantir o funcionamento do equipamento durante o período de garantia, discriminando-os.	
Preço Total (PT) = PUPF + CUE + CUTD + CSD + CSGAT	
Preço Unitário (PU) = PT / Q	
Informar NCM na Tarifa Externa Comum	

Observações e Declarações:

- A proposta de preços apresentada e considerada para efeito de julgamento será de **exclusiva e total responsabilidade da licitante**, inclusive quanto à consideração de isenções ou incidências de custos, seguros, frete, montagem, garantia, assistência técnica, responsabilidade técnica, transporte, tributos, impostos, contribuições fiscais, contribuições parafiscais, custos com o manuseio de carga, inclusive, porventura, com serviços de terceiros ou mão-de-obra, conforme o caso, e outros custos que venham a incidir direta ou indiretamente no objeto licitado.
- Será de **exclusiva e total** responsabilidade da licitante obter, dos órgãos competentes, informações sobre a incidência ou não de tributos, impostos e taxas de qualquer natureza devidas para o fornecimento do objeto desta licitação, no mercado interno, as inspeções da mercadoria realizada pela fiscalização de Órgãos Públicos, não se admitindo alegação de desconhecimento de incidência tributária, ou outras correlatas.
- A licitante deverá anexar à sua proposta, se e quando cabíveis, as declarações mencionada no item 4.1.11 e 4.1.14 do edital.
- O valor total de proposta total (PT) é de _____ (em algarismo e por extenso);
- Validade da Proposta: _____ dias (*não inferior a 60 dias*).
- A licitante nacional deverá discriminar na proposta a base de cálculo, as alíquotas e os valores dos tributos e as contribuições sociais dos gravames incidentes sobre o preço de venda, além do Código NCM do produto para fins de enquadramento tributário junto à Receita Federal do Brasil, para cumprimento do disposto no §4º do art. 42 da Lei n.º 8.666/93.

- Declaramos aceitação total e irrestrita às condições do presente Edital, bem como a circunstância de que na nossa proposta, os valores apresentados englobam todos os custos a cargo da contratada, que venham a onerar o objeto desta licitação, descritos no Termo de Referência e Edital.
- Declaramos que os preços ofertados englobam as despesas com material, mão-de-obra, encargos sociais, trabalhistas, fiscais, previdenciários e comerciais, fretes, transportes, seguros, embalagens, grafismo, tributos incidentes, treinamento de pessoal e quaisquer outras despesas que incidam ou venham a incidir sobre o objeto desta licitação.
- Declaramos que nos comprometemos a prestar a assistência técnica de garantia dos equipamentos, incluindo as manutenções preventivas (se houver), conforme manual do fabricante ou outras manutenções mandatórias em cumprimento de documentos emitidos pelo fabricante ou órgãos regulamentadores, a contar da data de recebimento definitivo, contra quaisquer defeitos de fabricação, desgaste precoce ou de montagem, incluindo assistência técnica gratuita a ser prestada pelo fornecedor, composta de mão-de-obra, substituição, reposição de peças e componentes, sem ônus para a contratante, desde que estes não sejam provenientes de operação ou manuseio inadequado, conforme previsto no termo de referência.
- Declaramos que nos comprometemos a prestar suporte técnico, bem como prover a assistência técnica em conformidade com as exigências estabelecidas no termo de referência, indicando o prazo de garantia dos equipamentos não inferior a 12 (doze) meses, contra quaisquer defeitos de fabricação, desgaste precoce ou montagem, a contar da data de recebimento definitivo, incluindo assistência técnica gratuita a ser prestada pelo fornecedor, composta de mão-de-obra, substituição, reposição de peças e componentes, salvo se constatada a indevida utilização do equipamento pelo operador final, caso fortuito ou força maior, indicando os locais e empresas homologadas no Brasil para a respectiva manutenção e autorizadas pelo fabricante.
- Declaramos que todas as licenças, autorizações, licenciamentos, homologações, certificações, registros referentes ao objeto proposto por ocasião desta licitação reverterão em benefício do DPF.
- Declaramos que os prazos, inclusive os de entrega, serão os indicados ou os solicitados na forma do Termo de Referência e Edital.

- Declaramos que aceitamos acréscimos ou supressões de até 25% (vinte e cinco por cento) do valor atualizado do Contrato, de acordo com o § 1º do Artigo 65 da Lei n.º 8.666/93.
- Declaramos que entregaremos, juntamente com os equipamentos, um manual de usuário por unidade, traduzido para o idioma português; e um manual de manutenção, em idioma português, a cada unidade.

Cidade/Estado, ____ de _____ de _____.

(representante legal)