



Aviso de

# CONTRATAÇÃO DIRETA – Dispensa Eletrônica

90004/2024

## CONTRATANTE (UASG)

200005

## OBJETO

Aquisição de Púlpito, conforme condições e exigências estabelecidas neste instrumento e seus anexos.

## VALOR TOTAL DA CONTRATAÇÃO

R\$ 19.000,00 (Dezenove mil reais)

## DATA DA SESSÃO

De 05/06/2024

## HORÁRIO DA FASE DE LANCES

Das 08h até 14h

## CRITÉRIO DE JULGAMENTO:

**Menor preço por item**

## PREFERÊNCIA ME/EPP/EQUIPARADAS

**SIM**



Baixe o APP Compras.gov.br  
e apresente sua proposta!



28028729



08001.001536/2024-20



Ministério da Justiça e Segurança Pública  
Secretaria-Executiva  
Subsecretaria de Administração  
Coordenação-Geral de Licitações e Contratos  
Coordenação de Procedimentos Licitatórios  
Divisão de Licitações

## **AVISO DE CONTRATAÇÃO DIRETA**

### **DISPENSA ELETRÔNICA Nº 90004**

**(Processo administrativo nº 08001.001536/2024-20)**

Torna-se público que o Ministério da Justiça e Segurança Pública, por meio da Coordenação-Geral de Licitações e Contratos da Subsecretaria de Administração (UASG 200005), realizará Dispensa Eletrônica, com critério de julgamento menor preço, na hipótese do art. 75, inciso II, nos termos da Lei nº 14.133, de 1º de abril de 2021, da Instrução Normativa SEGES/ME nº 67/2021 e demais normas aplicáveis.

Data da sessão: 05/06/2024

Horário da Fase de Lances: 08:00 às 14:00

Link: Portal de Compras do Governo Federal – [www.gov.br/compras/pt-br](http://www.gov.br/compras/pt-br)

Critério de Julgamento: menor preço

Todas as Dúvidas referente a Dispensa eletrônica em tela poderão ser dirimidas pelo e-mail: [licitacao@mj.gov.br](mailto:licitacao@mj.gov.br)

#### **1. OBJETO DA CONTRATAÇÃO DIRETA**

1.1. O objeto do presente procedimento é a escolha da proposta mais vantajosa para aquisição de Púlpito, conforme condições e exigências estabelecidas neste instrumento e seus anexos.

1.2. O critério de julgamento adotado será o menor preço, observadas as exigências contidas neste Aviso de Contratação Direta e seu Anexo quanto às especificações do objeto.

1.3. A contratação ocorrerá conforme tabela contida no Termos de Referência, anexo I deste Aviso de Dispensa.

#### **2. PARTICIPAÇÃO NA DISPENSA ELETRÔNICA**

2.1. A participação na presente dispensa eletrônica ocorrerá por meio do Sistema de Dispensa Eletrônica, ferramenta informatizada integrante do Sistema de Compras do Governo Federal

– Compras.gov.br, disponível no Portal de Compras do Governo Federal, no endereço eletrônico [www.gov.br/compras](http://www.gov.br/compras).

2.1.1. O procedimento será divulgado no Compras.gov.br e no [Portal Nacional de Contratações Públicas - PNCP](#), e encaminhado automaticamente aos fornecedores registrados no Sistema de Registro Cadastral Unificado - Sicaf, por mensagem eletrônica, na correspondente linha de fornecimento que pretende atender.

2.1.2. O Compras.gov.br poderá ser acessado pela web ou pelo [aplicativo Compras.gov.br](#).

2.1.3. O fornecedor é o responsável por qualquer transação efetuada diretamente ou por seu representante no Sistema de Dispensa Eletrônica, não cabendo ao provedor do Sistema ou ao órgão entidade promotor do procedimento a responsabilidade por eventuais danos decorrentes de uso indevido da senha, ainda que por terceiros não autorizados.

2.2. A participação é exclusiva a microempresas e empresas de pequeno porte, nos termos do art. 49, inciso IV, c/c o art. 48, inciso I, da Lei Complementar nº 123, de 14 de dezembro de 2006.

2.2.1. A obtenção do benefício a que se refere o item anterior fica limitada às microempresas e às empresas de pequeno porte que, no ano-calendário de realização do procedimento, ainda não tenham celebrado contratos com a Administração Pública cujos valores somados extrapolem a receita bruta máxima admitida para fins de enquadramento como empresa de pequeno porte.

2.2.2. Será concedido tratamento favorecido para as microempresas e empresas de pequeno porte, para as sociedades cooperativas mencionadas no artigo 16 da Lei nº 14.133, de 2021, para o agricultor familiar, o produtor rural pessoa física e para o microempreendedor individual - MEI, nos limites previstos da Lei Complementar nº 123, de 2006 e do Decreto n.º 8.538, de 2015.

2.3. Não poderão participar desta dispensa de licitação os fornecedores:

2.3.1. que não atendam às condições deste Aviso de Contratação Direta e seu(s) anexo(s);

2.3.2. estrangeiros que não tenham representação legal no Brasil com poderes expressos para receber citação e responder administrativa ou judicialmente;

2.3.3. que se enquadrem nas seguintes vedações:

a) autor do anteprojeto, do projeto básico ou do projeto executivo, pessoa física ou jurídica, quando a contratação versar sobre obra, serviços ou fornecimento de bens a ele relacionados;

b) empresa, isoladamente ou em consórcio, responsável pela elaboração do projeto básico ou do projeto executivo, ou empresa da qual o autor do projeto seja dirigente, gerente, controlador, acionista ou detentor de mais de 5% (cinco por cento) do capital com direito a voto, responsável técnico ou subcontratado, quando a contratação versar sobre obra, serviços ou fornecimento de bens a ela necessários;

c) pessoa física ou jurídica que se encontre, ao tempo da contratação, impossibilitada de contratar em decorrência de sanção que lhe foi imposta;

d) aquele que mantenha vínculo de natureza técnica, comercial, econômica, financeira, trabalhista ou civil com dirigente do órgão ou entidade contratante ou com agente público que desempenhe função na dispensa de licitação ou atue na fiscalização ou na gestão do contrato, ou que deles seja cônjuge, companheiro ou parente em linha reta, colateral ou por afinidade, até o terceiro grau;

e) empresas controladoras, controladas ou coligadas, nos termos da [Lei nº 6.404, de 15 de dezembro de 1976](#), concorrendo entre si;

f) pessoa física ou jurídica que, nos 5 (cinco) anos anteriores à divulgação do aviso, tenha sido condenada judicialmente, com trânsito em julgado, por exploração de trabalho infantil, por submissão de trabalhadores a condições análogas às de escravo ou por contratação de adolescentes nos casos vedados pela legislação trabalhista.

2.3.3.1. Equiparam-se aos autores do projeto as empresas integrantes do mesmo grupo econômico;

2.3.3.2. O disposto na alínea “c” aplica-se também ao fornecedor que atue em substituição a outra pessoa, física ou jurídica, com o intuito de burlar a efetividade da sanção a ela aplicada, inclusive a sua controladora, controlada ou coligada, desde que devidamente comprovado o ilícito ou a utilização fraudulenta da personalidade jurídica do fornecedor;

2.3.4. organizações da Sociedade Civil de Interesse Público - OSCIP, atuando nessa condição (Acórdão nº 746/2014-TCU-Plenário).

2.4. Será permitida a participação de cooperativas, desde que apresentem demonstrativo de atuação em regime cooperado, com repartição de receitas e despesas entre os cooperados e atendam ao [art. 16 da Lei nº 14.133, de 2021](#).

2.4.1. Em sendo permitida a participação de cooperativas, serão estendidas a elas os benefícios previstos para as microempresas e empresas de pequeno porte quando elas atenderem ao disposto [no art. 34 da Lei n.º 11.488, de 15 de junho de 2007](#).

2.5. Não poderá participar, direta ou indiretamente, da dispensa eletrônica ou da execução do contrato agente público do órgão ou entidade contratante, devendo ser observadas as situações que possam configurar conflito de interesses no exercício ou após o exercício do cargo ou emprego, nos termos da legislação que disciplina a matéria, conforme [§ 1º do art. 9º da Lei n.º 14.133, de 2021](#).

### **3. INGRESSO NA DISPENSA ELETRÔNICA E CADASTRAMENTO DA PROPOSTA INICIAL**

3.1. O ingresso do fornecedor na disputa da dispensa eletrônica ocorrerá com o cadastramento de sua proposta inicial, na forma deste item.

3.2. O fornecedor interessado, após a divulgação do Aviso de Contratação Direta, encaminhará, exclusivamente por meio do Sistema de Dispensa Eletrônica, a proposta com a descrição do objeto ofertado, a marca do produto, quando for o caso, e o preço, até a data e o horário estabelecidos para abertura do procedimento.

3.3. Todas as especificações do objeto contidas na proposta, em especial o preço ou o desconto ofertados, vinculam a Contratada.

3.4. Nos valores propostos estarão inclusos todos os custos operacionais, encargos previdenciários, trabalhistas, tributários, comerciais e quaisquer outros que incidam direta ou indiretamente na execução do objeto;

3.4.1. A proposta deverá conter declaração de que compreende a integralidade dos custos para atendimento dos direitos trabalhistas assegurados na Constituição Federal, nas leis trabalhistas, nas normas infralegais, nas convenções coletivas de trabalho e nos termos de ajustamento de conduta vigentes na data de entrega das propostas.

3.4.2. Os preços ofertados, tanto na proposta inicial, quanto na etapa de lances, serão de exclusiva responsabilidade do fornecedor, não lhe assistindo o direito de pleitear qualquer alteração, sob alegação de erro, omissão ou qualquer outro pretexto.

- 3.5. Se o regime tributário da empresa implicar o recolhimento de tributos em percentuais variáveis, a cotação adequada será aquela correspondente à média dos efetivos recolhimentos da empresa nos últimos doze meses.
- 3.6. Independentemente do percentual do tributo que constar da planilha, no pagamento serão retidos na fonte os percentuais estabelecidos pela legislação vigente.
- 3.7. A apresentação das propostas implica obrigatoriedade do cumprimento das disposições nelas contidas, em conformidade com o que dispõe o Termo de Referência, assumindo o proponente o compromisso de executar os serviços nos seus termos, bem como de fornecer os materiais, equipamentos, ferramentas e utensílios necessários, em quantidades e qualidades adequadas à perfeita execução contratual, promovendo, quando requerido, sua substituição.
- 3.8. O prazo de validade da proposta não será inferior a **60 (sessenta) dias**, a contar da data de sua apresentação.
- 3.9. No cadastramento da proposta inicial, o fornecedor deverá, também, assinalar Termo de Aceitação, em campo próprio do sistema eletrônico, relativo às seguintes declarações:
- 3.9.1. que inexistem fatos impeditivos para sua habilitação no certame, ciente da obrigatoriedade de declarar ocorrências posteriores;
  - 3.9.2. que está ciente e concorda com as condições contidas no Aviso de Contratação Direta e seus anexos;
  - 3.9.3. que se responsabiliza pelas transações que forem efetuadas no sistema, assumindo-as como firmes e verdadeiras;
  - 3.9.4. que cumpre as exigências de reserva de cargos para pessoa com deficiência e para reabilitado da Previdência Social, de que trata [o art. 93 da Lei nº 8.213/91](#).
  - 3.9.5. que não emprega menor de 18 anos em trabalho noturno, perigoso ou insalubre e não emprega menor de 16 anos, salvo menor, a partir de 14 anos, na condição de aprendiz, nos termos do [artigo 7º, XXXIII, da Constituição](#);
- 3.10. O fornecedor organizado em cooperativa deverá declarar, ainda, em campo próprio do sistema eletrônico, que cumpre os requisitos estabelecidos no [artigo 16 da Lei nº 14.133, de 2021](#).
- 3.11. O fornecedor enquadrado como microempresa, empresa de pequeno porte ou sociedade cooperativa deverá declarar, ainda, em campo próprio do sistema eletrônico, que cumpre os requisitos estabelecidos no [artigo 3º da Lei Complementar nº 123, de 2006](#), estando apto a usufruir do tratamento favorecido estabelecido em seus arts. 42 a 49, observado o disposto nos [§§ 1º ao 3º do art. 4º, da Lei n.º 14.133, de 2021](#).
- 3.12. Desde que disponibilizada a funcionalidade no sistema, fica facultado ao fornecedor, ao cadastrar sua proposta inicial, a parametrização de valor final mínimo, com o registro do seu lance final aceitável (menor preço).
- 3.12.1. Feita essa opção os lances serão enviados automaticamente pelo sistema, respeitados os limites cadastrados pelo fornecedor e o intervalo mínimo entre lances previsto neste aviso.
    - 3.12.1.1. Sem prejuízo do disposto acima, os lances poderão ser enviados manualmente, na forma da seção respectiva deste Aviso de Contratação Direta;
  - 3.12.2. O valor final mínimo poderá ser alterado pelo fornecedor durante a fase de disputa, desde que não assuma valor superior a lance já registrado por ele no sistema.
  - 3.12.3. O valor mínimo parametrizado possui caráter sigiloso aos demais participantes do certame e para o órgão ou entidade contratante. Apenas os lances efetivamente enviados

poderão ser conhecidos dos fornecedores na forma da seção seguinte deste Aviso.

#### **4. FASE DE LANCES**

4.13. A partir da data e horário estabelecidos neste Aviso de Contratação Direta, a sessão pública será automaticamente aberta pelo sistema para o envio de lances públicos e sucessivos, exclusivamente por meio do sistema eletrônico, sendo encerrado no horário de finalização de lances também já previsto neste aviso.

4.14. Iniciada a etapa competitiva, os fornecedores deverão encaminhar lances exclusivamente por meio de sistema eletrônico, sendo imediatamente informados do seu recebimento e do valor consignado no registro.

4.14.1. O lance deverá ser ofertado pelo valor unitário do item.

4.15. O fornecedor somente poderá oferecer valor inferior ao último lance por ele ofertado e registrado pelo sistema.

4.15.1. O fornecedor poderá oferecer lances sucessivos iguais ou superiores ao lance que esteja vencendo o certame, desde que inferiores ao menor por ele ofertado e registrado pelo sistema, sendo tais lances definidos como “lances intermediários” para os fins deste Aviso de Contratação Direta.

4.15.2. O intervalo mínimo de diferença de valores ou percentuais entre os lances, que incidirá tanto em relação aos lances intermediários quanto em relação ao que cobrir a melhor oferta é de **1% (um por cento)**.

4.16. Havendo lances iguais ao menor já ofertado, prevalecerá aquele que for recebido e registrado primeiro no sistema.

4.17. Caso o fornecedor não apresente lances, concorrerá com o valor de sua proposta.

4.18. Durante o procedimento, os fornecedores serão informados, em tempo real, do valor do menor lance registrado, vedada a identificação do fornecedor.

4.19. Imediatamente após o término do prazo estabelecido para a fase de lances, haverá o seu encerramento, com o ordenamento e divulgação dos lances, pelo sistema, em ordem crescente de classificação.

4.19.1. O encerramento da fase de lances ocorrerá de forma automática pontualmente no horário indicado, sem qualquer possibilidade de prorrogação e não havendo tempo aleatório ou mecanismo similar.

#### **5. JULGAMENTO E ACEITAÇÃO DAS PROPOSTAS**

5.1. Encerrada a fase de lances, quando a proposta do primeiro colocado permanecer acima do preço máximo definido para a contratação, o pregoeiro poderá negociar condições mais vantajosas.

5.1.1. Neste caso, será encaminhada contraproposta ao fornecedor que tenha apresentado o menor preço, para que seja obtida a melhor proposta compatível em relação ao estipulado pela Administração.

5.1.2. A negociação poderá ser feita com os demais fornecedores classificados, exclusivamente por meio do sistema, respeitada a ordem de classificação, quando o primeiro colocado, mesmo após a negociação, for desclassificado em razão de sua proposta permanecer acima do preço máximo definido para a contratação.

5.2. Em qualquer caso, concluída a negociação, se houver, o resultado será divulgado a todos e registrado na ata do procedimento da dispensa eletrônica, devendo esta ser anexada aos autos do processo de contratação.

5.3. Constatada a compatibilidade entre o valor da proposta e o estipulado para a

contratação, será solicitado ao fornecedor o envio da proposta adequada ao último lance ofertado ou ao valor negociado, se for o caso, acompanhada dos documentos complementares, quando necessários.

5.4. Encerrada a etapa de negociação, se houver, o pregoeiro verificará se o fornecedor provisoriamente classificado em primeiro lugar atende às condições de participação no certame, conforme previsto no art. 14 da Lei nº 14.133/2021, legislação correlata e nos itens 3.3 e seguintes deste Aviso, especialmente quanto à existência de sanção que impeça a participação no processo de contratação direta ou a futura contratação, mediante a consulta aos seguintes cadastros:

5.4.1. SICAF;

5.4.2. Cadastro Nacional de Empresas Inidôneas e Suspensas - CEIS, mantido pela Controladoria-Geral da União (<https://www.portaltransparencia.gov.br/sancoes/ceis>); e

5.4.3. Cadastro Nacional de Empresas Punidas – CNEP, mantido pela Controladoria-Geral da União (<https://www.portaltransparencia.gov.br/sancoes/cnep>).

5.5. A consulta aos cadastros será realizada em nome da empresa fornecedora e também de seu sócio majoritário, por força da vedação de que trata o artigo 12 da Lei nº 8.429, de 1992.

5.6. Caso conste na Consulta de Situação do fornecedor a existência de Ocorrências Impeditivas Indiretas, o órgão diligenciará para verificar se houve fraude por parte das empresas apontadas no Relatório de Ocorrências Impeditivas Indiretas. (IN nº 3/2018, art. 29, caput)

5.6.1. A tentativa de burla será verificada por meio dos vínculos societários, linhas de fornecimento similares, dentre outros. (IN nº 3/2018, art. 29, §1º).

5.6.2. O fornecedor será convocado para manifestação previamente a uma eventual desclassificação. (IN nº 3/2018, art. 29, §2º).

5.6.3. Constatada a existência de sanção, o fornecedor será reputado inabilitado, por falta de condição de participação.

5.7. Verificadas as condições de participação, o gestor examinará a proposta classificada em primeiro lugar quanto à adequação ao objeto e à compatibilidade do preço em relação ao máximo estipulado para contratação neste Aviso de Contratação Direta e em seus anexos.

5.8. Será desclassificada a proposta vencedora que:

5.8.1. contiver vícios insanáveis;

5.8.2. não obedecer às especificações técnicas pormenorizadas neste aviso ou em seus anexos;

5.8.3. apresentar preços inexequíveis ou que permanecerem acima do preço máximo definido para a contratação;

5.8.4. não tiver sua exequibilidade demonstrada, quando exigido pela Administração;

5.8.5. apresentar desconformidade com quaisquer outras exigências deste aviso ou seus anexos, desde que insanável.

5.9. Quando o fornecedor não conseguir comprovar que possui ou possuirá recursos suficientes para executar a contento o objeto, será considerada inexequível a proposta de preços ou menor lance que:

5.9.1. for insuficiente para a cobertura dos custos da contratação, apresente preços global ou unitários simbólicos, irrisórios ou de valor zero, incompatíveis com os preços dos insumos e salários de mercado, acrescidos dos respectivos encargos, ainda que o ato convocatório da dispensa não tenha estabelecido limites mínimos, exceto quando se referirem a materiais e instalações de propriedade do próprio fornecedor, para os quais ele renuncie a

parcela ou à totalidade da remuneração.

5.9.2. apresentar um ou mais valores da planilha de custo que sejam inferiores àqueles fixados em instrumentos de caráter normativo obrigatório, tais como leis, medidas provisórias e convenções coletivas de trabalho vigentes.

5.10. Se houver indícios de inexequibilidade da proposta de preço, ou em caso da necessidade de esclarecimentos complementares, poderão ser efetuadas diligências, para que o fornecedor comprove a exequibilidade da proposta.

5.11. Erros no preenchimento da proposta não constituem motivo para a desclassificação. A proposta poderá ser ajustada pelo fornecedor, no prazo indicado pelo sistema, desde que não haja majoração do preço.

5.11.1. O ajuste de que trata este dispositivo se limita a sanar erros ou falhas que não alterem a substância das propostas;

5.11.2. Considera-se erro no preenchimento da planilha passível de correção a indicação de recolhimento de impostos e contribuições na forma do Simples Nacional, quando não cabível esse regime.

5.12. Para fins de análise da proposta quanto ao cumprimento das especificações do objeto, poderá ser colhida a manifestação escrita do setor requisitante do serviço ou da área especializada no objeto.

5.13. Se a proposta ou lance vencedor for desclassificado, será examinada a proposta ou lance subsequente, e, assim sucessivamente, na ordem de classificação.

5.14. Havendo necessidade, a sessão será suspensa, informando-se no “chat” a nova data e horário para a sua continuidade.

5.15. Encerrada a análise quanto à aceitação da proposta, será iniciada a fase de habilitação, observado o disposto neste Aviso de Contratação Direta.

## 6. HABILITAÇÃO

6.1. Os documentos a serem exigidos para fins de habilitação, **nos termos dos arts. 62 a 70 da Lei nº 14.133, de 2021**, constam do Termo de Referência e serão solicitados do fornecedor mais bem classificado na fase de lances.

6.2. A habilitação dos fornecedores será verificada por meio do SICAF, nos documentos por ele abrangidos.

6.2.1. É dever do fornecedor atualizar previamente as comprovações constantes do SICAF para que estejam vigentes na data da abertura da sessão pública, ou encaminhar, quando solicitado, a respectiva documentação atualizada.

6.2.2. O descumprimento do subitem acima implicará a inabilitação do fornecedor, exceto se a consulta aos sítios eletrônicos oficiais emissores de certidões lograr êxito em encontrar a(s) certidão(ões) válida(s).

6.3. Na hipótese de necessidade de envio de documentos complementares, indispensáveis à confirmação dos já apresentados para a habilitação, ou de documentos não constantes do SICAF, o fornecedor será convocado a encaminhá-los, em formato digital, por meio do sistema, no prazo de **2 (duas) horas**, sob pena de inabilitação. ([art. 19, § 3º, da IN Seges/ME nº 67, de 2021](#)).

6.4. Somente haverá a necessidade de comprovação do preenchimento de requisitos mediante apresentação dos documentos originais não-digitais quando houver dúvida em relação à integridade do documento digital.

6.5. Não serão aceitos documentos de habilitação com indicação de CNPJ/CPF diferentes,



salvo aqueles legalmente permitidos.

6.6. Se o fornecedor for a matriz, todos os documentos deverão estar em nome da matriz, e se o fornecedor for a filial, todos os documentos deverão estar em nome da filial, exceto para atestados de capacidade técnica, e no caso daqueles documentos que, pela própria natureza, comprovadamente, forem emitidos somente em nome da matriz.

6.7. Serão aceitos registros de CNPJ de fornecedor matriz e filial com diferenças de números de documentos pertinentes ao CND e ao CRF/FGTS, quando for comprovada a centralização do recolhimento dessas contribuições.

6.8. Havendo necessidade de analisar minuciosamente os documentos exigidos, a sessão será suspensa, sendo informada a nova data e horário para a sua continuidade.

6.9. Será inabilitado o fornecedor que não comprovar sua habilitação, seja por não apresentar quaisquer dos documentos exigidos, ou apresentá-los em desacordo com o estabelecido neste Aviso de Contratação Direta.

6.9.1. Na hipótese de o fornecedor não atender às exigências para a habilitação, o órgão ou entidade examinará a proposta subsequente, e assim sucessivamente, na ordem de classificação, até a apuração de uma proposta que atenda às especificações do objeto e as condições de habilitação

6.10. Constatado o atendimento às exigências de habilitação, o fornecedor será habilitado.

## 7. CONTRATAÇÃO

7.1. Após a homologação e adjudicação, caso se conclua pela contratação, será firmado Termo de Contrato.

7.2. O adjudicatário terá o prazo de **05 (cinco) dias úteis**, contados a partir da data de sua convocação, para aceitar a Nota de Empenho, sob pena de decair o direito à contratação, sem prejuízo das sanções previstas neste Aviso de Contratação Direta.

7.2.1. Alternativamente à convocação para comparecer perante o órgão ou entidade para a aceitação da Nota de Empenho, a Administração poderá encaminhá-lo para assinatura por meio eletrônico, para que seja assinado e devolvido no **prazo de 05 (cinco) dias**, a contar da data de seu recebimento.

7.2.2. O prazo previsto no subitem anterior poderá ser prorrogado, por igual período, por solicitação justificada do adjudicatário e aceita pela Administração.

7.3. O Aceite da Nota de Empenho emitida ao fornecedor adjudicado, implica o reconhecimento de que:

7.3.1. referida Nota está substituindo o contrato, aplicando-se à relação de negócios ali estabelecida as disposições da [Lei nº 14.133, de 2021](#);

7.3.2. a contratada se vincula à sua proposta e às previsões contidas no Aviso de Contratação Direta e seus anexos;

7.3.3. a contratada reconhece que as hipóteses de rescisão são aquelas previstas nos [artigos 137 e 138 da Lei nº 14.133, de 2021](#) e reconhece os direitos da Administração previstos nos [artigos 137 a 139 da mesma Lei](#).

7.4. Na assinatura do contrato ou do instrumento equivalente será exigida a comprovação das condições de habilitação e contratação consignadas neste aviso, que deverão ser mantidas pelo fornecedor durante a vigência do contrato.

## 8. INFRAÇÕES E SANÇÕES ADMINISTRATIVAS

8.1. Comete infração administrativa o fornecedor que praticar quaisquer das hipóteses

previstas no [art. 155 da Lei nº 14.133, de 2021](#), quais sejam:

- 8.1.1. dar causa à inexecução parcial do contrato;
- 8.1.2. dar causa à inexecução parcial do contrato que cause grave dano à Administração, ao funcionamento dos serviços públicos ou ao interesse coletivo;
- 8.1.3. dar causa à inexecução total do contrato;
- 8.1.4. deixar de entregar a documentação exigida para o certame;
- 8.1.5. não manter a proposta, salvo em decorrência de fato superveniente devidamente justificado;
- 8.1.6. não celebrar o contrato ou não entregar a documentação exigida para a contratação, quando convocado dentro do prazo de validade de sua proposta;
- 8.1.7. ensejar o retardamento da execução ou da entrega do objeto da contratação direta sem motivo justificado;
- 8.1.8. apresentar declaração ou documentação falsa exigida para o certame ou prestar declaração falsa durante a dispensa eletrônica ou a execução do contrato;
- 8.1.9. fraudar a dispensa eletrônica ou praticar ato fraudulento na execução do contrato;
- 8.1.10. comportar-se de modo inidôneo ou cometer fraude de qualquer natureza;
  - 8.1.10.1. Considera-se comportamento inidôneo, entre outros, a declaração falsa quanto às condições de participação, quanto ao enquadramento como ME/EPP ou o conluio entre os fornecedores, em qualquer momento da dispensa, mesmo após o encerramento da fase de lances.
- 8.1.11. praticar atos ilícitos com vistas a frustrar os objetivos deste certame.
- 8.1.12. praticar ato lesivo previsto no [art. 5º da Lei nº 12.846, de 1º de agosto de 2013](#).

8.2. O fornecedor que cometer qualquer das infrações discriminadas nos subitens anteriores ficará sujeito, sem prejuízo da responsabilidade civil e criminal, às seguintes sanções:

- a) Advertência pela falta do subitem **8.1.1** deste Aviso de Contratação Direta, quando não se justificar a imposição de penalidade mais grave;
- b) Multa de **2% (dois por cento)** sobre o valor estimado do(s) item(s) prejudicado(s) pela conduta do fornecedor, por qualquer das infrações dos subitens **8.1.1 a 8.1.12**;
- c) Impedimento de licitar e contratar no âmbito da Administração Pública direta e indireta do ente federativo que tiver aplicado a sanção, pelo prazo máximo de 3 (três) anos, nos casos dos subitens **8.1.2 a 8.1.7** deste Aviso de Contratação Direta, quando não se justificar a imposição de penalidade mais grave;
- d) Declaração de inidoneidade para licitar ou contratar, que impedirá o responsável de licitar ou contratar no âmbito da Administração Pública direta e indireta de todos os entes federativos, pelo prazo mínimo de 3 (três) anos e máximo de 6 (seis) anos, nos casos dos subitens **8.1.8 a 8.1.12**, bem como nos demais casos que justifiquem a imposição da penalidade mais grave;

8.3. A aplicação das sanções previstas neste Aviso de Contratação Direta não exclui, em hipótese alguma, a obrigação de reparação integral do dano causado à Contratante ([art. 156, §9º](#))

8.4. Todas as sanções previstas neste Aviso poderão ser aplicadas cumulativamente com a multa ([art. 156, §7º](#)).

- 8.5. Antes da aplicação da multa, será facultada a defesa do interessado no prazo de 15 (quinze) dias úteis, contado da data de sua intimação ([art. 157](#))
- 8.6. Se a multa aplicada e as indenizações cabíveis forem superiores ao valor do pagamento eventualmente devido pelo Contratante ao Contratado, além da perda desse valor, a diferença será descontada da garantia prestada ou será cobrada judicialmente ([art. 156, §8º](#)).
- 8.7. Previamente ao encaminhamento à cobrança judicial, a multa poderá ser recolhida administrativamente no prazo máximo de 15 (quinze) dias, a contar da data do recebimento da comunicação enviada pela autoridade competente.
- 8.8. A aplicação das sanções realizar-se-á em processo administrativo que assegure o contraditório e a ampla defesa ao Contratado, observando-se o procedimento previsto no **caput** e parágrafos do [art. 158 da Lei nº 14.133, de 2021](#), para as penalidades de impedimento de licitar e contratar e de declaração de inidoneidade para licitar ou contratar.
- 8.9. Na aplicação das sanções serão considerados ([art. 156, §1º](#)):
- 8.10. a natureza e a gravidade da infração cometida;
- 8.11. as peculiaridades do caso concreto;
- 8.12. as circunstâncias agravantes ou atenuantes;
- 8.13. os danos que dela provierem para o Contratante;
- 8.14. a implantação ou o aperfeiçoamento de programa de integridade, conforme normas e orientações dos órgãos de controle.
- 8.15. Os atos previstos como infrações administrativas na [Lei nº 14.133, de 2021](#), ou em outras leis de licitações e contratos da Administração Pública que também sejam tipificados como atos lesivos na [Lei nº 12.846, de 1º de agosto de 2013](#), serão apurados e julgados conjuntamente, nos mesmos autos, observados o rito procedimental e autoridade competente definidos na referida Lei ([art. 159](#)).
- 8.16. A personalidade jurídica do Contratado poderá ser desconsiderada sempre que utilizada com abuso do direito para facilitar, encobrir ou dissimular a prática dos atos ilícitos previstos neste Contrato ou para provocar confusão patrimonial, e, nesse caso, todos os efeitos das sanções aplicadas à pessoa jurídica serão estendidos aos seus administradores e sócios com poderes de administração, à pessoa jurídica sucessora ou à empresa do mesmo ramo com relação de coligação ou controle, de fato ou de direito, com o Contratado, observados, em todos os casos, o contraditório, a ampla defesa e a obrigatoriedade de análise jurídica prévia ([art. 160](#))
- 8.17. O Contratante deverá, no prazo máximo **15 (quinze) dias úteis**, contado da data de aplicação da sanção, informar e manter atualizados os dados relativos às sanções por ele aplicadas, para fins de publicidade no Cadastro Nacional de Empresas Inidôneas e Suspensas (Ceis) e no Cadastro Nacional de Empresas Punidas (Cnep), instituídos no âmbito do Poder Executivo Federal. ([Art. 161](#))
- 8.18. As sanções de impedimento de licitar e contratar e declaração de inidoneidade para licitar ou contratar são passíveis de reabilitação na forma do [art. 163 da Lei nº 14.133, de 2021](#).
- 8.19. As sanções por atos praticados no decorrer da contratação estão previstas nos anexos a este Aviso.

## 9. DAS DISPOSIÇÕES GERAIS

- 9.1. No caso de todos os fornecedores restarem desclassificados ou inabilitados (procedimento fracassado), a Administração poderá:
- 9.1.1. republicar o presente aviso com uma nova data;

- 9.1.2. valer-se, para a contratação, de proposta obtida na pesquisa de preços que serviu de base ao procedimento, se houver, privilegiando-se os menores preços, sempre que possível, e desde que atendidas às condições de habilitação exigidas.
- 9.1.2.1. No caso do subitem anterior, a contratação será operacionalizada fora deste procedimento.
- 9.1.3. fixar prazo para que possa haver adequação das propostas ou da documentação de habilitação, conforme o caso.
- 9.2. As providências dos subitens 9.1.1 e 9.1.2 também poderão ser utilizadas se não houver o comparecimento de quaisquer fornecedores interessados (procedimento deserto).
- 9.3. Havendo a necessidade de realização de ato de qualquer natureza pelos fornecedores, cujo prazo não conste deste Aviso de Contratação Direta, deverá ser atendido o prazo indicado pelo agente competente da Administração na respectiva notificação.
- 9.4. Caberá ao fornecedor acompanhar as operações, ficando responsável pelo ônus decorrente da perda do negócio diante da inobservância de quaisquer mensagens emitidas pela Administração ou de sua desconexão.
- 9.5. Não havendo expediente ou ocorrendo qualquer fato superveniente que impeça a realização do certame na data marcada, a sessão será automaticamente transferida para o primeiro dia útil subsequente, no mesmo horário anteriormente estabelecido, desde que não haja comunicação em contrário.
- 9.6. Os horários estabelecidos na divulgação deste procedimento e durante o envio de lances observarão o horário de Brasília-DF, inclusive para contagem de tempo e registro no Sistema e na documentação relativa ao procedimento.
- 9.7. No julgamento das propostas e da habilitação, a Administração poderá sanar erros ou falhas que não alterem a substância das propostas, dos documentos e sua validade jurídica, mediante despacho fundamentado, registrado em ata e acessível a todos, atribuindo-lhes validade e eficácia para fins de habilitação e classificação.
- 9.8. As normas disciplinadoras deste Aviso de Contratação Direta serão sempre interpretadas em favor da ampliação da disputa entre os interessados, desde que não comprometam o interesse da Administração, o princípio da isonomia, a finalidade e a segurança da contratação.
- 9.9. Os fornecedores assumem todos os custos de preparação e apresentação de suas propostas e a Administração não será, em nenhum caso, responsável por esses custos, independentemente da condução ou do resultado do processo de contratação.
- 9.10. Em caso de divergência entre disposições deste Aviso de Contratação Direta e de seus anexos ou demais peças que compõem o processo, prevalecerá as deste Aviso.
- 9.11. Da sessão pública será divulgada Ata no sistema eletrônico.
- 9.12. Integram este Aviso de Contratação Direta, para todos os fins e efeitos, os seguintes anexos:
- 9.12.1. ANEXO I – Termo de Referência
- 9.12.1.1. ANEXO I do Termo de Referência - Projeto Púlpito - MJSP.pdf

**EDUARDO DE OLIVEIRA DA ROSA**

Agente de Contratação



---

Documento assinado eletronicamente por **EDUARDO DE OLIVEIRA DA ROSA, Analista Técnico(a) Administrativo(a)**, em 29/05/2024, às 14:59, com fundamento no § 3º do art. 4º do Decreto nº 10.543, de 13 de novembro de 2020.

---



A autenticidade do documento pode ser conferida no site <http://sei.autentica.mj.gov.br> informando o código verificador **28028729** e o código CRC **039CEAC0**.  
O trâmite deste documento pode ser acompanhado pelo site <http://www.justica.gov.br/aceso-a-sistemas/protocolo> e tem validade de prova de registro de protocolo no Ministério da Justiça e Segurança Pública.

---

# Termo de Referência 29/2024

## Informações Básicas

<b>Número do artefato</b>	<b>UASG</b>	<b>Editado por</b>	<b>Atualizado em</b>
29/2024	200005-MJ-CGS-COORDENACAO GERAL DE LOGISTICA/DF	GUILHERME BRAZ CARNEIRO	23/05/2024 11:10 (v 5.0)
<b>Status</b>	ASSINADO		

## Outras informações

<b>Categoria</b>	<b>Número da Contratação</b>	<b>Processo Administrativo</b>
II - compra, inclusive por encomenda/Bens permanentes		08001.001536/2024-20

## 1. Definição do objeto

1.1. Aquisição de Púlpito, nos termos da tabela abaixo, conforme condições e exigências estabelecidas neste instrumento.

ITEM	ESPECIFICAÇÃO	CATMAT	UNIDADE DE MEDIDA	QUANT	VALOR UNITÁRIO	VALOR TOTAL
1	<p>Púlpito em madeira, com o Brasão da República e os caracteres do Ministério da Justiça e Segurança Pública.</p>  <p><b>Púlpito em madeira:</b></p> <p>1) O púlpito deve ser confeccionado em compensado MDF ou MDP de alta qualidade, com dimensões iguais às especificadas no projeto em anexo e revestimento em laminação Imbuia Jade, sendo o acabamento nas bordas no mesmo padrão de cor.</p>	486517	UN	2	R\$ 9.500,00	R\$ 19.000,00

<p>2) A mesa de leitura do púlpito (tampo superior) será em compensado flexível e terá as dimensões, inclinação e detalhes iguais às especificadas no projeto em anexo. O acabamento deve ser feito com laminado Imbuia Jade, em material não inflamável, resistente a impacto, umidade, riscos e manchas. Deverá possuir furos para passagem de cabeamento de iluminação e microfone, conforme projeto anexo.</p> <p>3) O púlpito contará com prateleira de apoio com dimensões e posição conforme projeto em anexo.</p> <p>4) O púlpito deverá ser personalizado na face frontal com o Brasão da República em alumínio dourado e Caracteres com os dizeres "MINISTÉRIO DA JUSTIÇA E SEGURANÇA PÚBLICA" em acrílico, recorte a laser, na cor dourada, fixação com fita dupla face de alta aderência, espessura de 8mm, conforme demonstrado nos modelos apresentados no projeto em anexo.</p> <p>5) O púlpito deverá ser entregue montado.</p>					
<b>TOTAL</b>					<b>R\$ 19.000,00</b>

1.2. O objeto desta contratação não se enquadra como sendo de bem de luxo, conforme Decreto nº 10.818, de 27 de setembro de 2021.

1.3. O custo estimado total da contratação é de R\$ 19.000,00 (dezenove mil reais), conforme custos unitários apostos na tabela acima.

1.4. O contrato será substituído pela nota de empenho haja vista tratar-se de produto com entrega imediata e integral na forma dos incisos I e II do artigo 95 da Lei nº 14.133, de 2021.

## 2. Fundamentação da contratação

2.1. A Fundamentação da Contratação tem por objetivo atender a necessidade da Coordenação-Geral de Cerimonial do Gabinete do Ministro, que é a unidade responsável por prestar apoio administrativo e logístico no que tange às atividades de cerimonial e relações públicas dos eventos realizados por esta Pasta, e que necessita, constantemente, intensificar a comunicação com o público externo com a utilização de plataformas para realizar discursos, leituras e apresentações. Apesar de contar com um púlpito de acrílico, atualmente, a aquisição de mais uma unidade garantirá o efetivo atendimento das demandas relacionadas a eventos que muitas vezes ocorrem simultaneamente nos espaços do Ministério, elevando a qualidade dos serviços prestados aos cidadãos e melhorando o relacionamento e comunicação com os demais poderes e diversos setores da sociedade. Tal solicitação justifica-se em razão das atribuições da referida Coordenação-Geral, que além de prestar apoio e assessoramento aos eventos realizados pelo Órgão, tem como função fazer com que os trabalhos executados sejam conhecidos, de forma positiva, por meio da realização de palestras, reuniões, coletivas de imprensa e demais solenidades realizadas. Dessa forma, justifica-se a aquisição de 1 (uma) tribuna em madeira, com o Brasão da República e os caracteres do Ministério da Justiça e Segurança Pública, para atender às necessidades da Coordenação-Geral de Cerimonial do Gabinete do Ministro.

2.2. O objeto da contratação está previsto no Plano de Contratações Anual 2024, conforme consta no Documento de Formalização da Demanda 33/2024 (SEI nº 27531500).

## 3. Descrição da solução

3.1. Após a definição das especificações técnicas que cumprissem os requisitos estabelecidos, e ao mesmo tempo permitisse a participação de uma ampla gama de fornecedores, passou-se à redação final do Termo de Referência e de todos os requisitos

adicionais para comprovação da qualidade e aderências dos itens às normas técnicas e ambientais, bem como dos requisitos de qualificação técnica das licitantes.

3.2. De forma a certificar-se do atendimento das especificações técnicas, haverá a obrigatoriedade de apresentação de certificações técnicas pelas licitantes provisoriamente classificadas em 1º lugar, previamente à homologação dos itens, para análise e aprovação da área técnica.

3.3. Adicionalmente, visando resguardar o investimento público de possíveis defeitos de fabricação e/ou vícios ocultos não detectáveis no recebimento, a garantia total exigida será de 1 (um) ano.

3.4. Entende-se, assim, que a solução como um todo, no seu conjunto, busca garantir a aquisição de produtos de boa qualidade, com custo benefício adequado para a instituição, sem afastar-se dos princípios da razoabilidade, da economicidade e da possibilidade de ampla concorrência, haja vista o objetivo de disponibilizar mais um púlpito para a Coordenação-Geral de Cerimonial do Gabinete do Ministro.

## 4. Requisitos da contratação

### Sustentabilidade:

4.1. Além dos critérios de sustentabilidade eventualmente inseridos na descrição do objeto, devem ser atendidos os seguintes requisitos, que se baseiam no Guia Nacional de Contratações Sustentáveis:

4.1.1. Para o fornecimento dos itens citados na tabela abaixo, cuja atividade de fabricação ou industrialização é enquadrada no Anexo I da Instrução Normativa IBAMA nº 13/2021, só será admitida a oferta de produto cujo fabricante esteja regularmente registrado no Cadastro Técnico Federal de Atividades Potencialmente Poluidoras ou Utilizadoras de Recursos Ambientais, instituído pelo artigo 17, inciso II, da Lei nº 6.938, de 1981:

Item do Objeto	A descrição compreende	Base legal consultada	Requisito de certificação ambiental
1	Móveis	<p>Instrução Normativa Nº 13, de 23 de agosto de 2021 - IBAMA / Ministério do Meio Ambiente:</p> <p><b>Ficha Técnica de Enquadramento (FTE) do Cadastro Técnico Federal de Atividades Potencialmente Poluidoras e Utilizadoras de Recursos Ambientais (CTF/APP):</b></p> <p><b>Categoria:</b></p> <p>7 - Indústria de Madeira</p> <p><b>FTE consultada:</b></p> <p>7-4: Fabricação de estruturas de madeira e móveis</p>	<p>- Apresentar CTF/APP válido do fabricante relativo à categoria da Indústria consultada Licença/alvará ambiental do fabricante correspondente ao objeto, com respectiva chave de autenticação eletrônica.</p> <p><u>Observações:</u></p> <p>a. Poderá ser apresentado CTF ou licença ambiental de atividade correlata, desde que apresente relação com o objeto desta licitação.</p> <p>b. Caso o fabricante seja dispensado do registro por força de dispositivo legal, o licitante deve apresentar o documento comprobatório Declaração.</p> <p>c. Caso a empresa venha a ofertar produtos fabricação estrangeira deverá apresentar <b>Declaração de Origem do Produto.</b></p>

4.1.2. O Certificado de Regularidade do fabricante do produto no Cadastro Técnico Federal do IBAMA - CTF/APP deverá estar válido e conter chave de autenticação eletrônica, nos termos da Instrução Normativa IBAMA nº 06, de 15/03/2013, e legislação correlata;

### Subcontratação

4.2. Não é admitida a subcontratação do objeto contratual.



### Garantia da contratação

4.3. Não haverá exigência da garantia da contratação dos artigos 96 e seguintes da Lei nº 14.133, de 2021, devido a baixa complexidade do objeto, além de se tratar de contratação para pronta entrega, que não gera obrigação futura.

## 5. Modelo de execução do objeto

### Condições de Entrega

5.1. O prazo de entrega dos bens é de **60 (sessenta) dias**, contados do recebimento da Nota de Empenho, em remessa única.

5.2. Os bens deverão ser entregues no seguinte endereço: Ministério da Justiça e Segurança Pública, Esplanada dos Ministérios, Bloco T, Edifício Sede, Sala 402 - CEP: 70064-900, Brasília – DF.

### Garantia, manutenção e assistência técnica

5.3. O prazo de garantia contratual dos bens, complementar à garantia legal, é de, no mínimo, **1 (um) ano**, ou pelo prazo fornecido pelo fabricante, se superior, contado a partir do primeiro dia útil subsequente à data do recebimento definitivo do objeto.

5.4. A garantia será prestada com vistas a manter os equipamentos fornecidos em perfeitas condições de uso, sem qualquer ônus ou custo adicional para o Contratante.

5.5. A garantia abrange a realização da manutenção corretiva dos bens pelo próprio Contratado, ou, se for o caso, por meio de assistência técnica autorizada, de acordo com as normas técnicas específicas.

5.6. Entende-se por manutenção corretiva aquela destinada a corrigir os defeitos apresentados pelos bens, compreendendo a substituição de peças, a realização de ajustes, reparos e correções necessárias.

5.7. As peças que apresentarem vício ou defeito no período de vigência da garantia deverão ser substituídas por outras novas, de primeiro uso, e originais, que apresentem padrões de qualidade e desempenho iguais ou superiores aos das peças utilizadas na fabricação do equipamento.

5.8. Uma vez notificado, o Contratado realizará a reparação ou substituição dos bens que apresentarem vício ou defeito no prazo de até 20 (vinte) dias úteis, contados a partir da data de retirada do equipamento das dependências da Administração pelo Contratado ou pela assistência técnica autorizada.

5.9. O prazo indicado no subitem anterior, durante seu transcurso, poderá ser prorrogado uma única vez, por igual período, mediante solicitação escrita e justificada do Contratado, aceita pelo Contratante.

5.10. Na hipótese do subitem acima, o Contratado deverá disponibilizar equipamento equivalente, de especificação igual ou superior ao anteriormente fornecido, para utilização em caráter provisório pelo Contratante, de modo a garantir a continuidade dos trabalhos administrativos durante a execução dos reparos.

5.11. Decorrido o prazo para reparos e substituições sem o atendimento da solicitação do Contratante ou a apresentação de justificativas pelo Contratado, fica o Contratante autorizado a contratar empresa diversa para executar os reparos, ajustes ou a substituição do bem ou de seus componentes, bem como a exigir do Contratado o reembolso pelos custos respectivos, sem que tal fato acarrete a perda da garantia dos equipamentos.

5.12. O custo referente ao transporte dos equipamentos cobertos pela garantia será de responsabilidade do Contratado.

5.13. A garantia legal ou contratual do objeto tem prazo de vigência próprio e desvinculado daquele fixado na nota de empenho, permitindo eventual aplicação de penalidades em caso de descumprimento de alguma de suas condições, mesmo depois de expirada a vigência contratual.

## 6. Modelo de gestão do contrato

6.1. A contratação deverá ser executada fielmente pelas partes, de acordo com as cláusulas avençadas e as normas da Lei nº 14.133, de 2021, e cada parte responderá pelas consequências de sua inexecução total ou parcial.

6.2. Em caso de impedimento, ordem de paralisação ou suspensão do contrato, o cronograma de execução será prorrogado automaticamente pelo tempo correspondente, anotadas tais circunstâncias mediante simples apostila.

6.3. As comunicações entre o órgão e a contratada devem ser realizadas por escrito sempre que o ato exigir tal formalidade, admitindo-se o uso de mensagem eletrônica para esse fim.

6.4. O órgão ou entidade poderá convocar representante da empresa para adoção de providências que devam ser cumpridas de imediato.

6.5. Após a assinatura do instrumento equivalente ao contrato, o órgão poderá convocar o representante da empresa contratada para reunião inicial para apresentação do plano de fiscalização, que conterà informações acerca das obrigações contratuais, dos mecanismos de fiscalização, das estratégias para execução do objeto, do plano complementar de execução da contratada, quando houver, do método de aferição dos resultados e das sanções aplicáveis, dentre outros.

### **Fiscalização**

6.6. A execução do contrato deverá ser acompanhada e fiscalizada pelo(s) fiscal(is) do contrato, ou pelos respectivos substitutos ([Lei nº 14.133, de 2021, art. 117, caput](#)).

### **Fiscalização Técnica**

6.7. O fiscal técnico do contrato acompanhará a execução do contrato, para que sejam cumpridas todas as condições estabelecidas no contrato, de modo a assegurar os melhores resultados para a Administração. ([Decreto nº 11.246, de 2022, art. 22, VI](#));

6.7.1. O fiscal técnico do contrato anotará no histórico de gerenciamento do contrato todas as ocorrências relacionadas à execução do contrato, com a descrição do que for necessário para a regularização das faltas ou dos defeitos observados. ([Lei nº 14.133, de 2021, art. 117, §1º](#), e [Decreto nº 11.246, de 2022, art. 22, II](#));

6.7.2. Identificada qualquer inexistência ou irregularidade, o fiscal técnico do contrato emitirá notificações para a correção da execução do contrato, determinando prazo para a correção. ([Decreto nº 11.246, de 2022, art. 22, III](#));

6.7.3. O fiscal técnico do contrato informará ao gestor do contrato, em tempo hábil, a situação que demandar decisão ou adoção de medidas que ultrapassem sua competência, para que adote as medidas necessárias e saneadoras, se for o caso. ([Decreto nº 11.246, de 2022, art. 22, IV](#)).

6.7.4. No caso de ocorrências que possam inviabilizar a execução do contrato nas datas aprazadas, o fiscal técnico do contrato comunicará o fato imediatamente ao gestor do contrato. ([Decreto nº 11.246, de 2022, art. 22, V](#)).

6.7.5. O fiscal técnico do contrato comunicará ao gestor do contrato, em tempo hábil, o término do contrato sob sua responsabilidade, com vistas à renovação tempestiva ou à prorrogação contratual ([Decreto nº 11.246, de 2022, art. 22, VII](#)).

### **Fiscalização Administrativa**

6.8. O fiscal administrativo do contrato verificará a manutenção das condições de habilitação da contratada, acompanhará o empenho, o pagamento, as garantias, as glosas e a formalização de apostilamento e termos aditivos, solicitando quaisquer documentos comprobatórios pertinentes, caso necessário ([Art. 23, I e II, do Decreto nº 11.246, de 2022](#)).

6.8.1. Caso ocorra descumprimento das obrigações contratuais, o fiscal administrativo do contrato atuará tempestivamente na solução do problema, reportando ao gestor do contrato para que tome as providências cabíveis, quando ultrapassar a sua competência; ([Decreto nº 11.246, de 2022, art. 23, IV](#)).

6.9. Além do disposto acima, a fiscalização contratual obedecerá às seguintes rotinas:

6.9.1. Acompanhar a etapa de fabricação do item e solicitar envio de imagens e vídeos que permitam avaliação do produto completo e/ou suas partes (brasão, letreiro) antes de seu envio, caso a montagem não seja realizada nas dependências do Ministério da Justiça e Segurança Pública.

6.9.2. Vistoriar o item fabricado quando da entrega a fim de verificar se todas as características solicitadas em projeto foram atendidas.

### **Gestor do Contrato**

6.10. O gestor do contrato coordenará a atualização do processo de acompanhamento e fiscalização do contrato contendo todos os registros formais da execução no histórico de gerenciamento do contrato, a exemplo da ordem de serviço, do registro de ocorrências, das alterações e das prorrogações contratuais, elaborando relatório com vistas à verificação da necessidade de adequações do contrato para fins de atendimento da finalidade da administração. ([Decreto nº 11.246, de 2022, art. 21, IV](#)).

6.11. O gestor do contrato acompanhará os registros realizados pelos fiscais do contrato, de todas as ocorrências relacionadas à execução do contrato e as medidas adotadas, informando, se for o caso, à autoridade superior àquelas que ultrapassarem a sua competência. ([Decreto nº 11.246, de 2022, art. 21, II](#)).

6.12. O gestor do contrato acompanhará a manutenção das condições de habilitação da contratada, para fins de empenho de despesa e pagamento, e anotará os problemas que obstem o fluxo normal da liquidação e do pagamento da despesa no relatório de riscos eventuais. ([Decreto nº 11.246, de 2022, art. 21, III](#)).

6.13. O gestor do contrato emitirá documento comprobatório da avaliação realizada pelos fiscais técnico, administrativo e setorial quanto ao cumprimento de obrigações assumidas pelo contratado, com menção ao seu desempenho na execução contratual, baseado nos indicadores objetivamente definidos e aferidos, e a eventuais penalidades aplicadas, devendo constar do cadastro de atesto de cumprimento de obrigações. ([Decreto nº 11.246, de 2022, art. 21, VIII](#)).

6.14. O gestor do contrato tomará providências para a formalização de processo administrativo de responsabilização para fins de aplicação de sanções, a ser conduzido pela comissão de que trata o art. 158 da Lei nº 14.133, de 2021, ou pelo agente ou pelo setor com competência para tal, conforme o caso. ([Decreto nº 11.246, de 2022, art. 21, X](#)).

6.15. O gestor do contrato deverá elaborar relatório final com informações sobre a consecução dos objetivos que tenham justificado a contratação e eventuais condutas a serem adotadas para o aprimoramento das atividades da Administração. ([Decreto nº 11.246, de 2022, art. 21, VI](#)).

6.16. O gestor do contrato deverá enviar a documentação pertinente à Coordenação-Geral de Licitações e Contratos para a formalização dos procedimentos de liquidação e pagamento, no valor dimensionado pela fiscalização e gestão nos termos do contrato.

## 7. Critérios de medição e pagamento

### Recebimento

7.1. Os bens serão recebidos provisoriamente, de forma sumária, no ato da entrega, juntamente com a nota fiscal ou instrumento de cobrança equivalente, pelo(a) responsável pelo acompanhamento e fiscalização do contrato, para efeito de posterior verificação de sua conformidade com as especificações constantes no Termo de Referência e na proposta.

7.2. Os bens poderão ser rejeitados, no todo ou em parte, inclusive antes do recebimento provisório, quando em desacordo com as especificações constantes no Termo de Referência e na proposta, devendo ser substituídos no prazo de 10 (dez) dias, a contar da notificação da contratada, às suas custas, sem prejuízo da aplicação das penalidades.

7.3. O recebimento definitivo ocorrerá no prazo de 15 (quinze) dias úteis, a contar do recebimento da nota fiscal ou instrumento de cobrança equivalente pela Administração, após a verificação da qualidade e quantidade do material e consequente aceitação mediante termo detalhado.

7.4. Para as contratações decorrentes de despesas cujos valores não ultrapassem o limite de que trata o inciso II do art. 75 da Lei nº 14.133, de 2021, o prazo máximo para o recebimento definitivo será de até 7 (sete) dias úteis.

7.5. O prazo para recebimento definitivo poderá ser excepcionalmente prorrogado, de forma justificada, por igual período, quando houver necessidade de diligências para a aferição do atendimento das exigências contratuais.

7.6. No caso de controvérsia sobre a execução do objeto, quanto à dimensão, qualidade e quantidade, deverá ser observado o teor do art. 143 da Lei nº 14.133, de 2021, comunicando-se à empresa para emissão de Nota Fiscal no que pertine à parcela incontroversa da execução do objeto, para efeito de liquidação e pagamento.

7.7. O prazo para a solução, pelo contratado, de inconsistências na execução do objeto ou de saneamento da nota fiscal ou de instrumento de cobrança equivalente, verificadas pela Administração durante a análise prévia à liquidação de despesa, não será computado para os fins do recebimento definitivo.

7.8. O recebimento provisório ou definitivo não excluirá a responsabilidade civil pela solidez e pela segurança do serviço nem a responsabilidade ético-profissional pela perfeita execução do contrato.

### **Liquidação**

7.9. Recebida a Nota Fiscal ou documento de cobrança equivalente, correrá o prazo de dez dias úteis para fins de liquidação, na forma desta seção, prorrogáveis por igual período, nos termos do art. 7º, §2º da Instrução Normativa SEGES/ME nº 77/2022.

7.9.1. O prazo de que trata o item anterior será reduzido à metade, mantendo-se a possibilidade de prorrogação, no caso de contratações decorrentes de despesas cujos valores não ultrapassem o limite de que trata o inciso II do art. 75 da Lei nº 14.133, de 2021.

7.10. Para fins de liquidação, o setor competente deverá verificar se a nota fiscal ou instrumento de cobrança equivalente apresentado expressa os elementos necessários e essenciais do documento, tais como:

- a) o prazo de validade;
- b) a data da emissão;
- c) os dados do contrato e do órgão contratante;
- d) o período respectivo de execução do contrato;
- e) o valor a pagar; e
- f) eventual destaque do valor de retenções tributárias cabíveis.

7.11. Havendo erro na apresentação da nota fiscal ou instrumento de cobrança equivalente, ou circunstância que impeça a liquidação da despesa, esta ficará sobrestada até que o contratado providencie as medidas saneadoras, reiniciando-se o prazo após a comprovação da regularização da situação, sem ônus ao contratante;

7.12. A nota fiscal ou instrumento de cobrança equivalente deverá ser obrigatoriamente acompanhado da comprovação da regularidade fiscal, constatada por meio de consulta on-line ao SICAF ou, na impossibilidade de acesso ao referido Sistema, mediante consulta aos sítios eletrônicos oficiais ou à documentação mencionada no art. 68 da Lei nº 14.133, de 2021.

7.13. A Administração deverá realizar consulta ao SICAF para: a) verificar a manutenção das condições de habilitação exigidas no edital; b) identificar possível razão que impeça a participação em licitação, no âmbito do órgão ou entidade, que implique proibição de contratar com o Poder Público, bem como ocorrências impeditivas indiretas.

7.14. Constatando-se, junto ao SICAF, a situação de irregularidade do contratado, será providenciada sua notificação, por escrito, para que, no prazo de 5 (cinco) dias úteis, regularize sua situação ou, no mesmo prazo, apresente sua defesa. O prazo poderá ser prorrogado uma vez, por igual período, a critério do contratante.

7.15. Não havendo regularização ou sendo a defesa considerada improcedente, o contratante deverá comunicar aos órgãos responsáveis pela fiscalização da regularidade fiscal quanto à inadimplência do contratado, bem como quanto à existência de pagamento a ser efetuado, para que sejam acionados os meios pertinentes e necessários para garantir o recebimento de seus créditos.

7.16. Persistindo a irregularidade, o contratante deverá adotar as medidas necessárias à rescisão contratual nos autos do processo administrativo correspondente, assegurada ao contratado a ampla defesa.

7.17. Havendo a efetiva execução do objeto, os pagamentos serão realizados normalmente, até que se decida pela rescisão do contrato, caso o contratado não regularize sua situação junto ao SICAF.

### **Prazo de pagamento**

7.18. O pagamento será efetuado no prazo de até 10 (dez) dias úteis contados da finalização da liquidação da despesa, conforme seção anterior, nos termos da Instrução Normativa SEGES/ME nº 77, de 2022.

7.19. No caso de atraso pelo Contratante, os valores devidos ao contratado serão atualizados monetariamente entre o termo final do prazo de pagamento até a data de sua efetiva realização, mediante aplicação do índice IPCA de correção monetária.

### **Forma de pagamento**

7.20. O pagamento será realizado por meio de ordem bancária, para crédito em banco, agência e conta corrente indicados pelo contratado.

7.21. Será considerada data do pagamento o dia em que constar como emitida a ordem bancária para pagamento.

7.22. Quando do pagamento, será efetuada a retenção tributária prevista na legislação aplicável.

7.22.1. Independentemente do percentual de tributo inserido na planilha, quando houver, serão retidos na fonte, quando da realização do pagamento, os percentuais estabelecidos na legislação vigente.

7.23. O contratado regularmente optante pelo Simples Nacional, nos termos da Lei Complementar nº 123, de 2006, não sofrerá a retenção tributária quanto aos impostos e contribuições abrangidos por aquele regime. No entanto, o pagamento ficará condicionado à apresentação de comprovação, por meio de documento oficial, de que faz jus ao tratamento tributário favorecido previsto na referida Lei Complementar.

### **Cessão de crédito**

7.24. É admitida a cessão fiduciária de direitos creditícios com instituição financeira, nos termos e de acordo com os procedimentos previstos na Instrução Normativa SEGES/ME nº 53, de 8 de Julho de 2020, conforme as regras deste presente tópico.

7.24.1. As cessões de crédito não abrangidas pela Instrução Normativa SEGES/ME nº 53, de 8 de julho de 2020, dependerão de prévia aprovação do contratante

7.25. A eficácia da cessão de crédito, de qualquer natureza, em relação à Administração, está condicionada à celebração de termo aditivo ao contrato administrativo.

7.26. Sem prejuízo do regular atendimento da obrigação contratual de cumprimento de todas as condições de habilitação por parte do contratado (cedente), a celebração do aditamento de cessão de crédito e a realização dos pagamentos respectivos também se condicionam à regularidade fiscal e trabalhista do cessionário, bem como à certificação de que o cessionário não se encontra impedido de licitar e contratar com o Poder Público, conforme a legislação em vigor, ou de receber benefícios ou incentivos fiscais ou creditícios, direta ou indiretamente, conforme o art. 12 da Lei nº 8.429, de 1992, tudo nos termos do Parecer JL-01, de 18 de maio de 2020.

7.27. O crédito a ser pago à cessionária é exatamente aquele que seria destinado à cedente (contratado) pela execução do objeto contratual, restando absolutamente incólumes todas as defesas e exceções ao pagamento e todas as demais cláusulas exorbitantes ao direito comum aplicáveis no regime jurídico de direito público incidente sobre os contratos administrativos, incluindo a possibilidade de pagamento em conta vinculada ou de pagamento pela efetiva comprovação do fato gerador, quando for o caso, e o desconto de multas, glosas e prejuízos causados à Administração.

7.28. A cessão de crédito não afetará a execução do objeto contratado, que continuará sob a integral responsabilidade do contratado.

## **8. Critérios de seleção do fornecedor**

### **Forma de seleção e critério de julgamento da proposta**

8.1. O fornecedor será selecionado por meio da realização de procedimento de dispensa de licitação, na forma eletrônica, com fundamento na hipótese do art. 75, inciso II da Lei nº 14.133/2021, que culminará com a seleção da proposta de menor preço por item.

### **Forma de fornecimento**

8.2. O fornecimento do objeto será integral.

### **Exigências de habilitação**

8.3. Previamente à celebração do contrato, a Administração verificará o eventual descumprimento das condições para contratação, especialmente quanto à existência de sanção que a impeça, mediante a consulta a cadastros informativos oficiais, tais como:

a) SICAF;

b) Cadastro Nacional de Empresas Inidôneas e Suspensas - CEIS, mantido pela Controladoria-Geral da União ([www.portaldatransparencia.gov.br/ceis](http://www.portaldatransparencia.gov.br/ceis));

c) Cadastro Nacional de Empresas Punidas – CNEP, mantido pela Controladoria-Geral da União (<https://www.portaltransparencia.gov.br/sancoes/cnep>)

8.6. A consulta aos cadastros será realizada em nome da empresa interessada e de seu sócio majoritário, por força do artigo 12 da Lei nº 8.429, de 1992, que prevê, dentre as sanções impostas ao responsável pela prática de ato de improbidade administrativa, a proibição de contratar com o Poder Público, inclusive por intermédio de pessoa jurídica da qual seja sócio majoritário.

8.7. Caso conste na Consulta de Situação do interessado a existência de Ocorrências Impeditivas Indiretas, o gestor diligenciará para verificar se houve fraude por parte das empresas apontadas no Relatório de Ocorrências Impeditivas Indiretas.

8.8. A tentativa de burla será verificada por meio dos vínculos societários, linhas de fornecimento similares, dentre outros.

8.9. O interessado será convocado para manifestação previamente a uma eventual negativa de contratação.

8.10. Caso atendidas as condições para contratação, a habilitação do interessado será verificada por meio do SICAF, nos documentos por ele abrangidos.

8.11. É dever do interessado manter atualizada a respectiva documentação constante do SICAF, ou encaminhar, quando solicitado pela Administração, a respectiva documentação atualizada.

8.12. Não serão aceitos documentos de habilitação com indicação de CNPJ/CPF diferentes, salvo aqueles legalmente permitidos.

8.13. Se o interessado for a matriz, todos os documentos deverão estar em nome da matriz, e se o fornecedor for a filial, todos os documentos deverão estar em nome da filial, exceto para atestados de capacidade técnica, caso exigidos, e no caso daqueles documentos que, pela própria natureza, comprovadamente, forem emitidos somente em nome da matriz.

8.14. Serão aceitos registros de CNPJ de fornecedor matriz e filial com diferenças de números de documentos pertinentes ao CND e ao CRF/FGTS, quando for comprovada a centralização do recolhimento dessas contribuições.

8.15. Para fins de habilitação, deverá o interessado comprovar os seguintes requisitos, que serão exigidos conforme sua natureza jurídica:

#### **Habilitação jurídica**

8.16. Pessoa física: cédula de identidade (RG) ou documento equivalente que, por força de lei, tenha validade para fins de identificação em todo o território nacional;

8.17. Empresário individual: inscrição no Registro Público de Empresas Mercantis, a cargo da Junta Comercial da respectiva sede;

8.18. Microempreendedor Individual - MEI: Certificado da Condição de Microempreendedor Individual - CCMEI, cuja aceitação ficará condicionada à verificação da autenticidade no site <https://www.gov.br/empresas-e-negocios/pt-br/empreendedor>;

8.19. Sociedade empresária, sociedade limitada unipessoal – SLU ou sociedade identificada como empresa individual de responsabilidade limitada - EIRELI: inscrição do ato constitutivo, estatuto ou contrato social no Registro Público de Empresas Mercantis, a cargo da Junta Comercial da respectiva sede, acompanhada de documento comprobatório de seus administradores;

8.20. Sociedade empresária estrangeira: portaria de autorização de funcionamento no Brasil, publicada no Diário Oficial da União e arquivada na Junta Comercial da unidade federativa onde se localizar a filial, agência, sucursal ou estabelecimento, a qual será considerada como sua sede, conforme Instrução Normativa DREI/ME n.º 77, de 18 de março de 2020.

8.21. Sociedade simples: inscrição do ato constitutivo no Registro Civil de Pessoas Jurídicas do local de sua sede, acompanhada de documento comprobatório de seus administradores;

8.22. Filial, sucursal ou agência de sociedade simples ou empresária: inscrição do ato constitutivo da filial, sucursal ou agência da sociedade simples ou empresária, respectivamente, no Registro Civil das Pessoas Jurídicas ou no Registro Público de Empresas Mercantis onde opera, com averbação no Registro onde tem sede a matriz

8.23. Sociedade cooperativa: ata de fundação e estatuto social, com a ata da assembleia que o aprovou, devidamente arquivado na Junta Comercial ou inscrito no Registro Civil das Pessoas Jurídicas da respectiva sede, além do registro de que trata o art. 107 da Lei nº 5.764, de 16 de dezembro 1971.

8.24. Agricultor familiar: Declaração de Aptidão ao Pronaf – DAP ou DAP-P válida, ou, ainda, outros documentos definidos pela Secretaria Especial de Agricultura Familiar e do Desenvolvimento Agrário, nos termos do art. 4º, §2º do Decreto nº 10.880, de 2 de dezembro de 2021.

8.25. Produtor Rural: matrícula no Cadastro Específico do INSS – CEI, que comprove a qualificação como produtor rural pessoa física, nos termos da Instrução Normativa RFB n. 971, de 13 de novembro de 2009 (arts. 17 a 19 e 165).

8.26. Os documentos apresentados deverão estar acompanhados de todas as alterações ou da consolidação respectiva.

#### **Habilitação fiscal, social e trabalhista**

8.28. Prova de inscrição no Cadastro Nacional de Pessoas Jurídicas ou no Cadastro de Pessoas Físicas, conforme o caso;

8.29. Prova de regularidade fiscal perante a Fazenda Nacional, mediante apresentação de certidão expedida conjuntamente pela Secretaria da Receita Federal do Brasil (RFB) e pela Procuradoria-Geral da Fazenda Nacional (PGFN), referente a todos os créditos tributários federais e à Dívida Ativa da União (DAU) por elas administrados, inclusive aqueles relativos à Seguridade Social, nos termos da Portaria Conjunta nº 1.751, de 02 de outubro de 2014, do Secretário da Receita Federal do Brasil e da Procuradora-Geral da Fazenda Nacional.

8.30. Prova de regularidade com o Fundo de Garantia do Tempo de Serviço (FGTS);

8.31. Declaração de que não emprega menor de 18 anos em trabalho noturno, perigoso ou insalubre e não emprega menor de 16 anos, salvo menor, a partir de 14 anos, na condição de aprendiz, nos termos do artigo 7º, XXXIII, da Constituição;

8.32. Prova de inexistência de débitos inadimplidos perante a Justiça do Trabalho, mediante a apresentação de certidão negativa ou positiva com efeito de negativa, nos termos do Título VII-A da Consolidação das Leis do Trabalho, aprovada pelo Decreto-Lei nº 5.452, de 1º de maio de 1943;

8.33. Prova de inscrição no cadastro de contribuintes relativo ao domicílio ou sede do fornecedor, pertinente ao seu ramo de atividade e compatível com o objeto contratual;

8.34. Prova de regularidade com a Fazenda do domicílio ou sede do fornecedor, relativa à atividade em cujo exercício contrata ou concorre;[A1]

8.35. Caso o fornecedor seja considerado isento dos tributos relacionados ao objeto contratual, deverá comprovar tal condição mediante a apresentação de declaração da Fazenda respectiva do seu domicílio ou sede, ou outra equivalente, na forma da lei.

8.36. O fornecedor enquadrado como microempreendedor individual que pretenda auferir os benefícios do tratamento diferenciado previstos na Lei Complementar n. 123, de 2006, estará dispensado da prova de inscrição nos cadastros de contribuintes estadual e municipal

#### **Qualificação Técnica**

8.37. O critério de qualificação técnica a ser atendido pelo fornecedor será demonstrado por meio de atestado(s) de capacidade técnica, fornecido(s) por órgãos públicos ou empresas privadas em relação à prestação de serviços com atividades correlacionadas à fabricação e fornecimento de púlpitos ou tribunas, contendo, no mínimo, 1 (uma) unidade com características similares àquelas apresentadas neste instrumento e seus anexos.

8.38. O(s) atestado(s) de capacidade técnica fornecidos deverá(ão) conter, no mínimo, as seguintes informações:

- a) Identificação da pessoa jurídica e do responsável pela emissão do atestado;
- b) Nº do Contrato, UASG, Pregão Eletrônico (ITEM FACULTATIVO);
- c) Identificação da licitante;
- d) Descrição clara (marca, modelo, quantidade) dos produtos fornecidos.

## 9. Estimativas do Valor da Contratação

**Valor (R\$):** 19.000,00

9.1. O custo estimado total da contratação é de **R\$ 19.000,00** (dezenove mil reais), conforme custos unitários apostos no item 1 deste Termo de Referência.

## 10. Adequação orçamentária

10.1. As despesas decorrentes da presente contratação correrão à conta de recursos específicos consignados no Orçamento Geral da União.

10.2. A contratação será atendida pela seguinte dotação:

I) Gestão/Unidade: *Será informada pela unidade demandante posteriormente na DDO*

II) Fonte de Recursos: *Será informada pela unidade demandante posteriormente na DDO*

III) Programa de Trabalho: *Será informada pela unidade demandante posteriormente na DDO*

IV) Natureza de Despesa: 449052

V) Plano Interno: *Será informada pela unidade demandante posteriormente na DDO*

## 11. Obrigações da Contratante

11.1. São obrigações do Contratante:

11.2. Exigir o cumprimento de todas as obrigações assumidas pelo Contratado, de acordo com o contrato e seus anexos;

11.3. Receber o objeto no prazo e condições estabelecidas no Termo de Referência;

11.4. Notificar o Contratado, por escrito, sobre vícios, defeitos ou incorreções verificadas no objeto fornecido, para que seja por ele substituído, reparado ou corrigido, no total ou em parte, às suas expensas;

11.5. Acompanhar e fiscalizar a execução do contrato e o cumprimento das obrigações pelo Contratado;

11.6. Efetuar o pagamento ao Contratado do valor correspondente ao fornecimento do objeto, no prazo, forma e condições estabelecidos no presente Contrato e no Termo de Referência.

11.7. Aplicar ao Contratado as sanções previstas na lei e neste Contrato;

11.8. Cientificar o órgão de representação judicial da Advocacia-Geral da União para adoção das medidas cabíveis quando do descumprimento de obrigações pelo Contratado;

11.9. Explicitamente emitir decisão sobre todas as solicitações e reclamações relacionadas à execução do presente Contrato, ressalvados os requerimentos manifestamente impertinentes, meramente protelatórios ou de nenhum interesse para a boa execução do ajuste.

11.9.1. A Administração terá o prazo de **05 (cinco) dias úteis**, a contar da data do protocolo do requerimento para decidir, admitida a prorrogação motivada, por igual período.

11.10. Responder eventuais pedidos de reestabelecimento do equilíbrio econômico-financeiro feitos pelo contratado no prazo máximo de **30 (trinta) dias úteis**.

11.11. Notificar os emitentes das garantias quanto ao início de processo administrativo para apuração de descumprimento de cláusulas contratuais.



11.12. A Administração não responderá por quaisquer compromissos assumidos pelo Contratado com terceiros, ainda que vinculados à execução do contrato, bem como por qualquer dano causado a terceiros em decorrência de ato do Contratado, de seus empregados, prepostos ou subordinados.

## 12. Obrigações da Contratada

12.1. São obrigações do Contratante: O Contratado deve cumprir todas as obrigações constantes deste Contrato e em seus anexos, assumindo como exclusivamente seus os riscos e as despesas decorrentes da boa e perfeita execução do objeto, observando, ainda, as obrigações a seguir dispostas:

12.2. Entregar o objeto acompanhado do manual do usuário, com uma versão em português, e da relação da rede de assistência técnica autorizada;

12.3. Responsabilizar-se pelos vícios e danos decorrentes do objeto, de acordo com o Código de Defesa do Consumidor (Lei nº 8.078, de 1990);

12.4. Comunicar ao contratante, no prazo máximo de 24 (vinte e quatro) horas que antecede a data da entrega, os motivos que impossibilitem o cumprimento do prazo previsto, com a devida comprovação;

12.5. Atender às determinações regulares emitidas pelo fiscal ou gestor do contrato ou autoridade superior (art. 137, II, da Lei nº 14.133, de 2021) e prestar todo esclarecimento ou informação por eles solicitados;

12.6. Reparar, corrigir, remover, reconstruir ou substituir, às suas expensas, no total ou em parte, no prazo fixado pelo fiscal do contrato, os bens nos quais se verificarem vícios, defeitos ou incorreções resultantes da execução ou dos materiais empregados;

12.7. Responsabilizar-se pelos vícios e danos decorrentes da execução do objeto, bem como por todo e qualquer dano causado à Administração ou terceiros, não reduzindo essa responsabilidade a fiscalização ou o acompanhamento da execução contratual pelo contratante, que ficará autorizado a descontar dos pagamentos devidos ou da garantia, caso exigida, o valor correspondente aos danos sofridos;

12.8. Quando não for possível a verificação da regularidade no Sistema de Cadastro de Fornecedores – SICAF, o contratado deverá entregar ao setor responsável pela fiscalização do contrato, junto com a Nota Fiscal para fins de pagamento, os seguintes documentos: 1) prova de regularidade relativa à Seguridade Social; 2) certidão conjunta relativa aos tributos federais e à Dívida Ativa da União; 3) certidões que comprovem a regularidade perante a Fazenda Estadual ou Distrital do domicílio ou sede do contratado; 4) Certidão de Regularidade do FGTS – CRF; e 5) Certidão Negativa de Débitos Trabalhistas – CNDT;

12.9. Responsabilizar-se pelo cumprimento de todas as obrigações trabalhistas, previdenciárias, fiscais, comerciais e as demais previstas em legislação específica, cuja inadimplência não transfere a responsabilidade ao contratante e não poderá onerar o objeto do contrato;

12.10. Comunicar ao Fiscal do contrato, no prazo de 24 (vinte e quatro) horas, qualquer ocorrência anormal ou acidente que se verifique no local da execução do objeto contratual.

12.11. Paralisar, por determinação do contratante, qualquer atividade que não esteja sendo executada de acordo com a boa técnica ou que ponha em risco a segurança de pessoas ou bens de terceiros.

12.12. Manter durante toda a vigência do contrato, em compatibilidade com as obrigações assumidas, todas as condições exigidas para qualificação na contratação direta;

12.13. Cumprir, durante todo o período de execução do contrato, a reserva de cargos prevista em lei para pessoa com deficiência, para reabilitado da Previdência Social ou para aprendiz, bem como as reservas de cargos previstas na legislação (art. 116, da Lei nº 14.133, de 2021);

12.14. Comprovar a reserva de cargos a que se refere a cláusula acima, no prazo fixado pelo fiscal do contrato, com a indicação dos empregados que preencheram as referidas vagas (art. 116, parágrafo único, da Lei nº 14.133, de 2021);

12.15. Guardar sigilo sobre todas as informações obtidas em decorrência do cumprimento do contrato;

12.16. Arcar com o ônus decorrente de eventual equívoco no dimensionamento dos quantitativos de sua proposta, inclusive quanto aos custos variáveis decorrentes de fatores futuros e incertos, devendo complementá-los, caso o previsto inicialmente em

sua proposta não seja satisfatório para o atendimento do objeto da contratação, exceto quando ocorrer algum dos eventos arrolados no art. 124, II, d, da Lei nº 14.133, de 2021.

12.17. Cumprir, além dos postulados legais vigentes de âmbito federal, estadual ou municipal, as normas de segurança do contratante;

12.18. Alocar os empregados necessários, com habilitação e conhecimento adequados, ao perfeito cumprimento das cláusulas deste contrato, fornecendo os materiais, equipamentos, ferramentas e utensílios demandados, cuja quantidade, qualidade e tecnologia deverão atender às recomendações de boa técnica e a legislação de regência;

12.19. Orientar e treinar seus empregados sobre os deveres previstos na Lei nº 13.709, de 14 de agosto de 2018, adotando medidas eficazes para proteção de dados pessoais a que tenha acesso por força da execução deste contrato;

12.20. Conduzir os trabalhos com estrita observância às normas da legislação pertinente, cumprindo as determinações dos Poderes Públicos, mantendo sempre limpo o local de execução do objeto e nas melhores condições de segurança, higiene e disciplina.

12.21. Submeter previamente, por escrito, ao contratante, para análise e aprovação, quaisquer mudanças nos métodos executivos que fujam às especificações do memorial descritivo ou instrumento congênere.

12.22. Não permitir a utilização de qualquer trabalho do menor de dezesseis anos, exceto na condição de aprendiz para os maiores de quatorze anos, nem permitir a utilização do trabalho do menor de dezoito anos em trabalho noturno, perigoso ou insalubre.

### 13. Infrações e Sanções Administrativas

13.1. Comete infração administrativa, nos termos da Lei nº 14.133, de 2021, o contratado que:

- a) der causa à inexecução parcial do contrato;
- b) der causa à inexecução parcial do contrato que cause grave dano à Administração ou ao funcionamento dos serviços públicos ou ao interesse coletivo;
- c) der causa à inexecução total do contrato;
- d) ensejar o retardamento da execução ou da entrega do objeto da contratação sem motivo justificado;
- e) apresentar documentação falsa ou prestar declaração falsa durante a execução do contrato;
- f) praticar ato fraudulento na execução do contrato;
- g) comportar-se de modo inidôneo ou cometer fraude de qualquer natureza;
- h) praticar ato lesivo previsto no art. 5º da Lei nº 12.846, de 1º de agosto de 2013.

13.2. Serão aplicadas ao contratado que incorrer nas infrações acima descritas as seguintes sanções:

- i. Advertência, quando o contratado der causa à inexecução parcial do contrato, sempre que não se justificar a imposição de penalidade mais grave (art. 156, §2º, da Lei nº 14.133, de 2021);
- ii. Impedimento de licitar e contratar, quando praticadas as condutas descritas nas alíneas “b”, “c” e “d” do subitem acima deste Contrato, sempre que não se justificar a imposição de penalidade mais grave (art. 156, § 4º, da Lei nº 14.133, de 2021);
- iii. Declaração de inidoneidade para licitar e contratar, quando praticadas as condutas descritas nas alíneas “e”, “f”, “g” e “h” do subitem acima deste Contrato, bem como nas alíneas “b”, “c” e “d”, que justifiquem a imposição de penalidade mais grave (art. 156, §5º, da Lei nº 14.133, de 2021).
- iv. Multa:

Moratória de **0,5 %** ( meio por cento) por dia de atraso injustificado sobre o valor da parcela inadimplida, até o limite de **90 (noventa)** dias;

Moratória de **0,5 %** (meio por cento) por dia de atraso injustificado sobre o valor total da contratação, até o máximo de **30%** (vinte por cento), pela inobservância do prazo fixado para apresentação, suplementação ou reposição da garantia.

O atraso superior a **60 (sessenta)** dias autoriza a Administração a promover a extinção do contrato por descumprimento ou cumprimento irregular de suas cláusulas, conforme dispõe o inciso I do art. 137 da Lei n. 14.133, de 2021.

Compensatória, para as infrações descritas nas alíneas “e” a “h” do subitem 13.1, de **20%** do valor da Contratação.

Compensatória, para a inexecução total da contratação prevista na alínea “c” do subitem 13.1, de **20%** do valor da Contratação.

Para infração descrita na alínea “b” do subitem 13.1, a multa será de **20%** do valor da Contratação.

Para infrações descritas na alínea “d” do subitem 13.1, a multa será de **20%** do valor da Contratação.

Para a infração descrita na alínea “a” do subitem 13.1 a multa será de de **20%** do valor da Contratação

13.3. A aplicação das sanções previstas nesta Contratação não exclui, em hipótese alguma, a obrigação de reparação integral do dano causado ao Contratante (art. 156, §9º, da Lei nº 14.133, de 2021).

13.4. Todas as sanções previstas neste Contratação poderão ser aplicadas cumulativamente com a multa (art. 156, §7º, da Lei nº 14.133, de 2021).

13.4.1. Antes da aplicação da multa será facultada a defesa do interessado no prazo de 15 (quinze) dias úteis, contado da data de sua intimação (art. 157, da Lei nº 14.133, de 2021)

13.4.2. Se a multa aplicada e as indenizações cabíveis forem superiores ao valor do pagamento eventualmente devido pelo Contratante ao Contratado, além da perda desse valor, a diferença será descontada da garantia prestada ou será cobrada judicialmente (art. 156, §8º, da Lei nº 14.133, de 2021).

13.4.3. Previamente ao encaminhamento à cobrança judicial, a multa poderá ser recolhida administrativamente no prazo máximo de **10 (dez) dias**, a contar da data do recebimento da comunicação enviada pela autoridade competente.

13.5. A aplicação das sanções realizar-se-á em processo administrativo que assegure o contraditório e a ampla defesa ao Contratado, observando-se o procedimento previsto no caput e parágrafos do art. 158 da Lei nº 14.133, de 2021, para as penalidades de impedimento de licitar e contratar e de declaração de inidoneidade para licitar ou contratar.

13.6. Na aplicação das sanções serão considerados (art. 156, §1º, da Lei nº 14.133, de 2021):

- a) a natureza e a gravidade da infração cometida;
- b) as peculiaridades do caso concreto;
- c) as circunstâncias agravantes ou atenuantes;
- d) os danos que dela provierem para o Contratante;
- e) a implantação ou o aperfeiçoamento de programa de integridade, conforme normas e orientações dos órgãos de controle.

13.7. Os atos previstos como infrações administrativas na Lei nº 14.133, de 2021, ou em outras leis de licitações e contratos da Administração Pública que também sejam tipificados como atos lesivos na Lei nº 12.846, de 2013, serão apurados e julgados conjuntamente, nos mesmos autos, observados o rito procedimental e autoridade competente definidos na referida Lei (art. 159).

13.8. A personalidade jurídica do Contratado poderá ser desconsiderada sempre que utilizada com abuso do direito para facilitar, encobrir ou dissimular a prática dos atos ilícitos previstos nesta Contratação ou para provocar confusão patrimonial, e, nesse caso, todos os efeitos das sanções aplicadas à pessoa jurídica serão estendidos aos seus administradores e sócios com poderes de administração, à pessoa jurídica sucessora ou à empresa do mesmo ramo com relação de coligação ou controle, de fato ou de direito, com o Contratado, observados, em todos os casos, o contraditório, a ampla defesa e a obrigatoriedade de análise jurídica prévia (art. 160, da Lei nº 14.133, de 2021).

13.9. O Contratante deverá, no prazo máximo de 15 (quinze) dias úteis, contado da data de aplicação da sanção, informar e manter atualizados os dados relativos às sanções por ela aplicadas, para fins de publicidade no Cadastro Nacional de Empresas Inidôneas e Suspensas (Ceis) e no Cadastro Nacional de Empresas Punidas (Cnep), instituídos no âmbito do Poder Executivo Federal. (Art. 161, da Lei nº 14.133, de 2021).

13.10. As sanções de impedimento de licitar e contratar e declaração de inidoneidade para licitar ou contratar são passíveis de reabilitação na forma do art. 163 da Lei nº 14.133/21.

13.11. Os débitos do contratado para com a Administração contratante, resultantes de multa administrativa e/ou indenizações, não inscritos em dívida ativa, poderão ser compensados, total ou parcialmente, com os créditos devidos pelo referido órgão decorrentes deste mesmo contrato ou de outros contratos administrativos que o contratado possua com o mesmo órgão ora contratante, na forma da Instrução Normativa SEGES/ME nº 26, de 13 de abril de 2022.

## 14. Responsáveis

Todas as assinaturas eletrônicas seguem o horário oficial de Brasília e fundamentam-se no §3º do Art. 4º do [Decreto nº 10.543, de 13 de novembro de 2020](#).

### **GUILHERME BRAZ CARNEIRO**

Agente de contratação



Assinou eletronicamente em 23/05/2024 às 09:39:38.

### **IVAN LUIZ GRAZIATO**

Chefe do Serviço de Preparação de Aquisições e Contratações



Assinou eletronicamente em 23/05/2024 às 09:48:38.

### **LEOZILIO FERREIRA FRANCA**

Autoridade competente



Assinou eletronicamente em 23/05/2024 às 11:10:09.

## Lista de Anexos

Atenção: Apenas arquivos nos formatos ".pdf", ".txt", ".jpg", ".jpeg", ".gif" e ".png" enumerados abaixo são anexados diretamente a este documento.

- Anexo I - Projeto Pulpito - MJSP.pdf (5.47 MB)

## **Anexo I - Projeto Pulpito - MJSP.pdf**



IMAGEM ILUSTRATIVA 01



IMAGEM ILUSTRATIVA 02

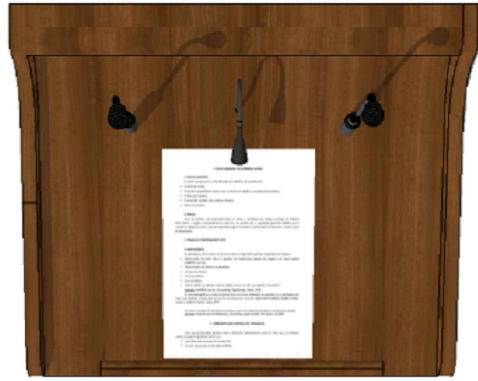

IMAGEM ILUSTRATIVA 03



IMAGEM ILUSTRATIVA 04

<b>TSE</b>	PROJETO DE MOBILIÁRIO		<b>SENAP</b> Seção de Engenharia, Arquitetura e Projetos
	AUTOR (A):	DESENHO: Luiz Trigueiro	
SEI:	IMAGENS ILUSTRATIVAS		PRANCHA N°:
ESCALA: 1:10	TRIBUNA		<b>0303</b>
DATA: AGO/2020	<b>GAB. SPR</b>		

Ponto para passagem de cabeamento (iluminação)

Pontos para passagem de cabeamento (microfone)

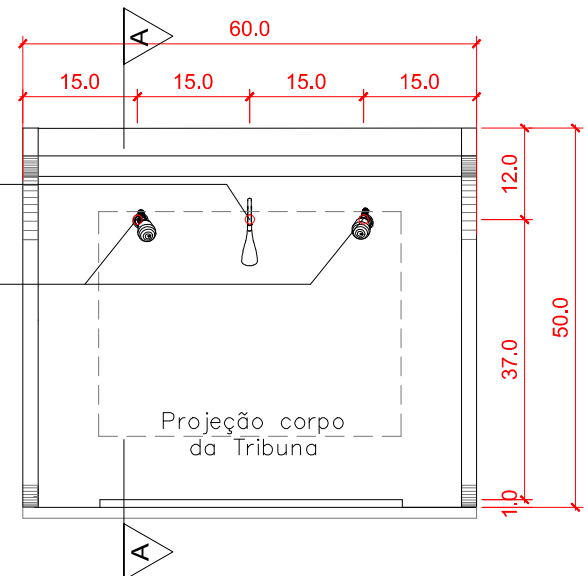

VISTA SUPERIOR  
Escala 1/10

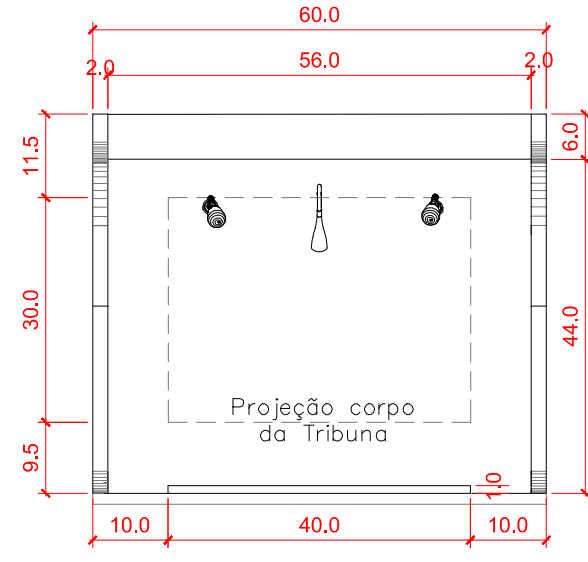

VISTA SUPERIOR  
Escala 1/10

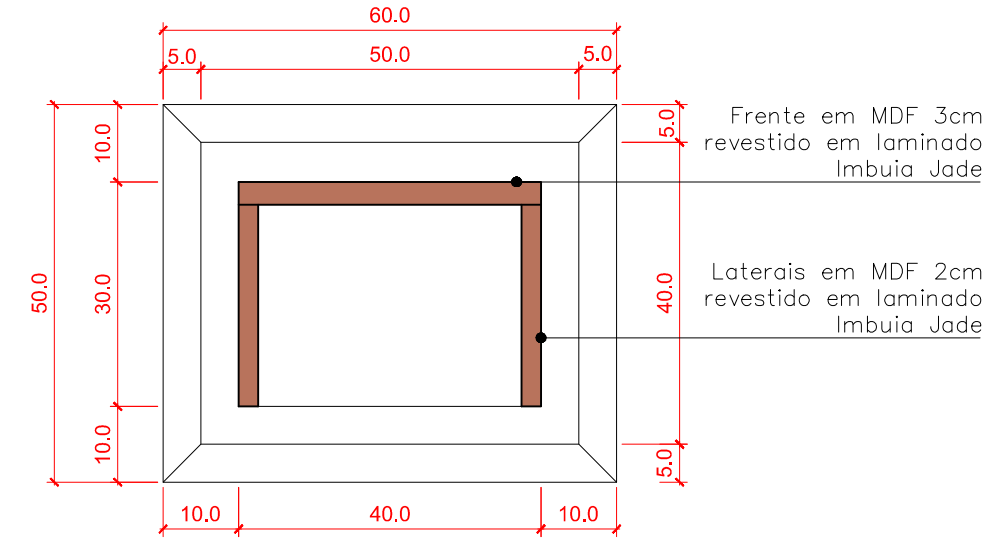

CORTE BB  
Escala 1/10

Brasão da República em Alumínio Dourado com 26 cm de diâmetro

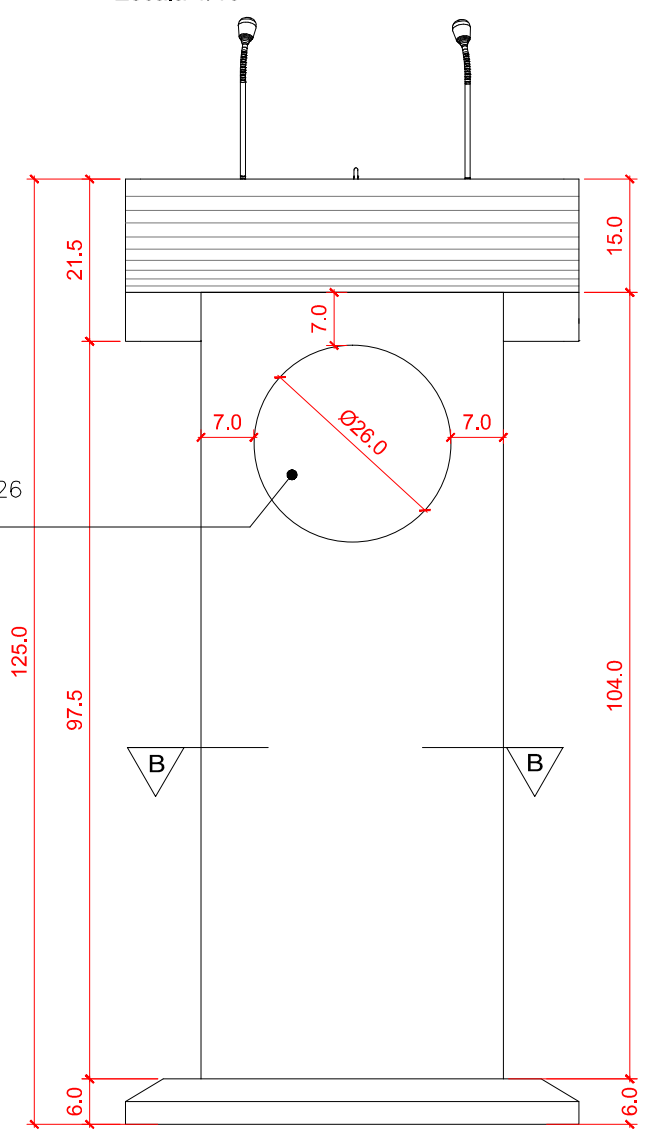

VISTA FRONTAL  
Escala 1/10

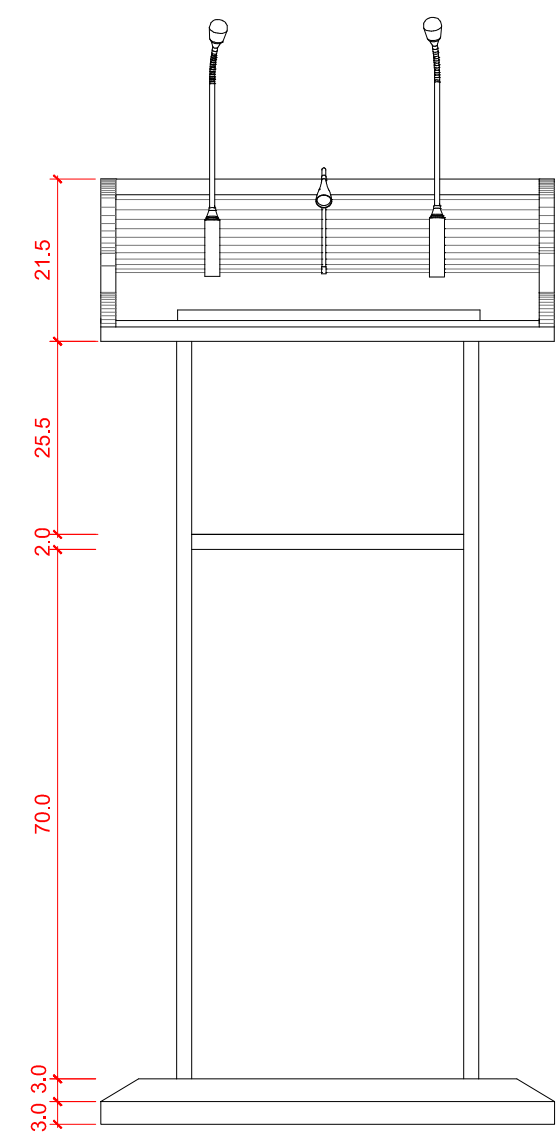

VISTA POSTERIOR  
Escala 1/10

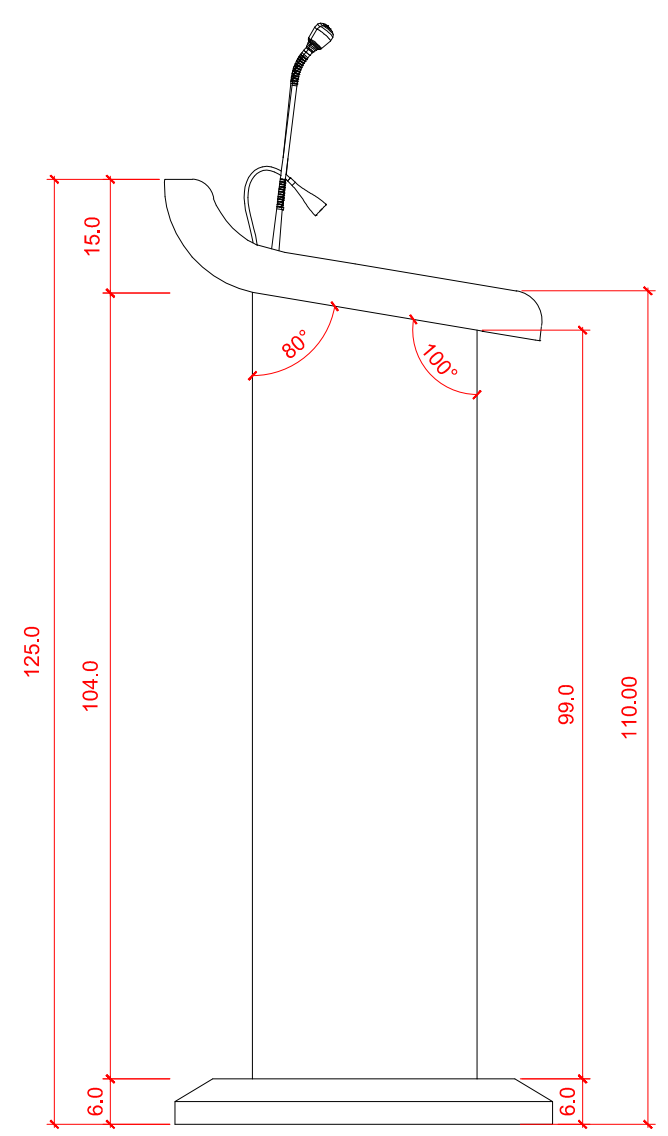

VISTA LATERAL  
Escala 1/10

<b>TSE</b>	PROJETO DE MOBILIÁRIO		<b>SENAP</b> Seção de Engenharia, Arquitetura e Projetos
	AUTOR (A):	DESENHO: Luiz Trigueiro	
SEI:	VISTAS E CORTES		PRANCHA N°: <b>01/03</b>
ESCALA: 1:10	TRIBUNA		
DATA: AGO/2020	<b>GAB. SPR</b>		



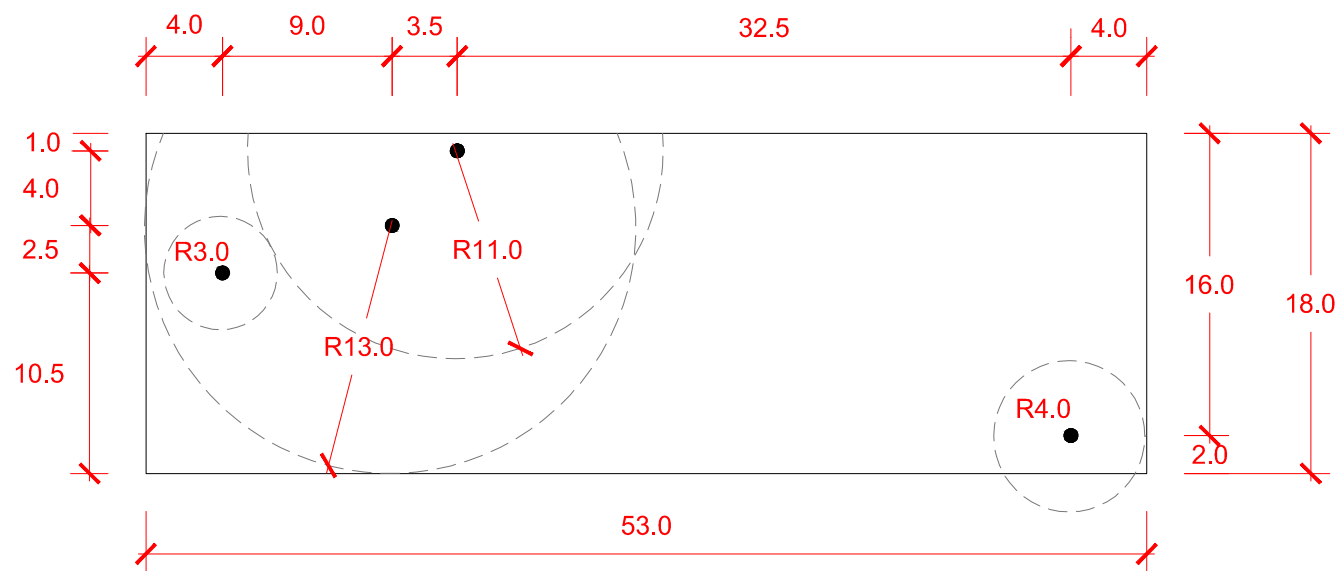

**MARCAÇÃO CURVATURAS 01**  
Escala 1/5

Marcação de Pontos para  
definição de curvaturas

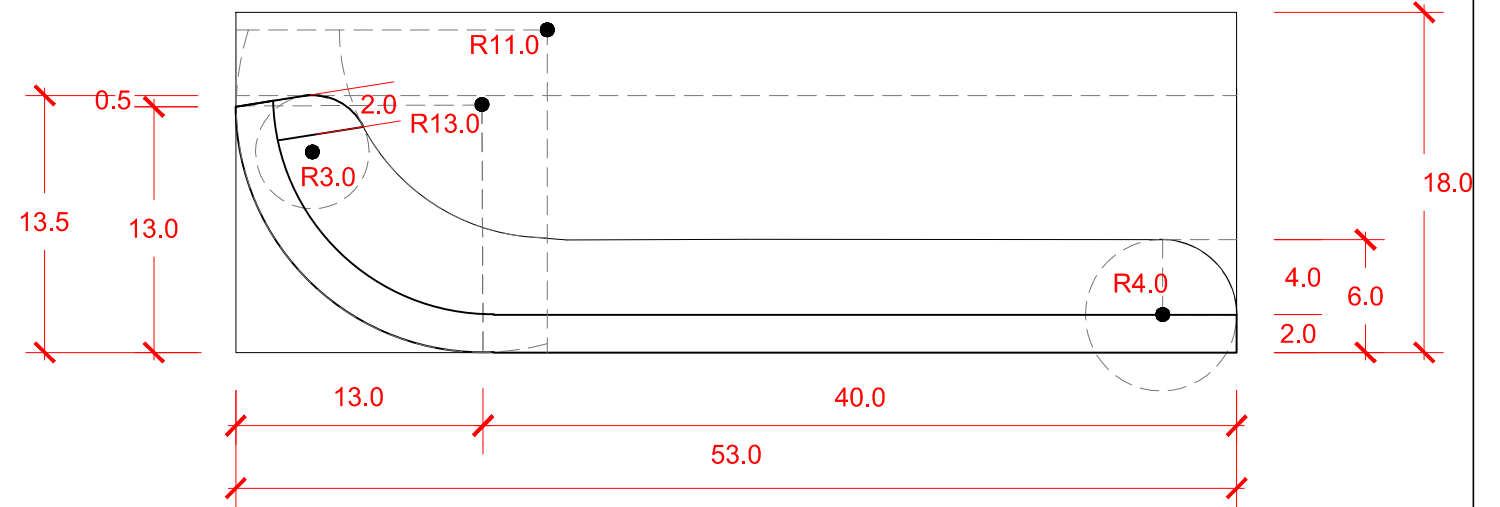

**MARCAÇÃO CURVATURAS 02**  
Escala 1/5

Os Pontos Marcados e seus raios  
definem todas as curvaturas do  
projeto

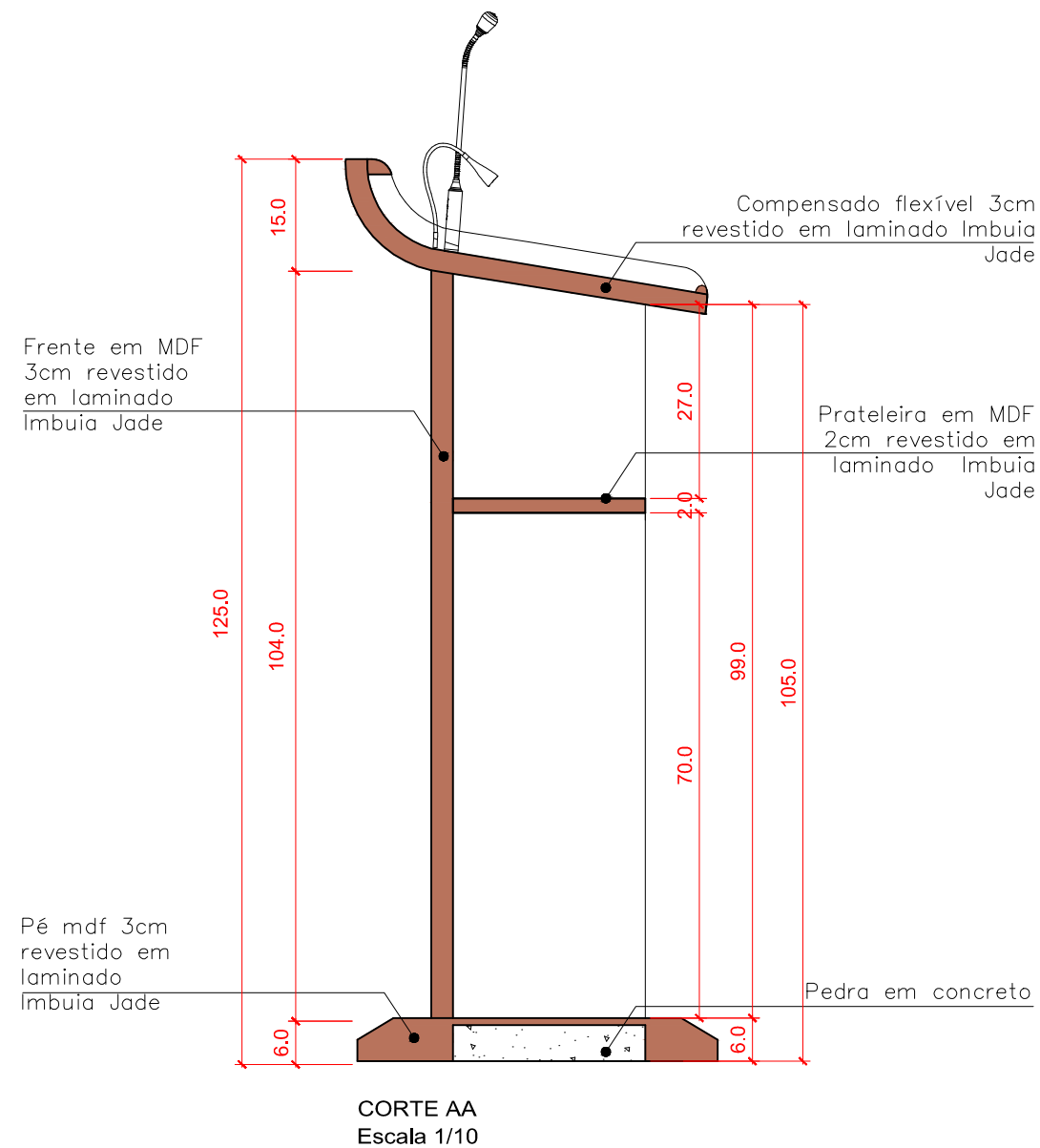

**CORTE AA**  
Escala 1/10

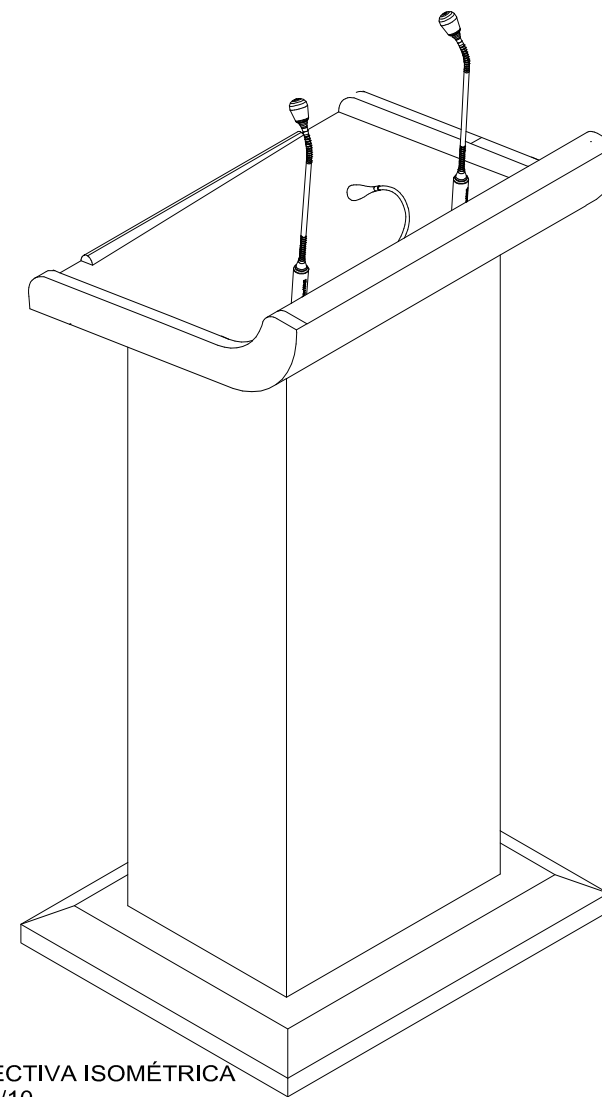

**PERSPECTIVA ISOMÉTRICA**  
Escala 1/10

<b>TSE</b>	PROJETO DE MOBILIÁRIO		<b>SENAP</b> Seção de Engenharia, Arquitetura e Projetos
	AUTOR (A):	DESENHO: Luiz Trigueiro	
SEI:	VISTAS E DETALHES		PRANCHA N°:
ESCALA: 1:10	TRIBUNA		
DATA: AGO/2020	<b>GAB. SPR</b>		<b>02/03</b>

# PÚLPITO



PERSPECTIVA PÚLPITO



Fonte **Arial CE** em alto relevo com acabamento em Dourado

AMPLIAÇÃO PERSPECTIVA PÚLPITO



DIMENSÕES  
Em centímetros



ESPAÇAMENTOS  
Em centímetros



DIMENSÕES TOTAIS  
Em centímetros

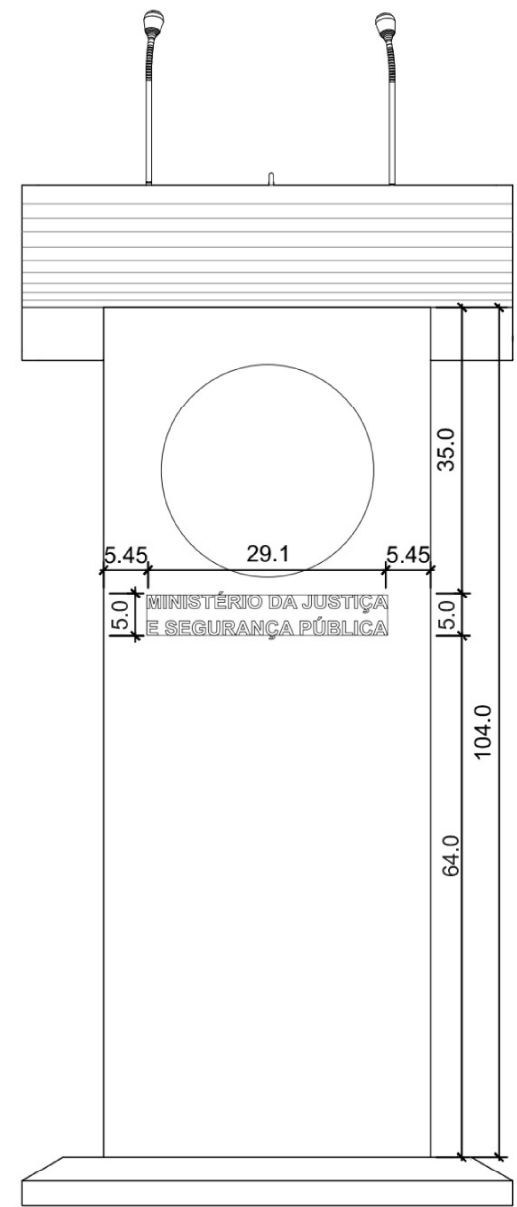

VISTA FRONTAL