



Serviço Público Federal

**COMISSÃO NACIONAL DE ENERGIA NUCLEAR
INSTITUTO DE PESQUISAS ENERGÉTICAS E NUCLEARES**

EDITAL

PREGÃO ELETRÔNICO Nº: 006.2020

PROCESSO ADMINISTRATIVO Nº: 01342.000119/2020-26

Torna-se público, que o IPEN-CNEN/SP, por meio do setor de **Serviço de Gestão de Compras Nacionais - SEGCN**, sediado na Av. Prof. Lineu Prestes, 2242 – Cidade Universitária – Butantã, São Paulo - SP, realizará licitação, na modalidade PREGÃO, na forma ELETRÔNICA, com critério de julgamento **menor preço total**, nos termos da Lei nº 10.520, de 17 de julho de 2002, do **Decreto nº 10.024, de 20 de setembro de 2019**, do Decreto 9.507, de 21 de setembro de 2018, do Decreto nº 7.746, de 05 de junho de 2012, do Decreto nº 7.892, de 23 de janeiro de 2013, Instruções Normativas SEGES/MP nº 05, de 26 de maio de 2017 e nº 03, de 26 de abril de 2018 e da Instrução Normativa SLTI/MP nº 01, de 19 de janeiro de 2010, da Lei Complementar nº 123, de 14 de dezembro de 2006, da Lei Complementar 155 de 27 de outubro de 2016, da Lei nº 13.146, de 6 de julho de 2015, da Lei nº 11.488, de 15 de junho de 2007, do Decreto nº 8.538, de 06 de outubro de 2015, aplicando-se, subsidiariamente, a Lei nº 8.666, de 21 de junho de 1993 e as exigências estabelecidas neste Edital.

Data da sessão 27/03 2020

Horário: 10 : 00 horas

Local: Portal de Compras do Governo Federal - www.comprasgovernamentais.gov.br

1. DO OBJETO

- 1.1.** O objeto da presente licitação é a escolha da proposta mais vantajosa para a o fornecimento de **20.700 (vinte mil e setecentos) unidades de Recipiente para Acondicionar a Blindagem de Chumbo do Gerador de Tecnício de Mo99/Tc99 (RPG)**, conforme condições, quantidades e exigências estabelecidas neste Edital e seus anexos.
- 1.2.** A licitação será realizada em único item.
- 1.3.** O critério de julgamento adotado será o **menor preço total**, observadas as exigências contidas neste Edital e seus Anexos quanto às especificações do objeto.

2. DOS RECURSOS ORÇAMENTÁRIOS

- 2.1.** As despesas para atender a esta licitação estão programadas em dotação orçamentária própria, prevista no orçamento da União para o exercício de **2020**, na classificação abaixo:

Gestão/Unidade: 113202



Serviço Público Federal

COMISSÃO NACIONAL DE ENERGIA NUCLEAR
INSTITUTO DE PESQUISAS ENERGÉTICAS E NUCLEARES

Fonte: 0.250.101.00

Programa de Trabalho da UNIÃO: 19.662.2206.2478.0001

Elemento de Despesa: 339030

PI: 24780000013

3. DO CREDENCIAMENTO

- 3.1.** O Credenciamento é o nível básico do registro cadastral no SICAF, que permite a participação dos interessados na modalidade licitatória Pregão, em sua forma eletrônica.
- 3.2.** O cadastro no SICAF deverá ser feito no Portal de Compras do Governo Federal, no sítio www.comprasgovernamentais.gov.br, por meio de certificado digital conferido pela Infraestrutura de Chaves Públicas Brasileira – ICP - Brasil.
- 3.3.** O credenciamento junto ao provedor do sistema implica a responsabilidade do licitante ou de seu representante legal e a presunção de sua capacidade técnica para realização das transações inerentes a este Pregão.
- 3.4.** O licitante responsabiliza-se exclusiva e formalmente pelas transações efetuadas em seu nome, assume como firmes e verdadeiras suas propostas e seus lances, inclusive os atos praticados diretamente ou por seu representante, excluída a responsabilidade do provedor do sistema ou do órgão ou entidade promotora da licitação por eventuais danos decorrentes de uso indevido das credenciais de acesso, ainda que por terceiros
- 3.5.** É de responsabilidade do cadastrado conferir a exatidão dos seus dados cadastrais no SICAF e mantê-los atualizados junto aos órgãos responsáveis pela informação, devendo proceder imediatamente à correção ou à alteração dos registros, tão logo identifique incorreção ou aqueles se tornem desatualizados.
 - 3.5.1.** A não observância do disposto no subitem anterior poderá ensejar desclassificação no momento da habilitação.

4. DA PARTICIPAÇÃO NO PREGÃO

- 4.1.** Poderão participar deste Pregão interessados cujo ramo de atividade seja compatível com o objeto desta licitação, e que estejam com Credenciamento regular no Sistema de Cadastramento Unificado de Fornecedores – SICAF, conforme disposto no art. 9º da IN SEGES/MP nº 3, de 2018.
 - 4.1.1.** Os licitantes deverão utilizar o certificado digital para acesso ao Sistema.
- 4.2.** Será concedido tratamento favorecido para as microempresas e empresas de pequeno porte, para as sociedades cooperativas mencionadas no artigo 34 da Lei nº 11.488, de 2007, para o agricultor familiar, o produtor rural pessoa física e para o microempreendedor individual - MEI, nos limites previstos da Lei Complementar nº 123, de 2006.
- 4.3.** Não poderão participar desta licitação os interessados:



Serviço Público Federal

COMISSÃO NACIONAL DE ENERGIA NUCLEAR
INSTITUTO DE PESQUISAS ENERGÉTICAS E NUCLEARES

- 4.3.1. Proibidos de participar de licitações e celebrar contratos administrativos, na forma da legislação vigente;
 - 4.3.2. Que não atendam às condições deste Edital e seu(s) anexo(s);
 - 4.3.3. Estrangeiros que não tenham representação legal no Brasil com poderes expressos para receber citação e responder administrativa ou judicialmente;
 - 4.3.4. Que se enquadrem nas vedações previstas no artigo 9º da Lei nº 8.666, de 1993;
 - 4.3.5. Que estejam sob falência, concurso de credores ou insolvência, em processo de dissolução ou liquidação;
 - 4.3.6. Entidades empresariais que estejam reunidas em consórcio;
 - 4.3.7. Que estejam cumprindo sanção de inidoneidade para licitar e contratar com a Administração Pública, aplicada por qualquer órgão da Administração Pública bem como sanção de suspensão temporária de participação em licitação e impedimento de contratar com a **CNEN**;
 - 4.3.8. Que mantenham vínculo (técnico, econômico, financeiro, trabalhista, etc.) com servidor ou dirigente da CNEN. A composição acionária dos fornecedores vencedores será verificada pelo Pregoeiro e, em caso positivo, a contratação/aquisição não será efetivada.
- 4.4.** Como condição para participação no Pregão, a licitante assinalará “sim” ou “não” em campo próprio do sistema eletrônico, relativo às seguintes declarações:
- 4.4.1. Que cumpre os requisitos estabelecidos no artigo 3º da Lei Complementar nº 123, de 2006, estando apta a usufruir do tratamento favorecido estabelecido em seus arts. 42 a 49;
 - 4.4.1.1. Nos itens exclusivos para participação de microempresas e empresas de pequeno porte, a assinalação do campo “não” impedirá o prosseguimento no certame;
 - 4.4.1.2. Nos itens em que a participação não for exclusiva para microempresas e empresas de pequeno porte, a assinalação do campo “não” apenas produzirá o efeito de o licitante não ter direito ao tratamento favorecido previsto na Lei Complementar nº 123, de 2006, mesmo que microempresa, empresa de pequeno porte ou sociedade cooperativa.
 - 4.4.2. Que está ciente e concorda com as condições contidas no Edital e seus anexos;
 - 4.4.3. Que cumpre os requisitos para a habilitação definidos no Edital e que a proposta apresentada está em conformidade com as exigências editalícias;
 - 4.4.4. Que inexistem fatos impeditivos para sua habilitação no certame, ciente da obrigatoriedade de declarar ocorrências posteriores;
 - 4.4.5. Que não emprega menor de 18 anos em trabalho noturno, perigoso ou insalubre e não emprega menor de 16 anos, salvo menor, a partir de 14 anos, na condição de aprendiz, nos termos do artigo 7º, XXXIII, da Constituição;
 - 4.4.6. Que a proposta foi elaborada de forma independente, nos termos da Instrução Normativa SLTI/MPOG nº 2, de 16 de setembro de 2009.



Serviço Público Federal

COMISSÃO NACIONAL DE ENERGIA NUCLEAR
INSTITUTO DE PESQUISAS ENERGÉTICAS E NUCLEARES

- 4.4.7. Que não possui, em sua cadeia produtiva, empregados executando trabalho degradante ou forçado, observando o disposto nos incisos III e IV do art. 1º e no inciso III do art. 5º da Constituição Federal;
- 4.4.8. Que os serviços são prestados por empresas que comprovem cumprimento de reserva de cargos prevista em lei para pessoa com deficiência ou para reabilitado da Previdência Social e que atendam às regras de acessibilidade previstas na legislação, conforme disposto no art. 93 da Lei nº 8.213, de 24 de julho de 1991.
- 4.5. A declaração falsa relativa ao cumprimento de qualquer condição sujeitará o licitante às sanções previstas em lei e neste Edital.

5. DA APRESENTAÇÃO DA PROPOSTA E DOS DOCUMENTOS DE HABILITAÇÃO

- 5.1. Os licitantes encaminharão, exclusivamente por meio do sistema, concomitantemente com os documentos de habilitação exigidos no edital, proposta com a descrição do objeto ofertado e o preço, até a data e o horário estabelecidos para abertura da sessão pública, quando, então, encerrar-se-á automaticamente a etapa de envio dessa documentação
- 5.2. O envio da proposta, acompanhada dos documentos de habilitação exigidos neste Edital, ocorrerá por meio de chave de acesso e senha.
- 5.3. Os licitantes poderão deixar de apresentar os documentos de habilitação que constem do SICAF, assegurado aos demais licitantes o direito de acesso aos dados constantes dos sistemas.
- 5.4. As Microempresas e Empresas de Pequeno Porte deverão encaminhar a documentação de habilitação, ainda que haja alguma restrição de regularidade fiscal e trabalhista, nos termos do art. 43, § 1º da LC nº 123, de 2006.
- 5.5. Incumbirá ao licitante acompanhar as operações no sistema eletrônico durante a sessão pública do Pregão, ficando responsável pelo ônus decorrente da perda de negócios, diante da inobservância de quaisquer mensagens emitidas pelo sistema ou de sua desconexão.
- 5.6. Até a abertura da sessão pública, os licitantes poderão retirar ou substituir a proposta e os documentos de habilitação anteriormente inseridos no sistema.
- 5.7. Não será estabelecida, nessa etapa do certame, ordem de classificação entre as propostas apresentadas, o que somente ocorrerá após a realização dos procedimentos de negociação e julgamento da proposta.
- 5.8. Os documentos que compõem a proposta e a habilitação do licitante melhor classificado somente serão disponibilizados para avaliação do pregoeiro e para acesso público após o encerramento do envio de lances.

6. DO PREENCHIMENTO DA PROPOSTA



Serviço Público Federal

COMISSÃO NACIONAL DE ENERGIA NUCLEAR
INSTITUTO DE PESQUISAS ENERGÉTICAS E NUCLEARES

- 6.1.** O licitante deverá enviar sua proposta mediante o preenchimento, no sistema eletrônico, dos seguintes campos:
- 6.1.1. **Valor total;**
 - 6.1.2. Descrição detalhada do objeto, contendo as informações similares à especificação do Termo de Referência.
- 6.2.** Todas as especificações do objeto contidas na proposta vinculam a Contratada.
- 6.3.** Nos valores propostos estarão inclusos todos os custos operacionais, encargos previdenciários, trabalhistas, tributários, comerciais e quaisquer outros que incidam direta ou indiretamente no fornecimento dos bens.
- 6.4.** Os preços ofertados, tanto na proposta inicial, quanto na etapa de lances, serão de exclusiva responsabilidade do licitante, não lhe assistindo o direito de pleitear qualquer alteração, sob alegação de erro, omissão ou qualquer outro pretexto.
- 6.5.** O prazo de validade da proposta não será inferior a **90 (noventa) dias**, a contar da data de sua apresentação.
- 6.6.** Os licitantes devem respeitar os preços máximos estabelecidos nas normas de regência de contratações públicas federais, quando participarem de licitações públicas.
- 6.6.1. O descumprimento das regras supramencionadas pela Administração por parte dos contratados pode ensejar a responsabilização pelo Tribunal de Contas da União e, após o devido processo legal, gerar as seguintes consequências: assinatura de prazo para a adoção das medidas necessárias ao exato cumprimento da lei, nos termos do art. 71, inciso IX, da Constituição; ou condenação dos agentes públicos responsáveis e da empresa contratada ao pagamento dos prejuízos ao erário, caso verificada a ocorrência de superfaturamento por sobrepreço na execução do contrato

7. DA ABERTURA DA SESSÃO, CLASSIFICAÇÃO DAS PROPOSTAS E FORMULAÇÃO DE LANCES

- 7.1.** A abertura da presente licitação dar-se-á em sessão pública, por meio de sistema eletrônico, na data, horário e local indicados neste Edital.
- 7.2.** O Pregoeiro verificará as propostas apresentadas, desclassificando desde logo aquelas que não estejam em conformidade com os requisitos estabelecidos neste Edital, contenham vícios insanáveis, ilegalidades, ou não apresentem as especificações exigidas no Termo de Referência – Anexo I deste Edital.
- 7.2.1. Também será desclassificada a proposta que **identifique o licitante**.
 - 7.2.2. A desclassificação será sempre fundamentada e registrada no sistema, com acompanhamento em tempo real por todos os participantes.
 - 7.2.3. A não desclassificação da proposta não impede o seu julgamento definitivo em sentido contrário, levado a efeito na fase de aceitação.



Serviço Público Federal

COMISSÃO NACIONAL DE ENERGIA NUCLEAR
INSTITUTO DE PESQUISAS ENERGÉTICAS E NUCLEARES

- 7.3.** O sistema ordenará automaticamente as propostas classificadas, sendo que somente estas participarão da fase de lances.
- 7.4.** O sistema disponibilizará campo próprio para troca de mensagens entre o Pregoeiro e os licitantes.
- 7.5.** Iniciada a etapa competitiva, os licitantes deverão encaminhar lances exclusivamente por meio de sistema eletrônico, sendo imediatamente informados do seu recebimento e do valor consignado no registro.
- 7.5.1. O lance deverá ser ofertado pelo valor total.**
- 7.6.** Os licitantes poderão oferecer lances sucessivos, observando o horário fixado para abertura da sessão e as regras estabelecidas no Edital.
- 7.7.** O licitante somente poderá oferecer lance de valor inferior ao último por ele ofertado e registrado pelo sistema.
- 7.8.** O intervalo mínimo de diferença de valores entre os lances, que incidirá tanto em relação aos lances intermediários quanto em relação à proposta que cobrir a melhor oferta deverá ser de **R\$ 2,00 (dois) reais**.
- 7.9.** Será adotado para o envio de lances no pregão eletrônico o modo de disputa “aberto”, em que os licitantes apresentarão lances públicos e sucessivos, com prorrogações.
- 7.10.** A etapa de lances da sessão pública terá duração de dez minutos e, após isso, será prorrogada automaticamente pelo sistema quando houver lance ofertado nos últimos dois minutos do período de duração da sessão pública.
- 7.11.** A prorrogação automática da etapa de lances, de que trata o item anterior, será de dois minutos e ocorrerá sucessivamente sempre que houver lances enviados nesse período de prorrogação, inclusive no caso de lances intermediários.
- 7.12.** Não havendo novos lances na forma estabelecida nos itens anteriores, a sessão pública encerrar-se-á automaticamente.
- 7.13.** Encerrada a fase competitiva sem que haja a prorrogação automática pelo sistema, poderá o pregoeiro, assessorado pela equipe de apoio, justificadamente, admitir o reinício da sessão pública de lances, em prol da consecução do melhor preço.
- 7.14.** Em caso de falha no sistema, os lances em desacordo com os subitens anteriores deverão ser desconsiderados pelo pregoeiro, devendo a ocorrência ser comunicada imediatamente à Secretaria de Gestão do Ministério da Economia;
- 7.14.1.** Na hipótese do subitem anterior, a ocorrência será registrada em campo próprio do sistema.
- 7.15.** Não serão aceitos dois ou mais lances de mesmo valor, prevalecendo aquele que for recebido e registrado em primeiro lugar.
- 7.16.** Durante o transcurso da sessão pública, os licitantes serão informados, em tempo real, do valor do menor lance registrado, vedada a identificação do licitante.



Serviço Público Federal

COMISSÃO NACIONAL DE ENERGIA NUCLEAR
INSTITUTO DE PESQUISAS ENERGÉTICAS E NUCLEARES

- 7.17. No caso de desconexão com o Pregoeiro, no decorrer da etapa competitiva do Pregão, o sistema eletrônico poderá permanecer acessível aos licitantes para a recepção dos lances.
- 7.18. Quando a desconexão do sistema eletrônico para o pregoeiro persistir por tempo superior a **10 (dez) minutos**, a sessão pública será suspensa e reiniciada somente após decorridas **24 (vinte e quatro) horas** da comunicação do fato pelo Pregoeiro aos participantes, no sítio eletrônico utilizado para divulgação.
- 7.19. O critério de julgamento adotado será o **menor preço total**, conforme definido neste Edital e seus anexos.
- 7.20. Caso o licitante não apresente lances, concorrerá com o valor de sua proposta.
- 7.21. Em relação a itens não exclusivos para participação de microempresas e empresas de pequeno porte, uma vez encerrada a etapa de lances, será efetivada a verificação automática, junto à Receita Federal, do porte da entidade empresarial. O sistema identificará em coluna própria as microempresas e empresas de pequeno porte participantes, procedendo à comparação com os valores da primeira colocada, se esta for empresa de maior porte, assim como das demais classificadas, para o fim de aplicar-se o disposto nos arts. 44 e 45 da LC nº 123, de 2006, regulamentada pelo Decreto nº 8.538, de 2015.
- 7.22. Nessas condições, as propostas de microempresas e empresas de pequeno porte que se encontrarem na faixa de até **5% (cinco por cento)** acima da melhor proposta serão consideradas empatadas com a primeira colocada.
- 7.23. A melhor classificada nos termos do item anterior terá o direito de encaminhar uma última oferta para desempate, obrigatoriamente em valor inferior ao da primeira colocada, no prazo de **5 (cinco) minutos** controlados pelo sistema, contados após a comunicação automática para tanto.
- 7.24. Caso a microempresa ou a empresa de pequeno porte melhor classificada desista ou não se manifeste no prazo estabelecido, serão convocadas as demais licitantes microempresa e empresa de pequeno porte que se encontrem naquele intervalo de **5% (cinco por cento)**, na ordem de classificação, para o exercício do mesmo direito, no prazo estabelecido no subitem anterior.
- 7.25. No caso de equivalência dos valores apresentados pelas microempresas e empresas de pequeno porte que se encontrem nos intervalos estabelecidos nos subitens anteriores, será realizado sorteio entre elas para que se identifique aquela que primeiro poderá apresentar melhor oferta.
- 7.26. Havendo eventual empate entre propostas ou lances, o critério de desempate será aquele previsto no art. 3º, § 2º, da Lei nº 8.666, de 1993, assegurando-se a preferência, sucessivamente, aos bens produzidos:
- 7.26.1. No país;
- 7.26.2. Por empresas brasileiras;
- 7.26.3. Por empresas que invistam em pesquisa e no desenvolvimento de tecnologia no País;



Serviço Público Federal

COMISSÃO NACIONAL DE ENERGIA NUCLEAR
INSTITUTO DE PESQUISAS ENERGÉTICAS E NUCLEARES

- 7.26.4. Por empresas que comprovem cumprimento de reserva de cargos prevista em lei para pessoa com deficiência ou para reabilitado da Previdência Social e que atendam às regras de acessibilidade previstas na legislação.
- 7.27. Persistindo o empate, a proposta vencedora será sorteada pelo sistema eletrônico dentre as propostas empatadas.
- 7.28. Encerrada a etapa de envio de lances da sessão pública, o pregoeiro deverá encaminhar, pelo sistema eletrônico, contraproposta ao licitante que tenha apresentado o melhor preço, para que seja obtida melhor proposta, vedada a negociação em condições diferentes das previstas neste Edital.
- 7.28.1. A negociação será realizada por meio do sistema, podendo ser acompanhada pelos demais licitantes.
- 7.28.2. O pregoeiro solicitará ao licitante melhor classificado que, no prazo de **02 (duas) horas**, envie a proposta adequada ao último lance ofertado após a negociação realizada, acompanhada, se for o caso, dos documentos complementares, quando necessários à confirmação daqueles exigidos neste Edital e já apresentados.
- 7.29. Após a negociação do preço, o Pregoeiro iniciará a fase de aceitação e julgamento da proposta.

8. DA ACEITABILIDADE DA PROPOSTA VENCEDORA

- 8.1. Encerrada a etapa de negociação, o pregoeiro examinará a proposta classificada em primeiro lugar quanto à adequação ao objeto e à compatibilidade do preço em relação ao máximo estipulado para contratação neste Edital e em seus anexos, observado o disposto no parágrafo único do art. 7º e no § 9º do art. 26 do Decreto n.º 10.024/2019.
- 8.2. Será desclassificada a proposta ou o lance vencedor, apresentar preço final superior ao preço máximo fixado (Acórdão nº 1455/2018 -TCU - Plenário), ou que apresentar preço manifestamente inexequível.
- 8.2.1. Considera-se inexequível a proposta que apresente preços global ou unitários simbólicos, irrisórios ou de valor zero, incompatíveis com os preços dos insumos e salários de mercado, acrescidos dos respectivos encargos, ainda que o ato convocatório da licitação não tenha estabelecido limites mínimos, exceto quando se referirem a materiais e instalações de propriedade do próprio licitante, para os quais ele renuncie a parcela ou à totalidade da remuneração.
- 8.3. Qualquer interessado poderá requerer que se realizem diligências para aferir a exequibilidade e a legalidade das propostas, devendo apresentar as provas ou os indícios que fundamentam a suspeita;
- 8.4. Na hipótese de necessidade de suspensão da sessão pública para a realização de diligências, com vistas ao saneamento das propostas, a sessão pública somente poderá ser reiniciada mediante aviso prévio no sistema com, no mínimo, vinte e quatro horas de antecedência, e a ocorrência será registrada em ata;



Serviço Público Federal

COMISSÃO NACIONAL DE ENERGIA NUCLEAR
INSTITUTO DE PESQUISAS ENERGÉTICAS E NUCLEARES

- 8.5.** O Pregoeiro poderá convocar o licitante para enviar documento digital complementar, por meio de funcionalidade disponível no sistema, no prazo de **02 (duas) horas**, sob pena de não aceitação da proposta.
- 8.5.1. É facultado ao pregoeiro prorrogar o prazo estabelecido, a partir de solicitação fundamentada feita no chat pelo licitante, antes de findo o prazo.
- 8.5.2. Dentre os documentos passíveis de solicitação pelo Pregoeiro, destacam-se os que contenham as características do material ofertado, tais como marca, modelo, tipo, fabricante e procedência, além de outras informações pertinentes, a exemplo de catálogos, folhetos ou propostas, encaminhados por meio eletrônico, ou, se for o caso, por outro meio e prazo indicados pelo Pregoeiro, sem prejuízo do seu ulterior envio pelo sistema eletrônico, sob pena de não aceitação da proposta.
- 8.6.** Se a proposta ou lance vencedor for desclassificado, o Pregoeiro examinará a proposta ou lance subsequente, e, assim sucessivamente, na ordem de classificação.
- 8.7.** Havendo necessidade, o Pregoeiro suspenderá a sessão, informando no “*chat*” a nova data e horário para a sua continuidade.
- 8.8.** O Pregoeiro poderá encaminhar, por meio do sistema eletrônico, contraproposta ao licitante que apresentou o lance mais vantajoso, com o fim de negociar a obtenção de melhor preço, vedada a negociação em condições diversas das previstas neste Edital.
- 8.8.1. Também nas hipóteses em que o Pregoeiro não aceitar a proposta e passar à subsequente, poderá negociar com o licitante para que seja obtido preço melhor.
- 8.8.2. A negociação será realizada por meio do sistema, podendo ser acompanhada pelos demais licitantes.
- 8.9.** Nos itens não exclusivos para a participação de microempresas e empresas de pequeno porte, sempre que a proposta não for aceita, e antes de o Pregoeiro passar à subsequente, haverá nova verificação, pelo sistema, da eventual ocorrência do empate ficto, previsto nos artigos 44 e 45 da LC nº 123, de 2006, seguindo-se a disciplina antes estabelecida, se for o caso.
- 8.10.** Encerrada a análise quanto à aceitação da proposta, o pregoeiro verificará a habilitação do licitante, observado o disposto neste Edital.

9. DA HABILITAÇÃO

- 9.1.** Como condição prévia ao exame da documentação de habilitação do licitante detentor da proposta classificada em primeiro lugar, o pregoeiro verificará o eventual descumprimento das condições de participação, especialmente quanto à existência de sanção que impeça a participação no certame ou a futura contratação, mediante a consulta aos seguintes cadastros:
- a) SICAF;
- b) Cadastro Nacional de Empresas Inidôneas e Suspensas - CEIS, mantido pela Controladoria-Geral da União (www.portaldatransparencia.gov.br/ceis);



Serviço Público Federal

COMISSÃO NACIONAL DE ENERGIA NUCLEAR
INSTITUTO DE PESQUISAS ENERGÉTICAS E NUCLEARES

- c) Cadastro Nacional de Condenações Cíveis por Atos de Improbidade Administrativa, mantido pelo Conselho Nacional de Justiça (www.cnj.jus.br/improbidade_adm/consultar_requerido.php).
 - d) Lista de Inidôneos e o Cadastro Integrado de Condenações por Ilícitos Administrativos - CADICON, mantidos pelo Tribunal de Contas da União - TCU;
- 9.1.1. Para a consulta de licitantes pessoa jurídica poderá haver a substituição das consultas das alíneas “b”, “c” e “d” acima pela consulta consolidada de pessoa jurídica do TCU (<https://certidoesapf.apps.tcu.gov.br/>)
- 9.1.2. A consulta aos cadastros será realizada em nome da empresa licitante e também de seu sócio majoritário, por força do artigo 12 da Lei nº 8.429, de 1992, que prevê, dentre as sanções impostas ao responsável pela prática de ato de improbidade administrativa, a proibição de contratar com o Poder Público, inclusive por intermédio de pessoa jurídica da qual seja sócio majoritário.
- 9.1.2.1. Caso conste na Consulta de Situação do Fornecedor a existência de Ocorrências Impeditivas Indiretas, o gestor diligenciará para verificar se houve fraude por parte das empresas apontadas no Relatório de Ocorrências Impeditivas Indiretas.
- 9.1.2.2. A tentativa de burla será verificada por meio dos vínculos societários, linhas de fornecimento similares, dentre outros.
- 9.1.2.3. O licitante será convocado para manifestação previamente à sua desclassificação.
- 9.1.3. Constatada a existência de sanção, o Pregoeiro reputará o licitante inabilitado, por falta de condição de participação.
- 9.1.4. No caso de inabilitação, haverá nova verificação, pelo sistema, da eventual ocorrência do empate ficto, previsto nos arts. 44 e 45 da Lei Complementar nº 123, de 2006, seguindo-se a disciplina antes estabelecida para aceitação da proposta subsequente.
- 9.2.** Caso atendidas as condições de participação, a habilitação do licitante será verificada por meio do SICAF, nos documentos por ele abrangidos, em relação à habilitação jurídica, à regularidade fiscal, à qualificação econômica financeira e habilitação técnica, conforme o disposto na Instrução Normativa SEGES/MP nº 03, de 2018.
- 9.2.1. O interessado, para efeitos de habilitação prevista na Instrução Normativa SEGES/MP nº 03, de 2018 mediante utilização do sistema, deverá atender às condições exigidas no cadastramento no SICAF até o terceiro dia útil anterior à data prevista para recebimento das propostas;
- 9.2.2. É dever do licitante atualizar previamente as comprovações constantes do SICAF para que estejam vigentes na data da abertura da sessão pública, ou encaminhar, em conjunto com a apresentação da proposta, a respectiva documentação atualizada.
- 9.2.3. O descumprimento do subitem acima implicará a inabilitação do licitante, exceto se a consulta aos sítios eletrônicos oficiais emissores de certidões feita pelo Pregoeiro lograr êxito em encontrar a(s) certidão(ões) válida(s), conforme art. 43, §3º, do Decreto 10.024, de 2019.



Serviço Público Federal

COMISSÃO NACIONAL DE ENERGIA NUCLEAR
INSTITUTO DE PESQUISAS ENERGÉTICAS E NUCLEARES

- 9.3.** Havendo a necessidade de envio de documentos de habilitação complementares, necessários à confirmação daqueles exigidos neste Edital e já apresentados, o licitante será convocado a encaminhá-los, em formato digital, via sistema, no prazo de **02 (duas) horas**, sob pena de inabilitação.
- 9.4.** Somente haverá a necessidade de comprovação do preenchimento de requisitos mediante apresentação dos documentos originais não-digitais quando houver dúvida em relação à integridade do documento digital.
- 9.5.** Não serão aceitos documentos de habilitação com indicação de CNPJ/CPF diferentes, salvo aqueles legalmente permitidos.
- 9.6.** Se o licitante for a matriz, todos os documentos deverão estar em nome da matriz, e se o licitante for a filial, todos os documentos deverão estar em nome da filial, exceto aqueles documentos que, pela própria natureza, comprovadamente, forem emitidos somente em nome da matriz.
- 9.6.1. Serão aceitos registros de CNPJ de licitante matriz e filial com diferenças de números de documentos pertinentes ao CND e ao CRF/FGTS, quando for comprovada a centralização do recolhimento dessas contribuições.
- 9.7.** Ressalvado o disposto no item 5.3, os licitantes deverão encaminhar, nos termos deste Edital, a documentação relacionada nos itens a seguir, para fins de habilitação
- 9.8. Habilitação Jurídica:**
- 9.8.1. No caso de empresário individual: inscrição no Registro Público de Empresas Mercantis, a cargo da Junta Comercial da respectiva sede;
- 9.8.2. Em se tratando de microempreendedor individual – MEI: Certificado da Condição de Microempreendedor Individual - CCMEI, cuja aceitação ficará condicionada à verificação da autenticidade no sítio www.portaldoempreendedor.gov.br;
- 9.8.3. No caso de sociedade empresária ou empresa individual de responsabilidade limitada - EIRELI: ato constitutivo, estatuto ou contrato social em vigor, devidamente registrado na Junta Comercial da respectiva sede, acompanhado de documento comprobatório de seus administradores;
- 9.8.4. No caso de sociedade simples: inscrição do ato constitutivo no Registro Civil das Pessoas Jurídicas do local de sua sede, acompanhada de prova da indicação dos seus administradores;
- 9.8.5. No caso de microempresa ou empresa de pequeno porte: certidão expedida pela Junta Comercial ou pelo Registro Civil das Pessoas Jurídicas, conforme o caso, que comprove a condição de microempresa ou empresa de pequeno porte, segundo determinado pelo Departamento de Registro Empresarial e Integração;
- 9.8.6. No caso de cooperativa: ata de fundação e estatuto social em vigor, com a ata da assembleia que o aprovou, devidamente arquivado na Junta Comercial ou inscrito no Registro Civil das



Serviço Público Federal

COMISSÃO NACIONAL DE ENERGIA NUCLEAR
INSTITUTO DE PESQUISAS ENERGÉTICAS E NUCLEARES

Pessoas Jurídicas da respectiva sede, bem como o registro de que trata o art. 107 da Lei nº 5.764, de 1971;

9.9. Regularidade Fiscal e Trabalhista:

- 9.9.1. Prova de inscrição no Cadastro Nacional de Pessoas Jurídicas ou no Cadastro de Pessoas Físicas, conforme o caso;
- 9.9.2. Prova de regularidade fiscal perante a Fazenda Nacional, mediante apresentação de certidão expedida conjuntamente pela Secretaria da Receita Federal do Brasil (RFB) e pela Procuradoria-Geral da Fazenda Nacional (PGFN), referente a todos os créditos tributários federais e à Dívida Ativa da União (DAU) por elas administrados, inclusive aqueles relativos à Seguridade Social, nos termos da Portaria Conjunta nº 1.751, de 02/10/2014, do Secretário da Receita Federal do Brasil e da Procuradora-Geral da Fazenda Nacional.
- 9.9.3. Prova de regularidade com o Fundo de Garantia do Tempo de Serviço (FGTS);
- 9.9.4. Prova de inexistência de débitos inadimplidos perante a Justiça do Trabalho, mediante a apresentação de certidão negativa ou positiva com efeito de negativa, nos termos do Título VII-A da Consolidação das Leis do Trabalho, aprovada pelo Decreto-Lei nº 5.452, de 1º de maio de 1943;
- 9.9.5. Prova de inscrição no cadastro de contribuintes municipal, relativo ao domicílio ou sede do licitante, pertinente ao seu ramo de atividade e compatível com o objeto contratual;
- 9.9.6. Prova de regularidade com a Fazenda Municipal do domicílio ou sede do licitante, relativa à atividade em cujo exercício contrata ou concorre;
- 9.9.7. Caso o licitante seja considerado isento dos tributos municipais relacionados ao objeto licitatório, deverá comprovar tal condição mediante a apresentação de declaração da Fazenda Municipal do seu domicílio ou sede, ou outra equivalente, na forma da lei;
- 9.9.8. Caso o licitante detentor do menor preço seja qualificado como microempresa ou empresa de pequeno porte deverá apresentar toda a documentação exigida para efeito de comprovação de regularidade fiscal, mesmo que está presente alguma restrição, sob pena de inabilitação.

9.10. Qualificação Econômico-Financeira:

- 9.10.1. Certidão negativa de falência expedida pelo distribuidor da sede do licitante;
- 9.10.2. Balanço patrimonial e demonstrações contábeis do último exercício social, já exigíveis e apresentados na forma da lei, que comprovem a boa situação financeira da empresa, vedada a sua substituição por balancetes ou balanços provisórios, podendo ser atualizados por índices oficiais quando encerrado há mais de **03 (três) meses** da data de apresentação da proposta;



Serviço Público Federal

COMISSÃO NACIONAL DE ENERGIA NUCLEAR
INSTITUTO DE PESQUISAS ENERGÉTICAS E NUCLEARES

- 9.10.2.1. No caso de fornecimento de bens para pronta entrega, não será exigido da licitante qualificada como microempresa ou empresa de pequeno porte, a apresentação de balanço patrimonial do último exercício financeiro. (Art. 3º do Decreto nº 8.538, de 2015);
- 9.10.3. No caso de empresa constituída no exercício social vigente, admite-se a apresentação de balanço patrimonial e demonstrações contábeis referentes ao período de existência da sociedade;
- 9.10.3.1. Caso o licitante seja cooperativa, tais documentos deverão ser acompanhados da última auditoria contábil-financeira, conforme dispõe o artigo 112 da Lei nº 5.764, de 1971, ou de uma declaração, sob as penas da lei, de que tal auditoria não foi exigida pelo órgão fiscalizador;
- 9.10.4. Comprovação da boa situação financeira da empresa mediante obtenção de índices de Liquidez Geral (LG), Solvência Geral (SG) e Liquidez Corrente (LC), superiores a 1 (um), obtidos pela aplicação das seguintes fórmulas:

$$LG = \frac{\text{Ativo Circulante} + \text{Realizável a Longo Prazo}}{\text{Passivo Circulante} + \text{Passivo Não Circulante}}$$

$$SG = \frac{\text{Ativo Total}}{\text{Passivo Circulante} + \text{Passivo Não Circulante}}$$

$$LC = \frac{\text{Ativo Circulante}}{\text{Passivo Circulante}}$$

- 9.10.5. As empresas que apresentarem resultado inferior ou igual a 1(um) em qualquer dos índices de Liquidez Geral (LG), Solvência Geral (SG) e Liquidez Corrente (LC), deverão comprovar, considerados os riscos para a Administração, e, a critério da autoridade competente, o capital mínimo ou o patrimônio líquido mínimo de **10% (dez por cento)** do valor estimado da contratação ou do item pertinente.

9.11. Qualificação Técnica:

- 9.11.1. Comprovação de aptidão para o fornecimento de bens compatível em características, quantidades e prazos compatíveis com o objeto desta licitação, ou com o item pertinente, mediante a **apresentação de atestado(s) fornecido(s) por pessoas jurídicas de direito público ou privado devidamente identificadas, em nome do licitante.**

- 9.12. O licitante enquadrado como microempreendedor individual que pretenda auferir os benefícios do tratamento diferenciado previstos na Lei Complementar n. 123, de 2006, estará dispensado (a) da prova de inscrição nos cadastros de contribuintes estadual e municipal e (b) da apresentação do balanço patrimonial e das demonstrações contábeis do último exercício.



Serviço Público Federal

COMISSÃO NACIONAL DE ENERGIA NUCLEAR
INSTITUTO DE PESQUISAS ENERGÉTICAS E NUCLEARES

9.13. Declaração de Atendimento aos Critérios Ambientais:

9.13.1. Apresentação de declaração, conforme modelo descrito no **Anexo V deste Edital**.

9.14. A existência de restrição relativamente à regularidade fiscal e trabalhista não impede que a licitante qualificada como microempresa ou empresa de pequeno porte seja declarada vencedora, uma vez que atenda a todas as demais exigências do edital.

9.14.1. A declaração do vencedor acontecerá no momento imediatamente posterior à fase de habilitação.

9.15. Caso a proposta mais vantajosa seja ofertada por licitante qualificada como microempresa ou empresa de pequeno porte, e uma vez constatada a existência de alguma restrição no que tange à regularidade fiscal e trabalhista, a mesma será convocada para, no prazo de 5 (cinco) dias úteis, após a declaração do vencedor, comprovar a regularização. O prazo poderá ser prorrogado por igual período, a critério da administração pública, quando requerida pelo licitante, mediante apresentação de justificativa.

9.16. A não-regularização fiscal e trabalhista no prazo previsto no subitem anterior acarretará a inabilitação do licitante, sem prejuízo das sanções previstas neste Edital, sendo facultada a convocação dos licitantes remanescentes, na ordem de classificação. Se, na ordem de classificação, seguir-se outra microempresa, empresa de pequeno porte ou sociedade cooperativa com alguma restrição na documentação fiscal e trabalhista, será concedido o mesmo prazo para regularização.

9.17. Havendo necessidade de analisar minuciosamente os documentos exigidos, o Pregoeiro suspenderá a sessão, informando no “chat” a nova data e horário para a continuidade da mesma.

9.18. Será inabilitado o licitante que não comprovar sua habilitação, seja por não apresentar quaisquer dos documentos exigidos, ou apresentá-los em desacordo com o estabelecido neste Edital.

9.19. Nos itens não exclusivos a microempresas e empresas de pequeno porte, em havendo inabilitação, haverá nova verificação, pelo sistema, da eventual ocorrência do empate ficto, previsto nos artigos 44 e 45 da LC nº 123, de 2006, seguindo-se a disciplina antes estabelecida para aceitação da proposta subsequente.

9.20. Constatado o atendimento às exigências de habilitação fixadas no Edital, o licitante será declarado vencedor.

10. DO ENCAMINHAMENTO DA PROPOSTA VENCEDORA

10.1. A proposta final do licitante declarado vencedor deverá ser encaminhada no prazo de **02 (duas) horas**, a contar da solicitação do Pregoeiro no sistema eletrônico e deverá:

10.1.1. Ser redigida em língua portuguesa, datilografada ou digitada, em uma via, sem emendas, rasuras, entrelinhas ou ressalvas, devendo a última folha ser assinada e as demais rubricadas pelo licitante ou seu representante legal.



Serviço Público Federal

COMISSÃO NACIONAL DE ENERGIA NUCLEAR
INSTITUTO DE PESQUISAS ENERGÉTICAS E NUCLEARES

- 10.1.2. Apresentar a planilha de custos e formação de preços, devidamente ajustada ao lance vencedor, em conformidade com o modelo do **anexo IV** deste instrumento convocatório.
- 10.1.3. Conter a indicação do banco, número da conta e agência do licitante vencedor, para fins de pagamento.
- 10.2.** A proposta final deverá ser documentada nos autos e será levada em consideração no decorrer da execução do contrato e aplicação de eventual sanção à Contratada, se for o caso.
- 10.2.1. Todas as especificações do objeto contidas na proposta, tais como marca, modelo, tipo, fabricante e procedência, vinculam a Contratada.
- 10.3.** Os preços deverão ser expressos em moeda corrente nacional, o valor unitário em algarismos e o valor global em algarismos e por extenso (art. 5º da Lei nº 8.666/93).
- 10.4.** A oferta deverá ser firme e precisa, limitada, rigorosamente, ao objeto deste Edital, sem conter alternativas de preço ou de qualquer outra condição que induza o julgamento a mais de um resultado, sob pena de desclassificação.
- 10.5.** A proposta deverá obedecer aos termos deste Edital e seus Anexos, não sendo considerada aquela que não corresponda às especificações ali contidas ou que estabeleça vínculo à proposta de outro licitante.
- 10.6.** As propostas que contenham a descrição do objeto, o valor e os documentos complementares estarão disponíveis na internet, após a homologação.

11. DOS RECURSOS

- 11.1.** O Pregoeiro declarará o vencedor e, depois de decorrida a fase de regularização fiscal e trabalhista de microempresa ou empresa de pequeno porte, concederá o prazo de no mínimo **30 (trinta minutos)**, para que qualquer licitante manifeste a intenção de recorrer, de forma motivada, isto é, indicando contra qual(is) decisão(ões) pretende recorrer e por quais motivos, em campo próprio do sistema.
- 11.2.** Havendo quem se manifeste, caberá ao Pregoeiro verificar a tempestividade e a existência de motivação da intenção de recorrer, para decidir se admite ou não o recurso, fundamentadamente.
- 11.2.1. Nesse momento o Pregoeiro não adentrará no mérito recursal, mas apenas verificará as condições de admissibilidade do recurso.
- 11.2.2. A falta de manifestação motivada do licitante quanto à intenção de recorrer importará a decadência desse direito.
- 11.2.3. Uma vez admitido o recurso, o recorrente terá, a partir de então, o prazo de **03 (três) dias** para apresentar as razões, pelo sistema eletrônico, ficando os demais licitantes, desde logo, intimados para, querendo, apresentarem contrarrazões também pelo sistema eletrônico, em outros **03 (três) dias**, que começarão a contar do término do prazo do recorrente, sendo-lhes assegurada vista imediata dos elementos indispensáveis à defesa de seus interesses.



Serviço Público Federal

COMISSÃO NACIONAL DE ENERGIA NUCLEAR
INSTITUTO DE PESQUISAS ENERGÉTICAS E NUCLEARES

11.3. O acolhimento do recurso invalida tão somente os atos insuscetíveis de aproveitamento

11.4. Os autos do processo permanecerão com vista franqueada aos interessados, no endereço constante neste Edital.

12. DA REABERTURA DA SESSÃO PÚBLICA

12.1. A sessão pública poderá ser reaberta:

12.1.1. Nas hipóteses de provimento de recurso que leve à anulação de atos anteriores à realização da sessão pública precedente ou em que seja anulada a própria sessão pública, situação em que serão repetidos os atos anulados e os que dele dependam.

12.1.2. Quando houver erro na aceitação do preço melhor classificado ou quando o licitante declarado vencedor não assinar o contrato, não retirar o instrumento equivalente ou não comprovar a regularização fiscal e trabalhista, nos termos dos arts. 43, §1º da LC nº 123/2006, serão adotados os procedimentos imediatamente posteriores ao encerramento da etapa de lances.

12.2. Todos os licitantes remanescentes deverão ser convocados para acompanhar a sessão reaberta.

12.2.1. A convocação se dará por meio do sistema eletrônico ("chat"), e-mail, ou, ainda, fac-símile, de acordo com a fase do procedimento licitatório.

12.2.2. A convocação feita por e-mail dar-se-á de acordo com os dados contidos no SICAF, sendo responsabilidade do licitante manter seus dados cadastrais atualizados.

13. DA ADJUDICAÇÃO E HOMOLOGAÇÃO

13.1. O objeto da licitação será adjudicado ao licitante declarado vencedor, por ato do Pregoeiro, caso não haja interposição de recurso, ou pela autoridade competente, após a regular decisão dos recursos apresentados.

13.2. Após a fase recursal, constatada a regularidade dos atos praticados, a autoridade competente homologará o procedimento licitatório.

14. DA GARANTIA DE EXECUÇÃO

14.1. Não haverá exigência de garantia de execução para a presente contratação.

15. DO TERMO DE CONTRATO

15.1. Após a homologação da licitação, em sendo realizada a contratação, será firmado Termo de Contrato ou emitido instrumento equivalente.



Serviço Público Federal

COMISSÃO NACIONAL DE ENERGIA NUCLEAR
INSTITUTO DE PESQUISAS ENERGÉTICAS E NUCLEARES

- 15.2.** O adjudicatário terá o prazo de **10 (dez) dias úteis**, contados a partir da data de sua convocação, para assinar o Termo de Contrato ou aceitar instrumento equivalente, conforme o caso (Nota de Empenho/Carta Contrato/Autorização), sob pena de decair do direito à contratação, sem prejuízo das sanções previstas neste Edital.
- 15.2.1. Alternativamente à convocação para comparecer perante o órgão ou entidade para a assinatura do Termo de Contrato, a Administração poderá encaminhá-lo para assinatura, mediante correspondência postal com aviso de recebimento (AR) ou meio eletrônico, para que seja assinado e devolvido no prazo de **03 (três) dias**, a contar da data de seu recebimento.
- 15.2.2. O prazo previsto no subitem anterior poderá ser prorrogado, por igual período, por solicitação justificada do adjudicatário e aceita pela Administração.
- 15.3.** O Aceite da Nota de Empenho ou do instrumento equivalente, emitida à empresa adjudicada, implica no reconhecimento de que:
- 15.3.1. Referida Nota está substituindo o contrato, aplicando-se à relação de negócios ali estabelecida as disposições da Lei nº 8.666, de 1993;
- 15.3.2. A contratada se vincula à sua proposta e às previsões contidas no edital e seus anexos;
- 15.3.3. A contratada reconhece que as hipóteses de rescisão são aquelas previstas nos artigos 77 e 78 da Lei nº 8.666/93 e reconhece os direitos da Administração previstos nos artigos 79 e 80 da mesma Lei.
- 15.4.** O prazo de vigência da contratação é de **12 (doze) meses** prorrogável conforme previsão no instrumento contratual.
- 15.5.** Previamente à contratação a Administração realizará consulta ao SICAF para identificar possível suspensão temporária de participação em licitação, no âmbito do órgão ou entidade, proibição de contratar com o Poder Público, bem como ocorrências impeditivas indiretas, observado o disposto no art. 29, da Instrução Normativa nº 3, de 26 de abril de 2018, e nos termos do art. 6º, III, da Lei nº 10.522, de 19 de julho de 2002, consulta prévia ao CADIN.
- 15.5.1. Nos casos em que houver necessidade de assinatura do instrumento de contrato, e o fornecedor não estiver inscrito no SICAF, este deverá proceder ao seu cadastramento, sem ônus, antes da contratação.
- 15.5.2. Na hipótese de irregularidade do registro no SICAF, o contratado deverá regularizar a sua situação perante o cadastro no prazo de até **05 (cinco) dias úteis**, sob pena de aplicação das penalidades previstas no edital e anexos.
- 15.6.** Na assinatura do contrato ou da ata de registro de preços, será exigida a comprovação das condições de habilitação consignadas no edital, que deverão ser mantidas pelo licitante durante a vigência do contrato ou da ata de registro de preços.
- 15.7.** Na hipótese de o vencedor da licitação não comprovar as condições de habilitação consignadas no edital ou se recusar a assinar o contrato ou a ata de registro de preços, a Administração, sem prejuízo da aplicação das sanções das demais cominações legais cabíveis a esse licitante, poderá convocar outro licitante, respeitada a ordem de classificação, para, após a comprovação dos



Serviço Público Federal

**COMISSÃO NACIONAL DE ENERGIA NUCLEAR
INSTITUTO DE PESQUISAS ENERGÉTICAS E NUCLEARES**

requisitos para habilitação, analisada a proposta e eventuais documentos complementares e, feita a negociação, assinar o contrato ou a ata de registro de preços.

16. DO REAJUSTAMENTO

16.1. As regras acerca do reajuste do valor contratual são as estabelecidas no **Anexo I deste Edital, intitulado Termo de Referência (Item 13 e seus subitens).**

17. DO RECEBIMENTO DO OBJETO E DA FISCALIZAÇÃO

17.1. Os critérios de aceitação do objeto e de fiscalização estão previstos no **Anexo I deste Edital, intitulado Termo de Referência (Itens 5 e 11, e seus subitens).**

18. DAS OBRIGAÇÕES DA CONTRATANTE E DA CONTRATADA

18.1. As obrigações da Contratante e da Contratada são as estabelecidas no **Anexo I deste Edital, intitulado Termo de Referência (Itens 7 e 8, e seus subitens).**

19. DO PAGAMENTO

19.1. As regras acerca do pagamento são as estabelecidas no **Anexo I deste Edital, intitulado Termo de Referência (Item 12 e seus subitens).**

20. DAS SANÇÕES ADMINISTRATIVAS

20.1. Comete infração administrativa, nos termos da Lei nº 10.520, de 2002, o licitante/adjudicatário que:

- 20.1.1. Não assinar o termo de contrato ou aceitar/retirar o instrumento equivalente, quando convocado dentro do prazo de validade da proposta;
- 20.1.2. Não assinar a ata de registro de preços, quando cabível;
- 20.1.3. Apresentar documentação falsa;
- 20.1.4. Deixar de entregar os documentos exigidos no certame;
- 20.1.5. Ensejar o retardamento da execução do objeto;
- 20.1.6. Não mantiver a proposta;
- 20.1.7. Cometer fraude fiscal;
- 20.1.8. Comportar-se de modo inidôneo;

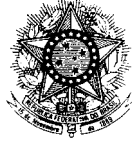

Serviço Público Federal

COMISSÃO NACIONAL DE ENERGIA NUCLEAR
INSTITUTO DE PESQUISAS ENERGÉTICAS E NUCLEARES

- 20.2.** Considera-se comportamento inidôneo, entre outros, a declaração falsa quanto às condições de participação, quanto ao enquadramento como ME/EPP ou o conluio entre os licitantes, em qualquer momento da licitação, mesmo após o encerramento da fase de lances.
- 20.3.** O licitante/adjudicatário que cometer qualquer das infrações discriminadas nos subitens anteriores ficará sujeito, sem prejuízo da responsabilidade civil e criminal, às seguintes sanções:
- 20.3.1. Advertência por faltas leves, assim entendidas como aquelas que não acarretarem prejuízos significativos ao objeto da contratação;
- 20.3.2. Multa de **10% (dez por cento)** sobre o valor estimado do(s) item(s) prejudicado(s) pela conduta do licitante;
- 20.3.3. Suspensão de licitar e impedimento de contratar com o órgão, entidade ou unidade administrativa pela qual a Administração Pública opera e atua concretamente, pelo prazo de até **02 (dois) anos**;;
- 20.3.4. Impedimento de licitar e de contratar com a União e descredenciamento no SICAF, pelo prazo de até **05 (cinco) anos**;
- 20.4.** Declaração de inidoneidade para licitar ou contratar com a Administração Pública, enquanto perdurarem os motivos determinantes da punição ou até que seja promovida a reabilitação perante a própria autoridade que aplicou a penalidade, que será concedida sempre que a Contratada ressarcir a Contratante pelos prejuízos causados;
- 20.5.** A penalidade de multa pode ser aplicada cumulativamente com as demais sanções.
- 20.6.** Se, durante o processo de aplicação de penalidade, houver indícios de prática de infração administrativa tipificada pela Lei nº 12.846, de 1º de agosto de 2013, como ato lesivo à administração pública nacional ou estrangeira, cópias do processo administrativo necessárias à apuração da responsabilidade da empresa deverão ser remetidas à autoridade competente, com despacho fundamentado, para ciência e decisão sobre a eventual instauração de investigação preliminar ou Processo Administrativo de Responsabilização – PAR.
- 20.7.** A apuração e o julgamento das demais infrações administrativas não consideradas como ato lesivo à Administração Pública nacional ou estrangeira nos termos da Lei nº 12.846, de 1º de agosto de 2013, seguirão seu rito normal na unidade administrativa.
- 20.8.** O processamento do PAR não interfere no seguimento regular dos processos administrativos específicos para apuração da ocorrência de danos e prejuízos à Administração Pública Federal resultantes de ato lesivo cometido por pessoa jurídica, com ou sem a participação de agente público.
- 20.9.** Caso o valor da multa não seja suficiente para cobrir os prejuízos causados pela conduta do licitante, a União ou Entidade poderá cobrar o valor remanescente judicialmente, conforme artigo 419 do Código Civil.
- 20.10.** A aplicação de qualquer das penalidades previstas realizar-se-á em processo administrativo que assegurará o contraditório e a ampla defesa ao licitante/adjudicatário, observando-se o procedimento previsto na Lei nº 8.666, de 1993, e subsidiariamente na Lei nº 9.784, de 1999.



Serviço Público Federal

COMISSÃO NACIONAL DE ENERGIA NUCLEAR
INSTITUTO DE PESQUISAS ENERGÉTICAS E NUCLEARES

- 20.11.** A autoridade competente, na aplicação das sanções, levará em consideração a gravidade da conduta do infrator, o caráter educativo da pena, bem como o dano causado à Administração, observado o princípio da proporcionalidade.
- 20.12.** As penalidades serão obrigatoriamente registradas no SICAF.
- 20.13.** As sanções por atos praticados no decorrer da contratação estão previstas no **Anexo I deste Edital, intitulado Termo de Referência (Item 15 e seus subitens)**

21. DA IMPUGNAÇÃO AO EDITAL E DO PEDIDO DE ESCLARECIMENTO

- 21.1.** Até **03 (três)** dias úteis antes da data designada para a abertura da sessão pública, qualquer pessoa poderá impugnar este Edital.
- 21.2.** A impugnação poderá ser realizada por forma eletrônica, pelo e-mail gcclitacoes@ipen.br ou por petição protocolada no endereço: Setor de Protocolo do IPEN-CNEN/SP situado na Av. Lineu Prestes, nº 2242 – Cidade Universitária – Butantã – São Paulo – CEP: 05508-000.
- 21.3.** Caberá ao Pregoeiro, auxiliado pelos responsáveis pela elaboração deste Edital e seus anexos, decidir sobre a impugnação no prazo de até **02 (dois) dias úteis** contados da data de recebimento da impugnação.
- 21.4.** Acolhida a impugnação, será definida e publicada nova data para a realização do certame.
- 21.5.** Os pedidos de esclarecimentos referentes a este processo licitatório deverão ser enviados ao Pregoeiro, até **03 (três) dias úteis** anteriores à data designada para abertura da sessão pública, exclusivamente por meio eletrônico via internet, no endereço indicado no Edital.
- 21.6.** O Pregoeiro responderá aos pedidos de esclarecimentos no prazo de **02 (dois) dias úteis**, contado da data de recebimento do pedido, e poderá requisitar subsídios formais aos responsáveis pela elaboração do Edital e dos anexos.
- 21.7.** As impugnações e pedidos de esclarecimentos não suspendem os prazos previstos no certame.
- 21.7.1. A concessão de efeito suspensivo à impugnação é medida excepcional e deverá ser motivada pelo pregoeiro, nos autos do processo de licitação.
- 21.8.** As respostas aos pedidos de esclarecimentos serão divulgadas pelo sistema e vincularão os participantes e a Administração.

22. DAS DISPOSIÇÕES GERAIS

- 22.1.** Da sessão pública do Pregão divulgar-se-á Ata no sistema eletrônico.
- 22.2.** Não havendo expediente ou ocorrendo qualquer fato superveniente que impeça a realização do certame na data marcada, a sessão será automaticamente transferida para o primeiro dia útil subsequente, no mesmo horário anteriormente estabelecido, desde que não haja comunicação em contrário, pelo Pregoeiro.



Serviço Público Federal

COMISSÃO NACIONAL DE ENERGIA NUCLEAR
INSTITUTO DE PESQUISAS ENERGÉTICAS E NUCLEARES

- 22.3.** Todas as referências de tempo no Edital, no aviso e durante a sessão pública observarão o horário de Brasília – DF.
- 22.4.** No julgamento das propostas e da habilitação, o Pregoeiro poderá sanar erros ou falhas que não alterem a substância das propostas, dos documentos e sua validade jurídica, mediante despacho fundamentado, registrado em ata e acessível a todos, atribuindo-lhes validade e eficácia para fins de habilitação e classificação.
- 22.5.** A homologação do resultado desta licitação não implicará direito à contratação.
- 22.6.** As normas disciplinadoras da licitação serão sempre interpretadas em favor da ampliação da disputa entre os interessados, desde que não comprometam o interesse da Administração, o princípio da isonomia, a finalidade e a segurança da contratação.
- 22.7.** Os licitantes assumem todos os custos de preparação e apresentação de suas propostas e a Administração não será, em nenhum caso, responsável por esses custos, independentemente da condução ou do resultado do processo licitatório.
- 22.8.** Na contagem dos prazos estabelecidos neste Edital e seus Anexos, excluir-se-á o dia do início e incluir-se-á o do vencimento. Só se iniciam e vencem os prazos em dias de expediente na Administração.
- 22.9.** O desatendimento de exigências formais não essenciais não importará o afastamento do licitante, desde que seja possível o aproveitamento do ato, observados os princípios da isonomia e do interesse público.
- 22.10.** Em caso de divergência entre disposições deste Edital e de seus anexos ou demais peças que compõem o processo, prevalecerá as deste Edital.
- 22.11.** O Edital está disponibilizado, na íntegra, O Edital está disponibilizado, na íntegra, nos endereços eletrônicos www.comprasgovernamentais.gov.br e www.ipen.br.
- 22.12.** Integram este Edital, para todos os fins e efeitos, os seguintes anexos:
- 22.12.1. ANEXO I - Termo de Referência;
 - 22.12.2. ANEXO II - Desenhos Técnicos;
 - 22.12.3. ANEXO III – Minuta de Termo de Contrato;
 - 22.12.4. ANEXO IV – Planilha de Preços;
 - 22.12.5. ANEXO V – Declaração de Atendimento aos Critérios Ambientais.



Serviço Público Federal
COMISSÃO NACIONAL DE ENERGIA NUCLEAR
INSTITUTO DE PESQUISAS ENERGÉTICAS E NUCLEARES

São Paulo, 02 de março de 2020.

Antônio Helder Vieira

Pregoeiro

IPEN-CNEN/SP

De Acordo:

Efrain Araujo Perini

Gerente do Centro de Radiofarmácia – CECRF

IPEN-CNEN/ SP



Serviço Público Federal

**COMISSÃO NACIONAL DE ENERGIA NUCLEAR
INSTITUTO DE PESQUISAS ENERGÉTICAS E NUCLEARES**

**ANEXO I
TERMO DE REFERÊNCIA**

**PREGÃO ELETRÔNICO Nº: 006.2020
PROCESSO ADMINISTRATIVO Nº: 01342.000119/2020-26**

1. DO OBJETO

- 1.1.** Fornecimento de **20.700 (vinte mil e setecentos) unidades de Recipiente para Acondicionar a Blindagem de Chumbo do Gerador de Tecnécio de Mo99/Tc99 (RPG)**, conforme condições, quantidades e exigências estabelecidas no Edital e seus anexos.

2. JUSTIFICATIVA E OBJETIVO DA CONTRATAÇÃO

2.1. DA COMPRA

- 2.1.1. O Centro de Radiofarmácia do IPEN-CNEN/SP tem como missão produzir, embalar e distribuir Radiofármacos e reagentes liofilizados para radiodiagnóstico para todo o Brasil. Radiofármacos são preparações farmacêuticas que se aproveitam das propriedades radioativas da matéria, com finalidade diagnóstica ou terapêutica.
- 2.1.2. No início da década de 80, após solicitações da medicina nuclear brasileira, o IPEN desenvolveu e iniciou produção do produto Gerador de Mo-99/Tc-99m, que obteve o nome comercial de Gerador IPEN-TEC. Desta forma, o Centro de Radiofarmácia do IPEN-CNEN/SP tornou-se o único fabricante brasileiro responsável pelo atendimento de aproximadamente 400 hospitais e clínicas no Brasil, que utilizam estes geradores para obtenção de Radiofármacos a serem aplicados em diagnósticos e terapias nas áreas oncológicas e cardíacas.
- 2.1.3. O Gerador de Mo-99/Tc-99m tem como função realizar o processo de eluição do tecnécio. Este processo consiste em se obter tecnécio dissolvido em solução de cloreto de sódio em frascos. Em etapas posteriores, o conteúdo destes frascos será utilizado para se obter uma solução de reagente liofilizado marcado com tecnécio, que é o Radiofármaco que será injetado no paciente.
- 2.1.4. A Figura 1 apresenta a embalagem do Gerador de Mo-99/Tc-99m, que é composta de tampa e corpo cilíndrico com alça, sendo este componente denominado 'Recipiente para Gerador', que é o objeto deste Termo de Referência.



Serviço Público Federal

**COMISSÃO NACIONAL DE ENERGIA NUCLEAR
INSTITUTO DE PESQUISAS ENERGÉTICAS E NUCLEARES**

Figura 1 - Embalagem do Gerador de Mo-99/Tc-99m.

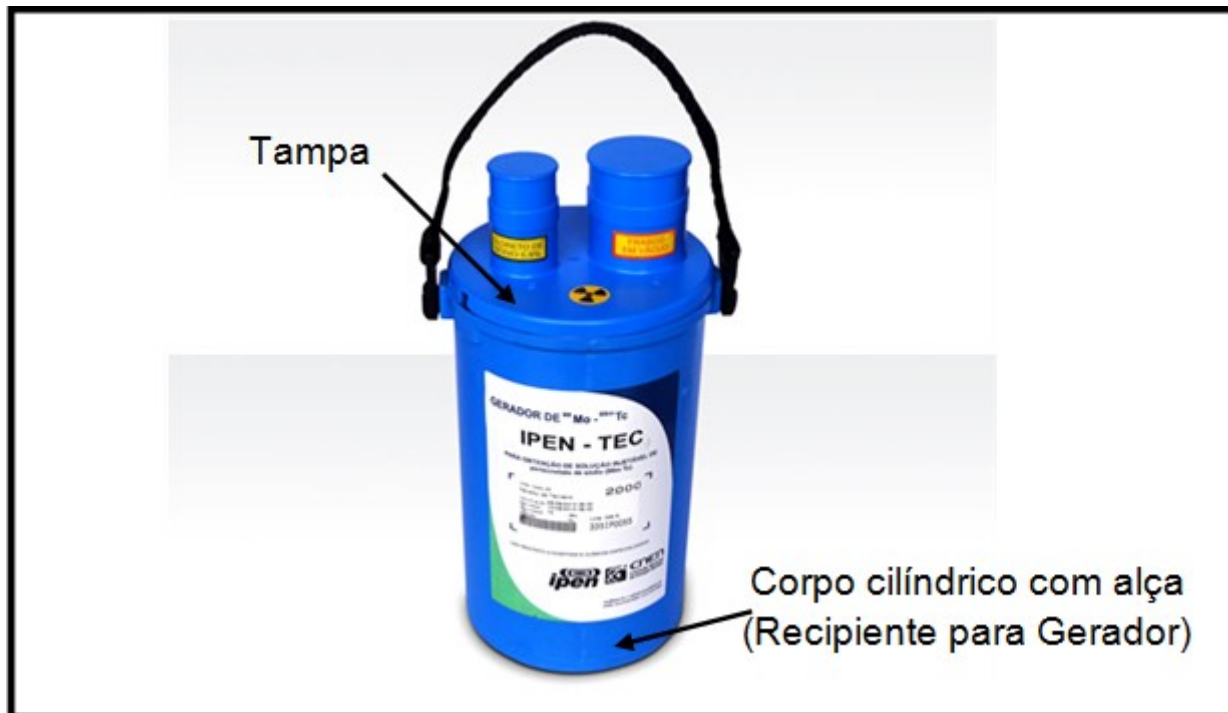

2.1.5. Esta embalagem tem as seguintes funções:

- Proteger a blindagem de chumbo com sua coluna de alumina, onde fica armazenado o Mo-99/Tc-99m;
- Facilitar o manuseio do Gerador Mo-99/Tc-99m (massa próxima a 19 kg);
- Servir como estrutura suporte, que facilita e aumenta a segurança radiológica na realização do processo de eluição de tecnécio.

2.1.6. Portanto, o Recipiente para Gerador é um insumo necessário na logística produtiva e nos procedimentos em exames e tratamentos oncológicos. A falta deste objeto impossibilitaria a distribuição de Gerador de Mo-99/Tc-99m, o que impactaria em vidas humanas, e também comprometeria a segurança radiológica de profissionais da medicina nuclear na realização do processo de eluição do tecnécio.

2.1.7. Com relação ao aspecto financeiro, 67% do faturamento de Radiofármacos comercializados pelo IPEN estão interligados com o Gerador de Mo-99/Tc-99m. Devido sua ampla aplicabilidade, metodologias fundamentadas e confiabilidade tem-se uma aceitação sempre crescente deste produto.



Serviço Público Federal

**COMISSÃO NACIONAL DE ENERGIA NUCLEAR
INSTITUTO DE PESQUISAS ENERGÉTICAS E NUCLEARES**

2.2. DO ESTUDO QUANTITATIVO

2.2.1. A definição da quantidade de unidades a serem adquiridas neste processo licitatório está baseada em dados obtidos junto ao Serviço de Atendimento ao Cliente (SAC) do IPEN em 16 de janeiro de 2020.

2.2.2. O volume de vendas anual de Geradores de Mo-99/Tc-99m ocorrido nos últimos 5 anos é apresentado no Gráfico 1.

Gráfico 1 – Venda de Gerador de Mo-99/Tc-99m nos últimos 5 anos.

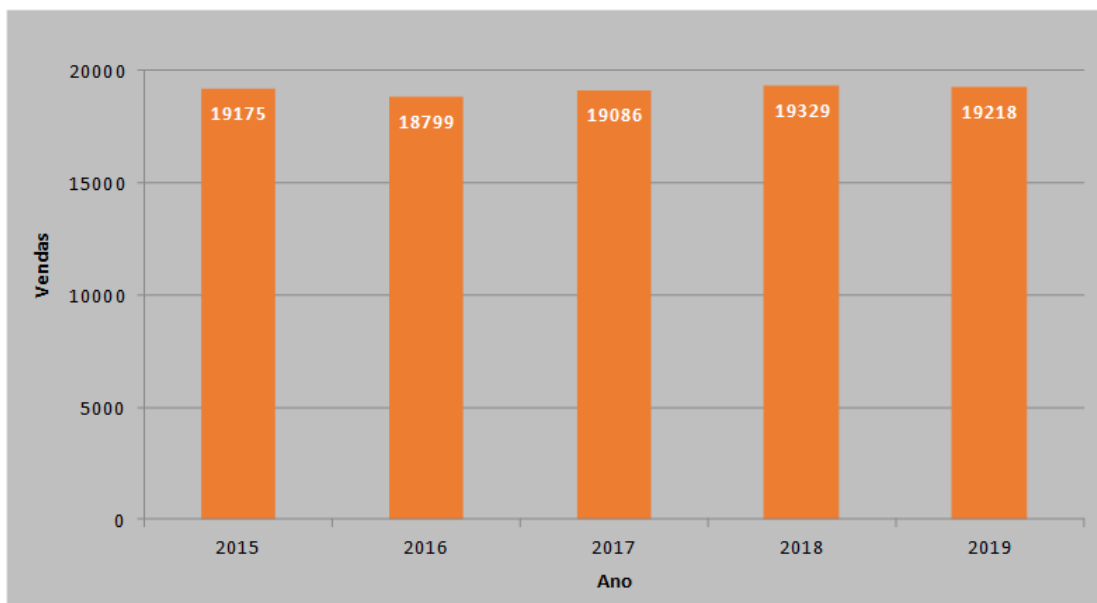

2.2.3. Pode-se inferir que as vendas ficaram praticamente estáveis nos últimos 3 anos, o que viabiliza a utilização do método da média móvel simples de três períodos (MMS3) para prever as vendas do próximo período de um ano. Este método consiste na soma das vendas dos três últimos anos dividido por três, isto é:

$$\text{MMS3} = (\text{Vendas 2017} + \text{Vendas 2018} + \text{Vendas 2019}) / 3.$$

$$\text{MMS3} = (19.086 + 19.329 + 19.128) / 3$$

$$\text{MMS3} = 19.211 \text{ unidades}$$



Serviço Público Federal

COMISSÃO NACIONAL DE ENERGIA NUCLEAR
INSTITUTO DE PESQUISAS ENERGÉTICAS E NUCLEARES

2.2.4. No cálculo, apresentado abaixo, da quantidade do contrato para período de um ano (equivalente há 52 semanas) considera-se acréscimo de 4 semanas, como fator de segurança para um possível crescimento de demanda:

Quantidade do contrato = (19.211 unidades) + 4 semanas

Quantidade do contrato = 20.688,8 unidades

2.2.5. Arredondando-se este número, a quantidade deste contrato é definida em **20.700 unidades**.

2.3. DA NECESSIDADE DE AMOSTRAS

2.3.1. A forma de verificar o atendimento às necessidades técnicas ideais requisitadas nesse processo será por meio de ensaios de validação e certificação do material a ser fornecido. Para esta finalidade são solicitados certificados e amostras ao licitante “provisoriamente classificado em primeiro lugar” no certame licitatório (Acórdão 2368/2013 Plenário - TCU). Além das garantias em relação à qualidade do material, podem-se minimizar custos e prejuízos à administração pública e à sociedade decorrente da compra de material fora das especificações técnicas.

2.4. DA VIGÊNCIA

2.4.1. O Contrato terá vigência de **12 (doze) meses**, podendo ser prorrogado, mediante termo aditivo, por igual período nos termos do inciso I, artigo 57 da Lei nº 8.666/93, por tratar-se de insumo para a produção de Radiofármaco contemplado no Plano Plurianual 2020-2023.

2.5. CLASSIFICAÇÃO DO BEM

2.5.1. Trata-se de bem comum o objeto em questão, pois conforme detalhado no item 3 deste Termo de Referência, possui padrões de desempenho e qualidade que podem, e estão objetivamente definidos no presente Termo que deverá ser disponibilizado como anexo deste Edital, padrões estes por meio de especificações usuais de mercado, nos termos do parágrafo único do art. 1º, da Lei 10.520 de 2002 c/c art. 3º inciso II do **Decreto nº 10.024, de 20 de setembro de 2019**.

3. ESPECIFICAÇÃO TÉCNICA

3.1. A Figura 2 apresenta duas imagens informa e o Quadro 1 a especificação técnica do Recipiente para Gerador, objeto deste Termo de Referência.



Serviço Público Federal

**COMISSÃO NACIONAL DE ENERGIA NUCLEAR
INSTITUTO DE PESQUISAS ENERGÉTICAS E NUCLEARES**

Figura 2 - Imagem frontal e traseira do Recipiente para Gerador.



Quadro 1 – Especificação técnica do Recipiente para Gerador

ESPECIFICAÇÃO TÉCNICA
RECIPIENTE PARA ACONDICIONAR BLINDAGEM DE CHUMBO DO GERADOR (RECIPIENTE PARA GERADOR), CONFORME AS SEGUINTEES ESPECIFICAÇÕES
1. CORPO DO RECIPIENTE
1.1. MATERIAL: INJETADO EM NYLON 6. COR AZUL
1.2. DIMENSÕES: CONFORME DESENHO IPEN A-1399/01 00-I-03 (ANEXO I)
1.3. RÓTULOS: RECIPIENTE FORNECIDO COM RÓTULOS AUTOADESIVO EM BOPP IMPRESSO EM DUAS CORES, SENDO:
<ul style="list-style-type: none">• RÓTULO FRONTAL: ALTURA 160 MM X LARGURA 110 MM, CENTRALIZADO TRANSVERSALMENTE EM RELAÇÃO À ALÇA E LONGITUDINALMENTE NA ALTURA;• CONTRA RÓTULO: ALTURA 60MM X LARGURA 85MM, POSICIONADO DIAMETRALMENTE OPOSTO AO RÓTULO NA TRANSVERSAL E NA LONGITUDINAL A 20MM DO FUNDO;• O LAYOUT DE IMPRESSÃO DOS RÓTULOS DEVE SER APROVADO PELO GRUPO TÉCNICO DO



Serviço Público Federal

COMISSÃO NACIONAL DE ENERGIA NUCLEAR
INSTITUTO DE PESQUISAS ENERGÉTICAS E NUCLEARES

CENTRO DE RADIOFARMÁCIA. AS ARTES FINAIS DOS RÓTULOS DEVEM SER FORNECIDAS POR MEIO ELETRÔNICO.

1.4. MARCAÇÃO: NO FUNDO DO CORPO DEVE-SE GRAVAR A DATA (MÊS/ ANO) DA INJEÇÃO. PODE-SE MARCAR O LOGO OU NOME DO FORNECEDOR.

2. ALÇA

2.1. DIMENSÕES: CONFORME DESENHO IPEN A-1399/00 00-I-03 (ANEXO)

2.2. PARTES E MATERIAL: ALÇA COMPOSTA DE:

- CINTA EM POLIPROPILENO;
- DUAS PRESILHAS INJETADAS EM NYLON 6, COR PRETA;
- DOIS PINOS DE ANCORAGEM INJETADOS EM NYLON 6, COR PRETA.

2.3. PRESILHAS DEVEM SER FIXADAS POR COSTURA COM REFORÇO NA CINTA DE PROPILENO, POSICIONADAS CONFORME DESENHO.

2.4. ALÇA MONTADA NO CORPO CONFORME DESENHO

2.5. ALÇA E RECIPIENTE DE CAPACIDADE DE TRANSPORTE DINÂMICO COM CARGA DE 40 KG.

4. PARÂMETROS TÉCNICOS PARA ADJUDICAÇÃO

4.1. EMISSÃO DE LAUDO TÉCNICO

4.1.1. O licitante “**provisoriamente classificado em primeiro lugar**”, deverá no prazo máximo de **30 (trinta) dias úteis**, após a divulgação da análise do envelope nº 02, encaminhar à Área Técnica do Centro de Radiofarmácia **05 (cinco) amostras do Recipiente para Acondicionar a Blindagem de Chumbo do Gerador de Tecnécio de Mo99/Tc99 (RPG)**, juntamente acompanhadas dos seguintes certificados emitidos por empresas acreditadas pelo INMETRO:

- a) Relatório dos Ensaios de Medições do Recipiente para Gerador;
- b) Relatório de Ensaio de Carga Suportada pela Alça com Carga Mínima de 40 kg no Recipiente para Gerador.

4.1.2. O licitante “**provisoriamente classificado em primeiro lugar**”, será **HABILITADO E ADJUDICADO** após envio do Laudo Técnico a Presidente da Comissão de Licitação, aprovado pelo grupo técnico do Centro de Radiofarmácia do IPEN-CNEN/SP.



Serviço Público Federal

COMISSÃO NACIONAL DE ENERGIA NUCLEAR
INSTITUTO DE PESQUISAS ENERGÉTICAS E NUCLEARES

4.2. METODOLOGIA

- 4.2.1. Ressalta-se que a análise das amostras será procedida por avaliação objetiva realizada por no mínimo **02 (dois) especialistas** lotados no Centro de Radiofarmácia do IPEN-CNEN/SP. Após a análise das amostras será emitido e aprovado o Laudo Técnico pelo grupo técnico do Centro de Radiofarmácia do IPEN-CNEN/SP.
- 4.2.2. Os ensaios descritos no **item 4.3** serão realizados em até **03 (três) dias corridos** após o recebimento das amostras e serão realizados no Centro de Radiofarmácia - CNEN/IPEN-SP, podendo ser acompanhados por qualquer licitante interessado. Todos os licitantes participantes do certame serão comunicados por escrito do dia, horário e local para a realização dos ensaios.
- 4.2.3. O Laudo Técnico estará disponível no sistema SEI, e poderá ter vistas através de agendamento prévio.
- 4.2.4. Caso o licitante “**provisoriamente classificado em primeiro lugar**” não enviar a Amostra em tempo hábil, o mesmo será inabilitado.

4.3. ENSAIOS

- 4.3.1. Os ensaios seguirão os seguintes procedimentos:

- **Análise Dimensional**

Consistirá na avaliação de Relatório dos Ensaios de Medições do Recipiente para Gerador, integrante do certificado emitido por empresa acreditada pelo INMETRO. Este relatório será a única fonte de consulta, levada em consideração pela Área Técnica do Centro de Radiofarmácia para aprovação do dimensional. A área técnica do Centro de Radiofarmácia poderá realizar checagem das dimensões principais do Recipiente para Gerador.

- **Análise Visual**

Consistirá na verificação de trincas, bolhas, variação da coloração dos materiais e falhas no processo de manufatura dos mesmos.

- **Análise de Desempenho**

Poderá ser realizado o teste que consiste na montagem dos itens blindagem do gerador e tampa do gerador, simulando uma operação real com o objetivo de constatar o perfeito encaixe desses itens.

A análise da carga suportada pela alça consistirá na avaliação do Relatório de Ensaio de Carga Suportada pela Alça com Carga Mínima de 40 kg no Recipiente para Gerador, integrante do certificado emitido por órgão acreditado pelo INMETRO. O Centro de Radiofarmácia não realizará esse teste.



Serviço Público Federal

COMISSÃO NACIONAL DE ENERGIA NUCLEAR
INSTITUTO DE PESQUISAS ENERGÉTICAS E NUCLEARES

5. ENTREGA E CRITÉRIOS DE ACEITAÇÃO DO OBJETO

5.1. O prazo para o fornecimento do objeto deste Termo de Referência é de **12 (doze) meses**, contados a partir da assinatura do futuro contrato e deverá obedecer ao cronograma de entrega descrito no **item 6** deste Termo de Referência.

5.1.1. Os materiais, objeto desta Licitação, deverão ser entregues no IPEN-CNEN/SP no seguinte endereço: **Travessa “R”, nº 400 – Bairro Butantã – São Paulo – SP**, no setor de **Serviço de Gestão de Almoxarifado e Patrimônio – SEGAP** que designará o local onde a fiscalização do IPEN-CNEN/SP irá recepcioná-los. O horário para entrega é de segunda a sexta-feira das **09h às 16h**.

5.2. Os produtos deverão ser fornecidos de acordo com as especificações abaixo:

5.2.1. Os Recipientes para Gerador (RPG) objeto deste Termo de Referência, deverão ser entregues rotulados, montados e isentos de partículas, graxa ou quaisquer outros tipos de impurezas;

5.2.2. Os RPG deverão ser entregues acondicionados em embalagem apropriada conforme a sua natureza, para garantir a integridade física do conteúdo durante o transporte, em conformidade com a legislação vigente. Os RPG devem ser fornecidos em embalagem (sacos) plásticas lacradas com até 18 unidades;

5.2.3. As embalagens plásticas com os RPG devem ser entregues paletizadas em paletes padrão (1,0 x 1,20 m), com altura máxima de empilhamento de 2,0 m, revestidos com filme stretch PEBD de 0,05 mm. A superfície deste filme e a embalagem plástica deve estar isenta de partículas, fuligens, óleos, graxas e quaisquer tipos de sujeiras que possam contaminar os RPG;

5.2.4. É de responsabilidade do licitante o transporte de entrega de RPG;

5.2.5. Temperatura de transporte: ambiente;

5.2.6. No transporte e entrega de RPG deve-se utilizar veículos com carroceria tipo baú (fechado), limpos e adequados e conforme requisitos estabelecidos pelo servidor (es) responsável pelo recebimento;

5.2.7. A entrega de RPG novos deve ser efetuada no Almoxarifado Central do IPEN e deve ocorrer em horários distintos dos horários de produção do Centro de Radiofarmácia;

5.2.8. O palete deve conter etiqueta de identificação com as seguintes informações:

- a) Lote;
- b) Descrição;
- c) Fabricante;
- d) Validade;
- e) Data de fabricação ou montagem;



Serviço Público Federal

COMISSÃO NACIONAL DE ENERGIA NUCLEAR
INSTITUTO DE PESQUISAS ENERGÉTICAS E NUCLEARES

- f) Dimensões da etiqueta: 100 mm x 100 mm;
- g) Impressão na cor preta, tipo Arial 14.

- 5.3.** O prazo de validade do objeto não poderá ser inferior a **12 (doze) meses**, contados a partir da data de entrega.
- 5.4.** Os bens serão **recebidos provisoriamente** no prazo de **02 (dois) dias corridos**, pelo fiscal do futuro contrato, para efeito de posterior verificação de sua conformidade com as especificações constantes neste Termo de Referência e na proposta.
- 5.5.** Os bens poderão ser rejeitados, no todo ou em parte, quando em desacordo com as especificações constantes neste Termo de Referência e na proposta, devendo ser substituídos no prazo de **48 (quarenta e oito) horas**, a contar da notificação da contratada, às suas custas, sem prejuízo da aplicação das penalidades.
- 5.6.** Os bens serão **recebidos definitivamente** no prazo de **07 (sete) dias corridos**, contados do recebimento provisório, após a verificação da qualidade e quantidade do material e consequente aceitação mediante termo circunstanciado
- 5.6.1. Na hipótese de a verificação a que se refere o subitem anterior não ser procedida dentro do prazo fixado, reputar-se-á como realizada, consumando-se o recebimento definitivo no dia do esgotamento do prazo.
- 5.7.** O recebimento provisório ou definitivo do objeto não exclui a responsabilidade da contratada pelos prejuízos resultantes da incorreta execução do contrato.

6. CRONOGRAMA DE ENTREGA

- 6.1.** As entregas do Recipiente para Gerador deverão ser conforme indicadas na Tabela 1.

Tabela 1 – Cronograma de entregas de RPG

CRONOGRAMA DE ENTREGA	
Número de dias contados a partir da assinatura do contrato	
ENTREGA	QUANTIDADE
Até 15 dias	2000
15 a 60 dias	3800
60 a 120 dias	3800
120 a 180 dias	3800
180 a 240 dias	3800
240 a 300 dias	3500



Serviço Público Federal

COMISSÃO NACIONAL DE ENERGIA NUCLEAR
INSTITUTO DE PESQUISAS ENERGÉTICAS E NUCLEARES

7. OBRIGAÇÕES DA CONTRATANTE

7.1. São obrigações da contratante:

- 7.1.1. Receber o objeto no prazo e condições estabelecidas no Edital e seus anexos;
- 7.1.2. Verificar minuciosamente, no prazo fixado, a conformidade dos bens recebidos provisoriamente com as especificações constantes do Edital e da proposta, para fins de aceitação e recebimento definitivo;
- 7.1.3. Comunicar à Contratada, por escrito, sobre imperfeições, falhas ou irregularidades verificadas no objeto fornecido, para que seja substituído, reparado ou corrigido;
- 7.1.4. Acompanhar e fiscalizar o cumprimento das obrigações da Contratada, através de servidor (Fiscal do Contrato) especialmente designado;
- 7.1.5. Efetuar o pagamento à Contratada no valor correspondente ao fornecimento do objeto, no prazo e forma estabelecidos no Edital e seus anexos;

7.2. A Administração não responderá por quaisquer compromissos assumidos pela Contratada com terceiros, ainda que vinculados à execução do presente Termo de Contrato, bem como por qualquer dano causado a terceiros em decorrência de ato da Contratada, de seus empregados, prepostos ou subordinados.

8. OBRIGAÇÕES DA CONTRATADA

8.1. A Contratada deve cumprir todas as obrigações constantes no Edital, seus anexos e sua proposta, assumindo como exclusivamente seus os riscos e as despesas decorrentes da boa e perfeita execução do objeto e, ainda:

- 8.1.1. Efetuar a entrega do objeto em perfeitas condições (**novo sem qualquer indicio de utilização anterior, sem avarias causadas por transporte inadequado ou ação do tempo**), conforme especificações, prazo e local constantes no Termo de Referência e seus anexos, acompanhado da respectiva nota fiscal, na qual constarão as indicações referentes a: marca, fabricante, modelo, procedência e prazo de garantia ou validade;
- 8.1.2. Responsabilizar-se pelos vícios e danos decorrentes do objeto, de acordo com os artigos 12, 13 e 17 a 27, do Código de Defesa do Consumidor (Lei nº 8.078, de 1990);
- 8.1.3. Responsabilizar-se pela troca do objeto deste Termo de Referência, no prazo de **48 (quarenta e oito) horas**, sem qualquer ônus adicional para o IPEN-CNEN/SP, enquanto não tiver sido definitivamente aceito, caso não se encontrem dentro das especificações técnicas estabelecidas neste Termo de Referência, divirja do que foi solicitado ou apresentem defeitos e/ou vícios redibitórios;
- 8.1.4. Oferecer garantia mínima dos materiais, objeto deste edital, pelo prazo de **12 (doze) meses** contados a partir da aceitação definitiva por parte do fiscal deste contrato;



Serviço Público Federal

COMISSÃO NACIONAL DE ENERGIA NUCLEAR
INSTITUTO DE PESQUISAS ENERGÉTICAS E NUCLEARES

- 8.1.5. Comunicar à Contratante, no prazo máximo de **24 (vinte e quatro) horas** que antecede a data da entrega, os motivos que impossibilitem o cumprimento do prazo previsto, com a devida comprovação;
- 8.1.6. Manter, durante toda a execução do contrato, em compatibilidade com as obrigações assumidas, todas as condições de habilitação e qualificação exigidas na licitação;
- 8.1.7. Indicar preposto para representá-la durante a execução do contrato.
- 8.1.8. Não se utilizar de mão de obra de menores de **18 (dezoito) anos** para a realização dos serviços inerentes ao fornecimento o objeto deste Termo de Referência;
- 8.1.9. Aceitar, nas mesmas condições contratuais estabelecidas, os acréscimos ou supressões que se fizerem necessários, em até **25% (vinte e cinco por cento)** do valor inicial atualizado do contrato;
- 8.1.10. Preservar o nome da Instituição, para a qual foi contratada, responsabilizando-se pelo seu uso indevido;
- 8.1.11. Não se valer do contrato para assumir obrigações perante terceiros, dando-o como garantia, nem utilizar os direitos de crédito dele decorrentes em quaisquer operações de desconto bancário;
- 8.1.12. Atender com presteza as solicitações do Sr. Fiscal do contrato, que se relacionarem com o objeto deste Termo de Referência;
- 8.1.13. Cumprir o disposto no inciso XXXIII do art. 7º da Constituição Federal, conforme exigência do inciso V do art. 27 da Lei nº 8.666/93.

9. DA SUBCONTRATAÇÃO

- 9.1. Não será admitida a subcontratação para o objeto desta licitação.

10. ALTERAÇÃO SUBJETIVA

- 10.1. É admissível a fusão, cisão ou incorporação da CONTRATADA com/em outra pessoa jurídica, desde que sejam observados pela nova pessoa jurídica todos os requisitos de habilitação exigidos na licitação original; sejam mantidas as demais cláusulas e condições do contrato; não haja prejuízo à execução do objeto pactuado e haja a anuência expressa da Administração à continuidade do contrato.

11. CONTROLE E FISCALIZAÇÃO DA EXECUÇÃO

- 11.1. Nos termos do art. 67 Lei nº 8.666, de 1993, será designado representante para acompanhar e fiscalizar a entrega dos bens, anotando em registro próprio todas as ocorrências relacionadas com a execução e determinando o que for necessário à regularização de falhas ou defeitos observados.



Serviço Público Federal

COMISSÃO NACIONAL DE ENERGIA NUCLEAR
INSTITUTO DE PESQUISAS ENERGÉTICAS E NUCLEARES

- 11.1.1. O recebimento de material de valor superior a R\$ 176.000,00 (cento e setenta e seis mil reais) - **(O valor a ser considerado será o valor total do futuro contrato)** será confiado a uma comissão de, no mínimo, **03 (três) membros**, designados pela autoridade competente.
- 11.2.** A fiscalização de que trata este item não exclui nem reduz a responsabilidade da Contratada, inclusive perante terceiros, por qualquer irregularidade, ainda que resultante de imperfeições técnicas ou vícios redibitórios, e, na ocorrência desta, não implica em corresponsabilidade da Administração ou de seus agentes e prepostos, de conformidade com o art. 70 da Lei nº 8.666, de 1993.
- 11.3.** O representante da Administração anotará em registro próprio todas as ocorrências relacionadas com a execução do contrato, indicando dia, mês e ano, bem como o nome dos funcionários eventualmente envolvidos, determinando o que for necessário à regularização das falhas ou defeitos observados e encaminhando os apontamentos à autoridade competente para as providências cabíveis.

12. DO PAGAMENTO

- 12.1.** O pagamento do serviço entregue e **aceito definitivamente** pela fiscalização do IPEN-CNEN/SP, será efetuado **mensalmente obedecendo o cronograma de entrega descrito no item 6 deste Termo de Referência**, até o 20º (vigésimo) dia subsequente à apresentação pela futura Contratada, junto ao Setor de Recebimento de Materiais da Gerência de Material e Patrimônio, da Nota Fiscal devidamente preenchida e detalhada, devendo indicar em seu corpo o nome do banco, o número da agência, a praça e o número da conta, para que seja efetuado o crédito bancário referente ao pagamento.
- 12.2.** Os pagamentos decorrentes de despesas cujos valores não ultrapassem o limite de que trata o inciso II do art. 24 da Lei 8.666, de 1993, deverão ser efetuados no prazo de até **05 (cinco) dias úteis**, contados da data da apresentação da Nota Fiscal, nos termos do art. 5º, § 3º, da Lei nº 8.666, de 1993.
- 12.3.** O pagamento será efetuado mediante Ordem Bancária Crédito (OBC), em agência e conta corrente indicados pela futura contratada ou por meio de Ordem Bancária Fatura (OBF), com código de barras, cumprindo-se o estabelecido no Art. 11 da IN-RFB nº 1.234, de 11.01.2012. Será considerada a data de pagamento o dia em que constar como emitida a Ordem Bancária.
- 12.4.** O pagamento, mediante a emissão de qualquer modalidade de Ordem Bancária, será realizado desde que a contratada efetue a cobrança de forma a permitir o cumprimento das exigências legais, no que se refere às retenções tributárias e contribuições que trata as Instruções Normativas (IN) - RFB nº 971 de 13/11/2009 e 1.234 de 11/01/2012; Leis 13.701 e 14.042 de 24/12/2003 e 30/08/2005 respectivamente e Decreto 53.151 de 17/05/2012 da Prefeitura Municipal de São Paulo - P.M.S.P.
- 12.5.** Havendo erro na apresentação da Nota Fiscal ou dos documentos pertinentes à contratação, ou ainda, circunstância que impeça a liquidação da despesa, como por exemplo, obrigação financeira pendente, decorrente de penalidade imposta ou inadimplência, o pagamento ficará sobrestado até

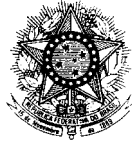

Serviço Público Federal

COMISSÃO NACIONAL DE ENERGIA NUCLEAR
INSTITUTO DE PESQUISAS ENERGÉTICAS E NUCLEARES

que a contratada providencie as medidas saneadoras. Nesta hipótese, o prazo para pagamento iniciar-se-á após a comprovação da regularização da situação, não acarretando qualquer ônus para a contratante.

- 12.6.** Será considerada data do pagamento o dia em que constar como emitida a ordem bancária para pagamento.
- 12.7.** Antes de cada pagamento à contratada, será realizada consulta ao SICAF para verificar a manutenção das condições de habilitação exigidas no edital.
- 12.8.** Constatando-se, junto ao SICAF, a situação de irregularidade da contratada, será providenciada sua advertência, por escrito, para que, no **prazo de 5 (cinco) dias**, regularize sua situação ou, no mesmo prazo, apresente sua defesa. O prazo poderá ser prorrogado uma vez, por igual período, a critério da contratante.
- 12.9.** Previamente à emissão de nota de empenho e a cada pagamento, a Administração deverá realizar consulta ao SICAF para identificar possível suspensão temporária de participação em licitação, no âmbito do órgão ou entidade, proibição de contratar com o Poder Público, bem como ocorrências impeditivas indiretas, observado o disposto no art. 29, da Instrução Normativa nº 3, de 26 de abril de 2018.
- 12.10.** Não havendo regularização ou sendo a defesa considerada improcedente, a CONTRATANTE deverá comunicar aos órgãos responsáveis pela fiscalização da regularidade fiscal quanto à inadimplência da CONTRATADA, bem como quanto à existência de pagamento a ser efetuado, para que sejam acionados os meios pertinentes e necessários para garantir o recebimento de seus créditos.
- 12.11.** Persistindo a irregularidade, a CONTRATANTE deverá adotar as medidas necessárias à rescisão contratual nos autos do processo administrativo correspondente, assegurada à CONTRATADA a ampla defesa
- 12.12.** Havendo a efetiva execução do objeto, os pagamentos serão realizados normalmente, até que se decida pela rescisão do contrato, caso a CONTRATADA não regularize sua situação junto ao SICAF
- 12.12.1. Será rescindido o contrato em execução com a CONTRATADA inadimplente no SICAF, salvo por motivo de economicidade, segurança nacional ou outro de interesse público de alta relevância, devidamente justificado, em qualquer caso, pela máxima autoridade do **IPEN-CNEN/SP**.
- 12.13.** Quando do pagamento, será efetuada a retenção tributária prevista na legislação aplicável, em especial a prevista no artigo 31 da Lei 8.212, de 1993, nos termos do item 6 do Anexo XI da IN SEGES/MP n. 5/2017, quando couber.
- 12.14.** É vedado o pagamento, a qualquer título, por serviços prestados, à empresa privada que tenha em seu quadro societário servidor público da ativa do órgão CONTRATANTE, com fundamento na Lei de Diretrizes Orçamentárias vigente.



Serviço Público Federal

COMISSÃO NACIONAL DE ENERGIA NUCLEAR
INSTITUTO DE PESQUISAS ENERGÉTICAS E NUCLEARES

12.15. A CONTRATADA regularmente optante pelo Simples Nacional, nos termos da Lei Complementar nº 123, de 2006, não sofrerá a retenção tributária quanto aos impostos e contribuições abrangidos por aquele regime. No entanto, o pagamento ficará condicionado à apresentação de comprovação, por meio de documento oficial, de que faz jus ao tratamento tributário favorecido previsto na referida Lei Complementar.

12.16. Nos casos de eventuais atrasos de pagamento, desde que a CONTRATADA não tenha concorrido, de alguma forma, para tanto, fica convencionado que a taxa de compensação financeira devida pelo IPEN-CNEN/SP, entre a data do vencimento e o efetivo adimplemento da parcela, é calculada mediante a aplicação da seguinte fórmula:

EM = I x N x VP, sendo:

EM = Encargos moratórios;

N = Número de dias entre a data prevista para o pagamento e a do efetivo pagamento;

VP = Valor da parcela a ser paga.

I = Índice de compensação financeira = 0,00016438, assim apurado:

$$I = (TX) \quad I = \frac{(6 / 100)}{365} \quad I = 0,00016438$$

TX = Percentual da taxa anual = 6%

13. REAJUSTE

13.1. Os preços são fixos e irrealizáveis no prazo de um ano contado da data limite para a apresentação das propostas.

13.1.1. Dentro do prazo de vigência do contrato e mediante solicitação da contratada, os preços contratados poderão sofrer reajuste após o interregno de um ano, aplicando-se o **Índice Nacional de Preços ao Consumidor Amplo – IPCA/ IBGE** exclusivamente para as obrigações iniciadas e concluídas após a ocorrência da anualidade.

13.2. Nos reajustes subsequentes ao primeiro, o interregno mínimo de um ano será contado a partir dos efeitos financeiros do último reajuste.

13.3. No caso de atraso ou não divulgação do índice de reajustamento, o CONTRATANTE pagará à CONTRATADA a importância calculada pela última variação conhecida, liquidando a diferença correspondente tão logo seja divulgado o índice definitivo. Fica a CONTRATADA obrigada a apresentar memória de cálculo referente ao reajustamento de preços do valor remanescente, sempre que este ocorrer.

13.4. Nas aferições finais, o índice utilizado para reajuste será, obrigatoriamente, o definitivo.

13.5. Caso o índice estabelecido para reajustamento venha a ser extinto ou de qualquer forma não possa mais ser utilizado, será adotado, em substituição, o que vier a ser determinado pela legislação então em vigor.



Serviço Público Federal

**COMISSÃO NACIONAL DE ENERGIA NUCLEAR
INSTITUTO DE PESQUISAS ENERGÉTICAS E NUCLEARES**

13.6. Na ausência de previsão legal quanto ao índice substituto, as partes elegerão novo índice oficial, para reajustamento do preço do valor remanescente, por meio de termo aditivo.

13.7. O reajuste será realizado por apostilamento.

14. GARANTIA DA EXECUÇÃO

14.1. Não haverá exigência de garantia de execução para a presente contratação.

15. DAS SANÇÕES ADMINISTRATIVAS

15.1. Comete infração administrativa nos termos da Lei nº 10.520, de 2002, a Contratada que:

15.1.1. Inexecutar total ou parcialmente qualquer das obrigações assumidas em decorrência da contratação;

15.1.2. Ensejar o retardamento da execução do objeto;

15.1.3. Falhar ou fraudar na execução do contrato;

15.1.4. Comportar-se de modo inidôneo;

15.1.5. Cometer fraude fiscal;

15.1.6. Não mantiver a proposta;

15.2. Pela inexecução **total ou parcial** do objeto deste contrato, a Administração pode aplicar à CONTRATADA as seguintes sanções:

15.2.1. Advertência por faltas leves, assim entendidas aquelas que não acarretem prejuízos significativos para a Contratante;

15.2.2. Multa moratória de **0,1 % (um décimo por cento)** por dia de atraso injustificado sobre o valor do item inadimplida, até o limite de **10 (dez) dias**;

15.2.2.1 Multa compensatória de **10 % (dez por cento)** sobre o valor total do contrato, no caso de inexecução total do objeto;

15.2.2.2 Em caso de inexecução parcial, a multa compensatória, no mesmo percentual do subitem acima, será aplicada de forma proporcional à obrigação inadimplida;

15.2.2.3 Suspensão de licitar e impedimento de contratar com o órgão, entidade ou unidade administrativa pela qual a Administração Pública opera e atua concretamente, pelo prazo de até **02 (dois) anos**;

15.2.2.4 Impedimento de licitar e de contratar com a União e descredenciamento no SICAF, pelo prazo de até **05 (cinco) anos**;

15.2.3. Declaração de inidoneidade para licitar ou contratar com a Administração Pública, enquanto perdurarem os motivos determinantes da punição ou até que seja promovida a



Serviço Público Federal

COMISSÃO NACIONAL DE ENERGIA NUCLEAR
INSTITUTO DE PESQUISAS ENERGÉTICAS E NUCLEARES

reabilitação perante a própria autoridade que aplicou a penalidade, que será concedida sempre que a Contratada ressarcir a Contratante pelos prejuízos causados;

15.3. Também ficam sujeitas às penalidades do art. 87, III e IV da Lei nº 8.666, de 1993, as empresas ou profissionais que:

15.3.1. Tenham sofrido condenação definitiva por praticar, por meio dolosos, fraude fiscal no recolhimento de quaisquer tributos;

15.3.2. Tenham praticado atos ilícitos visando a frustrar os objetivos da licitação;

15.3.3. Demonstrem não possuir idoneidade para contratar com a Administração em virtude de atos ilícitos praticados.

15.4. A aplicação de qualquer das penalidades previstas realizar-se-á em processo administrativo que assegurará o contraditório e a ampla defesa à Contratada, observando-se o procedimento previsto na Lei nº 8.666, de 1993, e subsidiariamente a Lei nº 9.784, de 1999.

15.4.1. A autoridade competente, na aplicação das sanções, levará em consideração a gravidade da conduta do infrator, o caráter educativo da pena, bem como o dano causado à Contratante, observado o princípio da proporcionalidade.

15.4.2. As penalidades serão obrigatoriamente registradas no SICAF.

16. ESTIMATIVA DE PREÇOS

16.1. O valor global de referência estimado para aquisição do material, objeto da presente licitação, é de R\$ 689.931,00 (seiscentos e oitenta e nove mil e novecentos e trinta e um reais)

Item	Descrição/ Especificação	Unidade de Medida	Quantidade	Valor Unit.	Valor Total
01	Recipiente para Acondicionar a Blindagem de Chumbo do Gerador de Tecnécio de Mo99/Tc99 (RPG)	Unidade	20.700	R\$ 33,33	R\$ 689.931,00 (seiscentos e oitenta e nove mil e novecentos e trinta e um reais)



Serviço Público Federal
COMISSÃO NACIONAL DE ENERGIA NUCLEAR
INSTITUTO DE PESQUISAS ENERGÉTICAS E NUCLEARES

São Paulo, 02 de março de 2020

Antônio Helder Vieira

Pregoeiro
IPEN-CNEN/SP

De acordo:

Efrain Araujo Perini

Gerente do Centro de Radiofarmácia – CECRF
IPEN-CNEN/ SP

Aprovado:

Katia Cristina Iunes Minasian Santos

Coordenadora de Administração e Infraestrutura
IPEN/CNEN-SP



Serviço Público Federal

**COMISSÃO NACIONAL DE ENERGIA NUCLEAR
INSTITUTO DE PESQUISAS ENERGÉTICAS E NUCLEARES**

ANEXO II – DESENHOS TÉCNICOS

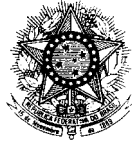

Serviço Público Federal

COMISSÃO NACIONAL DE ENERGIA NUCLEAR
INSTITUTO DE PESQUISAS ENERGÉTICAS E NUCLEARES

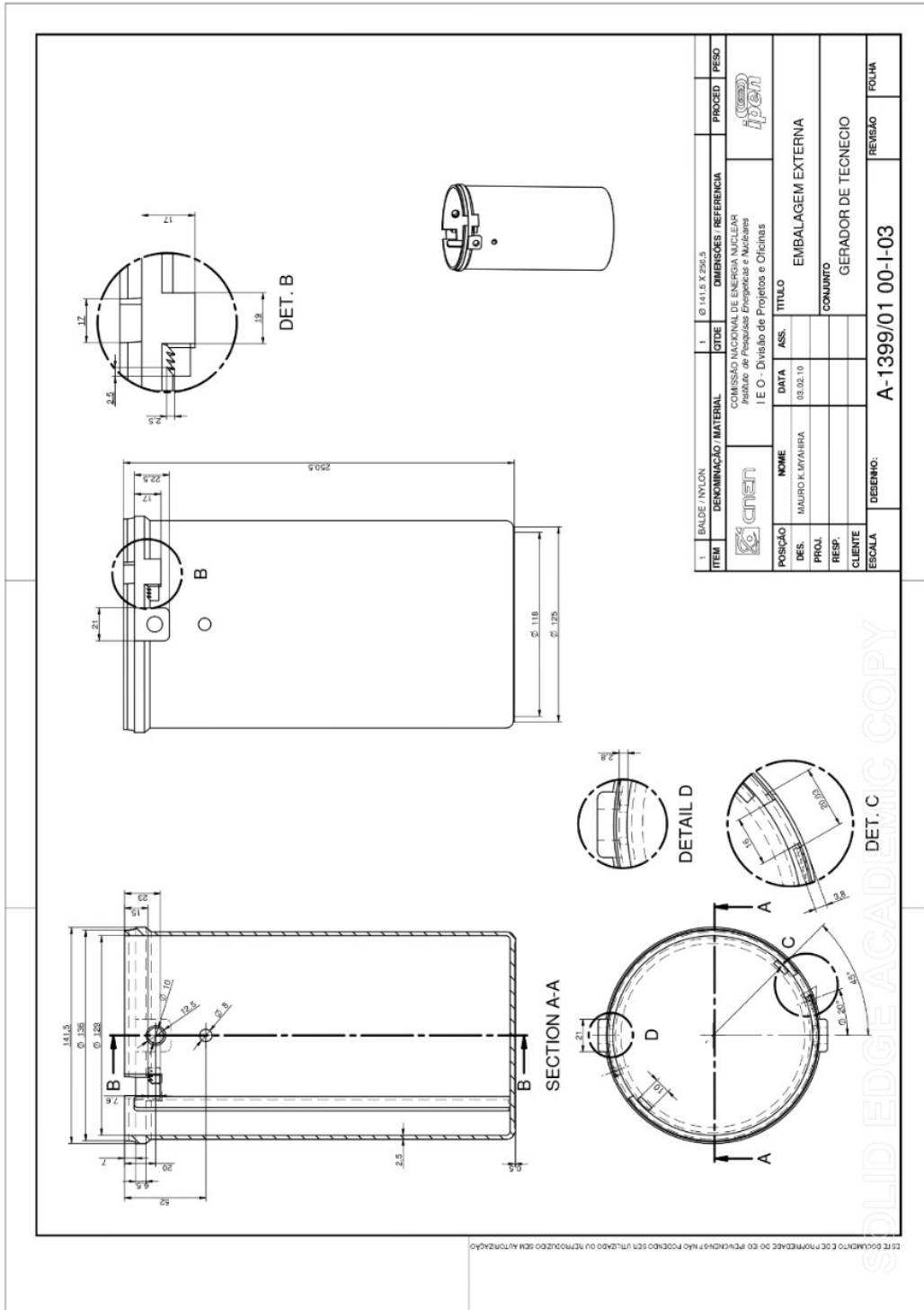

ITEM	DESCRIÇÃO / MATERIAL	CITDE	DIMENSÕES / REFERÊNCIA	PROCED.	PESO
1	BALDE / NYLON	1	Ø 141,5 X 250,5		
COMISSÃO NACIONAL DE ENERGIA NUCLEAR Instituto de Pesquisas Energéticas e Nucleares IE O - Divisão de Projetos e Oficinas					
		DATA	TÍTULO		
POSICÃO	NOME	08.02.10	EMBALAGEM EXTERNA		
DES.	MAURO KAWAHIRA		CONJUNTO		
PROJ.			GERADOR DE TECNECIO		
RESP.					
CLIENTE					
ESCALA	DESENHO:	A-1399/01 00-1-03		REVISÃO	FOLHA

SOLID EDGE ACADEMIC COPY



Serviço Público Federal
COMISSÃO NACIONAL DE ENERGIA NUCLEAR
INSTITUTO DE PESQUISAS ENERGÉTICAS E NUCLEARES

CARGA MÁXIMA DE TRABALHO = 400 Kg

PROJ. NYLON	2	22.03.2	PROJEC. / PECO
PROJ. NYLON (DETALHE)	3	22.03.2	PROJEC. / PECO
EMBALAGEM NYLON	4	SEM PRE. A. N. 2001.00.03	PROJEC. / PECO
ITEM	EDIFICAÇÃO / MATERIAL	TÍTULO	DIMENSÕES / REFERÊNCIA
1	EMBALAGEM NYLON	EMBALAGEM P/ TECNECIO	
PROJEÇÃO	NOME	DATA	TÍTULO
FRONTAL	EMBALAGEM NYLON	22.03.2	EMBALAGEM P/ TECNECIO
PROJ.	NUMERO / NÚMERO	SCALE / O	CONSUMO
			CONJUNTO GERAL
PROJ. / CLIENTE	DESENHO: A-1399/00 00-1-03		
FOLHA	REVISÃO	REVISÃO	FOLHA

SOLID EDGE ACADEMIC COPY



Serviço Público Federal

**COMISSÃO NACIONAL DE ENERGIA NUCLEAR
INSTITUTO DE PESQUISAS ENERGÉTICAS E NUCLEARES**

ANEXO III

MINUTA DE TERMO DE CONTRATO

CONTRATO DE FORNECIMENTO DE 20.700 (VINTE MIL E SETECENTOS) UNIDADES DE RECIPIENTE PARA ACONDICIONAR A BLINDAGEM DE CHUMBO DO GERADOR DE TECNÍCIO DE MO99/TC99 (RPG), QUE ENTRE SI CELEBRAM O INSTITUTO DE PESQUISAS ENERGÉTICAS E NUCLEARES DA COMISSÃO NACIONAL DE ENERGIA NUCLEAR - IPEN-CNEN/SP E A EMPRESA _____, NA FORMA ABAIXO:

CONTRATO Nº XXX/ 2020

LIVRO Nº XXX/2020

PROCESSO ADMINISTRATIVO Nº: 01342.000119/2020-26

A Autarquia Federal **COMISSÃO NACIONAL DE ENERGIA NUCLEAR – CNEN**, criada pela Lei nº 4.118, de 27.08.62, alterada pela Lei nº 6.189, de 16.12.74, com a redação dada pela Lei nº 7.781, de 27.06.89, vinculada ao Ministério da Ciência, Tecnologia, Inovações e Comunicações consoante Anexo ao Decreto nº 6.129, de 20.06.07, Inciso VII, “b”, com sede na Rua General Severiano,90 – Botafogo, Rio de Janeiro – SP, inscrita no CNPJ sob o nº 00402552/0001-26, por intermédio do **INSTITUTO DE PESQUISAS ENERGÉTICAS E NUCLEARES – IPEN**, Autarquia do Estado de São Paulo, gerido tecnicamente e administrativamente pela CNEN, em conformidade com Convênio celebrado em 31 de maio de 2012 com o Governo do Estado de São Paulo (DOU 25.07.2012), com sede na Av. Prof. Lineu Prestes, 2.242 - Cidade Universitária – Butantã, São Paulo – SP, inscrito no CNPJ sob o nº 00.402.552/0005-50 e Inscrição Estadual nº 110.670.880.110, neste ato representado pelo **Diretor da Unidade Administrativa de Órgão Conveniado da CNEN, Dr. Wilson Aparecido Parejo Calvo**, casado, Engenheiro de Materiais, portador da Carteira de Identidade nº 12.622.916 expedida pelo Órgão Expedidor SSP/SP e CPF nº 062.993.808-37, residente e domiciliado na Rua Desembargador Júlio Cesar de Faria, 80 - Jardim Bonfiglioli, São Paulo – SP, nomeado pela Portaria MCTIC nº 794, de 14.02.2017, publicada no DOU nº 33, página 5, Seção 2 de 15.02.2017, do Senhor Ministro de Estado da Ciência, Tecnologia, Inovações e Comunicações - MCTIC - pela Portaria CNEN nº 88, de 17 de fevereiro de 2012, publicada no DOU nº 243, página 6, Seção 1, em 18 de dezembro de 2012, e pela Portaria CNEN nº 34, de 30 de junho de 2014, publicada no DOU nº 124, página 16, Seção 1, em 02 de julho de 2014 ambas do Senhor Presidente da Comissão Nacional de Energia Nuclear, doravante designado CNEN/ IPEN, e a empresa doravante designada CONTRATADA, neste ato representada pelo(a) Sr.(a) _____, portador(a) da Carteira de Identidade nº



Serviço Público Federal

COMISSÃO NACIONAL DE ENERGIA NUCLEAR
INSTITUTO DE PESQUISAS ENERGÉTICAS E NUCLEARES

_____, expedida pela (o) _____, e CPF nº _____, tendo em vista o que consta no Processo nº **01342.000119/2020-26** em observância às disposições da Lei nº 8.666, de 21 de junho de 1993, da Lei de Diretrizes Orçamentárias vigentes e do Decreto nº 7.983, de 08 de abril de 2013, bem como da Instrução Normativa SEGES/MP nº 05, de 25 de maio de 2017, resolvem celebrar o presente Termo de Contrato, decorrente do **Pregão Eletrônico IPEN-CNEN/SP nº 006.2020** mediante as cláusulas e condições a seguir enunciadas.

1. CLAUSULA PRIMEIRA – OBJETO

- 1.1. O objeto do presente Termo de Contrato é a contratação para o fornecimento de **20.700 (vinte mil e setecentos) unidades de Recipiente para acondicionar blindagem de chumbo do Gerador de Tecnécio de Mo99/Tc99 (RPRG)**, conforme condições, quantidades e exigências estabelecidas neste Edital e seus anexos.
- 1.2. Este Termo de Contrato vincula-se ao Edital do Pregão, identificado no preâmbulo e à proposta vencedora, independentemente de transcrição.

2. CLÁUSULA SEGUNDA – VIGÊNCIA

- 2.1. O prazo de vigência deste Termo de Contrato é de **12 (doze) meses**, com início na data de ____/____/____ e encerramento em ____/____/____, podendo ser prorrogado por interesse das partes até o limite de **60 (sessenta) meses**, desde que haja autorização formal da autoridade competente e observados os seguintes requisitos:
 - 2.1.1. Os serviços tenham sido prestados regularmente;
 - 2.1.2. Esteja formalmente demonstrado que a forma de prestação dos serviços tem natureza continuada;
 - 2.1.3. Seja juntado relatório que discorra sobre a execução do contrato, com informações de que os serviços tenham sido prestados regularmente;
 - 2.1.4. Seja juntada justificativa e motivo, por escrito, de que a Administração mantém interesse na realização do serviço;
 - 2.1.5. Seja comprovado que o valor do contrato permanece economicamente vantajoso para a Administração;
 - 2.1.6. Haja manifestação expressa da CONTRATADA informando o interesse na prorrogação;
- 2.2. Seja comprovado que o contratado mantém as condições iniciais de habilitação.

3. CLÁUSULA TERCEIRA – PREÇO

- 3.1. O valor total do presente Termo de Contrato é de **R\$**(.....)



Serviço Público Federal

**COMISSÃO NACIONAL DE ENERGIA NUCLEAR
INSTITUTO DE PESQUISAS ENERGÉTICAS E NUCLEARES**

3.2. No valor acima estão incluídas todas as despesas ordinárias diretas e indiretas decorrentes da execução do objeto, inclusive tributos e/ou impostos, encargos sociais, trabalhistas, previdenciários, fiscais e comerciais incidentes, taxa de administração, frete, seguro e outros necessários ao cumprimento integral do objeto da contratação.

4. CLÁUSULA QUARTA – DOTAÇÃO ORÇAMENTÁRIA

4.1. As despesas decorrentes desta contratação estão programadas em dotação orçamentária própria, prevista no orçamento da União, para o exercício de **2020**, na classificação abaixo:

Gestão/Unidade: 113202

Fonte: 0.250.101.00

Programa de Trabalho da UNIÃO: 19.662.2206.2478.0001

Elemento de Despesa: 339030

PI: 24780000013

Nota de empenho: 2020NE de ____/____/ 2020.

4.2. No(s) exercício(s) seguinte(s), correrão à conta dos recursos próprios para atender às despesas da mesma natureza, cuja alocação será feita no início de cada exercício financeiro.

5. CLÁUSULA QUINTA – PAGAMENTO

5.1. O prazo para pagamento e demais condições a ele referentes encontram-se no **Anexo I do Edital, intitulado Termo de Referência (item 12 e seus subitens).**

6. CLÁUSULA SEXTA – REAJUSTE

6.1. As regras acerca do reajuste de preços do valor contratual são as estabelecidas no **Anexo I do Edital, intitulado Termo de Referência (Item 13 e seus subitens).**

7. CLÁUSULA SÉTIMA – GARANTIA DE EXECUÇÃO

7.1. Não haverá exigência de garantia de execução para a presente contratação.

8. CLÁUSULA OITAVA – ENTREGA E RECEBIMENTO DO OBJETO

8.1. As condições de entrega e recebimento do objeto são aquelas previstas no **Anexo I do Edital, intitulado Termo de Referência (Item 5 e seus subitens).**



Serviço Público Federal

**COMISSÃO NACIONAL DE ENERGIA NUCLEAR
INSTITUTO DE PESQUISAS ENERGÉTICAS E NUCLEARES**

9. CLÁUSULA NONA – FISCALIZAÇÃO

9.1. A fiscalização da execução do objeto será efetuada por servidor designado pela autoridade competente do IPEN-CNEN/SP, na forma estabelecida no **Anexo I do Edital, intitulado Termo de Referência (Item 11 e seus subitens)**.

10. CLÁUSULA DECIMA – OBRIGAÇÕES DA CONTRATANTE E DA CONTRATADA

10.1. As obrigações do IPEN-CNEN/SP e da CONTRATADA são aquelas previstas no **Anexo I do Edital, intitulado Termo de Referência (Itens 7 e 8, e seus subitens)**.

11. CLÁUSULA DÉCIMA PRIMEIRA – SANÇÕES ADMINISTRATIVAS

11.1. As sanções referentes à execução do contrato são aquelas previstas no **Edital (item 20 e seus subitens) e em seu Anexo I intitulado Termo de Referência (item 15 e seus subitens)**

12. CLÁUSULA DÉCIMA SEGUNDA – RESCISÃO

12.1. O presente Termo de Contrato poderá ser rescindido:

1.2. Por ato unilateral e escrito da Administração, nas situações previstas nos incisos I a XII e XVII do art. 78 da Lei nº 8.666, de 1993, e com as consequências indicadas no art. 80 da mesma Lei, sem prejuízo da aplicação das sanções previstas no **Edital (item 20 e seus subitens) e em seu Anexo I intitulado Termo de Referência (item 15 e seus subitens)**

12.1.1. Amigavelmente, nos termos do art. 79, inciso II, da Lei nº 8.666, de 1993.

12.2. Os casos de rescisão contratual serão formalmente motivados, assegurando-se à CONTRATADA o direito à prévia e ampla defesa.

12.3. A CONTRATADA reconhece os direitos da CONTRATANTE em caso de rescisão administrativa prevista no art. 77 da Lei nº 8.666, de 1993.

12.4. O termo de rescisão será precedido de Relatório indicativo dos seguintes aspectos, conforme o caso:

12.4.1. Balanço dos eventos contratuais já cumpridos ou parcialmente cumpridos;

12.4.2. Relação dos pagamentos já efetuados e ainda devidos;

12.4.3. Indenizações e multas.

13. CLÁUSULA DÉCIMA TERCEIRA – VEDAÇÕES



Serviço Público Federal

**COMISSÃO NACIONAL DE ENERGIA NUCLEAR
INSTITUTO DE PESQUISAS ENERGÉTICAS E NUCLEARES**

13.1. É vedado à CONTRATADA:

13.2. Caucionar ou utilizar este Termo de Contrato para qualquer operação financeira;

13.3. Interromper a execução dos serviços sob alegação de inadimplemento por parte da CONTRATANTE, salvo nos casos previstos em lei.

14. CLÁUSULA DÉCIMA QUARTA – ALTERAÇÕES

14.1. Eventuais alterações contratuais reger-se-ão pela disciplina do art. 65 da Lei nº 8.666, de 1993.

14.2. A CONTRATADA é obrigada a aceitar, nas mesmas condições contratuais, os acréscimos ou supressões que se fizerem necessários, até o limite de **25% (vinte e cinco por cento)** do valor inicial atualizado do contrato.

14.3. As supressões resultantes de acordo celebrado entre as partes contratantes poderão exceder o limite de **25% (vinte e cinco por cento)** do valor inicial atualizado do contrato.

15. CLÁUSULA DÉCIMA QUINTA – DOS CASOS OMISSOS

15.1. Os casos omissos serão decididos pela CONTRATANTE, segundo as disposições contidas na Lei nº 8.666, de 1993, na Lei nº 10.520, de 2002 e demais normas federais aplicáveis e, subsidiariamente, segundo as disposições contidas na Lei nº 8.078, de 1990 – Código de Defesa do Consumidor – e normas e princípios gerais dos contratos.

16. CLÁUSULA DÉCIMA SEXTA – PUBLICAÇÃO

16.1. Incumbirá à CONTRATANTE providenciar a publicação deste instrumento, por extrato, no Diário Oficial da União, no prazo previsto na Lei nº 8.666, de 1993.

17. CLÁUSULA DÉCIMA SÉTIMA – FORO

17.1. É eleito o Foro da **Seção Judiciária de São Paulo - SP - Justiça Federal** para dirimir os litígios que decorrerem da execução deste Termo de Contrato que não possam ser compostos pela conciliação, conforme art. 55, §2º da Lei nº 8.666/93.

Obs.: Para firmeza e validade do pactuado, o presente Termo de Contrato foi lavrado em **02 (duas) vias** de igual teor, que, depois de lido e achado em ordem, vai assinado pelos contraentes e por duas testemunhas.



Serviço Público Federal
COMISSÃO NACIONAL DE ENERGIA NUCLEAR
INSTITUTO DE PESQUISAS ENERGÉTICAS E NUCLEARES

São Paulo, ____ de _____ de 2020

Dr. Wilson Aparecido Parejo Calvo
Diretor de Unidade Administrativa de Órgão Conveniado
COMISSÃO NACIONAL DE ENERGIA NUCLEAR
INSTITUTO DE PESQUISAS ENERGÉTICAS E NUCLEARES
IPEN-CNEN/SP

SIGNATÁRIO
(Cargo)
CONTRATADA

TESTEMUNHAS

Katia Cristina lunes Minasian Santos
Coordenadora de Administração e Infraestrutura
IPEN/CNEN-SP
RG nº:
CPF nº:

Efrain Araújo Perini
Gerente do Centro de Radiofarmácia – CECRF
IPEN-CNEN/SP
RG nº:
CPF nº:

Obs.: Este Contrato teve a sua minuta aprovada pela Procuradoria Federal, conforme documento SEI nº..... do processo **01342.000119/2020**.



Serviço Público Federal
COMISSÃO NACIONAL DE ENERGIA NUCLEAR
INSTITUTO DE PESQUISAS ENERGÉTICAS E NUCLEARES

ANEXO IV

PREGÃO ELETRÔNICO Nº: 006.2020
PROCESSO ADMINISTRATIVO Nº: 01342.000119/2020-26

1. PLANILHA DE PREÇOS (R\$)

Item	Descrição/ Especificação	Unidade de Medida	Quantidade	Valor Total
01	Recipiente para Acondicionar a Blindagem de Chumbo do Gerador de Tecnécio de Mo99/Tc99 (RPG)	Unidade	20.700	R\$ (.....)

2. DADOS DA CONTRATADA

CNPJ/MF: _____/_____-____

Razão Social:

Endereço:

Dados Bancários: Banco:, Agência:, Conta-Corrente:

Optante Simples
(SIM ou NÃO):

Telefones (....)-

E-mail:@.....

Web Site:



Serviço Público Federal
COMISSÃO NACIONAL DE ENERGIA NUCLEAR
INSTITUTO DE PESQUISAS ENERGÉTICAS E NUCLEARES

3. REPRESENTANTE LEGAL

Nome:

Cargo/Função:

Carteira de Identidade: Número:, Emissor:

CPF:-.....

Naturalidade:

Telefone: (....)-

E-mail:@.....



Serviço Público Federal

**COMISSÃO NACIONAL DE ENERGIA NUCLEAR
INSTITUTO DE PESQUISAS ENERGÉTICAS E NUCLEARES**

ANEXO V

DECLARAÇÃO DE ATENDIMENTO AOS CRITÉRIOS AMBIENTAIS

(Razão social da empresa) inscrita no CNPJ n.º: _____, com sede na _____ por intermédio de seu representante legal, o(a) Sr.(a) _____, infra-assinado, portador(a) da Carteira de Identidade n.º: _____ e do CPF/MF n.º: _____ para os fins de habilitação no Pregão Eletrônico IPEN-CNEN/SP n.º: **006.2020** do Processo IPEN-CNEN/SP n.º: **01342.000119/2020-26**, declara expressamente que conhece e atende aos critérios de sustentabilidade ambiental, respeitando as normas de proteção do meio ambiente, em conformidade com a IN 01/2010-SLTI, de 19 de janeiro de 2010.

Por ser expressão da verdade, firmamos o presente.

(Localidade), ____ de _____ de 2020.

Representante da empresa

RETIFICAÇÃO

No Edital de Intimação nº 80/2020, publicado no Diário Oficial da União de 02/03/2020, seção 3, página 7, onde se lê: "Processo nº 53504.010903/2014-06", leia-se: Processo nº 53504.007262/2013-13.

**SUPERINTENDÊNCIA DE OUTORGA E RECURSOS À PRESTAÇÃO
GERÊNCIA DE OUTORGA E LICENCIAMENTO DE ESTAÇÕES**

EDITAL DE INTIMAÇÃO Nº 85/2020

O GERENTE DE OUTORGA E LICENCIAMENTO DE ESTAÇÕES DA AGÊNCIA NACIONAL DE TELECOMUNICAÇÕES, no uso de suas atribuições legais e regulamentares, em especial a disposta no art. 183, inciso I, c/c o estabelecido no parágrafo único do art. 110 do Regimento Interno da Anatel, aprovado pela Resolução nº 612, de 29 de abril de 2013, examinando os autos do Processo nº 53500.019300/2019-14, em razão da impossibilidade de intimação por outros meios, resolve NOTIFICAR por meio do presente Edital, CENTRONET INTERNET LTDA, CNPJ nº 06.954.397/0001-37, do deferimento da solicitação de prorrogação do prazo para entrada em operação do sistema de telecomunicações vinculado à outorga de uso de radiofrequências formalizada por meio do Ato nº 8406/2017 e Termo de Autorização nº 54/2017, no contexto do procedimento licitatório nº 2/2015-SOR/SPR/CD-ANATEL, prorrogando-se o referido prazo por 12 (doze) meses contados a partir de 10 de novembro de 2018, nos termos dos fundamentos constantes do Informe nº 2478/2019/ORLE/SOR. A decisão foi exarada por meio do Despacho Decisório nº 132/2019/ORLE/SOR, publicado no Boletim de Serviço Eletrônico da Anatel em 14 de agosto de 2019. E para que chegue ao conhecimento dos interessados, foi expedido o presente edital, que será publicado pela Imprensa Oficial.

CRISTIAN CHARLES MARLOW
Substituto

**COMISSÃO NACIONAL DE ENERGIA NUCLEAR
DIRETORIA DE PESQUISA E DESENVOLVIMENTO
COORDENAÇÃO DO CENTRO REGIONAL DE CIÊNCIAS NUCLEARES
DO CENTRO-OESTE**

EXTRATO DE TERMO ADITIVO Nº 1/2020 - UASG 113207

Número do Contrato: 1/2019.
Nº Processo: 01203000269201991.
PREGÃO SISPP Nº 1/2019. Contratante: COMISSAO NACIONAL DE ENERGIA -NUCLEAR. CNPJ Contratado: 13734616000138. Contratado : K G R ENGENHARIA LTDA -.Objeto: O presente Termo Aditivo tem por OBJETOacrécimo qualitativo e quantitativo ao Contrato 001/2019,correspondente a 0,08% incidentes sobre o valor inicial do Contrato original. Fundamento Legal: Lei nº 8.666/93,art.65,incisos I,alíneas A e B,II,alínea c,parágrafo 1º,c/c art.57,inciso I,parágrafo 1º . Vigência: 04/03/2020 a 04/06/2020. Valor Total: R\$25.000,00. Fonte: 250110100 - 2020NE800013. Data de Assinatura: 04/03/2020.

(SICON - 12/03/2020) 113207-11501-2020NE000001

INSTITUTO DE PESQUISAS ENERGÉTICAS E NUCLEARES

AVISO DE LICITAÇÃO

PREGÃO ELETRÔNICO Nº 6/2020 - UASG 113202

Nº Processo: 01342000119202026. Objeto: Fornecimento de 20.700 (vinte mil e setecentos) unidades de Recipiente para Acondicionar a Blindagem de Chumbo do Gerador de Tecnécio de Mo99/Tc99 (RPG). Total de Itens Licitados: 1. Edital: 13/03/2020 das 08h00 às 12h00 e das 12h01 às 16h00. Endereço: Av Prof. Lineu Prestes 2242 Cidade Universitária, Butanta - São Paulo/SP ou www.comprasgovernamentais.gov.br/edital/113202-5-00006-2020. Entrega das Propostas: a partir de 13/03/2020 às 08h00 no site www.comprasnet.gov.br. Abertura das Propostas: 27/03/2020 às 10h00 no site www.comprasnet.gov.br. Informações Gerais: .

MARIA TAKAKO OGAWA MENDEZ
Pregoeira

(SIASGnet - 12/03/2020) 113202-11501-2020NE800503

EMPRESA BRASILEIRA DE CORREIOS E TELÉGRAFOS

AVISO DE LICITAÇÃO

PREGÃO ELETRÔNICO Nº 2000009/2020 CS

Aquisição de Fita adesiva plástica transparente 48mm x 50m, sob o Sistema de Registro de Preço-SRP. Recebimento das Propostas: no endereço <http://www.correios.com.br> até 23/3/20, às 08h30min e início da disputa de preços às 09h30min. Obtenção do Edital: <http://www.correios.com.br>. Informações pelo E-mail: licitacoes@correios.com.br e telefone: (0xx61) 2141-7725, no horário de 08h30min às 17h30min.

DALVILENE ROSA DE ALCÂNTARA
Pregoeira

AVISO DE LICITAÇÃO

PREGÃO ELETRÔNICO Nº 20000011/2020 CS

Aquisição de Envelope ofício sem janela, por meio de Registro de Preços. Recebimento das Propostas e obtenção do Edital: <http://www.correios.com.br> até 23/03/20 às 9h00 e início da disputa às 10h00. Informações pelo e-mail: licitacoes@correios.com.br e telefone: (61) 2141-6153, no horário de 8h00 às 18h00.

PABLO BATISTA CARVALHO
Gerente Corporativo de Licitações

**DIRETORIA DE GOVERNANÇA, COMPLIANCE E SEGURANÇA
SUPERINTENDÊNCIA ESTADUAL N1 RJ**

**AVISO DE ADIAMENTO
PGE Nº 19000580/2019**

Objeto - Aquisição de bens destinados às unidades operacionais (carrinhos de transporte), por meio do Sistema de Registro de Preços. A abertura da licitação designada para o dia 11/03/2019 às 14:00 horas, conforme publicado no DOU do dia 28/02/2020, folha 8, Seção 3, fica adiada para as 13:30 horas do dia 25/03/2020 e o início da Disputa para 25/03/2020 às 14:15 horas.

MARILENE MAROTA DE SOUZA
Pregoeira

AVISO DE CHAMAMENTO PÚBLICO Nº 1/2020

Chamamento Público para cadastro de associações e/ou cooperativas com a finalidade de Prestação de serviço de catadores de materiais recicláveis separados em Coleta Seletiva Solidária. Os serviços serão realizados nas unidades indicadas pelos CORREIOS no estado do Rio de Janeiro, conforme disposto no Edital e seus Anexos. Informamos ainda que foi detectado vício insanável no edital anterior, publicado em 13/02/2020. Refere-se à documentação prevista no subitem 4.3.1 (Licenciamento Ambiental no INEA), a qual verificamos não ser aplicável para o chamamento em questão. Desta forma, esclarecemos que o vício citado já foi sanado, com a emissão deste novo edital para o Chamamento Público.

Recebimento da documentação através do e-mail: rjsadm@correios.com.br até 27/03/2020. Obtenção do Edital e anexos no endereço <http://www.correios.com.br>. Informações pelo e-mail: rjsadm@correios.com.br e telefones: (021) 2503-8563/8515, no horário de 09h30 às 17h30.

FABRÍCIO COSTA JAPIASSU
Chefe de Seção

**AVISO DE LICITAÇÃO
PREGÃO ELETRÔNICO Nº PGE 20000027/2020**

PRESTAÇÃO DE SERVIÇOS DE TRANSPORTE RODOVIÁRIO DE CARGA POSTAL, NA MODALIDADE LINHA DE TRANSFERÊNCIA URBANA - GRUPO DE LTUs OU Ltu, CONFORME ESPECIFICAÇÃO TÉCNICA E DEMAIS CONDIÇÕES DESTE EDITAL E SEUS ANEXOS. (REGISTRAR O VALOR GLOBAL DO LOTE). Edital e informações no endereço eletrônico: <http://www.correios.com.br>, telefone: (0xx31) 3431-0601 de 09:00 as 12:00 e das 14:00 às 17:00 horas. Sessão Pública pela Internet no endereço eletrônico: <http://www.licitacoes-e.com.br>. Recebimento das propostas até às 09:00 do dia 08/04/2020 Início da Disputa de Preços dia 08/04/2020 às 09:30 horas.

EDUARDO HEITOR GOMES
Pregoeiro

**AVISO DE LICITAÇÃO
PREGÃO ELETRÔNICO Nº PGE 19000698/2019**

PRESTAÇÃO DE SERVIÇO DE TRANSPORTE RODOVIÁRIO DE CARGAS POSTAL, NA MODALIDADE LINHA DE TRANSFERÊNCIA URBANA - GRUPO DE LTUs ou Ltu, CONFORME PROJETO BÁSICO E DEMAIS CONDIÇÕES DESTE EDITAL E SEUS ANEXOS. (REGISTRAR O VALOR GLOBAL DO LOTE). Edital e informações no endereço eletrônico: <http://www.correios.com.br>, telefone: (0xx31) 3431-0601 de 09:00 as 12:00 e das 14:00 às 17:00 horas. Sessão Pública pela Internet no endereço eletrônico: <http://www.licitacoes-e.com.br>. Recebimento das propostas até às 09:00 do dia 07/04/2020 Início da Disputa de Preços dia 07/04/2020 às 09:30 horas.

EDUARDO HEITOR GOMES
Pregoeiro

**AVISO DE LICITAÇÃO
PREGÃO ELETRÔNICO Nº 20000014/2020**

Aquisição de bens destinados às unidades operacionais, por meio do sistema de registro de preços. Edital e informações no endereço eletrônico: <http://www.correios.com.br>, telefone: (31) 3431-0651 de 09:00 às 12:00 e das 14:00 às 17:00 horas. Sessão pública pela internet no endereço eletrônico: <http://www.licitacoes-e.com.br>. Recebimento das propostas até às 09:00 horas do dia 24/03/2020. Início da disputa de preços dia 24/03/2020 às 10:00 horas.

VINICIUS ROMULO GOULART
Membro da CPL

SUPERINTENDÊNCIA ESTADUAL N1 SPI

EXTRATO DE TERMO ADITIVO

15.º Termo Aditivo ao contrato n.º 9912256256 de Franquia Postal; Objetivo do Termo Aditivo: Autorizar a alteração do projeto de instalação da Agência de Correios Franqueada - AGF Jardim Paraíso; Contratada: J.F. Cardoso & Cardoso LTDA; Data da assinatura: 27/11/2019.

**AVISO DE LICITAÇÃO
PREGÃO ELETRÔNICO Nº PGE20000007**

Prestação de serviço para limpeza predial, asseio e conservação, com fornecimento de material de limpeza e higiene, de máquinas, equipamentos e utensílios nas unidades localizadas no(a) SE/SPI, conforme projeto básico e demais condições deste edital e seus anexos. (registrar o valor global do lote). Edital e informações no endereço eletrônico: <http://www.correios.com.br>, telefone: (0xx31) 3431-0601 de 09:00 as 12:00 e das 14:00 às 17:00 horas. Sessão Pública pela Internet no endereço eletrônico: <http://www.licitacoes-e.com.br>. Recebimento das propostas até às 09:00 do dia 06/04/2020 Início da Disputa de Preços dia 06/04/2020 às 09:30 horas.

EDUARDO HEITOR GOMES
Pregoeiro

SUPERINTENDÊNCIA ESTADUAL N1 SPM

EXTRATO DE DISPENSA DE LICITAÇÃO

Objeto: Dispensa de Licitação nº. 20000011/2020, referente à locação de imóvel SR. GILBERTO JOSE APARECIDO TANAKA, AC SILVA TELES/SE-SPM, valor global R\$ 798.600,00, data da assinatura do contrato: 12/02/2020, INCISO V, ART. 29 DA LEI Nº. 13.303/2016.

**AVISO DE LICITAÇÃO
PREGÃO ELETRÔNICO Nº 20000005/2020**

Objeto - Aquisição de Peças para Impressoras, por meio do Sistema de Registro de Preços -SRP. Edital e informações no endereço eletrônico: <http://www.correios.com.br>, telefone: (0xx31) 3431-0632 / (0xx31) 3431-0697 / (0xx31) 3431-0653 de 09:00 às 12:00 e das 14:00 às 17:00 horas. Recebimento das propostas até às 09:00 horas do dia 06/04/2020. Início da Disputa de Preços dia 06/04/2020 às 09:30 horas.

EGER LUIZ MELO DOS REIS
Pregoeiro

