

# INFORME Nº 07

28 de julho de 2016

COMISSÃO DE ACOMPANHAMENTO DE CONTRATOS DE GESTÃO E TERMOS DE PARCERIA – CACG  
CONFORME RESOLUÇÃO ANA Nº 498/2012

**ASSUNTO:** Orientações sobre a gestão patrimonial de bens adquiridos no âmbito dos Contratos de Gestão e Termos de Parceria

Em agosto, a ANA demandará o inventário patrimonial de 2016 das Entidades Delegatárias.

Dessa forma, em complementação ao Informe CACG n.º 5/2016, no caso de contratos gestão, e ao Informe CACG n.º 6/2016, no caso de termo de parceria, repassamos as seguintes orientações relativas à gestão patrimonial:

- 1) A alienação (permuta, venda ou leilão) de qualquer bem adquirido ou recebido no âmbito do Contrato de Gestão dependerá de prévia e expressa autorização da ANA, mediante procedimento administrativo a ser conduzido pela ANA.
- 2) Na hipótese de qualquer ocorrência (roubo, dano, desaparecimento, perda, extravio ou furto, dentre outros), adotar as providências e orientações estabelecidas pelo item 10 da Instrução Normativa nº 205, de 08 de abril de 1988, ([https://www.comprasnet.gov.br/legislacao/in/in205\\_88.htm](https://www.comprasnet.gov.br/legislacao/in/in205_88.htm)), encaminhando o resultado da apuração à ANA para fins de avaliação e providências pertinentes.
- 3) A baixa patrimonial de qualquer bem dependerá de prévia e expressa autorização da ANA e desde que cumpridos os procedimentos de apuração de responsabilidade;
- 4) No inventário patrimonial anual informar sobre a aquisição de todos bens adquiridos a título de investimento; e
- 5) Quaisquer dúvidas, consultar a ANA.

Diante da constatação da necessidade de ajustes em relatórios de bens encaminhados, solicitamos que a relação de bens solicitada por meio do Informe CACG n.º 5/2016 considere as orientações prestadas acima e seja reencaminhada a esta CACG. Solicitamos que a documentação seja encaminhada a esta CACG, assim que a ANA enviar a solicitação de inventário patrimonial do exercício de 2016.

"Recomenda-se a utilização do Manual de Despesa Nacional da STN, com o fim de realizar o enquadramento da despesa, especialmente quando houver dúvidas sobre material de consumo x material permanente. O Manual está disponível no sítio: [http://www.tesouro.fazenda.gov.br/documents/10180/456785/CPU\\_MCASP+6%C2%AA%20edi%C3%A7%C3%A3o\\_Republ2/fa1ee713-2fd3-4f51-8182-a542ce123773](http://www.tesouro.fazenda.gov.br/documents/10180/456785/CPU_MCASP+6%C2%AA%20edi%C3%A7%C3%A3o_Republ2/fa1ee713-2fd3-4f51-8182-a542ce123773)

Atenciosamente,

**NELSON NETO DE FREITAS**  
Coordenador da CACG

# **Manual de Contabilidade Aplicada ao Setor Público**

**6ª Edição**

Aplicado à União, aos estados, ao Distrito Federal e aos municípios  
Válido a partir do exercício de 2015

Portaria Conjunta STN/SOF nº 1, de 10 de dezembro de 2014  
Portaria STN nº 700, de 10 de dezembro de 2014



MINISTÉRIO DA FAZENDA  
SECRETARIA DO TESOURO NACIONAL

**MANUAL DE CONTABILIDADE  
APLICADA AO SETOR PÚBLICO  
6ª Edição**

Aplicado à União, aos estados, ao Distrito Federal e aos municípios  
Válido a partir do exercício de 2015

Portaria Conjunta STN/SOF nº 1, de 10 de dezembro de 2014  
Portaria STN nº 700, de 10 de dezembro de 2014

# **Manual de Contabilidade Aplicada ao Setor Público (MCASP) – 6ª Edição**

## **PARTE: Geral, I, II, III, IV e V**

### **MINISTRO DE ESTADO DA FAZENDA**

Guido Mantega

### **SECRETÁRIO-EXECUTIVO**

Paulo Rogério Caffarelli

### **SECRETÁRIO DO TESOURO NACIONAL**

Arno Hugo Augustin Filho

### **SUBSECRETÁRIO DE CONTABILIDADE PÚBLICA**

Gilvan da Silva Dantas

### **COORDENADOR-GERAL DE NORMAS DE CONTABILIDADE APLICADAS À FEDERAÇÃO**

Leonardo Silveira do Nascimento

### **COORDENADORA DE NORMAS DE CONTABILIDADE APLICADAS À FEDERAÇÃO**

Raquel da Ressurreição Costa Amorim

### **GERENTE DE NORMAS E PROCEDIMENTOS CONTÁBEIS**

Bruno Ramos Mangualde

### **EQUIPE TÉCNICA**

Alison de Oliveira Barcelos

Ana Karolina Almeida Dias

Carla de Tunes Nunes

Diego Rodrigues Boente

Fernanda Silva Nicoli

Gabriela Leopoldina Abreu

### **INFORMAÇÕES – SECRETARIA DO TESOURO NACIONAL (STN):**

Fone: (61) 3412-4905

Correio Eletrônico: [cconf.df.stn@fazenda.gov.br](mailto:cconf.df.stn@fazenda.gov.br)

Página Eletrônica: <https://www.tesouro.fazenda.gov.br/contabilidade>

Fórum da Contabilidade: <https://www.tesouro.fazenda.gov.br/forum>

### **DIAGRAMADOR**

Laerte de Souza Martins

# Manual de Contabilidade Aplicada ao Setor Público (MCASP) – 6ª Edição

## PARTE: I

### MINISTRA DO PLANEJAMENTO, ORÇAMENTO E GESTÃO

Miriam Belchior

### SECRETÁRIA-EXECUTIVA

Eva Maria Cella Dal Chiavon

### SECRETÁRIO DE ORÇAMENTO FEDERAL

José Roberto Fernandes Júnior

### SECRETÁRIOS ADJUNTOS DE ORÇAMENTO FEDERAL

Franselmo Araújo Costa

Antônio Carlos Paiva Futuro

George Alberto Soares

### DIRETORES

Felipe Daruich Neto

Zarak de Oliveira Ferreira

Clayton Luiz Montes

Marcos de Oliveira Ferreira

### EQUIPE TÉCNICA – RECEITA

Ana Beatriz Sabbag Cunha Pereira

André Santiago Henriques

Glauber Pimentel De Queiroz

Maurício Breda

Rafael Rocha Parente

Ugo Carneiro Curado

### EQUIPE TÉCNICA – DESPESA

Adriana Rodrigues Dos Santos

Carlos Leonardo Klein Barcelos

Elaine De Melo Xavier

Fabiano Garcia Core

Geraldo Julião Júnior

Haroldo Cesar Sant'ana Areal

Jangmar Barreto De Almeida

José Roberto De Faria

Lúcia Helena Cavalcante Valverde

Rosa Tarabini Machado

Sérgio Augusto Batalhone

Tânia Mara Heller Da Cruz

### INFORMAÇÕES – SECRETARIA DE ORÇAMENTO FEDERAL (SOF):

Fone: (61) 2020-2322

Fale Conosco: <http://www.orcamentofederal.gov.br/contact-info>

Página Eletrônica: <http://www.orcamentofederal.gov.br>



## PORTARIA CONJUNTA STN/SOF Nº 1, DE 10 DE DEZEMBRO DE 2014

Aprova a Parte I - Procedimentos Contábeis Orçamentários da 6ª edição do Manual de Contabilidade Aplicada ao Setor Público (MCASP).

**O SECRETÁRIO DO TESOURO NACIONAL DO MINISTÉRIO DA FAZENDA e SECRETÁRIO DE ORÇAMENTO FEDERAL DO MINISTÉRIO DO PLANEJAMENTO, ORÇAMENTO E GESTÃO**, no uso de suas atribuições e tendo em vista o disposto no § 2º do art. 50 da Lei Complementar nº 101, de 4 de maio de 2000, e

Considerando o disposto no inciso I do art. 17 da Lei nº 10.180, de 6 de fevereiro de 2001, e no inciso I do art. 6º do Decreto nº 6.976, de 7 de outubro de 2009, que conferem à Secretaria do Tesouro Nacional do Ministério da Fazenda a condição de órgão central do Sistema de Contabilidade Federal;

Considerando as competências do órgão central do Sistema de Contabilidade Federal, estabelecidas no art. 18 da Lei nº 10.180, de 2001, no art. 7º do Decreto nº 6.976, de 2009, e nos incisos X, XIV, XXI, XXII e XXIII do art. 21 do Anexo I do Decreto nº 7.482, de 16 de maio de 2011;

Considerando o disposto no art. 20, inciso VII, do Anexo I do Decreto nº 8.189, de 21 de janeiro de 2014, que confere à Secretaria de Orçamento Federal do Ministério do Planejamento, Orçamento e Gestão - SOF/MPOG a competência de estabelecer as classificações orçamentárias da receita e da despesa;

Considerando o inciso I do caput e o § 1º do art. 3º e art. 9º da Portaria STN nº 634, de 19 de novembro de 2013, que dispõe sobre regras gerais acerca das diretrizes, normas e procedimentos contábeis aplicáveis aos entes da Federação, com vistas à consolidação das contas públicas da União, dos Estados, do Distrito Federal e dos Municípios, sob a mesma base conceitual;

Considerando a necessidade de:

- a) aprimorar os critérios de reconhecimento de despesas e receitas orçamentárias;
- b) instituir instrumento eficiente de orientação comum aos gestores nos três níveis de governo, mediante consolidação, em um só documento, de conceitos, regras e procedimentos de reconhecimento e apropriação das receitas e despesas orçamentárias; e
- c) elaborar demonstrativos de estatísticas de finanças públicas em consonância com os padrões e regras estabelecidas nos acordos e convênios internacionais de que a União for parte, conforme previsto no inciso XVIII do art. 7º do Decreto nº 6.976, de 2009, e no inciso XXV do art. 21 do Anexo I do Decreto nº 7.482, de 2011; e

Considerando a necessidade de proporcionar maior transparência sobre as contas públicas e de uniformizar a classificação das receitas e despesas orçamentárias; **resolvem**:

Art. 1º Aprovar a Parte I – Procedimentos Contábeis Orçamentários da 6ª edição do Manual de Contabilidade Aplicada ao Setor Público (MCASP).

Parágrafo único. A STN/MF e a SOF/MPOG disponibilizarão versão eletrônica da Parte I do MCASP nos endereços eletrônicos <http://www.tesouro.gov.br/> e [www.portalsof.planejamento.gov.br](http://www.portalsof.planejamento.gov.br), respectivamente.



Art. 2º A contabilidade no âmbito da União, dos Estados, do Distrito Federal e dos Municípios, observará as orientações contidas na Parte I do MCASP – Procedimentos Contábeis Orçamentários, sem prejuízo do atendimento dos instrumentos normativos vigentes.

§ 1º No desdobramento das naturezas de receita, constantes da Parte I – Procedimentos Contábeis Orçamentários, para atendimento das respectivas peculiaridades ou necessidades gerenciais, os entes da Federação poderão realizar detalhamento a partir do nível ainda não detalhado, sendo que, se o detalhamento ocorrer no nível de alínea (5º e 6º dígitos) ou subalínea (7º e 8º dígitos), deverá utilizar-se codificação a partir do código 51, cabendo à União a administração dos níveis já detalhados.

§ 2º No âmbito da União, o detalhamento da receita orçamentária será estabelecido por meio de Portaria da SOF/MPOG e as instruções para elaboração da Proposta Orçamentária Anual serão divulgadas por intermédio do Manual Técnico de Orçamento (MTO) editado por essa Secretaria.

Art. 3º Esta Portaria Conjunta entra em vigor na data de sua publicação, aplicando-se seus efeitos a partir da execução da Lei Orçamentária de 2015 e, quando couber, na elaboração do respectivo Projeto de Lei.

Art. 4º Revoga-se a Portaria Conjunta STN/SOF nº 2, de 13 de julho de 2012.

**ARNO HUGO AUGUSTIN FILHO**  
Secretário do Tesouro Nacional do Ministério da Fazenda

**JOSÉ ROBERTO FERNANDES JÚNIOR**  
Secretário de Orçamento Federal do Ministério do Planejamento, Orçamento e Gestão

## PORTARIA STN Nº 700, DE 10 DE DEZEMBRO DE 2014

Aprova as Partes II – Procedimentos Contábeis Patrimoniais, III – Procedimentos Contábeis Específicos, IV – Plano de Contas Aplicado ao Setor Público e V – Demonstrações Contábeis Aplicadas ao Setor Público da 6ª edição do Manual de Contabilidade Aplicada ao Setor Público (MCASP).

**O SECRETÁRIO DO TESOURO NACIONAL**, no uso das atribuições que lhe confere a Portaria do Ministro de Estado da Fazenda nº 244, de 16 de julho de 2012, que aprova o Regimento Interno da Secretaria do Tesouro Nacional, e tendo em vista o disposto no § 2º do art. 50 da Lei Complementar nº 101, de 4 de maio de 2000, e

Considerando o disposto no inciso I do art. 17 da Lei nº 10.180, de 6 de fevereiro de 2001, e no inciso I do art. 6º do Decreto nº 6.976, de 7 de outubro de 2009, que conferem à Secretaria do Tesouro Nacional do Ministério da Fazenda a condição de órgão central do Sistema de Contabilidade Federal;

Considerando as competências do órgão central do Sistema de Contabilidade Federal, estabelecidas no art. 18 da Lei nº 10.180, de 2001, no art. 7º do Decreto nº 6.976, de 2009, e nos incisos X, XIV, XXI, XXII e XXIII do art. 21 do Anexo I do Decreto nº 7.482, de 16 de maio de 2011;

Considerando a necessidade de elaborar o Balanço do Setor Público Nacional previsto no inciso VII do art. 18 da Lei nº 10.180, de 2001, com base no Plano de Contas Aplicado ao Setor Público, a ser utilizado por todos os entes da Federação, conforme o disposto no inciso II do art. 1º da Portaria do Ministro de Estado da Fazenda nº 184, de 25 de agosto de 2008;

Considerando a atribuição do Conselho Federal de Contabilidade de regular os princípios contábeis e editar Normas Brasileiras de Contabilidade de natureza técnica, conforme a Lei nº 12.249, de 11 de junho de 2010, que altera do Decreto-Lei nº 9.295, de 27 de maio de 1946; e

Considerando o inciso I do caput e o § 1º do art. 3º da Portaria STN nº 634, de 19 de novembro de 2013, que dispõe sobre regras gerais acerca das diretrizes, normas e procedimentos contábeis aplicáveis aos entes da Federação, com vistas à consolidação das contas públicas da União, dos Estados, do Distrito Federal e dos Municípios, sob a mesma base conceitual; **resolve**:

Art. 1º Aprovar as seguintes partes da 6ª edição do Manual de Contabilidade Aplicada ao Setor Público (MCASP):

I - Parte II – Procedimentos Contábeis Patrimoniais;

II - Parte III – Procedimentos Contábeis Específicos;

III – Parte IV – Plano de Contas Aplicado ao Setor Público; e

III - Parte V – Demonstrações Contábeis Aplicadas ao Setor Público.

§ 1º Os conceitos, regras gerais, conteúdo e prazos de cada uma das partes do MCASP estão descritos na Portaria STN nº 634/2013.

§ 2º A STN disponibilizará versão eletrônica do MCASP no endereço eletrônico <http://www.tesouro.gov.br/>.

Art. 2º Esta Portaria entra em vigor na data de sua publicação e tem seus efeitos aplicados a partir do exercício financeiro de 2015.

Art. 3º Revoga-se, a partir de 1º de janeiro de 2015, a Portaria STN nº 437, de 12 de julho de 2012.

**ARNO HUGO AUGUSTIN FILHO**  
Secretário do Tesouro Nacional

# SUMÁRIO

<b>PARTE GERAL – Contabilidade Aplicada ao Setor Público .....</b>	<b>19</b>
<b>1. CONTEXTUALIZAÇÃO .....</b>	<b>23</b>
<b>2. PLANO DE CONTAS APLICADO AO SETOR PÚBLICO (PCASP).....</b>	<b>23</b>
<b>3. ASPECTOS ORÇAMENTÁRIO, PATRIMONIAL E FISCAL DA CONTABILIDADE APLICADA AO SETOR PÚBLICO.....</b>	<b>24</b>
3.1. Aspecto Orçamentário .....	24
3.2. Aspecto Patrimonial.....	24
3.3. Aspecto Fiscal.....	24
<b>4. IMPLANTAÇÃO DAS INOVAÇÕES NA CONTABILIDADE APLICADA AO SETOR PÚBLICO.....</b>	<b>24</b>
<b>5. ALCANCE.....</b>	<b>25</b>
<b>6. PRINCÍPIOS DE CONTABILIDADE .....</b>	<b>25</b>
<b>PARTE I – Procedimentos Contábeis Orçamentários .....</b>	<b>33</b>
<b>1. INTRODUÇÃO.....</b>	<b>37</b>
<b>2. PRINCÍPIOS ORÇAMENTÁRIOS .....</b>	<b>37</b>
2.1. Unidade ou Totalidade.....	37
2.2. Universalidade .....	38
2.3. Anualidade ou Periodicidade.....	38
2.4. Exclusividade .....	38
2.5. Orçamento Bruto .....	38
2.6. Legalidade.....	38
2.7. Publicidade .....	38
2.8. Transparência .....	38
2.9. Não-vinculação (não-afetação) da Receita de Impostos .....	39
<b>3. RECEITA ORÇAMENTÁRIA .....</b>	<b>39</b>
3.1. Conceito.....	39
3.2. Classificações da Receita Orçamentária .....	41
3.2.1. Classificação da Receita Orçamentária por Natureza .....	41
3.2.2. Origens e Espécies de Receita Orçamentária .....	44
3.2.3. Recursos Arrecadados em Exercícios Anteriores .....	52
3.2.4. Classificação da Receita para Apuração do Resultado Primário .....	52
3.3. Reconhecimento da Receita Orçamentária .....	52
3.3.1. Recursos Financeiros Que Não Devem Ser Reconhecidos Como Receita Orçamentária .....	53
3.4. Relacionamento do Regime Orçamentário com o Regime Contábil.....	53
3.5. Etapas da Receita Orçamentária .....	55
3.5.1. Planejamento.....	55
3.5.2. Execução .....	55

3.5.3. Cronologia das Etapas da Receita Orçamentária.....	56
3.6. Procedimentos Contábeis Referentes à Receita Orçamentária .....	57
3.6.1. Deduções da Receita Orçamentária.....	57
3.6.2. Imposto de Renda Retido na Fonte.....	62
3.6.3. Redutor Financeiro – FPM .....	62
3.6.4. Transferências de Recursos Intergovernamentais .....	64
3.6.5. Remuneração de Depósitos Bancários .....	65
3.6.6. Receita Orçamentária por Baixa de Dívida Ativa Inscrita.....	66
<b>4. DESPESA ORÇAMENTÁRIA .....</b>	<b>67</b>
4.1. Conceito.....	67
4.2. Classificações da Despesa Orçamentária .....	67
4.2.1. Classificação Institucional .....	67
4.2.2. Classificação Funcional .....	68
4.2.3. Classificação por Estrutura Programática.....	69
4.2.4. Classificação da Despesa Orçamentária por Natureza .....	71
4.2.5. Orientação para a Classificação Quanto à Natureza da Despesa .....	89
4.3. Créditos Orçamentários Iniciais e Adicionais .....	91
4.4. Reconhecimento da Despesa Orçamentária.....	93
4.4.1. Relacionamento do Regime Orçamentário com o Regime Contábil .....	94
4.5. Etapas da Despesa Orçamentária.....	99
4.5.1. Planejamento .....	99
4.5.2. Execução .....	101
4.6. Procedimentos Contábeis Referentes à Despesa Orçamentária.....	102
4.6.1. Dúvidas Comuns Referentes à Classificação por Natureza de Despesa .....	102
4.6.2. Classificação Orçamentária das Transferências e Delegações de Execução Orçamentária .....	106
4.6.3. Classificação Orçamentária das Movimentações para Instituições Multigovernamentais, Consórcios Públicos e sua Contratação Direta.....	108
4.6.4. Classificação Orçamentária das Despesas para Fins de Aplicação em Saúde – Lei Complementar Nº 141/2012 .....	111
4.7. Restos a Pagar.....	113
4.7.1. Inscrição em Restos a Pagar não Processados .....	114
4.8. Despesas de Exercícios Anteriores .....	115
4.9. Suprimentos de Fundos (Regime de Adiantamento) .....	115
<b>5. FONTE / DESTINAÇÃO DE RECURSOS .....</b>	<b>118</b>
5.1. Conceito.....	118
5.2. Mecanismo de Utilização da Fonte/Destinação de Recursos .....	119
 <b>PARTE II – Procedimentos Contábeis Patrimoniais.....</b>	 <b>123</b>
<b>1. INTRODUÇÃO.....</b>	<b>129</b>
<b>2. COMPOSIÇÃO DO PATRIMÔNIO PÚBLICO .....</b>	<b>129</b>
2.1. Patrimônio Público.....	129
2.2. Ativo .....	130
2.2.1. Conceito de Ativo .....	130
2.2.2. Reconhecimento do Ativo .....	130
2.2.3. Ativo Circulante e Ativo não Circulante.....	130
2.2.4. Ativo Financeiro e Ativo Permanente.....	130
2.3. Passivo.....	130

2.3.1.	Conceito de Passivo .....	130
2.3.2.	Reconhecimento do Passivo .....	131
2.3.3.	Passivo Circulante e Passivo não Circulante .....	131
2.3.4.	Passivo Financeiro e Passivo Permanente.....	131
2.3.5.	Relação entre Passivo Exigível e as Etapas da Execução Orçamentária.....	131
2.4.	Patrimônio Líquido / Saldo Patrimonial .....	133
<b>3.</b>	<b>VARIAÇÕES PATRIMONIAIS .....</b>	<b>133</b>
3.1.	Variações Patrimoniais Qualitativas.....	134
3.1.1.	Conceito de Variações Patrimoniais Qualitativas.....	134
3.1.2.	Reconhecimento das Variações Patrimoniais Qualitativas.....	135
3.2.	Variações Patrimoniais Quantitativas.....	136
3.2.1.	Conceito de Variações Patrimoniais Quantitativas.....	136
3.2.2.	Reconhecimento de Variações Patrimoniais Quantitativas .....	136
3.3.	Resultado Patrimonial.....	141
<b>4.</b>	<b>MENSURAÇÃO DE ATIVOS E PASSIVOS.....</b>	<b>141</b>
4.1.	Procedimentos de Adoção Inicial .....	141
4.2.	Definições .....	142
4.3.	Avaliação e Mensuração .....	143
4.3.1.	Disponibilidades.....	143
4.3.2.	Créditos e Obrigações .....	143
4.3.3.	Estoques.....	143
4.3.4.	Investimentos Permanentes.....	144
4.3.5.	Imobilizado .....	145
4.3.6.	Intangível .....	145
<b>5.</b>	<b>ATIVO IMOBILIZADO.....</b>	<b>146</b>
5.1.	Definições .....	146
5.2.	Aplicação .....	148
5.3.	Reconhecimento .....	149
5.3.1.	Princípio Geral do Reconhecimento .....	149
5.3.2.	Critério do Valor do Conjunto .....	149
5.3.3.	Ativos Imobilizados Obtidos a Título Gratuito .....	149
5.3.4.	Bens de Uso Comum do Povo .....	149
5.3.5.	Custos Subsequentes .....	150
5.3.6.	Transferência de Ativos .....	151
5.4.	Mensuração.....	151
5.4.1.	Mensuração Inicial do Custo.....	152
5.4.2.	Mensuração Após o Reconhecimento.....	152
5.5.	Depreciação, Amortização e Exaustão.....	152
5.6.	Baixa do Valor Contábil de um Item do Ativo Imobilizado.....	153
5.7.	Divulgação.....	153
<b>6.</b>	<b>ATIVO INTANGÍVEL .....</b>	<b>154</b>
6.1.	Definições .....	154
6.2.	Aplicação .....	155
6.3.	Procedimentos para Identificar um Ativo Intangível.....	155
6.4.	Reconhecimento .....	155
6.4.1.	Aquisição Separada .....	156
6.4.2.	Geração Interna .....	157
6.4.3.	Aquisição por meio de Transações sem Contraprestação .....	158
6.5.	Mensuração .....	158

6.6. Baixa do Valor Contábil de um Item do Ativo Intangível.....	159
6.7. Divulgação.....	159
<b>7. REAVALIAÇÃO, REDUÇÃO AO VALOR RECUPERÁVEL, DEPRECIÇÃO, AMORTIZAÇÃO E EXAUSTÃO .....</b>	<b>159</b>
7.1. Reavaliação.....	159
7.1.1. Reavaliação do Ativo Imobilizado.....	160
7.1.2. Reavaliação do Ativo Intangível.....	161
7.1.3. Registro Contábil da Reavaliação de Ativos.....	161
7.2. Redução ao Valor Recuperável .....	162
7.2.1. Classificação.....	162
7.2.2. Identificação de Perda por Irrecuperabilidade.....	162
7.2.3. Mensuração do Valor Recuperável do Ativo.....	164
7.2.4. Reconhecimento e Mensuração de uma Perda por Irrecuperabilidade.....	164
7.2.5. Reversão de uma Perda por Irrecuperabilidade.....	165
7.2.6. Divulgação .....	165
7.3. Depreciação.....	166
7.3.1. Valor Depreciável e Período de Depreciação.....	168
7.3.2. Métodos de Depreciação .....	168
7.3.3. Aspectos Práticos da Depreciação.....	169
7.4. Amortização.....	170
7.4.1. Determinação da Vida Útil .....	170
7.4.2. Amortização de Ativo Intangível (com Vida Útil Definida).....	171
7.4.3. Métodos de Amortização.....	171
7.4.4. Determinação do Valor Residual .....	172
7.4.5. Revisão do Período e do Método .....	172
7.4.6. Ativo Intangível com Vida Útil Indefinida .....	172
7.4.7. Revisão da Vida Útil .....	172
7.5. Exaustão .....	172
7.6. Esquema de Implementação da Avaliação e Depreciação de Bens Públicos .....	173
7.7. Relatório Mensal de Bens (RMB).....	174
<b>8. TRANSAÇÕES SEM CONTRAPRESTAÇÃO .....</b>	<b>175</b>
8.1. Introdução.....	175
8.2. Objetivos.....	175
8.3. Definições.....	175
8.4. Transações sem Contraprestação.....	176
8.5. Reconhecimento de Ativos Oriundos de Transações sem Contraprestação.....	176
8.5.1. Impostos .....	176
8.5.2. Transferências .....	178
8.5.3. Multas.....	182
<b>9. PROVISÕES, PASSIVOS CONTINGENTES E ATIVOS CONTINGENTES .....</b>	<b>182</b>
9.1. Definições.....	182
9.2. Provisões, Passivos Contingentes e Ativos Contingentes .....	183
9.2.1. Introdução .....	183
9.2.2. Reconhecimento.....	184
9.2.3. Mensuração .....	187
9.3. Passivos Contingentes .....	188
9.3.1. Introdução .....	188
9.3.2. Reconhecimento.....	188
9.3.3. Evidenciação .....	189
9.4. Ativos Contingentes.....	189

9.4.1. Introdução .....	189
9.4.2. Reconhecimento.....	189
9.4.3. Evidenciação .....	189
9.5. Tabelas.....	189
9.5.1. Provisão e Passivo Contingente.....	189
9.5.2. Ativo Contingente .....	190
<b>10. REFLEXO PATRIMONIAL DAS DESPESAS DE EXERCÍCIOS ANTERIORES (DEA) .....</b>	<b>190</b>
10.1. Introdução.....	190
10.2. Registros Patrimoniais Decorrentes das Despesas	
Orçamentárias de Exercícios Anteriores (DEA) .....	191
10.2.1. Despesas de exercícios encerrados para as quais o orçamento	
respectivo consignava crédito próprio, com saldo suficiente para	
atendê-las, que não se tenham processado na época própria .....	191
10.2.2. Restos a Pagar com prescrição interrompida .....	192
10.2.3. Compromissos reconhecidos após o encerramento do exercício correspondente .....	192
<b>PARTE III – Procedimentos Contábeis Específicos .....</b>	<b>193</b>
<b>1. FUNDEB .....</b>	<b>197</b>
1.1. Introdução.....	197
1.2. Composição do Fundeb.....	197
1.3. Aplicação dos Recursos do Fundeb .....	198
1.4. Contabilização do Fundeb.....	198
1.4.1. Contabilização dos Impostos e Transferências que Compõem a base	
de Cálculo do Fundeb.....	198
1.4.2. Contabilização das Transferências ao Fundeb .....	198
1.4.3. Contabilização dos Recursos Recebidos do Fundeb.....	199
1.4.4. Contabilização de Remuneração de Depósitos Bancários e Aplicações Financeiras.....	200
<b>2. PARCERIAS PÚBLICO-PRIVADAS (PPP).....</b>	<b>201</b>
2.1. Introdução.....	201
2.1.1. Modalidades de PPP.....	201
2.1.2. Base Legal.....	202
2.1.3. Quadro Resumo .....	202
2.2. Objetivo .....	203
2.3. Definições.....	203
2.4. Contabilização das PPP .....	204
2.4.1. Reconhecimento e Mensuração de Ativos da Concessão .....	204
2.4.2. Reconhecimento e Mensuração de Passivos da Concessão .....	205
2.4.3. Aspectos Orçamentários.....	205
2.4.4. Provisão para Riscos Decorrentes de Contratos de PPP .....	206
2.4.5. Prestação de Garantia.....	207
2.4.6. Registros Contábeis de PPP de Acordo com o PCASP .....	207
<b>3. OPERAÇÕES DE CRÉDITO .....</b>	<b>210</b>
3.1. Objetivos.....	210
3.2. Conceitos .....	210
3.2.1. Conceito de Operação de Crédito.....	211
3.2.2. Operações Vedadas .....	212
3.2.3. Relação com as Informações Fiscais .....	213
3.2.4. Relação com a Apuração do Superávit Financeiro .....	213
3.2.5. Operações de Crédito Mobiliárias.....	214



3.2.6. Operações de Crédito Contratuais.....	222
<b>4. REGIME PRÓPRIO DE PREVIDÊNCIA SOCIAL (RPPS).....</b>	<b>246</b>
4.1. Introdução.....	246
4.2. Objetivo .....	247
4.3. Aspectos Orçamentários .....	247
4.3.1. Consolidação das Contas .....	247
4.3.2. Reserva Orçamentária do RPPS.....	247
4.3.3. Segregação de Massas .....	248
4.4. Procedimentos Contábeis.....	248
4.4.1. Contribuição Patronal .....	248
4.4.2. Contribuição do Servidor.....	250
4.4.3. Encargos Sobre Contribuições Patronais Recolhidas fora do Prazo .....	252
4.4.4. Parcelamento de Débitos do ente com o RPPS .....	254
4.4.5. Cobertura de Déficits Previdenciários .....	254
4.4.6. Pagamento de Benefícios Previdenciários .....	258
4.4.7. Compensação Previdenciária entre Regimes .....	260
<b>5. DÍVIDA ATIVA.....</b>	<b>262</b>
5.1. Introdução.....	262
5.2. Objetivo .....	263
5.3. Contabilização da Dívida Ativa.....	263
5.3.1. Inscrição .....	264
5.3.2. Atualização Monetária, Juros, Multas e Outros Encargos .....	267
5.3.3. Baixa.....	268
5.3.4. Reclassificação da Dívida Ativa para o Curto Prazo.....	272
5.3.5. Ajuste para Perdas da Dívida Ativa .....	273
<b>6. PRECATÓRIOS EM REGIME ESPECIAL .....</b>	<b>274</b>
6.1. Introdução.....	274
6.2. Objetivo .....	275
6.3. Contabilização dos Precatórios em Regime Especial.....	275
6.3.1. Provisão para Demandas Judiciais.....	275
6.3.2. Ente Devedor não Pertence à Esfera do Tribunal de Justiça – Municípios .....	276
6.3.3. Ente Devedor Pertencente à Esfera do Tribunal de Justiça – Estados e Distrito Federal .....	277
6.3.4. Imposto de Renda Retido na Fonte (IRRF) .....	278
<b>7. CONSÓRCIOS PÚBLICOS.....</b>	<b>279</b>
7.1. Introdução.....	279
7.2. Recursos dos Consórcios Públicos .....	279
7.3. Procedimentos Contábeis Orçamentários.....	279
7.3.1. Orçamento do Ente Consorciado .....	279
7.3.2. Classificação Orçamentária das Transferências a Consórcios Públicos .....	280
7.3.3. Classificação Orçamentária dos Pagamentos a Consórcios Públicos Referentes a Contratação Direta.....	280
7.3.4. Orçamento do Consórcio Público.....	281
7.3.5. Classificação Orçamentária das Transferências Recebidas pelo Consórcio Público .....	281
7.3.6. Classificação Orçamentária das Despesas Executadas pelo Consórcio Público .....	281
7.3.7. Procedimentos Contábeis Patrimoniais.....	282

**PARTE IV – Plano de Contas Aplicado ao Setor Público ..... 285**

<b>1. INTRODUÇÃO.....</b>	<b>289</b>
<b>2. ASPECTOS GERAIS DO PCASP.....</b>	<b>289</b>
2.1. Conceito de Plano de Contas.....	289
2.2. Objetivos do PCASP.....	289
2.3. Competência para Instituição e Manutenção do PCASP.....	290
2.4. Alcance do PCASP .....	290
2.5. Prazo para Implantação do PCASP .....	290
<b>3. ESTRUTURA DO PCASP .....</b>	<b>291</b>
3.1. Natureza da Informação Contábil.....	291
3.2. Código da Conta Contábil .....	291
3.2.1. Estrutura do Código da Conta Contábil .....	291
3.2.2. Detalhamento da Conta Contábil.....	292
3.2.3. 5º Nível – Consolidação.....	293
3.3. Atributos da Conta Contábil.....	296
3.3.1. Atributos Conceituais da Conta Contábil.....	296
3.3.2. Atributos Legais da Conta Contábil .....	296
3.4. Crédito Empenhado em Liquidação.....	297
3.4.1. Introdução .....	297
3.4.2. Momento da Ocorrência do Fato Gerador da Obrigação Patrimonial .....	298
3.5. Regras de Integridade do PCASP.....	299
3.5.1. Lançamentos Contábeis.....	299
3.5.2. Pagamentos e Recebimentos .....	301
3.5.3. Equações Contábeis.....	303
3.5.4. Consistência dos Registros e Saldos de Contas.....	304

**PARTE V – Demonstrações Contábeis Aplicadas ao Setor Público..... 307**

<b>1. INTRODUÇÃO.....</b>	<b>309</b>
<b>2. BALANÇO ORÇAMENTÁRIO.....</b>	<b>309</b>
2.1. Introdução.....	309
2.2. Estrutura.....	311
2.2.1. Quadro Principal .....	311
2.2.2. Quadro da Execução de Restos a Pagar não Processados .....	313
2.2.3. Quadro da Execução de Restos a Pagar Processados e não Processados Liquidados .....	313
2.3. Definições .....	314
2.3.1. Quadro Principal .....	314
2.3.2. Quadro da Execução de Restos a Pagar não Processados .....	317
2.3.3. Quadro da Execução de Restos a Pagar Processados e Restos a Pagar não Processados Liquidados .....	318
2.4. Elaboração .....	318
2.4.1. Quadro Principal .....	318
2.4.2. Quadro da Execução de Restos a Pagar não Processados .....	319
2.4.3. Quadro da Execução de Restos a pagar Processados e Restos a pagar não Processados Liquidados .....	319
2.5. Notas Explicativas .....	319
<b>3. BALANÇO FINANCEIRO .....</b>	<b>320</b>
3.1. Introdução.....	320

3.2. Estrutura.....	321
3.3. Definições.....	322
3.4. Elaboração .....	323
3.5. Notas Explicativas .....	324
<b>4. BALANÇO PATRIMONIAL.....</b>	<b>324</b>
4.1. Introdução.....	324
4.2. Estrutura.....	325
4.2.1. Quadro Principal .....	325
4.2.2. Quadro dos Ativos e Passivos Financeiros e Permanentes .....	326
4.2.3. Quadro das Contas de Compensação .....	326
4.2.4. Quadro do Superávit / Déficit Financeiro .....	327
4.3. Definições.....	328
4.3.1. Quadro Principal .....	328
4.3.2. Quadro dos Ativos e Passivos Financeiros e Permanentes .....	331
4.3.3. Quadro das Contas de Compensação .....	332
4.3.4. Quadro do Superávit / Déficit Financeiro .....	332
4.4. Elaboração .....	333
4.4.1. Quadro Principal .....	333
4.4.2. Quadro dos Ativos e Passivos Financeiros e Permanentes .....	333
4.4.3. Quadro das Contas de Compensação .....	333
4.4.4. Quadro do Superávit / Déficit Financeiro .....	333
4.5. Notas Explicativas .....	334
<b>5. DEMONSTRAÇÃO DAS VARIAÇÕES PATRIMONIAIS.....</b>	<b>334</b>
5.1. Introdução.....	334
5.2. Estrutura.....	334
5.2.1. Modelo Sintético .....	334
5.2.2. Modelo Analítico .....	335
5.3. Definições.....	338
5.4. Elaboração .....	340
5.5. Notas Explicativas .....	340
<b>6. DEMONSTRAÇÃO DOS FLUXOS DE CAIXA.....</b>	<b>341</b>
6.1. Introdução.....	341
6.2. Estrutura .....	341
6.2.1. Quadro Principal .....	341
6.2.2. Quadro de Receitas Derivadas e Originárias.....	342
6.2.3. Quadro de Transferências Recebidas e Concedidas .....	343
6.2.4. Quadro de Desembolsos de Pessoal e Demais Despesas por Função .....	343
6.2.5. Quadro de Juros e Encargos da Dívida.....	344
6.3. Definições.....	345
6.3.1. Quadro Principal .....	345
6.3.2. Quadro das Receitasderivadas e Originárias .....	345
6.3.3. Quadro das Transferências Recebidas e Concedidas.....	346
6.4. Elaboração .....	346
6.5. Notas Explicativas .....	346
<b>7. DEMONSTRAÇÃO DAS MUTAÇÕES NO PATRIMÔNIO LÍQUIDO .....</b>	<b>346</b>
7.1. Introdução.....	346
7.2. Estrutura.....	348
7.3. Definições.....	349
7.4. Elaboração .....	349

<b>8. NOTAS EXPLICATIVAS ÀS DCASP .....</b>	<b>350</b>
8.1. Definição .....	350
8.2. Estrutura.....	350
8.2.1. Divulgação de Políticas Contábeis .....	351
8.2.2. Divulgação de Estimativas .....	351
<b>9. CONSOLIDAÇÃO DAS DEMONSTRAÇÕES CONTÁBEIS .....</b>	<b>352</b>



MINISTÉRIO DA FAZENDA  
SECRETARIA DO TESOURO NACIONAL

**PARTE GERAL**  
**Contabilidade Aplicada ao Setor Público**

Aplicado à União, aos estados, ao Distrito Federal e aos municípios  
Válido a partir do exercício de 2015

Portaria Conjunta STN/SOF nº 1, de 10 de dezembro de 2014  
Portaria STN nº 700, de 10 de dezembro de 2014



# ÍNDICE

<b>PARTE GERAL – Contabilidade Aplicada ao Setor Público .....</b>	<b>19</b>
<b>1. CONTEXTUALIZAÇÃO .....</b>	<b>23</b>
<b>2. PLANO DE CONTAS APLICADO AO SETOR PÚBLICO (PCASP).....</b>	<b>23</b>
<b>3. ASPECTOS ORÇAMENTÁRIO, PATRIMONIAL E FISCAL DA CONTABILIDADE APLICADA AO SETOR PÚBLICO.....</b>	<b>24</b>
3.1. Aspecto Orçamentário .....	24
3.2. Aspecto Patrimonial.....	24
3.3. Aspecto Fiscal.....	24
<b>4. IMPLANTAÇÃO DAS INOVAÇÕES NA CONTABILIDADE APLICADA AO SETOR PÚBLICO.....</b>	<b>24</b>
<b>5. ALCANCE.....</b>	<b>25</b>
<b>6. PRINCÍPIOS DE CONTABILIDADE .....</b>	<b>25</b>





## 1. CONTEXTUALIZAÇÃO

A ciência contábil no Brasil vem passando por significativas transformações rumo à convergência aos padrões internacionais. O processo de evolução da contabilidade do setor público deve ser analisado de forma histórica e contextualizada com o próprio processo de evolução das finanças públicas.

Nesse sentido, o primeiro marco histórico foi a edição da Lei nº 4.320/1964, que estabeleceu importantes regras para propiciar o controle das finanças públicas, bem como a construção de uma administração financeira e contábil sólidas no País, tendo como principal instrumento o orçamento público.

Deste modo, o orçamento público ganhou significativa importância no Brasil. Como consequência, as normas relativas a registros e demonstrações contábeis, vigentes até hoje, acabaram por dar enfoque sobretudo aos conceitos orçamentários, em detrimento da evidenciação dos aspectos patrimoniais.

Outro importante avanço na área das finanças públicas foi a edição da Lei Complementar nº 101/2000 – Lei de Responsabilidade Fiscal (LRF), que estabeleceu para toda a Federação, direta ou indiretamente, limites de dívida consolidada, garantias, operações de crédito, restos a pagar e despesas de pessoal, dentre outros, com o intuito de propiciar o equilíbrio das finanças públicas e instituir instrumentos de transparência da gestão fiscal.

A LRF estabeleceu, ainda, a exigência de realizar-se a **consolidação nacional das contas públicas**<sup>1</sup>. Esta competência é exercida pela Secretaria do Tesouro Nacional (STN) por meio da publicação anual do Balanço do Setor Público Nacional (BSPN), congregando as contas da União, estados, Distrito Federal e municípios.

Tendo em vista essa competência, a Portaria MF nº 184/2008 e o Decreto nº 6.976/2009 determinam que a STN, enquanto órgão central do Sistema de Contabilidade Federal, edite normativos, manuais, instruções de procedimentos contábeis e plano de contas de âmbito nacional, objetivando a elaboração e publicação de demonstrações contábeis consolidadas. Tais instrumentos encontram-se em consonância com as Normas Brasileiras de Contabilidade Técnicas Aplicadas ao Setor Público (NBC T SP) editadas pelo Conselho Federal de Contabilidade (CFC), e buscam a convergência às normas internacionais de contabilidade aplicada ao setor público – *International Public Sector Accounting Standards* (IPSAS) – editadas pelo *International Public Sector Accounting Standards Board* (IPSASB).

A necessidade de evidenciar com qualidade os fenômenos patrimoniais e a busca por um tratamento contábil padronizado dos atos e fatos administrativos no âmbito do setor público tornou imprescindível a elaboração de um plano de contas com abrangência nacional. Este plano apresenta uma metodologia, estrutura, regras, conceitos e funcionalidades que possibilitam a obtenção de dados que atendam aos diversos usuários da informação contábil.

Dessa forma, a STN editou o **Plano de Contas Aplicado ao Setor Público (PCASP)** e o **Manual de Contabilidade Aplicada ao Setor Público (MCASP)**, com abrangência nacional, que permitem e regulamentam o registro da aprovação e execução do orçamento, resgatam o objeto da contabilidade – o patrimônio, e buscam a convergência aos padrões internacionais, tendo sempre em vista a legislação nacional vigente e os princípios da ciência contábil.

## 2. PLANO DE CONTAS APLICADO AO SETOR PÚBLICO (PCASP)

O PCASP representa uma das maiores conquistas da contabilidade aplicada ao setor público. Além de ser uma ferramenta para a consolidação das contas nacionais e instrumento para a adoção das normas internacionais de contabilidade, o PCASP permitiu diversas inovações, por exemplo:

- a. Segregação das informações orçamentárias e patrimoniais: no PCASP as contas contábeis são classificadas segundo a natureza das informações que evidenciam – orçamentária, patrimonial e de controle, de modo que os registros orçamentários não influenciem ou alterem os registros patrimoniais, e vice-versa.
- b. Registro dos fatos que afetam o patrimônio público segundo o regime de competência: as variações patrimoniais aumentativas (VPA) e as variações patrimoniais diminutivas (VPD) registram as transações que aumentam ou diminuem o patrimônio líquido, devendo ser reconhecidas nos períodos a que se referem, segundo seu fato gerador, sejam elas dependentes ou independentes da execução orçamentária.

<sup>1</sup> Lei Complementar nº 101/2000 – Lei de Responsabilidade Fiscal (LRF)

Art. 51. O Poder Executivo da União promoverá, até o dia trinta de junho, a consolidação, nacional e por esfera de governo, das contas dos entes da Federação relativas ao exercício anterior, e a sua divulgação, inclusive por meio eletrônico de acesso público.

- c. Registro de procedimentos contábeis gerais em observância às normas internacionais, como as provisões, os créditos tributários e não tributários, os estoques, os ativos imobilizados e intangíveis, dentre outros. Incluem-se também os procedimentos de mensuração após o reconhecimento, tais como a reavaliação, a depreciação, a amortização, a exaustão e a redução ao valor recuperável (*impairment*), dentre outros.
- d. Elaboração de estatísticas fiscais nos padrões exigidos pelos organismos internacionais.

### **3. ASPECTOS ORÇAMENTÁRIO, PATRIMONIAL E FISCAL DA CONTABILIDADE APLICADA AO SETOR PÚBLICO**

Nesse contexto, é importante compreender os diferentes aspectos da contabilidade aplicada ao setor público (CASP) – orçamentário, patrimonial e fiscal, de modo a interpretar corretamente as informações contábeis.

#### **3.1. Aspecto Orçamentário**

Compreende o registro e a evidenciação do orçamento público, tanto quanto à sua aprovação quanto à sua execução. Os registros de natureza orçamentária são base para a elaboração do Relatório Resumido da Execução Orçamentária (RREO) e dos Balanços Orçamentário e Financeiro, que representam os principais instrumentos para refletir esse aspecto.

#### **3.2. Aspecto Patrimonial**

Compreende o registro e a evidenciação da composição patrimonial do ente público<sup>2</sup>. Nesse aspecto, devem ser atendidos os princípios e as normas contábeis voltadas para o reconhecimento, mensuração e evidenciação dos ativos e passivos e de suas variações patrimoniais. O Balanço Patrimonial (BP) e a Demonstração das Variações Patrimoniais (DVP) representam os principais instrumentos para refletir esse aspecto. O processo de convergência às normas internacionais de contabilidade aplicada ao setor público (CASP) visa a contribuir, primordialmente, para o desenvolvimento deste aspecto.

#### **3.3. Aspecto Fiscal**

Compreende a apuração e evidenciação, por meio da contabilidade, dos indicadores estabelecidos pela LRF, dentre os quais se destacam os da despesa com pessoal, das operações de crédito e da dívida consolidada, além da apuração da disponibilidade de caixa, do resultado primário e do resultado nominal, a fim de verificar-se o equilíbrio das contas públicas. O Relatório de Gestão Fiscal (RGF) e o Relatório Resumido da Execução Orçamentária (RREO) representam os principais instrumentos para evidenciar esse aspecto.

Diversos atos e fatos registrados pela contabilidade poderão alcançar apenas um, dois ou todos os aspectos citados. Dessa maneira, cabe aos responsáveis pelos serviços de contabilidade em cada ente da Federação compreender os eventos e seus efeitos na evidenciação contábil, a partir do entendimento das normas e conceitos inerentes a cada aspecto, apresentados neste Manual.

### **4. IMPLANTAÇÃO DAS INOVAÇÕES NA CONTABILIDADE APLICADA AO SETOR PÚBLICO**

As inovações trazidas pelos processos de padronização dos registros contábeis com vistas à consolidação nacional das contas públicas e de convergência às normas internacionais de contabilidade aplicada ao setor público (CASP) impactam, principalmente, a Parte II – Procedimentos Contábeis Patrimoniais (PCP), a Parte IV – Plano

---

<sup>2</sup> Lei nº 4.320/1964 arts. 85, 89, 100, 104 e 105.

de Contas Aplicado ao Setor Público (PCASP) e a Parte V – Demonstrações Contábeis Aplicadas ao Setor Público – (DCASP) deste Manual.

As diretrizes, normas e procedimentos contábeis aplicáveis aos entes da Federação, com vistas à consolidação das contas públicas da União, dos estados, do Distrito Federal e dos municípios, inclusive quanto aos **prazos** para sua implantação, são definidas pela Portaria STN nº 634/2014:

*Art. 11 O Plano de Contas Aplicado ao Setor Público – PCASP e as Demonstrações Contábeis Aplicadas ao Setor Público – DCASP deverão ser adotados por todos os entes da Federação até o término do exercício de 2014.*

*Art. 13 Os Procedimentos Contábeis Patrimoniais – PCP, definidos no MCASP e de observância obrigatória pelos entes da Federação, terão prazos finais de implantação estabelecidos de forma gradual por meio de ato normativo da STN.*

A Parte I – Procedimentos Contábeis Orçamentários (PCO) é permanentemente atualizada pela STN mediante ajustes realizados pela Secretaria de Orçamento Federal (SOF) ou mesmo quando demandada por entes da Federação ou órgãos de controle. A Parte III – Procedimentos Contábeis Específicos (PCE) encontra-se sob permanente atualização conforme novos procedimentos venham a ser colocados em prática na Federação Brasileira.

## 5. ALCANCE

As normas estabelecidas no MCASP são **obrigatórias** para todos os órgãos e entidades da administração direta e da administração indireta dos entes da Federação, incluindo seus fundos, autarquias, fundações, e empresas estatais dependentes<sup>3</sup> e **facultativas** para as empresas estatais independentes.

## 6. PRINCÍPIOS DE CONTABILIDADE

RESOLUÇÃO CFC Nº. 1.111/07

~~Aprova o Apêndice II da Resolução CFC nº. 750/93 sobre os Princípios Fundamentais de Contabilidade.~~

Aprova o Apêndice II da Resolução CFC nº. 750/93 sobre os Princípios de Contabilidade. (Redação dada pela Resolução CFC nº. 1.367/11)

O CONSELHO FEDERAL DE CONTABILIDADE, no exercício de suas atribuições legais e regimentais,

~~CONSIDERANDO a conveniência de um maior esclarecimento sobre o conteúdo e abrangência dos Princípios Fundamentais de Contabilidade sob a perspectiva do Setor Público;~~

CONSIDERANDO a conveniência de um maior esclarecimento sobre o conteúdo e abrangência dos Princípios de Contabilidade sob a perspectiva do Setor Público, (Redação dada pela Resolução CFC nº. 1.367/11)

RESOLVE:

~~Art. 1º Aprovar o Apêndice II da Resolução CFC nº. 750/93 sobre os Princípios Fundamentais de Contabilidade.~~

<sup>3</sup> Lei Complementar nº 101/2000 – Lei de Responsabilidade Fiscal (LRF)

Art. 2º Para os efeitos desta Lei Complementar, entende-se como:

I - ente da Federação: a União, cada Estado, o Distrito Federal e cada Município;

II - empresa controlada: sociedade cuja maioria do capital social com direito a voto pertença, direta ou indiretamente, a ente da Federação;

III - empresa estatal dependente: empresa controlada que receba do ente controlador recursos financeiros para pagamento de despesas com pessoal ou de custeio em geral ou de capital, excluídos, no último caso, aqueles provenientes de aumento de participação acionária; [...]

Art. 1º Aprovar o Apêndice II da Resolução CFC nº. 750/93 sobre os Princípios de Contabilidade. (Redação dada pela Resolução CFC nº. 1.367/11)

Art. 2º Esta Resolução entra em vigor na data de sua publicação.

Brasília, 29 de novembro de 2007.

Contadora Maria Clara Cavalcante Bugarim  
Presidente

Ata CFC nº. 906

~~INTERPRETAÇÃO DOS PRINCÍPIOS FUNDAMENTAIS DE CONTABILIDADE SOB A PERSPECTIVA DO SETOR PÚBLICO~~  
INTERPRETAÇÃO DOS PRINCÍPIOS DE CONTABILIDADE SOB A PERSPECTIVA DO SETOR PÚBLICO  
(Redação dada pela Resolução CFC nº. 1.367/11)

~~APÊNDICE H~~  
~~DA RESOLUÇÃO CFC Nº. 750/93 SOBRE OS PRINCÍPIOS FUNDAMENTAIS DE CONTABILIDADE~~  
APÊNDICE II  
DA RESOLUÇÃO CFC Nº. 750/93 SOBRE OS PRINCÍPIOS DE CONTABILIDADE  
(Redação dada pela Resolução CFC nº. 1.367/11)

## INTRODUÇÃO AO APÊNDICE

O ponto de partida para qualquer área do conhecimento humano deve ser sempre os princípios que a sustentam. Esses princípios espelham a ideologia de determinado sistema, seus postulados básicos e seus fins. Vale dizer, os princípios são eleitos como fundamentos e qualificações essenciais da ordem que institui.

Os princípios possuem o condão de declarar e consolidar os altos valores da vida humana e, por isso, são considerados pedras angulares e vigas-mestras do sistema.

Adicionalmente, as novas demandas sociais estão a exigir um novo padrão de informações geradas pela Contabilidade Pública, e que seus demonstrativos – item essencial das prestações de contas dos gestores públicos – devem ser elaborados de modo a facilitar, por parte dos seus usuários e por toda a sociedade, a adequada interpretação dos fenômenos patrimoniais do setor público, o acompanhamento do processo orçamentário, a análise dos resultados econômicos e o fluxo financeiro.

~~1. INTERPRETAÇÃO DOS PRINCÍPIOS FUNDAMENTAIS DE CONTABILIDADE SOB A PERSPECTIVA DO SETOR PÚBLICO~~  
1. INTERPRETAÇÃO DOS PRINCÍPIOS DE CONTABILIDADE SOB A PERSPECTIVA DO SETOR PÚBLICO

(Redação dada pela Resolução CFC nº. 1.367/11)

## O PRINCÍPIO DA ENTIDADE

### O enunciado do Princípio da Entidade

“Art. 4º O Princípio da ENTIDADE reconhece o Patrimônio como objeto da Contabilidade e afirma a autonomia patrimonial, a necessidade da diferenciação de um Patrimônio particular no universo dos patrimônios existentes, independentemente de pertencer a uma pessoa, a um conjunto de pessoas, a uma sociedade ou a uma instituição de qualquer natureza ou finalidade, com ou sem fins lucrativos. Por consequência, nesta acepção, o patrimônio não se confunde com aqueles dos seus sócios ou proprietários, no caso de sociedade ou instituição.

Parágrafo único. O PATRIMÔNIO pertence à ENTIDADE, mas a recíproca não é verdadeira. A soma ou a agregação contábil de patrimônios autônomos não resulta em nova ENTIDADE, mas numa unidade de natureza econômico-contábil”.

### Perspectivas do Setor Público

O Princípio da Entidade se afirma, para o ente público, pela autonomia e responsabilização do patrimônio a ele pertencente.

A autonomia patrimonial tem origem na destinação social do patrimônio e a responsabilização pela obrigatoriedade da prestação de contas pelos agentes públicos.

## O PRINCÍPIO DA CONTINUIDADE

### O enunciado do Princípio da Continuidade

~~“Art. 5º A CONTINUIDADE, ou não, da ENTIDADE, bem como a sua vida definida ou provável, devem ser consideradas quando da classificação e da avaliação das mutações patrimoniais, quantitativas e qualitativas.~~

~~§ 1º A CONTINUIDADE influencia o valor econômico dos ativos e, em muitos casos, o valor de vencimento dos passivos, especialmente quando a extinção da ENTIDADE tem prazo determinado, previsto ou previsível.~~

~~§ 2º A observância do Princípio da CONTINUIDADE é indispensável à correta aplicação do Princípio da COMPETÊNCIA, por efeito de se relacionar diretamente à quantificação dos componentes patrimoniais e à formação do resultado, e de se constituir dado importante para aferir a capacidade futura de geração de resultado”.~~

“Art. 5º O Princípio da Continuidade pressupõe que a Entidade continuará em operação no futuro e, portanto, a mensuração e a apresentação dos componentes do patrimônio levam em conta esta circunstância.” (Redação dada pela Resolução CFC nº. 1.367/11)

### Perspectivas do Setor Público

No âmbito da entidade pública, a continuidade está vinculada ao estrito cumprimento da destinação social do seu patrimônio, ou seja, a continuidade da entidade se dá enquanto perdurar sua finalidade.

## O PRINCÍPIO DA OPORTUNIDADE

### O enunciado do Princípio da Oportunidade

~~“Art. 6º O Princípio da OPORTUNIDADE refere-se, simultaneamente, à tempestividade e à integridade do registro do patrimônio e das suas mutações, determinando que este seja feito de imediato e com a extensão correta, independentemente das causas que as originaram.~~

~~Parágrafo único. Como resultado da observância do Princípio da OPORTUNIDADE:~~

- ~~I— desde que tecnicamente estimável, o registro das variações patrimoniais deve ser feito mesmo na hipótese de somente existir razoável certeza de sua ocorrência; ———~~
- ~~II— o registro compreende os elementos quantitativos e qualitativos, contemplando os aspectos físicos e monetários;~~
- ~~III— o registro deve ensejar o reconhecimento universal das variações ocorridas no patrimônio da ENTIDADE, em um período de tempo determinado, base necessária para gerar informações úteis ao processo decisório da gestão.”~~

~~“Art. 6º O Princípio da Oportunidade refere-se ao processo de mensuração e apresentação dos componentes patrimoniais para produzir informações íntegras e tempestivas.~~

~~Parágrafo único. A falta de integridade e tempestividade na produção e na divulgação da informação contábil pode ocasionar a perda de sua relevância, por isso é necessário ponderar a relação entre a oportunidade e a confiabilidade da informação.” (Redação dada pela Resolução CFC nº. 1.367/11)~~

Perspectivas do Setor Público

~~O Princípio da Oportunidade é base indispensável à integridade e à fidedignidade dos registros contábeis dos atos e dos fatos que afetam ou possam afetar o patrimônio da entidade pública, observadas as Normas Brasileiras de Contabilidade aplicadas ao Setor Público.~~

~~O Princípio da Oportunidade é base indispensável à integridade e à fidedignidade dos processos de reconhecimento, mensuração e evidenciação da informação contábil, dos atos e dos fatos que afetam ou possam afetar o patrimônio da entidade pública, observadas as Normas Brasileiras de Contabilidade aplicadas ao Setor Público. (Redação dada pela Resolução CFC nº. 1.367/11)~~

~~A integridade e a fidedignidade dizem respeito à necessidade de as variações serem reconhecidas na sua totalidade, independentemente do cumprimento das formalidades legais para sua ocorrência, visando ao completo atendimento da essência sobre a forma.~~

## O PRINCÍPIO DO REGISTRO PELO VALOR ORIGINAL

O enunciado do Princípio do Registro pelo Valor Original

~~“Art. 7º Os componentes do patrimônio devem ser registrados pelos valores originais das transações com o mundo exterior, expressos a valor presente na moeda do País, que serão mantidos na avaliação das variações patrimoniais posteriores, inclusive quando configurarem agregações ou decomposições no interior da Entidade.~~

~~Parágrafo único. Do Princípio do REGISTRO PELO VALOR ORIGINAL resulta:~~

- ~~I— a avaliação dos componentes patrimoniais deve ser feita com base nos valores de entrada, considerando-se como tais os resultantes do consenso com os agentes externos ou da imposição destes;—~~
- ~~II— uma vez integrados no patrimônio, o bem, o direito ou a obrigação não poderão ter alterados seus valores intrínsecos, admitindo-se, tão-somente, sua decomposição em elementos e/ou sua agregação, parcial ou integral, a outros elementos patrimoniais; ———~~
- ~~III— o valor original será mantido enquanto o componente permanecer como parte do patrimônio, inclusive quando da saída deste; ———~~

~~IV – os Princípios da ATUALIZAÇÃO MONETÁRIA e do REGISTRO PELO VALOR ORIGINAL são compatíveis entre si e complementares, dado que o primeiro apenas atualiza e mantém atualizado o valor de entrada;~~

~~V – o uso da moeda do País na tradução do valor dos componentes patrimoniais constitui imperativo de homogeneização quantitativa dos mesmos”.~~

“Art. 7º O Princípio do Registro pelo Valor Original determina que os componentes do patrimônio devem ser inicialmente registrados pelos valores originais das transações, expressos em moeda nacional”.

§ 1º As seguintes bases de mensuração devem ser utilizadas em graus distintos e combinadas, ao longo do tempo, de diferentes formas:

I – Custo histórico. Os ativos são registrados pelos valores pagos ou a serem pagos em caixa ou equivalentes de caixa ou pelo valor justo dos recursos que são entregues para adquiri-los na data da aquisição. Os passivos são registrados pelos valores dos recursos que foram recebidos em troca da obrigação ou, em algumas circunstâncias, pelos valores em caixa ou equivalentes de caixa, os quais serão necessários para liquidar o passivo no curso normal das operações; e

II – Variação do custo histórico. Uma vez integrado ao patrimônio, os componentes patrimoniais, ativos e passivos, podem sofrer variações decorrentes dos seguintes fatores:

- a) Custo corrente. Os ativos são reconhecidos pelos valores em caixa ou equivalentes de caixa, os quais teriam de ser pagos se esses ativos ou ativos equivalentes fossem adquiridos na data ou no período das demonstrações contábeis. Os passivos são reconhecidos pelos valores em caixa ou equivalentes de caixa, não descontados, que seriam necessários para liquidar a obrigação na data ou no período das demonstrações contábeis;
- b) Valor realizável. Os ativos são mantidos pelos valores em caixa ou equivalentes de caixa, os quais poderiam ser obtidos pela venda em uma forma ordenada. Os passivos são mantidos pelos valores em caixa e equivalentes de caixa, não descontados, que se espera seriam pagos para liquidar as correspondentes obrigações no curso normal das operações da Entidade;
- c) Valor presente. Os ativos são mantidos pelo valor presente, descontado do fluxo futuro de entrada líquida de caixa que se espera seja gerado pelo item no curso normal das operações da Entidade. Os passivos são mantidos pelo valor presente, descontado do fluxo futuro de saída líquida de caixa que se espera seja necessário para liquidar o passivo no curso normal das operações da Entidade;
- d) Valor Justo. É o valor pelo qual um ativo pode ser trocado, ou um passivo liquidado, entre partes conhecedoras, dispostas a isso, em uma transação sem favorecimentos; e
- e) Atualização monetária. Os efeitos da alteração do poder aquisitivo da moeda nacional devem ser reconhecidos nos registros contábeis mediante o ajustamento da expressão formal dos valores dos componentes patrimoniais.

§ 2º São resultantes da adoção da atualização monetária:

- I a moeda, embora aceita universalmente como medida de valor, não representa unidade constante em termos do poder aquisitivo;
- II para que a avaliação do patrimônio possa manter os valores das transações originais, é necessário atualizar sua expressão formal em moeda nacional, a fim de que permaneçam substantivamente corretos os valores dos componentes patrimoniais e, por consequência, o do Patrimônio Líquido; e
- III a atualização monetária não representa nova avaliação, mas tão somente o ajustamento dos valores originais para determinada data, mediante a aplicação de indexadores ou outros elementos aptos a traduzir a variação do poder aquisitivo da moeda nacional em um dado período.” (Redação dada pela Resolução CFC nº. 1.367/11)



## Perspectivas do Setor Público

Nos registros dos atos e fatos contábeis será considerado o valor original dos componentes patrimoniais.

Valor Original, que ao longo do tempo não se confunde com o custo histórico, corresponde ao valor resultante de consensos de mensuração com agentes internos ou externos, com base em valores de entrada – a exemplo de custo histórico, custo histórico corrigido e custo corrente; ou valores de saída – a exemplo de valor de liquidação, valor de realização, valor presente do fluxo de benefício do ativo e valor justo.

## O PRINCÍPIO DA ATUALIZAÇÃO MONETÁRIA

### O enunciado do Princípio da Atualização Monetária

“Art. 8º—Os efeitos da alteração do poder aquisitivo da moeda nacional devem ser reconhecidos nos registros contábeis por meio do ajustamento da expressão formal dos valores dos componentes patrimoniais:

Parágrafo único. São resultantes da adoção do Princípio da ATUALIZAÇÃO MONETÁRIA:

I— a moeda, embora aceita universalmente como medida de valor, não representa unidade constante em termos do poder aquisitivo;

II— para que a avaliação do patrimônio possa manter os valores das transações originais (art. 7º), é necessário atualizar sua expressão formal em moeda nacional, a fim de que permaneçam substantivamente corretos os valores dos componentes patrimoniais e, por conseqüência, o do patrimônio líquido;

III— a atualização monetária não representa nova avaliação, mas, tão-somente, o ajustamento dos valores originais para determinada data, mediante a aplicação de indexadores, ou outros elementos aptos a traduzir a variação do poder aquisitivo da moeda nacional em um dado período”.

### Perspectivas do Setor Público

Na hipótese de que o consenso em torno da mensuração dos elementos patrimoniais identifique e defina os valores de aquisição, produção, doação, ou mesmo, valores obtidos mediante outras bases de mensuração, desde que defasadas no tempo, necessita-se de atualizá-lo monetariamente quando a taxa acumulada de inflação no triênio for igual ou superior a 100%, nos termos da Resolução CFC nº. 900/2001. (Itens 1.5 e 1.5.1 revogados pela Resolução CFC nº. 1.367/11)

## O PRINCÍPIO DA COMPETÊNCIA

### O enunciado do Princípio da Competência

“Art. 9º—As receitas e as despesas devem ser incluídas na apuração do resultado do período em que ocorrerem, sempre simultaneamente quando se correlacionarem, independentemente de recebimento ou pagamento.

§ 1º—O Princípio da COMPETÊNCIA determina quando as alterações no ativo ou no passivo resultam em aumento ou diminuição no patrimônio líquido, estabelecendo diretrizes para classificação das mutações patrimoniais, resultantes da observância do Princípio da OPORTUNIDADE.

§ 2º—O reconhecimento simultâneo das receitas e das despesas, quando correlatas, é conseqüência natural do respeito ao período em que ocorrer sua geração.

§ 3º—As receitas consideram-se realizadas:

- I—nas transações com terceiros, quando estes efetuarem o pagamento ou assumirem compromisso firme de efetivá-lo, quer pela investidura na propriedade de bens anteriormente pertencentes à entidade, quer pela fruição de serviços por esta prestados;
- II—quando da extinção, parcial ou total, de um passivo, qualquer que seja o motivo, sem o desaparecimento concomitante de um ativo de valor igual ou maior;
- III—pela geração natural de novos ativos independentemente da intervenção de terceiros;
- IV—no recebimento efetivo de doações e subvenções.

§ 4º—Consideram-se incorridas as despesas:

- I—quando deixar de existir o correspondente valor ativo, por transferência de sua propriedade para terceiro;
- II—pela diminuição ou extinção do valor econômico de um ativo;
- III—pelo surgimento de um passivo, sem o correspondente ativo”.

“Art. 9º O Princípio da Competência determina que os efeitos das transações e outros eventos sejam reconhecidos nos períodos a que se referem, independentemente do recebimento ou pagamento.

Parágrafo único. O Princípio da Competência pressupõe a simultaneidade da confrontação de receitas e de despesas correlatas.” (Redação dada pela Resolução CFC nº. 1.367/11)

Perspectivas do Setor Público

O Princípio da Competência é aquele que reconhece as transações e os eventos na ocorrência dos respectivos fatos geradores, independentemente do seu pagamento ou recebimento, aplicando-se integralmente ao Setor Público.

Os atos e os fatos que afetam o patrimônio público devem ser contabilizados por competência, e os seus efeitos devem ser evidenciados nas Demonstrações Contábeis do exercício financeiro com o qual se relacionam, complementarmente ao registro orçamentário das receitas e das despesas públicas.

O Princípio da Competência aplica-se integralmente ao Setor Público. (Redação dada pela Resolução CFC nº. 1.367/11)

## O PRINCÍPIO DA PRUDÊNCIA

O enunciado do Princípio da Prudência

“Art. 10 O Princípio da PRUDÊNCIA determina a adoção do menor valor para os componentes do ATIVO e do maior para os do PASSIVO, sempre que se apresentem alternativas igualmente válidas para a quantificação das mutações patrimoniais que alterem o patrimônio líquido.

§ 1º—O Princípio da PRUDÊNCIA impõe a escolha da hipótese de que resulte menor patrimônio líquido, quando se apresentarem opções igualmente aceitáveis diante dos demais Princípios Fundamentais de Contabilidade.

§ 2º—Observado o disposto no art. 7º, o Princípio da PRUDÊNCIA somente se aplica às mutações posteriores, constituindo-se ordenamento indispensável à correta aplicação do Princípio da COMPETÊNCIA.

§ 3º—A aplicação do Princípio da PRUDÊNCIA ganha ênfase quando, para definição dos valores relativos às variações patrimoniais, devem ser feitas estimativas que envolvem incertezas de grau variável”.

Parágrafo único. O Princípio da Prudência pressupõe o emprego de certo grau de precaução no exercício dos julgamentos necessários às estimativas em certas condições de incerteza, no sentido de que ativos e receitas não sejam superestimados e que passivos e despesas não sejam subestimados, atribuindo maior confiabilidade ao

processo de mensuração e apresentação dos componentes patrimoniais.” (Redação dada pela Resolução CFC nº. 1.367/11)

#### Perspectivas do Setor Público

As estimativas de valores que afetam o patrimônio devem refletir a aplicação de procedimentos de mensuração que prefiram montantes, menores para ativos, entre alternativas igualmente válidas, e valores maiores para passivos.

~~A prudência deve ser observada quando, existindo um ativo ou um passivo já escriturado por determinados valores, segundo os Princípios do Valor Original e da Atualização Monetária, surgirem possibilidades de novas mensurações.~~

A prudência deve ser observada quando, existindo um ativo ou um passivo já escriturado por determinados valores, segundo os Princípios do Valor Original, surgirem possibilidades de novas mensurações. (Redação dada pela Resolução CFC nº. 1.367/11)

A aplicação do Princípio da Prudência não deve levar a excessos ou a situações classificáveis como manipulação do resultado, ocultação de passivos, super ou subavaliação de ativos. Pelo contrário, em consonância com os Princípios Constitucionais da Administração Pública, deve constituir garantia de inexistência de valores fictícios, de interesses de grupos ou pessoas, especialmente gestores, ordenadores e controladores.

MINISTÉRIO DA FAZENDA  
SECRETARIA DO TESOURO NACIONAL

**PARTE I**  
**Procedimentos Contábeis Orçamentários**

Aplicado à União, aos estados, ao Distrito Federal e aos municípios  
Válido a partir do exercício de 2015

Portaria Conjunta STN/SOF nº 1, de 10 de dezembro de 2014



# ÍNDICE

<b>PARTE I – Procedimentos Contábeis Orçamentários .....</b>	<b>33</b>
<b>1. INTRODUÇÃO.....</b>	<b>37</b>
<b>2. PRINCÍPIOS ORÇAMENTÁRIOS .....</b>	<b>37</b>
2.1. Unidade ou Totalidade.....	37
2.2. Universalidade .....	38
2.3. Anualidade ou Periodicidade.....	38
2.4. Exclusividade .....	38
2.5. Orçamento Bruto .....	38
2.6. Legalidade.....	38
2.7. Publicidade .....	38
2.8. Transparência .....	38
2.9. Não-vinculação (não-afetação) da Receita de Impostos .....	39
<b>3. RECEITA ORÇAMENTÁRIA .....</b>	<b>39</b>
3.1. Conceito.....	39
3.2. Classificações da Receita Orçamentária .....	41
3.2.1. Classificação da Receita Orçamentária por Natureza .....	41
3.2.2. Origens e Espécies de Receita Orçamentária .....	44
3.2.3. Recursos Arrecadados em Exercícios Anteriores .....	52
3.2.4. Classificação da Receita para Apuração do Resultado Primário .....	52
3.3. Reconhecimento da Receita Orçamentária .....	52
3.3.1. Recursos Financeiros Que Não Devem Ser Reconhecidos Como Receita Orçamentária .....	53
3.4. Relacionamento do Regime Orçamentário com o Regime Contábil .....	53
3.5. Etapas da Receita Orçamentária .....	55
3.5.1. Planejamento.....	55
3.5.2. Execução .....	55
3.5.3. Cronologia das Etapas da Receita Orçamentária.....	56
3.6. Procedimentos Contábeis Referentes à Receita Orçamentária .....	57
3.6.1. Deduções da Receita Orçamentária.....	57
3.6.2. Imposto de Renda Retido na Fonte.....	62
3.6.3. Redutor Financeiro – FPM .....	62
3.6.4. Transferências de Recursos Intergovernamentais .....	64
3.6.5. Remuneração de Depósitos Bancários .....	65
3.6.6. Receita Orçamentária por Baixa de Dívida Ativa Inscrita.....	66
<b>4. DESPESA ORÇAMENTÁRIA .....</b>	<b>67</b>
4.1. Conceito.....	67
4.2. Classificações da Despesa Orçamentária .....	67
4.2.1. Classificação Institucional .....	67
4.2.2. Classificação Funcional .....	68
4.2.3. Classificação por Estrutura Programática.....	69
4.2.4. Classificação da Despesa Orçamentária por Natureza .....	71
4.2.5. Orientação para a Classificação Quanto à Natureza da Despesa.....	89
4.3. Créditos Orçamentários Iniciais e Adicionais .....	91
4.4. Reconhecimento da Despesa Orçamentária.....	93

4.4.1. Relacionamento do Regime Orçamentário com o Regime Contábil .....	94
4.5. Etapas da Despesa Orçamentária.....	99
4.5.1. Planejamento .....	99
4.5.2. Execução .....	101
4.6. Procedimentos Contábeis Referentes à Despesa Orçamentária.....	102
4.6.1. Dúvidas Comuns Referentes à Classificação por Natureza de Despesa .....	102
4.6.2. Classificação Orçamentária das Transferências e Delegações de Execução Orçamentária .....	106
4.6.3. Classificação Orçamentária das Movimentações para Instituições Multigovernamentais, Consórcios Públicos e sua Contratação Direta.....	108
4.6.4. Classificação Orçamentária das Despesas para Fins de Aplicação em Saúde – Lei Complementar Nº 141/2012 .....	111
4.7. Restos a Pagar.....	113
4.7.1. Inscrição em Restos a Pagar não Processados .....	114
4.8. Despesas de Exercícios Anteriores .....	115
4.9. Suprimentos de Fundos (Regime de Adiantamento) .....	115
<b>5. FONTE / DESTINAÇÃO DE RECURSOS .....</b>	<b>118</b>
5.1. Conceito.....	118
5.2. Mecanismo de Utilização da Fonte/Destinação de Recursos .....	119

## 1. INTRODUÇÃO

Esta Parte, intitulada Procedimentos Contábeis Orçamentários (PCO), visa dar continuidade ao processo que busca reunir conceitos, regras e procedimentos relativos aos atos e fatos orçamentários e seu relacionamento com a contabilidade. Também tem como objetivo a harmonização, por meio do estabelecimento de padrões a serem observados pela Administração Pública, no que se refere à receita e à despesa orçamentária, suas classificações, destinações e registros, de modo a permitir a evidenciação e a consolidação das contas públicas nacionais.

Para cumprimento do objetivo de padronização dos procedimentos, este Manual procura descrever rotinas e servir como instrumento orientador para os procedimentos relacionados às receitas e às despesas orçamentárias. Busca, assim, melhorar a qualidade e a consistência das informações prestadas a toda a sociedade, de modo a possibilitar o exercício da cidadania no processo de fiscalização da arrecadação das receitas e da execução das despesas, bem como o efetivo controle social sobre as contas dos Governos Federal, Estaduais, Distrital e Municipais.

É importante destacar que o Manual não altera as regras orçamentárias fixadas pela Lei nº 4.320/1964, pela Portaria MOG nº 42/1999, ou pela Portaria STN/SOF nº 163/2001 e suas alterações, que continuam sendo a base normativa para a elaboração e execução dos orçamentos nos três níveis de governo.

A receita e a despesa orçamentárias assumem, na Administração Pública, fundamental importância, pois apresentam o montante que o Estado se apropria da sociedade por intermédio da tributação e a sua contrapartida aos cidadãos por meio da geração de bens e serviços. Também se torna importante em face de situações legais específicas, como a distribuição e destinação da receita entre as esferas governamentais e o cumprimento dos limites legais para a realização de despesas, impostos pela Lei Complementar nº 101/2000 – Lei de Responsabilidade Fiscal (LRF).

É relevante destacar que a relação entre a receita e a despesa é fundamental para o processo orçamentário, visto que a previsão da receita dimensiona a capacidade governamental em fixar a despesa, entendendo a receita orçamentária como o mecanismo de financiamento do Estado, sendo considerada também a decorrente de operações de crédito. Além disso, de acordo com o art. 9º da LRF, a arrecadação é instrumento condicionante da execução orçamentária da despesa.

O conhecimento dos aspectos relacionados à receita e à despesa no âmbito do setor público, principalmente diante da Lei de Responsabilidade Fiscal, é de suma importância, pois contribui para a transparência das contas públicas e para o fornecimento de informações de melhor qualidade aos diversos usuários, especialmente por intermédio do Relatório Resumido de Execução Orçamentária (RREO) e o Relatório de Gestão Fiscal (RGF). Dessa forma, esta Parte subsidia a realização de análises acerca da carga tributária suportada pelos diversos segmentos da sociedade, além de permitir a avaliação da programação da despesa pública e do equilíbrio fiscal das contas públicas.

## 2. PRINCÍPIOS ORÇAMENTÁRIOS

Os Princípios Orçamentários visam estabelecer regras norteadoras básicas, a fim de conferir racionalidade, eficiência e transparência para os processos de elaboração, execução e controle do orçamento público. Válidos para os Poderes Executivo, Legislativo e Judiciário de todos os entes federativos – União, estados, Distrito Federal e municípios – são estabelecidos e disciplinados por normas constitucionais, infraconstitucionais e pela doutrina.

Nesse ínterim, integram este Manual os princípios orçamentários cuja existência e aplicação derivem de normas jurídicas, como os seguintes:

### 2.1. Unidade ou Totalidade

Previsto, de forma expressa, pelo caput do art. 2º da Lei nº 4.320/1964, determina existência de orçamento único para cada um dos entes federados – União, estados, Distrito Federal e municípios – com a finalidade de se evitarem múltiplos orçamentos paralelos dentro da mesma pessoa política.

Dessa forma, todas as receitas previstas e despesas fixadas, em cada exercício financeiro, devem integrar um único documento legal dentro de cada esfera federativa: a Lei Orçamentária Anual (LOA)<sup>1</sup>.

<sup>1</sup> Cada pessoa política da Federação elaborará a sua própria LOA.



## 2.2. Universalidade

Estabelecido, de forma expressa, pelo caput do art. 2º da Lei nº 4.320/ 1964, recepcionado e normatizado pelo § 5º do art. 165 da Constituição Federal, determina que a LOA de cada ente federado deverá conter todas as receitas e despesas de todos os poderes, órgãos, entidades, fundos e fundações instituídas e mantidas pelo Poder Público.

## 2.3. Anualidade ou Periodicidade

Estipulado, de forma literal, pelo caput do art. 2º da Lei nº 4.320/1964, delimita o exercício financeiro orçamentário: período de tempo ao qual a previsão das receitas e a fixação das despesas registradas na LOA irão se referir.

Segundo o art. 34 da Lei nº 4.320/1964, o exercício financeiro coincidirá com o ano civil, ou seja, de 1º de janeiro a 31 de dezembro de cada ano.

## 2.4. Exclusividade

Previsto no § 8º do art. 165 da Constituição Federal, estabelece que a LOA não conterá dispositivo estranho à previsão da receita e à fixação da despesa. Ressalvam-se dessa proibição a autorização para abertura de crédito suplementar e a contratação de operações de crédito, nos termos da lei.

## 2.5. Orçamento Bruto

Previsto pelo art. 6º da Lei nº 4.320/ 1964, obriga registrarem-se receitas e despesas na LOA pelo valor total e bruto, vedadas quaisquer deduções.

## 2.6. Legalidade

Apresenta o mesmo fundamento do princípio da legalidade aplicado à administração pública, segundo o qual cabe ao Poder Público fazer ou deixar de fazer somente aquilo que a lei expressamente autorizar, ou seja, se subordina aos ditames da lei. A Constituição Federal de 1988, no art. 37, estabelece os princípios da administração pública, dentre os quais o da legalidade e, no seu art. 165, estabelece a necessidade de formalização legal das leis orçamentárias:

*Art. 165. Leis de iniciativa do Poder Executivo estabelecerão:*

*I – o plano plurianual;*

*II – as diretrizes orçamentárias;*

*III – os orçamentos anuais.*

## 2.7. Publicidade

Princípio básico da atividade da Administração Pública no regime democrático, está previsto no caput do art. 37 da Magna Carta de 1988. Justifica-se especialmente pelo fato de o orçamento ser fixado em lei, sendo esta a que autoriza aos Poderes a execução de suas despesas.

## 2.8. Transparência

Aplica-se também ao orçamento público, pelas disposições contidas nos arts. 48, 48-A e 49 da LRF, que determinam ao governo, por exemplo: divulgar o orçamento público de forma ampla à sociedade; publicar relatórios

sobre a execução orçamentária e a gestão fiscal; disponibilizar, para qualquer pessoa, informações sobre a arrecadação da receita e a execução da despesa.

## 2.9. Não-vinculação (não-afetação) da Receita de Impostos

O inciso IV do art. 167 da CF/1988 veda vinculação da receita de impostos a órgão, fundo ou despesa, salvo exceções estabelecidas pela própria Constituição Federal, in verbis:

*Art. 167. São vedados: [...]*

*IV - a vinculação de receita de impostos a órgão, fundo ou despesa, ressalvadas a repartição do produto da arrecadação dos impostos a que se referem os arts. 158 e 159, a destinação de recursos para as ações e serviços públicos de saúde, para manutenção e desenvolvimento do ensino e para realização de atividades da administração tributária, como determinado, respectivamente, pelos arts. 198, §2º, 212 e 37, XXII, e a prestação de garantias às operações de crédito por antecipação de receita, previstas no art. 165, §8º, bem como o disposto no §4º deste artigo; (Redação dada pela Emenda Constitucional nº 42, de 19.12.2003); [...]*

*§4º É permitida a vinculação de receitas próprias geradas pelos impostos a que se referem os arts. 155 e 156, e dos recursos de que tratam os arts. 157, 158 e 159, I, a e b, e II, para a prestação de garantia ou contragarantia à União e para pagamento de débitos para com esta. (Incluído pela Emenda Constitucional nº 3, de 1993).*

As ressalvas são estabelecidas pela própria Constituição e estão relacionadas à repartição do produto da arrecadação dos impostos (Fundos de Participação dos Estados (FPE) e Fundos de Participação dos Municípios (FPM) e Fundos de Desenvolvimento das Regiões Norte (FNO), Nordeste (FNE) e Centro-Oeste (FCO) à destinação de recursos para as áreas de saúde e educação, além do oferecimento de garantias às operações de crédito por antecipação de receitas.

## 3. RECEITA ORÇAMENTÁRIA

### 3.1. Conceito

O orçamento é um importante instrumento de planejamento de qualquer entidade, seja pública ou privada, e representa o fluxo previsto de ingressos e de aplicações de recursos em determinado período.

A matéria pertinente à receita vem disciplinada no art. 3º, conjugado com o art. 57, e no art. 35 da Lei nº 4.320/1964:

*Art. 3º A Lei de Orçamentos compreenderá tôdas as receitas, inclusive as de operações de crédito autorizadas em lei. Parágrafo único. Não se consideram para os fins deste artigo as operações de crédito por antecipação da receita, as emissões de papel-moeda e outras entradas compensatórias, no ativo e passivo financeiros. [...]*

*Art. 57. Ressalvado o disposto no parágrafo único do artigo 3º desta lei serão classificadas como receita orçamentária, sob as rubricas próprias, tôdas as receitas arrecadadas, inclusive as provenientes de operações de crédito, ainda que não previstas no Orçamento.*

*Art. 35. Pertencem ao exercício financeiro:*  
*I - as receitas nêle arrecadadas;*  
*II - as despesas nêle legalmente empenhadas.*

Para fins contábeis, **quanto ao impacto na situação líquida patrimonial**, a receita pode ser “efetiva” ou “não-efetiva”:

- a. **Receita Orçamentária Efetiva** é aquela que, no momento do reconhecimento do crédito, aumenta a situação líquida patrimonial da entidade. Constitui fato contábil modificativo aumentativo.
- b. **Receita Orçamentária Não Efetiva** é aquela que não altera a situação líquida patrimonial no momento do reconhecimento do crédito e, por isso, constitui fato contábil permutativo, como é o caso das operações de crédito.

Em **sentido amplo**, os ingressos de recursos financeiros nos cofres do Estado denominam-se receitas públicas, registradas como receitas orçamentárias, quando representam disponibilidades de recursos financeiros para o erário, ou ingressos extraorçamentários, quando representam apenas entradas compensatórias.

Em **sentido estrito**, chamam-se públicas apenas as receitas orçamentárias<sup>2</sup>.

<b>Ingressos de Recursos Financeiros nos Cofres Públicos (Receitas Públicas em sentido amplo)</b>	
<b>Ingressos Extraorçamentários</b>	<b>Receitas Orçamentárias (Receitas Públicas em sentido estrito)</b>
Representam entradas compensatórias.	Representam disponibilidades de recursos.

- **Ingressos Extraorçamentários**

Ingressos extraorçamentários são recursos financeiros de caráter **temporário**, do qual o Estado é mero **agente depositário**. Sua devolução não se sujeita a autorização legislativa, portanto, **não integram a Lei Orçamentária Anual (LOA)**. Por serem constituídos por **ativos e passivos exigíveis**, os ingressos extraorçamentários em geral não têm reflexos no Patrimônio Líquido da Entidade.

São exemplos de ingressos extraorçamentários: os depósitos em caução, as fianças, as operações de crédito por antecipação de receita orçamentária (ARO)<sup>3</sup>, a emissão de moeda, e outras entradas compensatórias no ativo e passivo financeiros<sup>4</sup>.

- **Receitas Orçamentárias**

São **disponibilidades de recursos financeiros** que ingressam durante o exercício orçamentário e constituem elemento novo para o patrimônio público. Instrumento por meio do qual se viabiliza a execução das políticas públicas, as receitas orçamentárias são fontes de recursos utilizadas pelo Estado em programas e ações cuja finalidade precípua é atender às necessidades públicas e demandas da sociedade.

Essas receitas pertencem ao Estado, transitam pelo patrimônio do Poder Público, aumentam-lhe o saldo financeiro, e, via de regra, por força do princípio orçamentário da universalidade, estão previstas na Lei Orçamentária Anual – LOA.

Nesse contexto, embora haja obrigatoriedade de a LOA registrar a previsão de arrecadação, a mera ausência formal do registro dessa previsão, no citado documento legal, não lhes retira o caráter de orçamentárias, haja vista o art. 57 da Lei nº 4.320, de 1964, determinar classificar-se como receita orçamentária toda receita arrecadada que porventura represente ingressos financeiros orçamentários, inclusive se provenientes de operações de crédito, exceto: operações de crédito por antecipação de receita – ARO<sup>5</sup>, emissões de papel moeda e outras entradas compensatórias no ativo e passivo financeiros.

2 Este Manual adota a definição de receita no sentido estrito. Dessa forma, quando houver citação ao termo “Receita Pública”, implica referência às “Receitas Orçamentárias”.

3 Operações de crédito, em regra são receitas orçamentárias. As operações de crédito por antecipação de receita orçamentária (ARO) são exceção e classificam-se como ingressos extraorçamentários, por determinação do parágrafo único do art. 3º da Lei nº 4.320/1964, por não representarem novas receitas no orçamento.

4 Lei nº 4.320/1964

*Art. 3º A Lei de Orçamentos compreenderá todas as receitas, inclusive as de operações de crédito autorizadas em lei.*

*Parágrafo único. Não se consideram para os fins deste artigo as operações de crédito por antecipação da receita, as emissões de papel-moeda e outras entradas compensatórias, no ativo e passivo financeiros.*

5 Operações de Crédito por Antecipação de Receita Orçamentária – ARO são exceção às operações de crédito em geral. Classificam-se como “Receita Extraorçamentária” e não são item da “Receita Orçamentária”, por determinação do Parágrafo Único do art. 3º da Lei nº 4.320, de 1964.

## 3.2. Classificações da Receita Orçamentária

O detalhamento das classificações orçamentárias da receita, no âmbito da União, é normatizado por meio de portaria da Secretaria de Orçamento Federal (SOF), órgão do Ministério do Planejamento, Orçamento e Gestão (MPOG). As receitas orçamentárias são classificadas segundo os seguintes critérios:

- a. Natureza;
- b. Fonte/Destinação de Recursos<sup>6</sup>; e
- c. Indicador de Resultado Primário.

### Observação:

A doutrina classifica as receitas públicas, quanto à procedência, em Originárias e Derivadas. Essa classificação possui uso acadêmico e não é normatizada; portanto, não é utilizada como classificador oficial da receita pelo Poder Público.

Receitas públicas Originárias, segundo a doutrina, seriam aquelas arrecadadas por meio da exploração de atividades econômicas pela Administração Pública. Resultariam, principalmente, de rendas do patrimônio mobiliário e imobiliário do Estado (receita de aluguel), de preços públicos<sup>7</sup>, de prestação de serviços comerciais e de venda de produtos industriais ou agropecuários.

Receitas públicas Derivadas, segundo a doutrina, seria a receita obtida pelo poder público por meio da soberania estatal. Decorreriam de imposição constitucional ou legal<sup>8</sup> e, por isso, auferidas de forma impositiva, como, por exemplo, as receitas tributárias e as de contribuições especiais.

### 3.2.1. Classificação da Receita Orçamentária por Natureza

O § 1º do art. 8º da Lei nº 4.320/1964 define que os itens da discriminação da receita, mencionados no art. 11 dessa lei, serão identificados por números de código decimal. Convencionou-se denominar este código de natureza de receita.

Importante destacar que essa classificação é utilizada por todos os entes da Federação e visa identificar a origem do recurso segundo o fato gerador: acontecimento real que ocasionou o ingresso da receita no cofre público.

Assim, a natureza de receita é a menor célula de informação no contexto orçamentário para as receitas públicas; por isso, contém todas as informações necessárias para as devidas alocações orçamentárias.

A fim de possibilitar identificação detalhada dos recursos que ingressam nos cofres públicos, esta classificação é formada por um código numérico de 8 dígitos que subdivide-se em seis níveis – Categoria Econômica, Origem, Espécie, Rubrica, Alínea e Subalínea:

C	O	E	R	AA	SS
Categoria Econômica	Origem	Espécie	Rubrica	Alínea	Subalínea

Quando, por exemplo, o imposto de renda pessoa física é recolhido dos trabalhadores, aloca-se a receita pública correspondente na natureza de receita código “1112.04.10”, segundo esquema abaixo:

6 Por se tratar de uma classificação que associa a receita com a despesa, o assunto será tratado em um capítulo próprio - 01.05.00 FONTE/DESTINAÇÃO DE RECURSOS.

7 Preço público e tarifa são vocábulos sinônimos.

8 Princípio da Legalidade.

<b>C</b>	Categoria Econômica	<b>1</b>	Receita Corrente
<b>O</b>	Origem	<b>1</b>	Receita Tributária
<b>E</b>	Espécie	<b>1</b>	Impostos
<b>R</b>	Rubrica	<b>2</b>	Impostos sobre o Patrimônio e a Renda
<b>AA</b>	Alínea	<b>04</b>	Impostos sobre a Renda e Proventos de Qualquer Natureza
<b>SS</b>	Subalínea	<b>10</b>	Pessoas Físicas

Como se depreende do nível de detalhamento apresentado, a classificação por natureza é a de nível mais analítico da receita; por isso, auxilia na elaboração de análises econômico-financeiras sobre a atuação estatal.

### 3.2.1.1. Categoria Econômica da Receita

O §1º e 2º do art. 11 da Lei nº 4.320/1964, classificam as receitas orçamentárias em “Receitas Correntes” e “Receitas de Capital”. A codificação correspondente seria:

- **1 Receitas Correntes**

Receitas Orçamentárias Correntes são arrecadadas dentro do exercício financeiro, aumentam as disponibilidades financeiras do Estado, em geral com efeito positivo sobre o Patrimônio Líquido e constituem instrumento para financiar os objetivos definidos nos programas e ações orçamentários, com vistas a satisfazer finalidades públicas.

De acordo com o §1º do art. 11 da Lei nº 4.320/1964, classificam-se como Correntes as receitas provenientes de tributos; de contribuições; da exploração do patrimônio estatal (Patrimonial); da exploração de atividades econômicas (Agropecuária, Industrial e de Serviços); de recursos financeiros recebidos de outras pessoas de direito público ou privado, quando destinadas a atender despesas classificáveis em Despesas Correntes (Transferências Correntes); por fim, demais receitas que não se enquadram nos itens anteriores (Outras Receitas Correntes).

- **2 Receitas de Capital**

Receitas Orçamentárias de Capital também aumentam as disponibilidades financeiras do Estado e são instrumentos de financiamento dos programas e ações orçamentários, a fim de se atingirem as finalidades públicas. Porém, de forma diversa das Receitas Correntes, as Receitas de Capital em geral não provocam efeito sobre o Patrimônio Líquido.

De acordo com o §2º do art. 11 da Lei nº 4.320/1964, com redação dada pelo Decreto-Lei nº 1.939/1982, Receitas de Capital são as provenientes tanto da realização de recursos financeiros oriundos da constituição de dívidas e da conversão, em espécie, de bens e direitos, quanto de recursos recebidos de outras pessoas de direito público ou privado e destinados a atender despesas classificáveis em Despesas de Capital.

**Observação:**

**Receitas de Operações Intraorçamentárias:**

Operações intraorçamentárias são aquelas realizadas entre órgãos e demais entidades da Administração Pública integrantes do orçamento fiscal e do orçamento da seguridade social do mesmo ente federativo; por isso, não representam novas entradas de recursos nos cofres públicos do ente, mas apenas movimentação de receitas entre seus órgãos. As receitas intraorçamentárias são a contrapartida das despesas classificadas na Modalidade de Aplicação “91 – Aplicação Direta Decorrente de Operação entre Órgãos, Fundos e Entidades Integrantes do Orçamento Fiscal e do Orçamento da Seguridade Social” que, devidamente identificadas, possibilitam anulação do efeito da dupla contagem na consolidação das contas governamentais.

Dessa forma, a fim de se evitar a dupla contagem dos valores financeiros objeto de operações Intraorçamentárias na consolidação das contas públicas, a Portaria Interministerial STN/SOF nº 338/2006, incluiu as “Receitas

Correntes Intraorçamentárias” e “Receitas de Capital Intraorçamentárias”, representadas, respectivamente, pelos códigos 7 e 8 em suas categorias econômicas. Essas classificações, segundo disposto pela Portaria que as criou, não constituem novas categorias econômicas de receita, mas apenas especificações das Categorias Econômicas “Receita Corrente” e “Receita de Capital”.

Categoria Econômica da Receita	
1. Receitas Correntes	2. Receitas de Capital
7. Receitas Correntes Intraorçamentárias	8. Receitas de Capital Intraorçamentárias

### 3.2.1.2. Origem da Receita

A Origem é o detalhamento das Categorias Econômicas “Receitas Correntes” e “Receitas de Capital”, com vistas a identificar a natureza da procedência das receitas no momento em que ingressam no Orçamento Público. Os códigos da Origem para as receitas correntes e de capital, de acordo com a Lei nº 4.320/1964, são:

Origem da Receita	
<b>1 Receitas Correntes</b>	<b>2 Receitas de Capital</b>
<b>7 Receita Correntes Intraorçamentárias</b>	<b>8 Receitas de Capital Intraorçamentárias</b>
1 Receita Tributária <sup>9</sup>	1 Operações de Crédito
2 Receita de Contribuições <sup>10</sup>	2 Alienação de Bens
3 Receita Patrimonial	3 Amortização de Empréstimos
4 Receita Agropecuária	4 Transferências de Capital
5 Receita Industrial	5 Outras Receitas de Capital
6 Receita de Serviços	
7 Transferências Correntes	
9 Outras Receitas Correntes	

O detalhamento e conceito das origens das receitas orçamentárias constam em item específico deste Manual.

### 3.2.1.3. Espécie

É o nível de classificação vinculado à Origem que permite qualificar com maior detalhe o fato gerador das receitas. Por exemplo, dentro da Origem Receita Tributária, identifica-se as espécies “Impostos”, “Taxas” e “Contribuições de Melhoria”.

### 3.2.1.4. Rubrica

Agrega determinadas espécies de receitas cujas características próprias sejam semelhantes entre si; dessa forma, detalha a espécie, por meio da especificação dos recursos financeiros que lhe são correlatos. Por exemplo, a rubrica “Impostos sobre o Patrimônio e a Renda” corresponde ao detalhamento da Espécie “Impostos”.

9 Para efeitos de classificação orçamentária, a Origem “Receita Tributária” engloba apenas as Espécies “Impostos”, “Taxas” e “Contribuições de Melhoria”.

10 Para efeitos de Classificação Orçamentária, a “Receita de Contribuições” é diferenciada da Origem “Receita Tributária”.

### 3.2.1.5. Alínea

A alínea é o detalhamento da Rubrica e exterioriza o “nome” da receita que receberá o registro pela entrada de recursos financeiros. Por exemplo, a alínea “Impostos sobre a Renda e Proventos de Qualquer Natureza” corresponde ao detalhamento da Rubrica “Impostos sobre o Patrimônio e a Renda”.

### 3.2.1.6. Subalínea

A subalínea constitui o nível mais analítico da receita, utilizado quando há necessidade de se detalhar a Alínea com maior especificidade. Por exemplo, a subalínea “Pessoas Físicas” é detalhamento da Alínea “Impostos sobre a Renda e Proventos de Qualquer Natureza”.

## 3.2.2. Origens e Espécies de Receita Orçamentária

### 3.2.2.1. Origens e Espécies de Receita Orçamentária Corrente

- **Código 1100.00.00 – Receita Corrente – Tributária**

Tributo é uma das origens da Receita Corrente na classificação orçamentária por Categoria Econômica. Quanto à procedência, trata-se de receita derivada cuja finalidade é obter recursos financeiros para o Estado custear as atividades que lhe são correlatas. Sujeitam-se aos princípios da reserva legal e da anterioridade da lei, salvo exceções.

O art. 3º do Código Tributário Nacional (CTN) define tributo da seguinte forma:

*Tributo é toda prestação pecuniária compulsória, em moeda ou cujo valor nela se possa exprimir, que não constitua sanção de ato ilícito, instituída em lei e cobrada mediante atividade administrativa plenamente vinculada.*

O art. 4º do CTN preceitua que a natureza específica do tributo, ao contrário de outros tipos de receita, é determinada pelo fato gerador, sendo irrelevante para caracterizá-lo:

*I – a sua denominação; e*

*II – a destinação legal do produto de sua arrecadação.*

O art. 5º do CTN e os incisos I, II e III do art. 145 da CF/1988 tratam das espécies tributárias impostos, taxas e contribuições de melhoria.

- a. Código 1110.00.00 – Receita Corrente – Tributária – Impostos**

Os impostos, segundo o art. 16 do CTN, são espécies tributárias cuja obrigação tem por fato gerador uma situação independente de qualquer atividade estatal específica relativa ao contribuinte, o qual não recebe contraprestação direta ou imediata pelo pagamento.

O art. 167 da CF/1988 proíbe, salvo em algumas exceções, a vinculação de receita de impostos a órgão, fundo ou despesa. Os impostos estão enumerados na Constituição Federal, ressalvando-se unicamente a possibilidade de utilização, pela União, da competência residual prevista no art. 154, I, e da competência extraordinária, no caso dos impostos extraordinários de guerra prevista no inciso II do mesmo artigo.

- b. Código 1120.00.00 – Receita Corrente – Tributária – Taxas**

As taxas cobradas pela União, pelos Estados, pelo Distrito Federal e pelos Municípios, no âmbito das respectivas atribuições, são, também, espécie de tributo na classificação orçamentária da receita, tendo, como fato gerador, o exercício regular do poder de polícia administrativa, ou a utilização, efetiva ou potencial, de serviço público específico e divisível, prestado ao contribuinte ou posto a sua disposição – art. 77 do CTN:

*Art. 77: As taxas cobradas pela União, pelos Estados, pelo Distrito Federal ou pelos Municípios, no âmbito de suas respectivas atribuições, têm como fato gerador o exercício regular do poder de polícia, ou a utilização, efetiva ou potencial, de serviço público específico e divisível, prestado ao contribuinte ou posto à sua disposição.*

Nesse contexto, taxas são tributos vinculados porque o aspecto material do fato gerador é prestação estatal específica diretamente referida ao contribuinte, em forma de contraprestação de serviços. Porém, podem ser tributos de arrecadação não-vinculada, pois as receitas auferidas por meio das taxas não se encontram afetas a determinada despesa, salvo se a lei que instituiu o referido tributo assim determinou.

A taxa está sujeita ao princípio constitucional da reserva legal e, sob a ótica orçamentária, classificam-se em: Taxas de Fiscalização<sup>11</sup> e Taxas de Serviço.

#### **i. Código 1121.00.00 – Receita Corrente – Tributária – Taxas – Taxas de Fiscalização ou de Poder de Polícia**

São definidas em lei e têm como fato gerador o exercício do poder de polícia, poder disciplinador, por meio do qual o Estado intervém em determinadas atividades, com a finalidade de garantir a ordem e a segurança. A definição de poder de polícia está disciplinada pelo art. 78 do CTN:

*Considera-se poder de polícia atividade da administração pública que, limitando ou disciplinando direito, interesse ou liberdade, regula a prática de ato ou abstenção de fato, em razão de interesse público concernente à segurança, à higiene, à ordem, aos costumes, à disciplina da produção e do mercado, ao exercício de atividades econômicas dependentes de concessão ou autorização do poder público, à tranqüilidade pública ou ao respeito à propriedade e aos direitos individuais e coletivos.*

#### **ii. Código 1122.00.00 – Receita Corrente – Tributária – Taxas – Taxas pela Prestação de Serviços**

São as que têm como fato gerador a utilização de determinados serviços públicos, sob ponto de vista material e formal. Nesse contexto, o serviço é público quando estabelecido em lei e prestado pela Administração Pública, sob regime de direito público, de forma direta ou indireta.

A relação jurídica, nesse tipo de serviço, é de verticalidade, ou seja, o Estado atua com supremacia sobre o particular. É receita derivada e os serviços têm que ser específicos e divisíveis. Conforme o art. 77 do CTN:

*Os serviços públicos têm que ser específicos e divisíveis, prestados ao contribuinte, ou colocados à sua disposição.*

Para que a taxa seja cobrada, não há necessidade de o particular fazer uso do serviço, basta que o Poder Público coloque tal serviço à disposição do contribuinte.

#### **c. Código 1130.00.00 – Receita Corrente – Tributária – Contribuição de Melhoria**

É espécie de tributo na classificação da receita orçamentária e tem como fato gerador valorização imobiliária que decorra de obras públicas, contanto que haja nexo causal entre a melhoria havida e a realização da obra pública. De acordo com o art. 81 do CTN:

*A contribuição de melhoria cobrada pela União, Estados, pelo Distrito Federal e pelos Municípios, no âmbito de suas respectivas atribuições, é instituída para fazer face ao custo de obras públicas de que decorra valorização imobiliária, tendo como limite total a despesa realizada e como limite individual o acréscimo de valor que da obra resultar para cada imóvel beneficiado.*

#### **• Código 1200.00.00 – Receita Corrente – Contribuições**

Segundo a classificação orçamentária, Contribuições são Origem da Categoria Econômica Receitas Correntes. O art. 149 da Magna Carta estabelece competir exclusivamente à União instituir contribuições sociais, de in-

<sup>11</sup> “Taxas de Fiscalização” também são chamadas de “Taxas de Poder de Polícia”.



tervenção no domínio econômico e de interesse das categorias profissionais ou econômicas, como instrumento de atuação nas respectivas áreas, e o §1º do artigo em comento estabelece que estados, Distrito Federal e municípios poderão instituir contribuição, cobrada de seus servidores, para o custeio, em benefício destes, de regimes de previdência de caráter contributivo e solidário.

As contribuições classificam-se nas seguintes espécies:

**a. Código 1210.00.00 – Receita Corrente – Contribuições – Contribuições Sociais**

Classificada como espécie de Contribuição, por força da Lei nº 4.320/1964, a Contribuição Social é tributo vinculado a uma atividade Estatal que visa atender aos direitos sociais previstos na Constituição Federal. Pode-se afirmar que as contribuições sociais atendem a duas finalidades básicas: seguridade social (saúde, previdência e assistência social) e outros direitos sociais como, por exemplo: o salário educação.

A competência para instituição das contribuições sociais é da União, exceto das contribuições dos servidores estatutários dos estados, DF e municípios, que são instituídas pelos mesmos. As contribuições sociais estão sujeitas ao princípio da anterioridade nonagesimal, o que significa dizer que apenas poderão ser cobradas noventa dias após a publicação da lei que as instituiu ou majorou.

**Observação:**

Conforme dispõe o art. 195 da Constituição, a seguridade social será financiada por toda a sociedade, de forma direta e indireta, mediante recursos da União, dos estados, do Distrito Federal e dos municípios, e de contribuições sociais. Em complemento, a composição das receitas que financiam a Seguridade Social é discriminada nos arts. 11 e 27 da Lei nº 8.212/1991, que “instituiu o Plano de Custeio da Seguridade Social”.

**b. Código 1220.00.00 – Receita Corrente – Contribuições – Contribuições de Intervenção no Domínio Econômico**

A Contribuição de Intervenção no Domínio Econômico (CIDE) é tributo classificado no orçamento público como uma espécie de contribuição que atinge um determinado setor da economia, com finalidade qualificada em sede constitucional – intervenção no domínio econômico – instituída mediante um motivo específico.

Essa intervenção se dá pela fiscalização e atividades de fomento, como por exemplo, desenvolvimento de pesquisas para crescimento do setor e oferecimento de linhas de crédito para expansão da produção. Exemplo de contribuição de intervenção no domínio econômico é o Adicional sobre Tarifas de Passagens Aéreas Domésticas, que são voltadas à suplementação tarifária de linhas aéreas regionais de passageiros, de baixo e médio potencial de tráfego.

**c. 1210.XX.XX – Receita Corrente – Contribuições – Contribuições Sociais – Contribuição de Interesse das Categorias Profissionais ou Econômicas**

Espécie de contribuição que se caracteriza por atender a determinadas categorias profissionais ou econômicas, vinculando sua arrecadação às entidades que as instituíram. Não transitam pelo Orçamento da União.

Estas contribuições são destinadas ao custeio das organizações de interesse de grupos profissionais, como, por exemplo: OAB, CREA, CRM e assim por diante. Visam também ao custeio dos serviços sociais autônomos prestados no interesse das categorias, como SESI, SESC e SENAI.

É preciso esclarecer que existe uma diferença entre as contribuições sindicais aludidas acima e as contribuições confederativas. Conforme esclarece o art. 8º da Constituição Federal:

*Art. 8º É livre a associação profissional ou sindical, observado o seguinte: [...]*

*IV - a assembléia geral fixará a contribuição que, em se tratando de categoria profissional, será descontada em folha, para custeio do sistema confederativo da representação sindical respectiva, independentemente da contribuição prevista em lei.*

Assim, há a previsão constitucional de uma contribuição confederativa, fixada pela assembléia geral da categoria, e uma outra contribuição, prevista em lei, que é a contribuição sindical. A primeira não é tributo, pois será instituída pela assembléia geral e não por lei. A segunda é instituída por lei, portanto compulsória, e encontra sua regra matriz no art. 149 da Constituição Federal, possuindo assim natureza de tributo.

#### **d. Código 1230.00.00 – Receita Corrente – Contribuições – Contribuição de Iluminação Pública (CIP)**

Instituída pela Emenda Constitucional nº 39/2002, que acrescentou o art. 149-A à Constituição Federal, possui a finalidade de custear o serviço de iluminação pública. A competência para instituição é dos municípios e do Distrito Federal.

*Art. 149-A. Os Municípios e o Distrito Federal poderão instituir contribuição, na forma das respectivas leis, para o custeio do serviço de iluminação pública, observado o disposto no art. 150, I e III.*

*Parágrafo único. É facultada a cobrança da contribuição a que se refere o caput, na fatura de consumo de energia elétrica.*

Municípios e DF, a partir dessa autorização constitucional, iniciaram a regulamentação por lei complementar, visando a dar eficácia plena ao citado artigo 149-A da Constituição da República Federativa do Brasil.

Sob a ótica da classificação orçamentária, a “Contribuição de Iluminação Pública” é Espécie da Origem “Contribuições”, que integra a Categoria Econômica “Receitas Correntes”.

#### **• Código 1300.00.00 – Receita Corrente – Patrimonial**

São receitas provenientes da fruição do patrimônio de ente público, como por exemplo, bens mobiliários e imobiliários ou, ainda, bens intangíveis e participações societárias. São classificadas no orçamento como receitas correntes e de natureza patrimonial.

Quanto à procedência, trata-se de receitas originárias. Podemos citar como espécie de receita patrimonial as compensações financeiras, concessões e permissões, dentre outras.

#### **a. Código 1340.00.00 – Receita Corrente – Patrimonial – Compensações Financeiras**

A receita de compensação financeira tem origem na exploração do patrimônio do Estado, que é constituído por recursos minerais, hídricos, florestais e outros, definidos no ordenamento jurídico. Tais compensações são devidas à União, aos estados, ao Distrito Federal e aos municípios, de acordo com o disposto na legislação vigente, como forma de participação no resultado dessa exploração.

Elas têm como finalidade recompor financeiramente os prejuízos ou danos causados (externalidades negativas) pela atividade econômica na exploração desses bens, assim como proporcionar meio de remunerar o Estado pelos ganhos obtidos por essa atividade.

De acordo com o art. 20, § 1º da Constituição Federal:

*É assegurada, nos termos da lei, aos Estados, ao Distrito Federal e aos Municípios, bem como a órgãos da administração direta da União, participação no resultado da exploração de petróleo ou gás natural, de recursos hídricos para fins de geração de energia elétrica e de outros recursos minerais no respectivo território, plataforma continental, mar territorial ou zona econômica exclusiva, ou compensação financeira por essa exploração.*

#### **• Código 1400.00.00 – Receita Corrente – Agropecuária**

São receitas correntes, constituindo, também, uma origem de receita específica na classificação orçamentária. Quanto à procedência, trata-se de uma receita originária, com o Estado atuando como empresário, em pé de igualdade como o particular.

Decorrem da exploração econômica, por parte do ente público, de atividades agropecuárias, tais como a venda de produtos: agrícolas (grãos, tecnologias, insumos etc.); pecuários (sêmens, técnicas em inseminação, matrizes etc.); para reflorestamento e etc.

- **Código 1500.00.00 – Receita Corrente – Industrial**

Trata-se de receitas correntes, constituindo outra origem específica na classificação orçamentária da receita. São receitas originárias, provenientes das atividades industriais exercidas pelo ente público. Encontram-se nessa classificação receitas provenientes de atividades econômicas, tais como: da indústria extrativa mineral; da indústria de transformação; da indústria de construção; e outras receitas industriais de utilidade pública.

- **Código 1600.00 – Receita Corrente – Serviços**

São receitas correntes, cuja classificação orçamentária constitui origem específica, abrangendo as receitas decorrentes das atividades econômicas na prestação de serviços por parte do ente público, tais como: comércio, transporte, comunicação, serviços hospitalares, armazenagem, serviços recreativos, culturais, etc. Tais serviços são remunerados mediante preço público, também chamado de tarifa. Exemplos de naturezas orçamentárias de receita dessa origem são os seguintes: Serviços Comerciais; Serviços de Transporte; Serviços Portuários, etc.

**Observação:**

**Distinção entre Taxa e Preço Público:**

A distinção entre taxa e preço público, também chamado de tarifa, está descrita na Súmula nº 545 do Supremo Tribunal Federal (STF): “Preços de serviços públicos e taxas não se confundem, porque estas, diferentemente daqueles, são compulsórias e têm sua cobrança condicionada à prévia autorização orçamentária, em relação à lei que a instituiu”.

Assim, conforme afirmado anteriormente, preço público (ou tarifa) decorre da utilização de serviços públicos facultativos (portanto, não compulsórios) que a Administração Pública, de forma direta ou por delegação para concessionária ou permissionária, coloca à disposição da população, que poderá escolher se os contrata ou não. São serviços prestados em decorrência de uma relação contratual regida pelo direito privado.

A taxa decorre de lei e serve para custear, naquilo que não forem cobertos pelos impostos, os serviços públicos, essenciais à soberania do Estado (a lei não autoriza que outros prestem alternativamente esses serviços), específicos e divisíveis, prestados ou colocados à disposição do contribuinte diretamente pelo Estado. O tema é regido pelas normas de direito público.

Há casos em que não é simples estabelecer se um serviço é remunerado por taxa ou por preço público. Como exemplo, podemos citar o caso do fornecimento de energia elétrica. Em localidades onde estes serviços forem colocados à disposição do usuário, pelo Estado, mas cuja utilização seja de uso obrigatório, compulsório (por exemplo, a lei não permite que se coloque um gerador de energia elétrica), a remuneração destes serviços é feita mediante taxa e sofrerá as limitações impostas pelos princípios gerais de tributação (legalidade, anterioridade, etc). Por outro lado, se a lei permite o uso de gerador próprio para obtenção de energia elétrica, o serviço estatal oferecido pelo ente público, ou por seus delegados, não teria natureza obrigatória, seria facultativo e, portanto, seria remunerado mediante preço público.

- **Código 1700.00.00 – Receita Corrente – Transferências Correntes**

Na ótica orçamentária, são recursos financeiros recebidos de outras pessoas de direito público ou privado destinados a atender despesas de manutenção ou funcionamento relacionadas a uma finalidade pública específica, mas que não correspondam a uma contraprestação direta em bens e serviços a quem efetuou a transferência. Nas Transferências Correntes, podemos citar como exemplos as seguintes espécies:

**a. Transferências de Convênios**

Recursos oriundos de convênios, com finalidade específica, firmados entre entidades públicas de qualquer espécie, ou entre elas e organizações particulares, para realização de objetivos de interesse comum dos partícipes e destinados a custear despesas correntes.

**b. Transferências de Pessoas**

Compreendem as contribuições e doações que pessoas físicas realizem para a Administração Pública.

- **Código 1900.00.00 – Receita Corrente – Outras Receitas Correntes**

Neste título, inserem-se multas e juros de mora, indenizações e restituições, receitas da dívida ativa e as outras receitas não classificadas nas receitas correntes anteriores. Podemos citar como exemplos as seguintes espécies, dentre outras:

- a. **Receitas de Multas**

As multas também são um tipo de receita pública, de caráter não tributário, constituindo-se em ato de penalidade de natureza pecuniária aplicado pela Administração Pública aos administrados. Dependem, sempre, de prévia cominação em lei ou contrato, cabendo sua imposição ao respectivo órgão competente (poder de polícia). Conforme prescreve o § 4º do art. 11 da Lei nº 4.320/1964, as multas classificam-se como “outras receitas correntes”. Podem decorrer do descumprimento de preceitos específicos previstos na legislação pátria, ou de mora pelo não pagamento das obrigações principais ou acessórias nos prazos previstos.

- b. **Receitas da Dívida Ativa**

São os créditos da Fazenda Pública, de natureza tributária ou não tributária, exigíveis em virtude do transcurso do prazo para pagamento. Este crédito é cobrado por meio da emissão de certidão de dívida ativa da Fazenda Pública da União, inscrita na forma da lei, com validade de título executivo. Isso confere à certidão da dívida ativa caráter líquido e certo, embora se admita prova em contrário.

Dívida ativa tributária é o crédito da Fazenda Pública proveniente da obrigação legal relativa a tributos e respectivos adicionais, atualizações monetárias, encargos e multas tributárias. Dívida ativa não tributária corresponde aos demais créditos da Fazenda Pública.

As receitas decorrentes de dívida ativa tributária ou não tributária devem ser classificadas como “outras receitas correntes”.

### 3.2.2.2. Origens e Espécies de Receita Orçamentária de Capital

- **Código 2100.00.00 – Receita de Capital – Operações de Crédito**

Origem de recursos da Categoria Econômica “Receitas de Capital”, são recursos financeiros oriundos da colocação de títulos públicos ou da contratação de empréstimos obtidas junto a entidades públicas ou privadas, internas ou externas. São espécies desse tipo de receita:

- a. **Operações de Crédito Internas**

- b. **Operações de Crédito Externas**

- **Código 2200.00.00 – Receita de Capital – Alienação de Bens**

Origem de recursos da Categoria Econômica “Receitas de Capital”, são ingressos financeiros com origem específica na classificação orçamentária da receita proveniente da alienação de bens móveis ou imóveis de propriedade do ente público.

Nos termos do artigo 44 da LRF, é vedada a aplicação da receita de capital decorrente da alienação de bens e direitos que integrem o patrimônio público, para financiar despesas correntes, salvo as destinadas por lei aos regimes previdenciários geral e próprio dos servidores públicos.

- **Código 2300.00.00 – Receita de Capital – Amortização de Empréstimos**

São ingressos financeiros provenientes da amortização de financiamentos ou empréstimos concedidos pelo ente público em títulos e contratos.

Na classificação orçamentária da receita são receitas de capital, origem específica “amortização de empréstimos concedidos” e representam o retorno de recursos anteriormente emprestados pelo poder público.

Embora a amortização de empréstimos seja origem da categoria econômica “Receitas de Capital”, os juros recebidos, associados a esses empréstimos, são classificados em “Receitas Correntes / de Serviços / Serviços Financeiros”.

- **Código 2400.00.00 – Receita de Capital – Transferências de Capital**

Na ótica orçamentária, são recursos financeiros recebidos de outras pessoas de direito público ou privado e destinados para atender despesas em investimentos ou inversões financeiras<sup>12</sup>, a fim de satisfazer finalidade pública específica; sem corresponder, entretanto, a contraprestação direta ao ente transferidor.

Os recursos da transferência ficam vinculados à finalidade pública e não a pessoa. Podem ocorrer a nível intragovernamental (dentro do âmbito de um mesmo governo) ou intergovernamental (governos diferentes, da União para estados, do estado para os municípios, por exemplo), assim como recebidos de instituições privadas (do exterior e de pessoas).

- **Código 2500.00.00 – Receita de Capital – Outras Receitas de Capital**

São classificadas nessa origem as receitas de capital que não atendem às especificações anteriores; ou seja: na impossibilidade de serem classificadas nas origens anteriores.

### 3.2.2.3. Tabela-Resumo: Origens e Espécies de Receitas Orçamentárias

Categoria Econômica, Origens e Espécies das Receitas Correntes			
Categoria Econômica	Origem	Espécie	Código
1. Receitas Correntes 7. Receitas Correntes Intraorçamentárias	1. Receita Tributária	1. Impostos	De 1110.00.00 até 1119.99.99
		2. Taxas	De 1120.00.00 até 1129.99.99
		3. Contribuições de Melhoria	De 1130.00.00 até 1139.99.99
	2. Receita de Contribuições <sup>13</sup>	1. Sociais	De 1210.00.00 até 1219.99.99
		2. Econômicas	De 1220.00.00 até 1229.99.99
		3. Iluminação Pública	De 1230.00.00 até 1239.99.99
	3. Receita Patrimonial	1. Imobiliárias	De 1310.00.00 até 1319.99.99
		2. Valores Mobiliários	De 1320.00.00 até 1329.99.99
		3. Concessões/Permissões	De 1330.00.00 até 1339.99.99
		4. Compensações Financeiras	De 1340.00.00 até 1349.99.99
		5. Exploração de Bens Públicos	De 1350.00.00 até 1359.99.99
		6. Cessão de Direitos	De 1360.00.00 até 1369.99.99
		9. Outras	De 1390.00.00 até 1399.99.99
	4. Receita Agropecuária	1. Produção Vegetal	De 1410.00.00 até 1419.99.99
		2. Produção Animal	De 1420.00.00 até 1429.99.99
		9. Outras	De 1490.00.00 até 1499.99.99
	5. Receita Industrial	1. Indústria Mineral	De 1510.00.00 até 1519.99.99
		2. Indústria De Transformação	De 1520.00.00 até 1529.99.99
		3. Indústria De Construção	De 1530.00.00 até 1539.99.99
		9. Outras	De 1590.00.00 até 1599.99.99
6. Receita de Serviços	0. Serviços	De 1600.00.00 até 1609.99.99	

12 “Investimentos” e “Inversões Financeiras” são classificações da Despesa de Capital.

13 Para efeitos de classificação orçamentária, a “Receita de Contribuições” é diferenciada da origem “Receita Tributária”. A origem “Receita Tributária” engloba apenas as espécies “Impostos”, “Taxas” e “Contribuições de Melhoria”.

1. Receitas Correntes 7. Receitas Correntes Intraorçamentárias	7. Transferências Correntes	2. Intergovernamentais	De 1720.00.00 até 1729.99.99
		3. Instituições Privadas	De 1730.00.00 até 1739.99.99
		4. Do Exterior	De 1740.00.00 até 1749.99.99
		5. De Pessoas	De 1750.00.00 até 1759.99.99
		6. Convênios	De 1760.00.00 até 1769.99.99
		7. Combate à Fome	De 1770.00.00 até 1779.99.99
		9. Outras Receitas Correntes	1. Multas e Juros de Mora
	2. Indenizações e Restituições		De 1920.00.00 até 1929.99.99
	3. Dívida Ativa		De 1930.00.00 até 1939.99.99
	4. Amortização do Déficit Atuarial do RPPS		De 1940.00.00 até 1949.99.99
	5. Compensações ao RGPS		De 1950.00.00 até 1959.99.99
	9. Diversas		De 1990.00.00 até 1999.99.99
	3. Instituições Privadas		De 2430.00.00 até 2439.99.99
	4. Do Exterior		De 2440.00.00 até 2449.99.99
	5. De Pessoas		De 2450.00.00 até 2459.99.99
	6. De Outras Instituições Públicas		De 2460.00.00 até 2460.99.99
	7. Convênios		De 2470.00.00 até 2479.99.99
	8. Combate à Fome		De 2480.00.00 até 2489.99.99

Categoria Econômica, Origens e Espécies das Receitas de Capital			
Categoria Econômica	Origem	Espécie	Código
2. Receitas de Capital 8. Receitas de Capital Intraorçamentárias	1. Operações de Crédito	1. Internas (espécie)	De 2110.00.00 até 2119.99.99
		2. Externas (espécie)	De 2120.00.00 até 2129.99.99
	2. Alienação de Bens	1. Bens Móveis	De 2210.00.00 até 2219.99.99
		2. Bens Imóveis	De 2220.00.00 até 2229.99.99
	3. Amortização de Empréstimos	0. Amortizações	De 2300.00.00 até 2300.99.99
	2. Receitas de Capital 8. Receitas de Capital Intraorçamentárias	4. Transferências de Capital	2. Intergovernamentais
3. Instituições Privadas			De 2430.00.00 até 2439.99.99
4. Do Exterior			De 2440.00.00 até 2449.99.99
5. De Pessoas			De 2450.00.00 até 2459.99.99
6. De Outras Instituições Públicas			De 2460.00.00 até 2460.99.99
7. Convênios			De 2470.00.00 até 2479.99.99
8. Combate à Fome			De 2480.00.00 até 2489.99.99
5. Outras Receitas de Capital			2. Integralização Do Capital
		3. Resultado do BCB	De 2530.00.00 até 2539.99.99
		4. Remuneração Disponibilidades do TN	De 2540.00.00 até 2549.99.99
		5. Dívida Ativa da Amortização de Empréstimos e Financiamentos	De 2550.00.00 até 2550.99.99
		6. Dívida Ativa da Alienação de Estoques de Café	De 2560.00.00 até 2560.99.99
		7. Detentores de Títulos do Tesouro Resgatados	De 2570.00.00 até 2570.99.99
		8. Certificados de Potencial Adicionais de Construção	De 2580.00.00 até 2580.99.99
9. Outras		De 2590.00.00 até 2599.99.99	

### 3.2.3. Recursos Arrecadados em Exercícios Anteriores

Para que a lei orçamentária seja aprovada de modo equilibrado, a classificação “9990.00.00 – Recursos arrecadados em exercícios anteriores” encontra-se disponível na relação de naturezas de receitas, conforme estabelecido Portaria Interministerial STN/SOF nº 163/2001. Deste modo, sempre que necessário, as receitas previstas poderão incorporar recursos arrecadados em exercícios anteriores para fins de equilíbrio orçamentário. Todavia, tais receitas não são passíveis de execução dado já terem sido arrecadadas em exercícios anteriores. Quando da **execução** do orçamento, estes recursos serão identificados por meio de superávit financeiro, fonte para suportar as despesas orçamentárias previamente orçadas.

Destaca-se que, quando da **elaboração** do projeto de lei orçamentária, estes recursos arrecadados em exercícios anteriores não podem ser classificados como superávit financeiro, dado que o exercício financeiro ainda não foi concluído.

### 3.2.4. Classificação da Receita para Apuração do Resultado Primário

Esta classificação orçamentária da receita não tem caráter obrigatório para todos os entes e foi instituída para a União com o objetivo de identificar quais são as receitas e as despesas que compõem o resultado primário do Governo Federal, que é representado pela diferença entre as receitas primárias e as despesas primárias.

As receitas do Governo Federal podem ser divididas entre primárias e não primárias (financeiras). O primeiro grupo refere-se predominantemente a receitas correntes e é composto daquelas que advêm dos tributos, das contribuições sociais, das concessões, dos dividendos recebidos pela União, da cota-parte das compensações financeiras, das decorrentes do próprio esforço de arrecadação das unidades orçamentárias, das provenientes de doações e convênios e outras também consideradas primárias.

Já as receitas não primárias (financeiras) são aquelas que não contribuem para o resultado primário ou não alteram o endividamento líquido do Governo (setor público não financeiro) no exercício financeiro correspondente, uma vez que criam uma obrigação ou extinguem um direito, ambos de natureza financeira, junto ao setor privado interno e/ou externo, alterando concomitantemente o ativo e o passivo financeiros. São adquiridas junto ao mercado financeiro, decorrentes da emissão de títulos, da contratação de operações de crédito por organismos oficiais, das receitas de aplicações financeiras da União (juros recebidos, por exemplo), das privatizações e outras.

## 3.3. Reconhecimento da Receita Orçamentária

O reconhecimento da receita orçamentária ocorre no momento da arrecadação, conforme art. 35 da Lei nº 4.320/1964 e decorre do enfoque orçamentário dessa Lei, tendo por objetivo evitar que a execução das despesas orçamentárias ultrapasse a arrecadação efetiva.

Considerando-se, a título de exemplo, a aprovação de um orçamento de uma determinada entidade pública e a arrecadação de certa receita, os registros contábeis sob a ótica do Plano de Contas Aplicado ao Setor Público seriam os seguintes:

- a. Registro da previsão da receita no momento da aprovação da Lei Orçamentária:

Natureza da informação: orçamentária

D 5.2.1.1.x.xx.xx	Previsão Inicial da Receita
C 6.2.1.1.x.xx.xx	Receita a Realizar

- b. Registro da arrecadação da receita durante a execução do orçamento:

Natureza da informação: orçamentária

D 6.2.1.1.x.xx.xx	Receita a Realizar
C 6.2.1.2.x.xx.xx	Receita Realizada

Natureza da informação: controle

---

D 7.2.1.1.x.xx.xx	Controle da Disponibilidade de Recursos
C 8.2.1.1.1.xx.xx	Disponibilidade por Destinação de Recursos (DDR)

### 3.3.1. Recursos Financeiros Que Não Devem Ser Reconhecidos Como Receita Orçamentária

Não devem ser reconhecidos como receita orçamentária os recursos financeiros oriundos de:

- a. **Superávit Financeiro** – a diferença positiva entre o ativo financeiro e o passivo financeiro, conjugando-se, ainda, os saldos dos créditos adicionais transferidos e as operações de créditos neles vinculadas. Portanto, trata-se de saldo financeiro e não de nova receita a ser registrada. O superávit financeiro pode ser utilizado como fonte para abertura de créditos suplementares e especiais;
- b. **Cancelamento de Despesas Inscritas em Restos a Pagar** – consiste na baixa da obrigação constituída em exercícios anteriores, portanto, trata-se de restabelecimento de saldo de disponibilidade comprometida, originária de receitas arrecadadas em exercícios anteriores e não de uma nova receita a ser registrada. O cancelamento de restos a pagar não se confunde com o recebimento de recursos provenientes do ressarcimento ou da restituição de despesas pagas em exercícios anteriores que devem ser reconhecidos como receita orçamentária do exercício.

### 3.4. Relacionamento do Regime Orçamentário com o Regime Contábil

A contabilidade aplicada ao setor público mantém um processo de registro apto para sustentar o dispositivo legal do regime da receita orçamentária, de forma que atenda a todas as demandas de informações da execução orçamentária, conforme dispõe o art. 35 da Lei nº 4.320/1964:

*Art. 35. Pertencem ao exercício financeiro:*  
*I – as receitas nêle arrecadadas;*  
*II – as despesas nêle legalmente empenhadas.*

No entanto, há de se destacar que o art. 35 se refere ao regime orçamentário e não ao regime contábil (patrimonial) e a citada Lei, ao abordar o tema “Da Contabilidade”, determina que as variações patrimoniais devam ser evidenciadas, sejam elas independentes ou resultantes da execução orçamentária.

*Título IX – Da Contabilidade [...]*

*Art. 85. Os serviços de contabilidade serão organizados de forma a permitirem o acompanhamento da execução orçamentária, o conhecimento da composição patrimonial, a determinação dos custos dos serviços industriais, o levantamento dos balanços gerais, a análise e a interpretação dos resultados econômicos e financeiros. [...]*

*Art. 89. A contabilidade evidenciará os fatos ligados à administração orçamentária, financeira, patrimonial e industrial. [...]*

*Art. 100. As alterações da situação líquida patrimonial, que abrangem os resultados da execução orçamentária, bem como as variações independentes dessa execução e as superveniências e insubsistências ativas e passivas, constituirão elementos da conta patrimonial. [...]*

*Art. 104. A Demonstração das Variações Patrimoniais evidenciará as alterações verificadas no patrimônio, resultantes ou independentes da execução orçamentária, e indicará o resultado patrimonial do exercício. (Grifo não consta no original)*

Observa-se que, além do registro dos fatos ligados à execução orçamentária, deve-se proceder à evidenciação dos fatos ligados à administração financeira e patrimonial, de maneira que os fatos modificativos sejam levados



à conta de resultado e que as informações contábeis permitam o conhecimento da composição patrimonial e dos resultados econômicos e financeiros de determinado exercício.

Nesse sentido, a contabilidade deve evidenciar, tempestivamente, os fatos ligados à administração orçamentária, financeira e patrimonial, gerando informações que permitam o conhecimento da composição patrimonial e dos resultados econômicos e financeiros.

Portanto, com o objetivo de evidenciar o impacto no patrimônio, deve haver o registro da variação patrimonial aumentativa, independentemente da execução orçamentária, em função do fato gerador, observando-se os princípios contábeis da competência e da oportunidade.

O reconhecimento do crédito apresenta como principal dificuldade a determinação do momento de ocorrência do fato gerador. No entanto, no âmbito da atividade tributária, pode-se utilizar o momento do lançamento como referência para o seu reconhecimento, pois é por esse procedimento que:

- a. verifica-se a ocorrência do fato gerador da obrigação correspondente;
- b. determina-se a matéria tributável;
- c. calcula-se o montante do tributo devido; e
- d. identifica-se o sujeito passivo.

Ocorrido o fato gerador, pode-se proceder ao registro contábil do direito a receber em contrapartida de variação patrimonial aumentativa, o que representa o registro da variação patrimonial aumentativa por competência.

Regimes da Contabilidade Aplicada ao Setor Público					
Regime Orçamentário			Regime Contábil (Patrimonial)		
Receita Orçamentária	Arrecadação	Lei nº 4.320/1964 art. 35	Variação Patrimonial Aumentativa	Competência	Resolução CFC nº 750/1993

Por exemplo, a legislação que regulamenta o Imposto sobre a Propriedade Predial e Territorial Urbana (IPTU) estabelece, de modo geral, que o fato gerador deste tributo ocorrerá no dia 1º de janeiro de cada ano. Nesse momento, os registros contábeis sob a ótica do Plano de Contas Aplicado ao Setor Público são os seguintes:

Lançamento no momento do fato gerador (dia 1º de janeiro):

Natureza da informação: patrimonial

D 1.1.2.2.x.xx.xx	Créditos Tributários a Receber (P)
C 4.1.1.2.x.xx.xx	Impostos Sobre o Patrimônio e a Renda

Esse registro provoca o aumento do ativo e do resultado do exercício, atendendo ao disposto nos arts. 100 e 104 da Lei nº 4.320/1964.

Na arrecadação, registra-se a receita orçamentária e procede-se à baixa do ativo registrado.

Natureza da informação: patrimonial

D 1.1.1.1.x.xx.xx	Caixa e Equivalentes de Caixa em Moeda Nacional (F)
C 1.1.2.2.x.xx.xx	Créditos Tributários a Receber (P)

Natureza da informação: orçamentária

D 6.2.1.1.x.xx.xx	Receita a Realizar
C 6.2.1.2.x.xx.xx	Receita Realizada

Natureza da informação: controle

D 7.2.1.1.x.xx.xx	Controle da Disponibilidade de Recursos
C 8.2.1.1.1.x.xx.xx	Disponibilidade por Destinação de Recursos (DDR)

### 3.5. Etapas da Receita Orçamentária

As etapas da receita orçamentária podem ser resumidas conforme o quadro abaixo:

Etapas da Receita Orçamentária	
Planejamento	Previsão
Execução	Lançamento
	Arrecadação
	Recolhimento

#### 3.5.1. Planejamento

Compreende a previsão de arrecadação da receita orçamentária constante da Lei Orçamentária Anual (LOA), resultante de metodologias de projeção usualmente adotadas, observada as disposições constantes na Lei de Responsabilidade Fiscal (LRF).

##### 3.5.1.1. Previsão

A previsão implica planejar e estimar a arrecadação das receitas orçamentárias que constarão na proposta orçamentária<sup>14</sup>. Isso deverá ser realizado em conformidade com as normas técnicas e legais correlatas e, em especial, com as disposições constantes na LRF. Sobre o assunto, vale citar o art. 12 da referida norma:

*Art. 12. As previsões de receita observarão as normas técnicas e legais, considerarão os efeitos das alterações na legislação, da variação do índice de preços, do crescimento econômico ou de qualquer outro fator relevante e serão acompanhadas de demonstrativo de sua evolução nos últimos três anos, da projeção para os dois seguintes àquele a que se referirem, e da metodologia de cálculo e premissas utilizadas.*

No âmbito federal, a metodologia de projeção de receitas orçamentárias busca assimilar o comportamento da arrecadação de determinada receita em exercícios anteriores, a fim de projetá-la para o período seguinte, com o auxílio de modelos estatísticos e matemáticos. A busca deste modelo dependerá do comportamento da série histórica de arrecadação e de informações fornecidas pelos órgãos orçamentários ou unidades arrecadoras envolvidas no processo.

A previsão de receitas é a etapa que antecede à fixação do montante de despesas que irão constar nas leis de orçamento, além de ser base para se estimar as necessidades de financiamento do governo.

#### 3.5.2. Execução

A realização da receita se dá em três estágios: o lançamento, a arrecadação e o recolhimento.

##### 3.5.2.1. Lançamento

O art. 53 da Lei nº 4.320/1964, define o lançamento como ato da repartição competente, que verifica a procedência do crédito fiscal e a pessoa que lhe é devedora e inscreve o débito desta. Por sua vez, para o art. 142 do CTN, lançamento é o procedimento administrativo que verifica a ocorrência do fato gerador da obrigação correspondente, determina a matéria tributável, calcula o montante do tributo devido, identifica o sujeito passivo e, sendo o caso, propõe a aplicação da penalidade cabível. Uma vez ocorrido o fato gerador, procede-se ao registro contábil do crédito tributário em favor da fazenda pública em contrapartida a uma variação patrimonial aumentativa.

<sup>14</sup> Existem receitas que, embora arrecadadas, podem não ter sido previstas.

Observa-se que, segundo o disposto nos arts. 142 a 150 do CTN, a etapa de lançamento situa-se no contexto de constituição do crédito tributário, ou seja, aplica-se a impostos, taxas e contribuições de melhoria.

Além disso, de acordo com o art. 52 da Lei nº 4.320/1964, são objeto de lançamento as rendas com vencimento determinado em lei, regulamento ou contrato.

### 3.5.2.2. Arrecadação

Corresponde à entrega dos recursos devidos ao Tesouro pelos contribuintes ou devedores, por meio dos agentes arrecadadores ou instituições financeiras autorizadas pelo ente.

Vale destacar que, segundo o art. 35 da Lei nº 4.320/1964, pertencem ao exercício financeiro as receitas nele arrecadadas, o que representa a adoção do regime de caixa para o ingresso das receitas públicas.

### 3.5.2.3. Recolhimento

É a transferência dos valores arrecadados à conta específica do Tesouro, responsável pela administração e controle da arrecadação e programação financeira, observando-se o princípio da unidade de tesouraria ou de caixa, conforme determina o art. 56 da Lei nº 4.320, de 1964, a seguir transcrito:

*Art. 56. O recolhimento de todas as receitas far-se-á em estrita observância ao princípio de unidade de tesouraria, vedada qualquer fragmentação para criação de caixas especiais.*

### 3.5.3. Cronologia das Etapas da Receita Orçamentária

As etapas da receita orçamentária seguem a ordem de ocorrência dos fenômenos econômicos, levando-se em consideração o modelo de orçamento existente no país e a tecnologia utilizada. Dessa forma, a ordem sistemática inicia-se com a previsão e termina com o recolhimento, conforme fluxograma apresentado abaixo.

No momento da classificação da receita, dependendo da sistematização dos processos dos estágios da arrecadação e do recolhimento, deverão ser compatibilizadas as arrecadações classificadas com o recolhimento efetivado.

Há de se observar, contudo, que nem todas as etapas apresentadas ocorrem para todos os tipos de receitas orçamentárias. Como exemplo, apresenta-se o caso da arrecadação de receitas orçamentárias que não foram previstas, não tendo, naturalmente, passado pela etapa da previsão. Da mesma forma, algumas receitas orçamentárias não passam pelo estágio do lançamento, como é o caso de uma doação em espécie recebida pelos entes públicos.

Em termos didáticos, a ordem das etapas da Receita Pública Orçamentária é a seguinte:

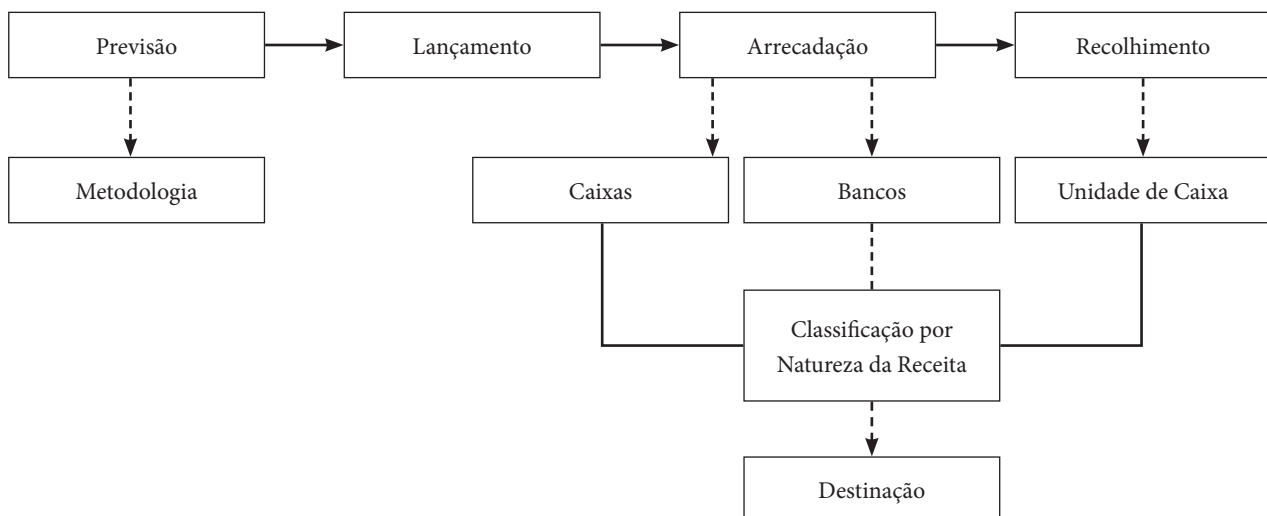

### 3.6. Procedimentos Contábeis Referentes à Receita Orçamentária

#### 3.6.1. Deduções da Receita Orçamentária

O critério geral utilizado para registro da receita orçamentária é o do ingresso de disponibilidades.

No âmbito da administração pública, a dedução de receita orçamentária é utilizada nas seguintes situações, entre outras:

- a. Recursos que o ente tenha a competência de arrecadar, mas que pertencem a outro ente, de acordo com a lei vigente (se não houver a previsão como despesa); e
- b. Restituição de tributos recebidos a maior ou indevidamente.

Se a receita arrecadada possuir parcelas destinadas a outros entes (repartição tributária), a transferência poderá ser registrada como dedução de receita ou como despesa orçamentária, de acordo com a legislação em vigor.

Se houver parcelas a serem restituídas, em regra, esses fatos não devem ser tratados como despesa orçamentária, mas como dedução de receita orçamentária, pois correspondem a recursos arrecadados que não pertencem à entidade pública e não são aplicáveis em programas e ações governamentais sob a responsabilidade do ente arrecadador, não necessitando, portanto, de autorização orçamentária para a sua execução.

A contabilidade utiliza conta redutora de receita orçamentária para evidenciar o fluxo de recursos da receita orçamentária bruta até a líquida, em função de suas operações econômicas e sociais.

##### 3.6.1.1. Restituições de Receitas Orçamentárias

Depois de reconhecidas as receitas orçamentárias, podem ocorrer fatos supervenientes que ensejem a necessidade de restituições, devendo-se registrá-los como dedução da receita orçamentária, possibilitando maior transparência das informações relativas à receita bruta e líquida.

O processo de restituição consiste na devolução total ou parcial de receitas orçamentárias que foram recolhidas a maior ou indevidamente, as quais, em observância aos princípios constitucionais da capacidade contributiva e da vedação ao confisco, devem ser devolvidas. Não há necessidade de autorização orçamentária para sua devolução. Na União, a restituição é tratada como dedução de receita. Se fosse registrada como despesa orçamentária, a receita corrente líquida ficaria com um montante maior que o real, pois não seria deduzido o efeito dessa arrecadação imprópria.

Com o objetivo de proceder a uma padronização contábil e dar maior transparência ao processo de restituição de receitas, a legislação federal assim estabelece:

Lei nº 4.862/1965:

*Art. 18 A restituição de qualquer receita da União, descontada ou recolhida a maior será efetuada mediante anulação da respectiva receita, pela autoridade incumbida de promover a cobrança originária, a qual, em despacho expresso, reconhecerá o direito creditório contra a Fazenda Nacional e autorizará a entrega da importância considerada indevida. [...]*

*§4º Para os efeitos deste artigo, o regime contábil fiscal da receita será o de gestão, qualquer que seja o ano da respectiva cobrança.*

*§5º A restituição de rendas extintas será efetuada com os recursos das dotações consignadas no Orçamento da Despesa da União, desde que não exista receita a anular.*

Decreto-lei nº 1.755/1979:

*Art. 5º A restituição de receitas federais e o ressarcimento em espécie, a título de incentivo ou benefício fiscal, dedutíveis da arrecadação, mediante anulação de receita, serão efetuados através de documento próprio a ser instituído pelo Ministério da Fazenda.*

Decreto nº 93.872/1986:

*Art. 14 A restituição de receitas orçamentárias, descontadas ou recolhidas a maior, e o ressarcimento em espécie a título de incentivo ou benefício fiscal, dedutíveis da arrecadação, qualquer que tenha sido o ano da respectiva cobrança, serão efetuados como anulação de receita, mediante expresse reconhecimento do direito creditório contra a Fazenda Nacional, pela autoridade competente, a qual, observado o limite de saques específicos estabelecido na programação financeira de desembolso, autorizará a entrega da respectiva importância em documento próprio.*

*Parágrafo único. A restituição de rendas extintas será efetuada com os recursos das dotações consignadas na Lei de Orçamento ou em crédito adicional, desde que não exista receita a anular.*

Portanto, com o objetivo de possibilitar uma correta consolidação das contas públicas, recomenda-se que a restituição de receitas orçamentárias recebidas em qualquer exercício seja feita por dedução da respectiva natureza de receita orçamentária. Para as rendas extintas no decorrer do exercício, deve ser utilizado o mecanismo de dedução até o montante de receita passível de compensação. O valor que ultrapassar o saldo da receita a deduzir deve ser registrado como despesa. Entende-se por rendas extintas aquelas cujo fato gerador da receita não representa mais situação que gere arrecadações para o ente.

No caso de devolução de saldos de convênios, contratos e congêneres, deve-se adotar os seguintes procedimentos:

- a. Se a restituição ocorrer no mesmo exercício em que foram recebidas transferências do convênio, contrato ou congêneres, deve-se contabilizar como dedução de receita até o limite de valor das transferências recebidas no exercício;
- b. Se o valor da restituição ultrapassar o valor das transferências recebidas no exercício, o montante que ultrapassar esse valor deve ser registrado como despesa orçamentária.
- c. Se a restituição for feita em exercício em que não houve transferência do respectivo convênio/contrato, deve ser contabilizada como despesa orçamentária.

#### **Exemplos:**

Convênio/contrato 1:

Exercício X1 – receita R\$ 100,00, restituição a ser efetuada: R\$ 20,00: Contabilização como dedução de receita, no valor de R\$ 20,00

Convênio/contrato 2:

Exercício X1 – receita R\$ 60,00;

Exercício X2 – receita R\$ 40,00, restituição a ser efetuada: R\$ 30,00. Contabilização como dedução de receita, no valor de R\$ 30,00.

Convênio/contrato 3:

Exercício X1 – receita R\$ 60,00;

Exercício X2 – receita R\$ 40,00; restituição a ser efetuada: R\$ 50,00. Contabilização como dedução de receita no valor de R\$ 40,00 e contabilização como despesa orçamentária no valor de R\$ 10,00.

Convênio/contrato 4:

Exercício X1 – receita R\$ 100,00;

Exercício X2 – não houve receita. Restituição a ser efetuada: R\$ 30,00. Contabilização como despesa orçamentária no valor de R\$ 30,00.

A retificação consiste em corrigir dados informados erroneamente pelos contribuintes, que geraram registros incorretos na contabilidade do órgão. Exemplo: identificação do contribuinte, tipo de receita etc. A correção desses dados deve ser feita mediante registro de dedução de receita e, após isso, deve-se proceder ao lançamento correto.

No caso de lançamentos manuais em que ocorram erros de escrituração do ente (não motivados por informações incorretas dos contribuintes), a correção deve ser feita por meio de estorno e novo lançamento correto.

### 3.6.1.2. Recursos Cuja Tributação e Arrecadação Competem a Um Ente da Federação, Mas São Atribuídos a outro(s) Ente(s)

No caso em que se configure em orçamento apenas o valor pertencente ao ente arrecadador, deverá ser registrado o valor total arrecadado, incluindo os recursos de terceiros. Após isso, estes últimos serão registrados como dedução da receita e será reconhecida uma obrigação para com o “beneficiário” desses valores.

A adoção desse procedimento está fundamentada no fato de que não há necessidade de aprovação parlamentar para transferência de recursos a outros entes que decorra da legislação. As transferências constitucionais ou legais constituem valores que não são passíveis de alocação em despesas pelo ente público arrecadador. Assim, não há desobediência ao princípio do orçamento bruto, segundo o qual receitas e despesas devem ser incluídas no orçamento em sua totalidade, sem deduções.

No entanto, alguns entes podem optar pela inclusão dessa receita no orçamento, e nesse caso o recebimento será integralmente computado como receita, sendo efetuada uma despesa quando da entrega ao beneficiário.

Importante destacar que esses procedimentos são aplicáveis apenas para recursos que não pertençam ao ente arrecadador.

### 3.6.1.3. Renúncia de Receita

O art. 14 da LRF trata especialmente da renúncia de receita, estabelecendo medidas a serem observadas pelos entes públicos que decidirem pela concessão ou ampliação de incentivo ou benefício de natureza tributária da qual decorra renúncia de receita, a saber:

*Art. 14 – A concessão ou ampliação de incentivo ou benefício de natureza tributária da qual decorra renúncia de receita deverá estar acompanhada de estimativa do impacto orçamentário-financeiro no exercício em que deva iniciar sua vigência e nos dois seguintes, atender ao disposto na lei de diretrizes orçamentárias e a pelo menos uma das seguintes condições:*

*I – demonstração pelo proponente de que a renúncia foi considerada na estimativa de receita da lei orçamentária, na forma do art. 12, e de que não afetará as metas de resultados fiscais previstas no anexo próprio da lei de diretrizes orçamentárias;*

*II – estar acompanhada de medidas de compensação, no período mencionado no caput, por meio do aumento de receita, proveniente da elevação de alíquotas, ampliação da base de cálculo, majoração ou criação de tributo ou contribuição.*

*§1º A renúncia compreende anistia, remissão, subsídio, crédito presumido, concessão de isenção em caráter não geral, alteração de alíquota ou modificação de base de cálculo que implique redução discriminada de tributos ou contribuições, e outros benefícios que correspondam a tratamento diferenciado.*

*§2º Se o ato de concessão ou ampliação do incentivo ou benefício de que trata o caput deste artigo decorrer da condição contida no inciso II, o benefício só entrará em vigor quando implementadas as medidas referidas no mencionado inciso.*

*§3º O disposto neste artigo não se aplica:*

*I – às alterações das alíquotas dos impostos previstos nos incisos I, II, IV e V do art. 153 da Constituição, na forma do seu §1º;*

*II – ao cancelamento de débito cujo montante seja inferior ao dos respectivos custos de cobrança.*

Sobre as espécies de renúncia de receita, tem-se que:

A **anistia**<sup>15</sup> é o perdão da multa, que visa excluir o crédito tributário na parte relativa à multa aplicada pelo sujeito ativo ao sujeito passivo, por infrações cometidas por este anteriormente à vigência da lei que a concedeu. A anistia não abrange o crédito tributário já em cobrança, em débito para com a Fazenda, cuja incidência também já havia ocorrido.

A **remissão**<sup>16</sup> é o perdão da dívida, que se dá em determinadas circunstâncias previstas na lei, tais como valor diminuto da dívida, situação difícil que torna impossível ao sujeito passivo solver o débito, inconveniência do processamento da cobrança dado o alto custo não compensável com a quantia em cobrança, probabilidade de não receber, erro ou ignorância escusáveis do sujeito passivo, equidade, etc. Não implica em perdoar a conduta ilícita, concretizada na infração penal, nem em perdoar a sanção aplicada ao contribuinte. Contudo, não se considera renúncia de receita o cancelamento de débito cujo montante seja inferior ao dos respectivos custos de cobrança<sup>17</sup>.

O **crédito presumido** é aquele que representa o montante do imposto cobrado na operação anterior e objetiva neutralizar o efeito de recuperação dos impostos não cumulativos, pelo qual o Estado se apropria do valor da isenção nas etapas subsequentes da circulação da mercadoria. É o caso dos créditos referentes a mercadorias e serviços que venham a ser objeto de operações e prestações destinadas ao exterior<sup>18</sup>. Todavia, não é considerada renúncia de receita o crédito real ou tributário do ICMS previsto na legislação instituidora do tributo.

A **isenção**<sup>19</sup> é a espécie mais usual de renúncia e define-se como a dispensa legal, pelo Estado, do débito tributário devido.

A modificação de base de cálculo que implique redução discriminada de tributos ou contribuições é o incentivo fiscal por meio do qual a lei modifica para menos sua base tributável pela exclusão de quaisquer de seus elementos constitutivos. Pode ocorrer isoladamente ou associada a uma redução de alíquota, expressa na aplicação de um percentual de redução.

O conceito de renúncia de receita da LRF é exemplificativo, abarcando também, além dos instrumentos mencionados expressamente, quaisquer “outros benefícios que correspondam a tratamento diferenciado”.

Em geral, é utilizada a metodologia da dedução de receita orçamentária para evidenciar as renúncias nos casos em que possam ser mensuradas. Dessa forma, deve haver um registro na natureza de receita orçamentária objeto da renúncia, em contrapartida a uma dedução de receita (conta redutora de receita).

No caso de isenção, o montante da renúncia será considerado no momento da elaboração da LOA. Ou seja, a estimativa da receita orçamentária já contempla a renúncia e, portanto, não há registro orçamentário ou patrimonial.

### **Exemplo – Diminuição de alíquota do Imposto Predial Territorial Urbano, IPTU:**

Suponha que um município, ao diminuir a alíquota do IPTU, causou redução de 20% na sua receita arrecadada. Nessa situação, poderá optar por uma das formas de registro abaixo:

Registro, no município, da renúncia de receita no momento da arrecadação. Valor arrecadado: R\$ 800,00.

15 Código Tributário Nacional, artigos 180 a 182.

16 Código Tributário Nacional, art. 172.

17 LRF, art. 14, §3º, II.

18 LC 87/96, art. 20, §3º.

19 Código Tributário Nacional, artigos 176 a 179.

No momento do reconhecimento do fato gerador:

Natureza da informação: patrimonial

D 1.1.2.2.x.xx.xx	Créditos Tributários a Receber (P)	R\$ 800,00
C 4.1.1.2.x.xx.xx	Impostos Sobre o Patrimônio e a Renda	R\$ 800,00

No momento da arrecadação:

Natureza da informação: orçamentária

D 6.2.1.1.x.xx.xx	Receita a Realizar	R\$ 800,00
D 6.2.1.3.x.xx.xx	* Dedução da Receita Realizada (IPTU)	R\$ 200,00
C 6.2.1.2.x.xx.xx	Receita Realizada	R\$ 1.000,00

Obs: \* Dedução de renúncia de IPTU – Retificadora da Receita Realizada.

Natureza da informação: controle

D 7.2.1.1.x.xx.xx	Controle da Disponibilidade de Recursos	R\$ 1000,00
C 8.2.1.1.1.xx.xx	Disponibilidade por Destinação de Recursos (DDR)	R\$ 1000,00

Natureza da informação: controle

D 8.2.1.1.1.xx.xx	Disponibilidade por Destinação de Recursos (DDR)	R\$ 200,00
C 7.2.1.1.x.xx.xx	Controle da Disponibilidade de Recursos	R\$ 200,00

Natureza da informação: patrimonial

D 1.1.1.1.1.xx.xx	Caixa e Equivalentes de Caixa em Moeda Nacional (F)	R\$ 800,00
C 1.1.2.2.x.xx.xx	Créditos Tributários a Receber (P)	R\$ 800,00

Registro da renúncia de receita em momento posterior ao de arrecadação. Valor arrecadado R\$ 800,00.

No momento do reconhecimento do fato gerador:

Natureza da informação: patrimonial

D 1.1.2.2.x.xx.xx	Créditos Tributários a Receber (P)	R\$ 800,00
C 4.1.1.2.x.xx.xx	Impostos Sobre o Patrimônio e a Renda	R\$ 800,00

Quando da arrecadação:

Natureza da informação: patrimonial

D 1.1.1.1.1.xx.xx	Caixa e Equivalentes de Caixa em Moeda Nacional (F)	R\$ 800,00
C 1.1.2.2.x.xx.xx	Créditos Tributários a Receber	R\$ 800,00

Natureza da informação: orçamentária

D 6.2.1.1.x.xx.xx	Receita a Realizar	R\$ 800,00
C 6.2.1.2.x.xx.xx	Receita Realizada	R\$ 800,00

Natureza da informação: controle

D 7.2.1.1.x.xx.xx	Controle da Disponibilidade de Recursos	R\$ 800,00
C 8.2.1.1.1.xx.xx	Disponibilidade por Destinação de Recursos (DDR)	R\$ 800,00



Lançamento complementar para registrar a renúncia de receita:

Natureza da informação: orçamentária

D 6.2.1.3.x.xx.xx	* Dedução da Receita Realizada (IPTU)	R\$ 200,00
C 6.2.1.2.x.xx.xx	Receita Realizada	R\$ 200,00

### 3.6.2. Imposto de Renda Retido na Fonte

A Constituição Federal, nos arts. 157, inciso I e 158, inciso I, determina que pertençam aos estados, Distrito Federal e aos municípios o imposto de renda e os proventos de qualquer natureza, incidentes na fonte, pagos por eles, suas autarquias e pelas fundações que instituírem e mantiverem.

De acordo com a Portaria STN nº 212, de 04 de junho de 2001, os valores descritos no parágrafo anterior deverão ser contabilizados como receita tributária. Para isso, utiliza-se a natureza de receita 1112.04.31 – “Imposto de Renda Retido nas Fontes sobre os Rendimentos do Trabalho”.

Desse modo, a contabilidade espelha o fato efetivamente ocorrido: mesmo correspondendo à arrecadação de um tributo de competência da União, tais recursos não transitam por ela, ficando diretamente com o ente arrecadador. Desse modo, não há de se falar em registro de uma receita de transferência nos estados, DF e municípios, uma vez que não ocorre a efetiva transferência do valor pela União.

### 3.6.3. Redutor Financeiro – FPM

O Fundo de Participação dos Municípios (FPM) é transferência constitucional composta por 22,5% da arrecadação dos impostos sobre a renda e proventos de qualquer natureza e sobre os produtos industrializados, de acordo com art. 159 da Constituição Federal.

A Lei Complementar nº 91/97, alterada pela Lei Complementar nº 106/01, estabelece que os coeficientes do FPM, exceto para as capitais estaduais, serão calculados com base no número de habitantes de cada município e revistos anualmente.

Entretanto, ficam mantidos, a partir do exercício de 1998, os coeficientes do FPM atribuídos, a partir de 1997, aos municípios que apresentaram redução de seus coeficientes pela aplicação do disposto no art. 1º da Lei Complementar nº 91/97. Os ganhos adicionais em cada exercício decorrentes da manutenção dos coeficientes atribuídos em 1997 têm aplicação de redutor financeiro, o qual será redistribuído aos demais participantes do FPM.

O redutor financeiro é entendido como valor resultado do percentual incidente sobre a diferença positiva apurada entre o valor do FPM, utilizando o coeficiente atribuído em 1997, e o valor caso fosse utilizado o coeficiente do ano de distribuição do recurso.

Para melhor evidenciar os fatos contábeis envolvidos, a receita de transferência do FPM será contabilizada pelo valor bruto e o redutor financeiro será registrado como dedução da receita em questão, conforme exemplo hipotético abaixo:

Distribuição de Arrecadação Federal:

FPM – Município X

Data	Parcela	Valor Distribuído	
10.01.2005	Parcela de IPI	6.000,00	C
	Parcela de IR	130.000,00	C
	Redutor LC 91/97	<u>30.000,00</u>	D
	TOTAL:	106.000,00	C

## Contabilização no Município X:

## Natureza da informação: patrimonial

D 1.1.1.1.1.xx.xx	Caixa e Equivalentes de Caixa em Moeda Nacional (F)	R\$ 106.000,00
C 4.5.2.x.x.xx.xx	Transferências Intergovernamentais	R\$ 106.000,00

## Natureza da informação: orçamentária

D 6.2.1.1.x.xx.xx	Receita a Realizar	R\$ 106.000,00
D 6.2.1.3.x.xx.xx	* Dedução da Receita Realizada (FPM)	R\$ 30.000,00
C 6.2.1.2.x.xx.xx	Receita Realizada	R\$ 136.000,00

Obs.: \* Dedução de FPM – Retificadora da Receita Orçamentária Realizada.

## Natureza da informação: orçamentária

D 7.2.1.1.x.xx.xx	Controle da Disponibilidade de Recursos	R\$ 106.000,00
C 8.2.1.1.1.xx.xx	Disponibilidade por Destinação de Recursos	R\$ 106.000,00

A parcela resultado da redistribuição dos redutores financeiros, denominada cota, deverá ser registrada contabilmente como receita de transferência da União, pois esse valor também foi considerado despesa de transferência na União, conforme exemplo hipotético abaixo:

## Distribuição de Arrecadação Federal:

FPM – Município Y

Data	Parcela	Valor Distribuído	
10.01.2005	Parcela de IPI	6.000,00	C
	Parcela de IR	130.000,00	C
	Redutor LC 91/97	30.000,00	C
	TOTAL:	166.000,00	C

## Contabilização no Município Y:

## Natureza da informação: patrimonial

D 1.1.1.1.1.xx.xx	Caixas e Equivalentes de Caixa e Moeda Nacional (F)	R\$ 166.000,00
C 4.5.2.x.x.xx.xx	Transferências Intergovernamentais	R\$ 166.000,00

## Natureza da informação: orçamentária

D 6.2.1.1.x.xx.xx	Receita a Realizar	R\$ 166.000,00
C 6.2.1.2.x.xx.xx	Receita Realizada	R\$ 166.000,00

## Natureza da informação: controle

D 7.2.1.1.x.xx.xx	Controle da Disponibilidade de Recursos	R\$ 166.000,00
C 8.2.1.1.1.xx.xx	Disponibilidade por Destinação de Recursos	R\$ 166.000,00

**Observação:**

Caso o município possua conta de nível hierárquico inferior, poderá registrar em separado a parcela do acréscimo do FPM – Lei Complementar nº 91/1997, desdobrando a conta em transferência do FPM e Cota Lei nº 91/1997.

Para os municípios que efetuaram registro contábil, de acordo com Portaria STN nº 327, de 27 de agosto de 2001, o passivo ou ativo registrado deverá ser baixado em contrapartida com a variação aumentativa ou diminutiva respectivamente. Sendo o valor relevante, justificar mudança de procedimento em nota explicativa.

### 3.6.4. Transferências de Recursos Intergovernamentais

#### 3.6.4.1. Conceito

As Transferências Intergovernamentais compreendem a entrega de recursos, correntes ou de capital, de um ente (chamado “transferidor”) a outro (chamado “beneficiário”, ou “recebedor”). Podem ser voluntárias, nesse caso destinadas à cooperação, auxílio ou assistência, ou decorrentes de determinação constitucional ou legal.

Ainda sobre o conceito de transferência intergovernamental, é importante destacar que, como seu próprio nome indica, essas transferências ocorrem entre esferas distintas de governo, não guardando relação, portanto, com as operações intraorçamentárias ocorridas no âmbito do orçamento de cada ente.

#### 3.6.4.2. Registros das Transferências Intergovernamentais

As transferências intergovernamentais constitucionais ou legais podem ser contabilizadas pelo ente transferidor como uma despesa ou como dedução de receita, dependendo da forma como foi elaborado o orçamento do ente. No entanto, em se tratando de transferências voluntárias, a contabilização deve ser como despesa, visto que não há uma determinação legal para a transferência, sendo necessário haver, de acordo com o disposto no art. 25 da LRF, existência de dotação específica que permita a transferência.

Para contabilização no ente recebedor, faz-se necessário distinguir os dois tipos de transferências:

#### 3.6.4.3. Transferências Constitucionais e Legais

Enquadram-se nessas transferências aquelas que são arrecadadas por um ente, mas devem ser transferidas a outros entes por disposição constitucional ou legal.

Exemplos de transferências constitucionais: Fundo de Participação dos Municípios (FPM), Fundo de Participação dos Estados (FPE), Fundo de Compensação dos Estados Exportadores (FPEX) e outros.

Exemplos de transferências legais: Transferências da Lei Complementar nº 87/96 (Lei Kandir), Transferências do FNDE como: Apoio à Alimentação Escolar para Educação Básica, Apoio ao Transporte Escolar para Educação Básica, Programa Brasil Alfabetizado, Programa Dinheiro Direto na Escola.

O ente recebedor deve reconhecer um direito a receber (ativo) no momento da arrecadação pelo ente transferidor em contrapartida de variação patrimonial aumentativa, não impactando o superávit financeiro.

No momento do ingresso efetivo do recurso, o ente recebedor deverá efetuar a baixa do direito a receber (ativo) em contrapartida do ingresso no banco, afetando neste momento o superávit financeiro. Simultaneamente, deve-se registrar a receita orçamentária realizada em contrapartida da receita a realizar nas contas de controle da execução do orçamento.

Esse procedimento evita a formação de um superávit financeiro superior ao lastro financeiro existente no ente recebedor.

#### 3.6.4.4. Transferências Voluntárias

Conforme o art. 25 da Lei Complementar nº 101/2000, entende-se por transferência voluntária a entrega de recursos correntes ou de capital a outro ente da Federação, a título de cooperação, auxílio ou assistência financeira, que não decorra de determinação constitucional, legal ou os destinados ao Sistema Único de Saúde (SUS).

Em termos orçamentários, a transferência voluntária da União para os demais entes deve estar prevista no orçamento do ente recebedor (conveniente), conforme o disposto no art. 35 da Lei nº 10.180/2001, que dispõe:

*Art. 35. Os órgãos e as entidades da Administração direta e indireta da União, ao celebrarem compromissos em que haja a previsão de transferências de recursos financeiros, de seus orçamentos, para Estados, Distrito Federal*

*e Municípios, estabelecerão nos instrumentos pactuais a obrigação dos entes recebedores de fazerem incluir tais recursos nos seus respectivos orçamentos.*

No entanto, para o reconhecimento contábil, o ente recebedor deve registrar a receita orçamentária apenas no momento da efetiva transferência financeira, pois, sendo uma transferência voluntária, não há garantias reais da transferência. Por esse mesmo motivo, a regra para transferências voluntárias é o beneficiário não registrar o ativo relativo a essa transferência.

Apenas nos casos em que houver cláusula contratual garantindo a transferência de recursos após o cumprimento de determinadas etapas do contrato, o ente beneficiário, no momento em que já tiver direito à parcela dos recursos e enquanto não ocorrer o efetivo recebimento a que tem direito, deverá registrar um direito a receber no ativo. Nesse caso não há impacto no superávit financeiro, pois ainda está pendente o registro da receita orçamentária para que esse recurso possa ser utilizado, conforme definições constantes no art. 105 da Lei nº 4.320/1964:

*Art. 105. [...]*

*§1º O Ativo Financeiro compreenderá os créditos e valores realizáveis independentemente de autorização orçamentária e os valores numerários.*

*§2º O Ativo Permanente compreenderá os bens, créditos e valores, cuja mobilização ou alienação dependa de autorização legislativa.*

#### 3.6.4.5. Transferências a consórcios públicos

A Lei nº 11.107/2005, dispõe sobre normas gerais relativas à contratação de consórcios públicos para a realização de objetivos de interesse comum e estabelece que a execução das receitas e despesas do consórcio público deverá obedecer às normas de direito financeiro aplicáveis às entidades públicas. Ou seja, os registros na execução da receita e da despesa do consórcio serão efetuados de acordo com a classificação constante da Portaria Interministerial STN/SOF nº 163/2001, e das demais normas aplicadas aos entes da Federação. Desse modo, o consórcio deverá elaborar seu orçamento próprio. Ademais, a classificação da receita e da despesa pública do consórcio deverá manter correspondência com as dos entes consorciados.

No consórcio público, deverão ser classificados como receita orçamentária de transferência correspondente ao ente transferidor, nas seguintes naturezas:

- 1721.37.00 – Transferências Correntes a Consórcios Públicos, no caso de transferência da União;
- 1722.37.00 – Transferências Correntes a Consórcios Públicos, no caso de transferência dos Estados;
- 1723.37.00 – Transferências Correntes a Consórcios Públicos, no caso de transferência dos Municípios.
- 2421.37.00 – Transferências de Capital a Consórcios Públicos, no caso de transferência da União;
- 2422.37.00 – Transferências de Capital a Consórcios Públicos, no caso de transferência dos Estados;
- 2423.37.00 – Transferências de Capital a Consórcios Públicos, no caso de transferência dos Municípios.

A classificação dos recursos transferidos aos consórcios públicos como despesa pelo ente transferidor e receita pelo consórcio público justifica-se pelo fato de que, assim, possibilita-se o aperfeiçoamento do processo de consolidação dos balanços e demais demonstrações contábeis, com vistas a excluir as operações entre os consorciados e o consórcio público da entidade contábil considerada. Essa foi a recomendação do Tribunal de Contas da União apresentada no Anexo a Ata nº 22 da Sessão Extraordinária do Plenário, de 12 de junho de 2003, válida contabilmente para todos os entes da Federação.

#### 3.6.5. Remuneração de Depósitos Bancários

No cálculo dos percentuais de aplicação de determinados recursos vinculados, a legislação dispõe que sejam levados em consideração os rendimentos dos seus depósitos bancários. Para tal, é necessário que os registros contábeis permitam identificar a vinculação de cada depósito. Essa identificação poderá ser efetuada de duas formas:

- a. Por meio do mecanismo da destinação, controlando as disponibilidades financeiras por fonte de recursos; ou
- b. Por meio do desdobramento da natureza de receita 1325.00.00 – Remuneração de Depósitos Bancários.

Se o ente utiliza o mecanismo da destinação de recursos, também conhecido como fonte de recursos, a informação da destinação associada à natureza de receita 1325.00.00 – Remuneração de Depósitos Bancários - possibilita a identificação da remuneração dos diversos recursos vinculados, separados nas respectivas destinações. Para esses entes, não é necessário desdobrar a natureza da receita 1325.00.00 para se obter a informação da remuneração dos recursos vinculados, uma vez que a conta de receita realizada estaria detalhada por vinculação.

Se o ente não utiliza o mecanismo da destinação de recursos, faz-se necessário desdobrar a natureza de receita 1325.00.00 – Remuneração de Depósitos Bancários.

Salienta-se que se a legislação obriga a vinculação da remuneração dos depósitos bancários a determinada finalidade, a contabilidade deve evidenciar as diferentes vinculações dessas remunerações. A forma de se evidenciar é de escolha do ente público.

### 3.6.6. Receita Orçamentária por Baixa de Dívida Ativa Inscrita

O recebimento de dívida ativa corresponde a uma receita, pela ótica orçamentária, com simultânea baixa contábil do crédito registrado anteriormente no ativo, sob a ótica patrimonial.

As formas de recebimento da dívida ativa são definidas em lei, destacando-se o recebimento em espécie e o recebimento na forma de bens, tanto pela adjudicação quanto pela dação em pagamento, sendo que o recebimento na forma de bens também poderá corresponder a uma receita orçamentária no momento do recebimento do bem, efetuando-se o registro da execução orçamentária da despesa com a sua aquisição, mesmo que não tenha havido fluxo financeiro. Esse procedimento permite a observância da legislação quanto à destinação dos recursos recebidos de dívida ativa. Observe-se que, mesmo que não se efetue a execução orçamentária da receita e da despesa decorrente desse procedimento, a administração deve propiciar os meios para que a destinação dos recursos recebidos em dívida ativa, mesmo que na forma de bens, seja garantida.

#### Atenção:

O registro das receitas orçamentárias oriundas do recebimento da dívida ativa deve ser discriminado em contas contábeis **de acordo com a natureza do crédito original**. Também devem ser classificados em **classificações específicas** os recebimentos referentes a **multas, juros e outros encargos**.

#### Lançamentos:

Seguem os registros contábeis da baixa por recebimento do principal no órgão competente para inscrição:

Natureza da informação: patrimonial

D 1.1.1.1.1.xx.xx	Caixa e Equivalentes de Caixa em Moeda Nacional (F)
C 1.2.1.1.x.xx.xx	Créditos a Longo Prazo (P)

Natureza da informação: orçamentária

D 6.2.1.1.x.xx.xx	Receita a Realizar
C 6.2.1.2.x.xx.xx	Receita Realizada

Natureza da informação: controle

D 7.2.1.1.x.xx.xx	Controle da Disponibilidade de Recursos
C 8.2.1.1.1.xx.xx	Disponibilidade por Destinação de Recursos (DDR)

## 4. DESPESA ORÇAMENTÁRIA

### 4.1. Conceito

O orçamento é o instrumento de planejamento de qualquer entidade, pública ou privada, e representa o fluxo de ingressos e aplicação de recursos em determinado período.

Para o setor público, é de vital importância, pois é a lei orçamentária que fixa a despesa pública autorizada para um exercício financeiro. A despesa pública é o conjunto de dispêndios realizados pelos entes públicos para o funcionamento e manutenção dos serviços públicos prestados à sociedade.

Os dispêndios, assim como os ingressos, são tipificados em orçamentários e extraorçamentários.

Segundo o art. 35 da Lei nº 4.320/1964:

*Pertencem ao exercício financeiro:*

*I - as receitas nêle arrecadadas;*

*II - as despesas nêle legalmente empenhadas.*

Dessa forma, despesa orçamentária é toda transação que depende de autorização legislativa, na forma de consignação de dotação orçamentária, para ser efetivada.

Dispêndio extraorçamentário é aquele que não consta na lei orçamentária anual, compreendendo determinadas saídas de numerários decorrentes de depósitos, pagamentos de restos a pagar, resgate de operações de crédito por antecipação de receita e recursos transitórios.

Para fins contábeis, a despesa orçamentária pode ser classificada quanto ao impacto na situação líquida patrimonial em:

- a. **Despesa Orçamentária Efetiva** - aquela que, no momento de sua realização, reduz a situação líquida patrimonial da entidade. Constitui fato contábil modificativo diminutivo.
- b. **Despesa Orçamentária Não Efetiva** – aquela que, no momento da sua realização, não reduz a situação líquida patrimonial da entidade e constitui fato contábil permutativo.

Em geral, a despesa orçamentária efetiva é despesa corrente. Entretanto, pode haver despesa corrente não efetiva como, por exemplo, a despesa com a aquisição de materiais para estoque e a despesa com adiantamentos, que representam fatos permutativos.

A despesa não efetiva normalmente se enquadra como despesa de capital. Entretanto, há despesa de capital que é efetiva como, por exemplo, as transferências de capital, que causam variação patrimonial diminutiva e, por isso, classificam-se como despesa efetiva.

### 4.2. Classificações da Despesa Orçamentária

#### 4.2.1. Classificação Institucional

A classificação institucional reflete a estrutura de alocação dos créditos orçamentários e está estruturada em dois níveis hierárquicos: órgão orçamentário e unidade orçamentária. Constitui unidade orçamentária o agrupamento de serviços subordinados ao mesmo órgão ou repartição a que serão consignadas dotações próprias (art. 14 da Lei nº 4.320/1964). Os órgãos orçamentários, por sua vez, correspondem a agrupamentos de unidades orçamentárias. As dotações são consignadas às unidades orçamentárias, responsáveis pela realização das ações.

No caso do Governo Federal, o código da classificação institucional compõe-se de cinco dígitos, sendo os dois primeiros reservados à identificação do órgão e os demais à unidade orçamentária. Não há ato que a estabeleça, sendo definida no contexto da elaboração da lei orçamentária anual ou da abertura de crédito especial.

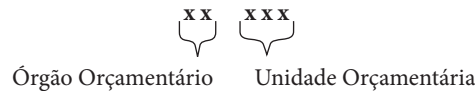

Exemplos de Órgão Orçamentário e Unidade Orçamentária do Governo Federal:

Órgão		Unidade Orçamentária	
26000	Ministério da Educação	26242	Universidade Federal de Pernambuco
		26277	Fundação Universidade Federal de Ouro Preto
		26277	Escola Agrotécnica Federal de Manaus
30000	Ministério da Justiça	30107	Departamento de Polícia Rodoviária Federal
		30109	Defensoria Pública da União
		30911	Fundo Nacional de Segurança Pública
39000	Ministério dos Transportes	39250	Agência Nacional de Transportes Terrestres – ANTT
		39252	Departamento Nacional de Infra-Estrutura de Transportes – DNIT

Cabe ressaltar que uma unidade orçamentária não corresponde necessariamente a uma estrutura administrativa, como ocorre, por exemplo, com alguns fundos especiais e com as unidades orçamentárias “Transferências a Estados, Distrito Federal e Municípios”, “Encargos Financeiros da União”, “Operações Oficiais de Crédito”, “Refinanciamento da Dívida Pública Mobiliária Federal” e “Reserva de Contingência”.

#### 4.2.2. Classificação Funcional

A classificação funcional segrega as dotações orçamentárias em funções e subfunções, buscando responder basicamente à indagação “em que” área de ação governamental a despesa será realizada.

A atual classificação funcional foi instituída pela Portaria nº 42/1999, do então Ministério do Orçamento e Gestão, e é composta de um rol de funções e subfunções prefixadas, que servem como agregador dos gastos públicos por área de ação governamental nas três esferas de Governo. Trata-se de classificação de aplicação comum e obrigatória, no âmbito da União, dos estados, do Distrito Federal e dos municípios, o que permite a consolidação nacional dos gastos do setor público.

A classificação funcional é representada por cinco dígitos. Os dois primeiros referem-se à função, enquanto que os três últimos dígitos representam a subfunção, que podem ser traduzidos como agregadores das diversas áreas de atuação do setor público, nas esferas legislativa, executiva e judiciária.

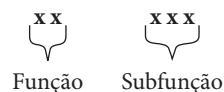

##### 4.2.2.1. Função

A função é representada pelos dois primeiros dígitos da classificação funcional e pode ser traduzida como o maior nível de agregação das diversas áreas de atuação do setor público. A função quase sempre se relaciona com a missão institucional do órgão, por exemplo, cultura, educação, saúde, defesa, que, na União, de modo geral, guarda relação com os respectivos Ministérios.

A função “Encargos Especiais” engloba as despesas orçamentárias em relação às quais não se pode associar um bem ou serviço a ser gerado no processo produtivo corrente, tais como: dívidas, ressarcimentos, indenizações e outras afins, representando, portanto, uma agregação neutra. Nesse caso, na União, as ações estarão associadas aos programas do tipo “Operações Especiais” que constarão apenas do orçamento, não integrando o PPA.

A dotação global denominada “Reserva de Contingência”, permitida para a União no art. 91 do Decreto-Lei nº 200, de 25 de fevereiro de 1967, ou em atos das demais esferas de Governo, a ser utilizada como fonte de recursos para abertura de créditos adicionais e para o atendimento ao disposto no art. 5º, inciso III, da Lei Complementar nº 101, de 2000, sob coordenação do órgão responsável pela sua destinação, será identificada nos orçamentos de todas as esferas de Governo pelo código “99.999.9999.xxxx.xxxx”, no que se refere às classificações por função e subfunção e estrutura programática, onde o “x” representa a codificação da ação e o respectivo detalhamento.

#### 4.2.2.2. Subfunção

A subfunção, indicada pelos três últimos dígitos da classificação funcional, representa um nível de agregação imediatamente inferior à função e deve evidenciar cada área da atuação governamental, por intermédio da agregação de determinado subconjunto de despesas e identificação da natureza básica das ações que se aglutinam em torno das funções.

As subfunções podem ser combinadas com funções diferentes daquelas às quais estão relacionadas na Portaria MOG nº 42/1999. Deve-se adotar como função aquela que é típica ou principal do órgão. Assim, a programação de um órgão, via de regra, é classificada em uma única função, ao passo que a subfunção é escolhida de acordo com a especificidade de cada ação governamental. A exceção à combinação encontra-se na função 28 – Encargos Especiais e suas subfunções típicas que só podem ser utilizadas conjugadas.

#### Exemplo:

Função		Subfunção	
12	Educação	365	Educação Infantil

#### 4.2.3. Classificação por Estrutura Programática

Toda ação do Governo está estruturada em programas orientados para a realização dos objetivos estratégicos definidos no Plano Plurianual (PPA) para o período de quatro anos. Conforme estabelecido no art. 3º da Portaria MOG nº 42/1999, a União, os Estados, o Distrito Federal e os Municípios estabelecerão, em atos próprios, suas estruturas de programas, códigos e identificação, respeitados os conceitos e determinações nela contidos. Ou seja, todos os entes devem ter seus trabalhos organizados por programas e ações, mas cada um estabelecerá seus próprios programas e ações de acordo com a referida Portaria.

##### 4.2.3.1. Programa

Programa é o instrumento de organização da atuação governamental que articula um conjunto de ações que concorrem para a concretização de um objetivo comum preestabelecido, visando à solução de um problema ou ao atendimento de determinada necessidade ou demanda da sociedade.

O orçamento Federal está organizado em programas, a partir dos quais são relacionadas às ações sob a forma de atividades, projetos ou operações especiais, especificando os respectivos valores e metas e as unidades orçamentárias responsáveis pela realização da ação. A cada projeto ou atividade só poderá estar associado um produto, que, quantificado por sua unidade de medida, dará origem à meta.

As informações mais detalhadas sobre os programas da União constam no Plano Plurianual e podem ser visualizados no sítio [www.planejamento.gov.br](http://www.planejamento.gov.br).

##### 4.2.3.2. Ação

As ações são operações das quais resultam produtos (bens ou serviços), que contribuem para atender ao objetivo de um programa. Incluem-se também no conceito de ação as transferências obrigatórias ou voluntárias a



outros entes da Federação e a pessoas físicas e jurídicas, na forma de subsídios, subvenções, auxílios, contribuições e financiamentos, dentre outros.

As ações, conforme suas características podem ser classificadas como atividades, projetos ou operações especiais.

a. Atividade

É um instrumento de programação utilizado para alcançar o objetivo de um programa, envolvendo um conjunto de operações que se realizam de modo contínuo e permanente, das quais resulta um produto ou serviço necessário à manutenção da ação de Governo. Exemplo: “Fiscalização e Monitoramento das Operadoras de Planos e Seguros Privados de Assistência à Saúde”.

b. Projeto

É um instrumento de programação utilizado para alcançar o objetivo de um programa, envolvendo um conjunto de operações, limitadas no tempo, das quais resulta um produto que concorre para a expansão ou o aperfeiçoamento da ação de Governo. Exemplo: “Implantação da rede nacional de bancos de leite humano”.

c. Operação Especial

Despesas que não contribuem para a manutenção, expansão ou aperfeiçoamento das ações de governo, das quais não resulta um produto, e não gera contraprestação direta sob a forma de bens ou serviços.

#### 4.2.3.3. Subtítulo / Localizador de Gasto

A Portaria MOG nº 42/1999 não estabelece critérios para a indicação da localização física das ações, todavia, considerando a dimensão do orçamento da União, a Lei de Diretrizes Orçamentárias tem determinado a identificação da localização do gasto, o que se faz por intermédio do Subtítulo.

O subtítulo permite maior controle governamental e social sobre a implantação das políticas públicas adotadas, além de evidenciar a focalização, os custos e os impactos da ação governamental.

No caso da União, as atividades, projetos e operações especiais são detalhadas em subtítulos, utilizados especialmente para especificar a localização física da ação, não podendo haver, por conseguinte, alteração da finalidade da ação, do produto e das metas estabelecidas. Vale ressaltar que o critério para priorização da localização física da ação em território é o da localização dos beneficiados pela ação. A localização do gasto poderá ser de abrangência nacional, no exterior, por Região (NO, NE, CO, SD, SL), por estado ou município ou, excepcionalmente, por um critério específico, quando necessário. A LDO da União veda que na especificação do subtítulo haja referência a mais de uma localidade, área geográfica ou beneficiário, se determinados.

Na União, o subtítulo representa o menor nível de categoria de programação e será detalhado por esfera orçamentária (fiscal, seguridade e investimento), grupo de natureza de despesa, modalidade de aplicação, identificador de resultado primário, identificador de uso e fonte de recursos, sendo o produto e a unidade de medida os mesmos da ação orçamentária.

#### 4.2.3.4. Componentes da Programação Física

Meta física é a quantidade de produto a ser ofertado por ação, de forma regionalizada, se for o caso, num determinado período e instituída para cada ano. As metas físicas são indicadas em nível de subtítulo e agregadas segundo os respectivos projetos, atividades ou operações especiais.

Ressalte-se que a territorialização das metas físicas é expressa nos localizadores de gasto previamente definidos para a ação. Exemplo: No caso da vacinação de crianças, a meta será regionalizada pela quantidade de crianças a serem vacinadas ou de vacinas empregadas em cada estado (localizadores de gasto), ainda que a campanha seja de âmbito nacional e a despesa paga de forma centralizada. Isso também ocorre com a distribuição de livros didáticos.

#### 4.2.4. Classificação da Despesa Orçamentária por Natureza

A classificação da despesa orçamentária, segundo a sua natureza, compõe-se de:

- a. **Categoria Econômica**
- b. **Grupo de Natureza da Despesa**
- c. **Elemento de Despesa**

A natureza da despesa será complementada pela informação gerencial denominada “**Modalidade de Aplicação**”, a qual tem por finalidade indicar se os recursos são aplicados diretamente por órgãos ou entidades no âmbito da mesma esfera de Governo ou por outro ente da Federação e suas respectivas entidades, e objetiva, precipuamente, possibilitar a eliminação da dupla contagem dos recursos transferidos ou descentralizados.

##### 4.2.4.1. Estrutura da Natureza da Despesa Orçamentária

Os arts. 12 e 13 da Lei nº 4.320/1964, tratam da classificação da despesa orçamentária por categoria econômica e elementos. Assim como na receita orçamentária, o art. 8º estabelece que os itens da discriminação da despesa orçamentária mencionados no art. 13 serão identificados por números de código decimal, na forma do Anexo IV daquela Lei, atualmente consubstanciados na Portaria Interministerial STN/SOF nº 163/2001, e constantes deste Manual.

O conjunto de informações que constitui a natureza de despesa orçamentária forma um código estruturado que agrega a categoria econômica, o grupo, a modalidade de aplicação e o elemento. Essa estrutura deve ser observada na execução orçamentária de todas as esferas de governo.

O código da natureza de despesa orçamentária é composto por seis dígitos, desdobrado até o nível de elemento ou, opcionalmente, por oito, contemplando o desdobramento facultativo do elemento.

A classificação da Reserva de Contingência bem como a Reserva do Regime Próprio de Previdência Social, quanto à natureza da despesa orçamentária, serão identificadas com o código “9.9.99.99”, conforme estabelece o parágrafo único do art. 8º da Portaria Interministerial STN/SOF nº 163, de 2001.

##### 4.2.4.2. Categoria Econômica

A despesa, assim como a receita, é classificada em duas categorias econômicas, com os seguintes códigos:

Categoria Econômica	
3	Despesas Correntes
4	Despesas de Capital

- **3 – Despesas Correntes**

Classificam-se nessa categoria todas as despesas que não contribuem, diretamente, para a formação ou aquisição de um bem de capital.

- **4 – Despesas de Capital**

Classificam-se nessa categoria aquelas despesas que contribuem, diretamente, para a formação ou aquisição de um bem de capital.

**Observação:**

É importante observar que as despesas orçamentárias de capital mantêm uma correlação com o registro de incorporação de ativo imobilizado, intangível ou investimento (no caso dos grupos de natureza da despesa 4 –

investimentos e 5 – inversões financeiras) ou o registro de desincorporação de um passivo (no caso do grupo de despesa 6 – amortização da dívida).

#### 4.2.4.3. Grupo de Natureza da Despesa (GND)

É um agregador de elementos de despesa com as mesmas características quanto ao objeto de gasto, conforme discriminado a seguir:

Grupo de Natureza da Despesa	
1	Pessoal e Encargos Sociais
2	Juros e Encargos da Dívida
3	Outras Despesas Correntes
4	Investimentos
5	Inversões Financeiras
6	Amortização da Dívida

- **1 – Pessoal e Encargos Sociais**

Despesas orçamentárias com pessoal ativo e inativo e pensionistas, relativas a mandatos eletivos, cargos, funções ou empregos, civis, militares e de membros de Poder, com quaisquer espécies remuneratórias, tais como vencimentos e vantagens, fixas e variáveis, subsídios, proventos da aposentadoria, reformas e pensões, inclusive adicionais, gratificações, horas extras e vantagens pessoais de qualquer natureza, bem como encargos sociais e contribuições recolhidas pelo ente às entidades de previdência, conforme estabelece o caput do art. 18 da Lei Complementar nº 101, de 2000.

- **2 – Juros e Encargos da Dívida**

Despesas orçamentárias com o pagamento de juros, comissões e outros encargos de operações de crédito internas e externas contratadas, bem como da dívida pública mobiliária.

- **3 – Outras Despesas Correntes**

Despesas orçamentárias com aquisição de material de consumo, pagamento de diárias, contribuições, subvenções, auxílio-alimentação, auxílio-transporte, além de outras despesas da categoria econômica “Despesas Correntes” não classificáveis nos demais grupos de natureza de despesa.

- **4 – Investimentos**

Despesas orçamentárias com softwares e com o planejamento e a execução de obras, inclusive com a aquisição de imóveis considerados necessários à realização destas últimas, e com a aquisição de instalações, equipamentos e material permanente.

- **5 – Inversões Financeiras**

Despesas orçamentárias com a aquisição de imóveis ou bens de capital já em utilização; aquisição de títulos representativos do capital de empresas ou entidades de qualquer espécie, já constituídas, quando a operação não importe aumento do capital; e com a constituição ou aumento do capital de empresas, além de outras despesas classificáveis neste grupo.

## • 6 – Amortização da Dívida

Despesas orçamentárias com o pagamento e/ou refinanciamento do principal e da atualização monetária ou cambial da dívida pública interna e externa, contratual ou mobiliária.

### Observação:

A Reserva de Contingência e a Reserva do RPPS, destinadas ao atendimento de passivos contingentes e outros riscos, bem como eventos fiscais imprevistos, inclusive a abertura de créditos adicionais, serão classificadas, no que se refere ao grupo de natureza de despesa, com o código “9”.

#### 4.2.4.4. Modalidade de Aplicação

A modalidade de aplicação tem por finalidade indicar se os recursos são aplicados diretamente por órgãos ou entidades no âmbito da mesma esfera de Governo ou por outro ente da Federação e suas respectivas entidades. Indica se os recursos serão aplicados diretamente pela unidade detentora do crédito ou mediante transferência para entidades públicas ou privadas. A modalidade também permite a eliminação de dupla contagem no orçamento.

Observa-se que o termo “transferências”, utilizado nos arts. 16 e 21 da Lei nº 4.320/1964, compreende as subvenções, auxílios e contribuições que atualmente são identificados em nível de elementos na classificação da natureza da despesa. Não se confundem com as transferências de recursos financeiros, representadas pelas modalidades de aplicação, e são registradas na modalidade de aplicação constante da seguinte codificação atual:

Modalidade de Aplicação	
20	Transferências à União
22	Execução Orçamentária Delegada à União
30	Transferências a Estados e ao Distrito Federal
31	Transferências a Estados e ao Distrito Federal - Fundo a Fundo
32	Execução Orçamentária Delegada a Estados e ao Distrito Federal
35	Transferências Fundo a Fundo aos Estados e ao Distrito Federal à conta de recursos de que tratam os §§ 1º e 2º do art. 24 da Lei Complementar nº 141, de 2012
36	Transferências Fundo a Fundo aos Estados e ao Distrito Federal à conta de recursos de que trata o art. 25 da Lei Complementar nº 141, de 2012
40	Transferências a Municípios
41	Transferências a Municípios - Fundo a Fundo
42	Execução Orçamentária Delegada a Municípios
45	Transferências Fundo a Fundo aos Municípios à conta de recursos de que tratam os §§ 1º e 2º do art. 24 da Lei Complementar nº 141, de 2012
46	Transferências Fundo a Fundo aos Municípios à conta de recursos de que trata o art. 25 da Lei Complementar nº 141, de 2012
50	Transferências a Instituições Privadas sem Fins Lucrativos
60	Transferências a Instituições Privadas com Fins Lucrativos
67	Execução de Contrato de Parceria Público-Privada – PPP
70	Transferências a Instituições Multigovernamentais
71	Transferências a Consórcios Públicos mediante contrato de rateio
72	Execução Orçamentária Delegada a Consórcios Públicos
73	Transferências a Consórcios Públicos mediante contrato de rateio à conta de recursos de que tratam os §§ 1º e 2º do art. 24 da Lei Complementar nº 141, de 2012
74	Transferências a Consórcios Públicos mediante contrato de rateio à conta de recursos de que trata o art. 25 da Lei Complementar nº 141, de 2012
75	Transferências a Instituições Multigovernamentais à conta de recursos de que tratam os §§ 1º e 2º do art. 24 da Lei Complementar nº 141, de 2012
76	Transferências a Instituições Multigovernamentais à conta de recursos de que trata o art. 25 da Lei Complementar nº 141, de 2012

80	Transferências ao Exterior
90	Aplicações Diretas
91	Aplicação Direta Decorrente de Operação entre Órgãos, Fundos e Entidades Integrantes dos Orçamentos Fiscal e da Seguridade Social
93	Aplicação Direta Decorrente de Operação de Órgãos, Fundos e Entidades Integrantes dos Orçamentos Fiscal e da Seguridade Social com Consórcio Público do qual o Ente Participe
94	Aplicação Direta Decorrente de Operação de Órgãos, Fundos e Entidades Integrantes dos Orçamentos Fiscal e da Seguridade Social com Consórcio Público do qual o Ente Não Participe
95	Aplicação Direta à conta de recursos de que tratam os §§ 1º e 2º do art. 24 da Lei Complementar nº 141, de 2012
96	Aplicação Direta à conta de recursos de que trata o art. 25 da Lei Complementar nº 141, de 2012
99	A Definir

- **20 – Transferências à União**

Despesas orçamentárias realizadas pelos Estados, Municípios ou pelo Distrito Federal, mediante transferência de recursos financeiros à União, inclusive para suas entidades da administração indireta.

- **22 – Execução Orçamentária Delegada à União**

Despesas orçamentárias realizadas mediante transferência de recursos financeiros, decorrentes de delegação ou descentralização à União para execução de ações de responsabilidade exclusiva do delegante.

- **30 – Transferências a Estados e ao Distrito Federal**

Despesas orçamentárias realizadas mediante transferência de recursos financeiros da União ou dos Municípios aos Estados e ao Distrito Federal, inclusive para suas entidades da administração indireta.

- **31 – Transferências a Estados e ao Distrito Federal - Fundo a Fundo**

Despesas orçamentárias realizadas mediante transferência de recursos financeiros da União ou dos Municípios aos Estados e ao Distrito Federal por intermédio da modalidade fundo a fundo.

- **32 – Execução Orçamentária Delegada a Estados e ao Distrito Federal**

Despesas orçamentárias realizadas mediante transferência de recursos financeiros, decorrentes de delegação ou descentralização a Estados e ao Distrito Federal para execução de ações de responsabilidade exclusiva do delegante.

- **35 – Transferências Fundo a Fundo aos Estados e ao Distrito Federal à conta de recursos de que tratam os §§ 1º e 2º do art. 24 da Lei Complementar nº 141, de 2012**

Despesas orçamentárias realizadas mediante transferência de recursos financeiros da União ou dos Municípios aos Estados e ao Distrito Federal por intermédio da modalidade fundo a fundo, à conta de recursos referentes aos restos a pagar considerados para fins da aplicação mínima em ações e serviços públicos de saúde e posteriormente cancelados ou prescritos, de que tratam os §§ 1º e 2º do art. 24 da Lei Complementar nº 141, de 2012.

- **36 – Transferências Fundo a Fundo aos Estados e ao Distrito Federal à conta de recursos de que trata o art. 25 da Lei Complementar nº 141, de 2012**

Despesas orçamentárias realizadas mediante transferência de recursos financeiros da União ou dos Municípios aos Estados e ao Distrito Federal por intermédio da modalidade fundo a fundo, à conta de recursos referentes à diferença da aplicação mínima em ações e serviços públicos de saúde que deixou de ser aplicada em exercícios anteriores, de que trata o art. 25 da Lei Complementar nº 141, de 2012.

- **40 – Transferências a Municípios**

Despesas orçamentárias realizadas mediante transferência de recursos financeiros da União ou dos Estados aos Municípios, inclusive para suas entidades da administração indireta.

- **41 – Transferências a Municípios - Fundo a Fundo**

Despesas orçamentárias realizadas mediante transferência de recursos financeiros da União, dos Estados ou do Distrito Federal aos Municípios por intermédio da modalidade fundo a fundo.

- **42 – Execução Orçamentária Delegada a Municípios**

Despesas orçamentárias realizadas mediante transferência de recursos financeiros, decorrentes de delegação ou descentralização a Municípios para execução de ações de responsabilidade exclusiva do delegante.

- **45 – Transferências Fundo a Fundo aos Municípios à conta de recursos de que tratam os §§ 1º e 2º do art. 24 da Lei Complementar nº 141, de 2012**

Despesas orçamentárias realizadas mediante transferência de recursos financeiros da União, dos Estados ou do Distrito Federal aos Municípios por intermédio da modalidade fundo a fundo, à conta de recursos referentes aos restos a pagar considerados para fins da aplicação mínima em ações e serviços públicos de saúde e posteriormente cancelados ou prescritos, de que tratam os §§ 1º e 2º do art. 24 da Lei Complementar nº 141, de 2012.

- **46 – Transferências Fundo a Fundo aos Municípios à conta de recursos de que trata o art. 25 da Lei Complementar nº 141, de 2012.**

Despesas orçamentárias realizadas mediante transferência de recursos financeiros da União, dos Estados ou do Distrito Federal aos Municípios por intermédio da modalidade fundo a fundo, à conta de recursos referentes à diferença da aplicação mínima em ações e serviços públicos de saúde que deixou de ser aplicada em exercícios anteriores de que trata o art. 25 da Lei Complementar nº 141, de 2012..

- **50 – Transferências a Instituições Privadas sem Fins Lucrativos**

Despesas orçamentárias realizadas mediante transferência de recursos financeiros a entidades sem fins lucrativos que não tenham vínculo com a administração pública.

- **60 – Transferências a Instituições Privadas com Fins Lucrativos**

Despesas orçamentárias realizadas mediante transferência de recursos financeiros a entidades com fins lucrativos que não tenham vínculo com a administração pública.

- **67 – Execução de Contrato de Parceria Público-Privada - PPP**

Despesas orçamentárias do Parceiro Público decorrentes de Contrato de Parceria Público-Privada - PPP, nos termos da Lei nº 11.079, de 30 de dezembro de 2004, e da Lei nº 12.766, de 27 de dezembro de 2012.

- **70 – Transferências a Instituições Multigovernamentais**

Despesas orçamentárias realizadas mediante transferência de recursos financeiros a entidades criadas e mantidas por dois ou mais entes da Federação ou por dois ou mais países, inclusive o Brasil, exclusive as transferências relativas à modalidade de aplicação 71 (Transferências a Consórcios Públicos mediante contrato de rateio).

- **71 – Transferências a Consórcios Públicos mediante contrato de rateio**

Despesas orçamentárias realizadas mediante transferência de recursos financeiros a entidades criadas sob a forma de consórcios públicos nos termos da Lei nº 11.107, de 6 de abril de 2005, mediante contrato de rateio, objetivando a execução dos programas e ações dos respectivos entes consorciados, observado o disposto no § 1º do art. 11 da Portaria STN nº 72, de 2012.

- **72 – Execução Orçamentária Delegada a Consórcios Públicos**

Despesas orçamentárias realizadas mediante transferência de recursos financeiros, decorrentes de delegação ou descentralização a consórcios públicos para execução de ações de responsabilidade exclusiva do delegante.

- **73 – Transferências a Consórcios Públicos mediante contrato de rateio à conta de recursos de que tratam os §§ 1º e 2º do art. 24 da Lei Complementar nº 141, de 2012**

Despesas orçamentárias realizadas mediante transferência de recursos financeiros a entidades criadas sob a forma de consórcios públicos nos termos da Lei nº 11.107, de 6 de abril de 2005, por meio de contrato de rateio, à conta de recursos referentes aos restos a pagar considerados para fins da aplicação mínima em ações e serviços públicos de saúde e posteriormente cancelados ou prescritos, de que tratam §§ 1º e 2º do art. 24 da Lei Complementar nº 141, de 13 de janeiro de 2012, observado o disposto no § 1º do art. 11 da Portaria STN nº 72, de 1º de fevereiro de 2012.

- **74 – Transferências a Consórcios Públicos mediante contrato de rateio à conta de recursos de que trata o art. 25 da Lei Complementar nº 141, de 2012**

Despesas orçamentárias realizadas mediante transferência de recursos financeiros a entidades criadas sob a forma de consórcios públicos nos termos da Lei nº 11.107, de 6 de abril de 2005, por meio de contrato de rateio, à conta de recursos referentes à diferença da aplicação mínima em ações e serviços públicos de saúde que deixou de ser aplicada em exercícios anteriores, de que trata o art. 25 da Lei Complementar nº 141, de 2012, observado o disposto no § 1º do art. 11 da Portaria STN nº 72, de 2012.

- **75 – Transferências a Instituições Multigovernamentais à conta de recursos de que tratam os §§ 1º e 2º do art. 24 da Lei Complementar nº 141, de 2012**

Despesas orçamentárias realizadas mediante transferência de recursos financeiros a entidades criadas e mantidas por dois ou mais entes da Federação ou por dois ou mais países, inclusive o Brasil, exclusive as transferências relativas à modalidade de aplicação 73 (Transferências a Consórcios Públicos mediante contrato de rateio à conta de recursos de que tratam os §§ 1º e 2º do art. 24 da Lei Complementar nº 141, de 2012), à conta de recursos referentes aos restos a pagar considerados para fins da aplicação mínima em ações e serviços públicos de saúde e posteriormente cancelados ou prescritos, de que tratam os §§ 1º e 2º do art. 24 da Lei Complementar nº 141, de 2012.

- **76 – Transferências a Instituições Multigovernamentais à conta de recursos de que trata o art. 25 da Lei Complementar nº 141, de 2012**

Despesas orçamentárias realizadas mediante transferência de recursos financeiros a entidades criadas e mantidas por dois ou mais entes da Federação ou por dois ou mais países, inclusive o Brasil, exclusive as transferências relativas à modalidade de aplicação 74 (Transferências a Consórcios Públicos mediante contrato de rateio à conta de recursos de que trata o art. 25 da Lei Complementar nº 141, de 2012), à conta de recursos referentes à diferença da aplicação mínima em ações e serviços públicos de saúde que deixou de ser aplicada em exercícios anteriores, de que trata o art. 25 da Lei Complementar nº 141, de 2012.

- **80 – Transferências ao Exterior**

Despesas orçamentárias realizadas mediante transferência de recursos financeiros a órgãos e entidades governamentais pertencentes a outros países, a organismos internacionais e a fundos instituídos por diversos países, inclusive aqueles que tenham sede ou recebam os recursos no Brasil.

- **90 – Aplicações Diretas**

Aplicação direta, pela unidade orçamentária, dos créditos a ela alocados ou oriundos de descentralização de outras entidades integrantes ou não dos Orçamentos Fiscal ou da Seguridade Social, no âmbito da mesma esfera de governo.

- **91 – Aplicação Direta Decorrente de Operação entre Órgãos, Fundos e Entidades Integrantes dos Orçamentos Fiscal e da Seguridade Social**

Despesas orçamentárias de órgãos, fundos, autarquias, fundações, empresas estatais dependentes e outras entidades integrantes dos orçamentos fiscal e da seguridade social decorrentes da aquisição de materiais, bens e serviços, pagamento de impostos, taxas e contribuições, além de outras operações, quando o receptor dos recursos também for órgão, fundo, autarquia, fundação, empresa estatal dependente ou outra entidade constante desses orçamentos, no âmbito da mesma esfera de Governo.

- **93 – Aplicação Direta Decorrente de Operação de Órgãos, Fundos e Entidades Integrantes dos Orçamentos Fiscal e da Seguridade Social com Consórcio Público do qual o Ente Participe**

Despesas orçamentárias de órgãos, fundos, autarquias, fundações, empresas estatais dependentes e outras entidades integrantes dos orçamentos fiscal e da seguridade social decorrentes da aquisição de materiais, bens e serviços, além de outras operações, exceto no caso de transferências, delegações ou descentralizações, quando o receptor dos recursos for consórcio público do qual o ente da Federação participe, nos termos da Lei nº 11.107, de 6 de abril de 2005.

- **94 – Aplicação Direta Decorrente de Operação de Órgãos, Fundos e Entidades Integrantes dos Orçamentos Fiscal e da Seguridade Social com Consórcio Público do qual o Ente Não Participe**

Despesas orçamentárias de órgãos, fundos, autarquias, fundações, empresas estatais dependentes e outras entidades integrantes dos orçamentos fiscal e da seguridade social decorrentes da aquisição de materiais, bens e serviços, além de outras operações, exceto no caso de transferências, delegações ou descentralizações, quando o receptor dos recursos for consórcio público do qual o ente da Federação não participe, nos termos da Lei nº 11.107, de 6 de abril de 2005.

- **95 – Aplicação Direta à conta de recursos de que tratam os §§ 1º e 2º do art. 24 da Lei Complementar nº 141, de 2012**

Aplicação direta, pela unidade orçamentária, dos créditos a ela alocados ou oriundos de descentralização de outras entidades integrantes ou não dos Orçamentos Fiscal ou da Seguridade Social, no âmbito da mesma esfera de Governo, à conta de recursos referentes aos restos a pagar considerados para fins da aplicação mínima em ações e serviços públicos de saúde e posteriormente cancelados ou prescritos, de que tratam os §§ 1º e 2º do art. 24 da Lei Complementar nº 141, de 2012.

- **96 – Aplicação Direta à conta de recursos de que trata o art. 25 da Lei Complementar nº 141, de 2012.**

Aplicação direta, pela unidade orçamentária, dos créditos a ela alocados ou oriundos de descentralização de outras entidades integrantes ou não dos Orçamentos Fiscal ou da Seguridade Social, no âmbito da mesma esfera de Governo, à conta de recursos referentes à diferença da aplicação mínima em ações e serviços públicos de saúde que deixou de ser aplicada em exercícios anteriores, de que trata o art. 25 da Lei Complementar nº 141, de 2012.



• 99 – A Definir

Modalidade de utilização exclusiva do Poder Legislativo ou para classificação orçamentária da Reserva de Contingência e da Reserva do RPPS, vedada a execução orçamentária enquanto não houver sua definição.

4.2.4.5. Elemento de Despesa

Tem por finalidade identificar os objetos de gasto, tais como vencimentos e vantagens fixas, juros, diárias, material de consumo, serviços de terceiros prestados sob qualquer forma, subvenções sociais, obras e instalações, equipamentos e material permanente, auxílios, amortização e outros que a administração pública utiliza para a consecução de seus fins. A descrição dos elementos pode não contemplar todas as despesas a eles inerentes, sendo, em alguns casos, exemplificativa. A relação dos elementos de despesa é apresentada a seguir:

Elementos de Despesa	
01	Aposentadorias do RPPS, Reserva Remunerada e Reformas dos Militares
03	Pensões do RPPS e do Militar
04	Contratação por Tempo Determinado
05	Outros Benefícios Previdenciários do Servidor ou do Militar
06	Benefício Mensal ao Deficiente e ao Idoso
07	Contribuição a Entidades Fechadas de Previdência
08	Outros Benefícios Assistenciais do Servidor ou do Militar
10	Seguro Desemprego e Abono Salarial
11	Vencimentos e Vantagens Fixas – Pessoal Civil
12	Vencimentos e Vantagens Fixas – Pessoal Militar
13	Obrigações Patronais
14	Diárias – Civil
15	Diárias – Militar
16	Outras Despesas Variáveis – Pessoal Civil
17	Outras Despesas Variáveis – Pessoal Militar
18	Auxílio Financeiro a Estudantes
19	Auxílio-Fardamento
20	Auxílio Financeiro a Pesquisadores
21	Juros sobre a Dívida por Contrato
22	Outros Encargos sobre a Dívida por Contrato
23	Juros, Deságios e Descontos da Dívida Mobiliária
24	Outros Encargos sobre a Dívida Mobiliária
25	Encargos sobre Operações de Crédito por Antecipação da Receita
26	Obrigações decorrentes de Política Monetária
27	Encargos pela Honra de Avais, Garantias, Seguros e Similares
28	Remuneração de Cotas de Fundos Autárquicos
29	Distribuição de Resultado de Empresas Estatais Dependentes
30	Material de Consumo
31	Premiações Culturais, Artísticas, Científicas, Desportivas e Outras
32	Material, Bem ou Serviço para Distribuição Gratuita
33	Passagens e Despesas com Locomoção
34	Outras Despesas de Pessoal decorrentes de Contratos de Terceirização
35	Serviços de Consultoria
36	Outros Serviços de Terceiros – Pessoa Física

37	Locação de Mão-de-Obra
38	Arrendamento Mercantil
39	Outros Serviços de Terceiros – Pessoa Jurídica
41	Contribuições
42	Auxílios
43	Subvenções Sociais
45	Subvenções Econômicas
46	Auxílio-Alimentação
47	Obrigações Tributárias e Contributivas
48	Outros Auxílios Financeiros a Pessoas Físicas
49	Auxílio-Transporte
51	Obras e Instalações
52	Equipamentos e Material Permanente
53	Aposentadorias do RGPS – Área Rural
54	Aposentadorias do RGPS – Área Urbana
55	Pensões do RGPS – Área Rural
56	Pensões do RGPS – Área Urbana
57	Outros Benefícios do RGPS – Área Rural
58	Outros Benefícios do RGPS – Área Urbana
59	Pensões Especiais
61	Aquisição de Imóveis
62	Aquisição de Produtos para Revenda
63	Aquisição de Títulos de Crédito
64	Aquisição de Títulos Representativos de Capital já Integralizado
65	Constituição ou Aumento de Capital de Empresas
66	Concessão de Empréstimos e Financiamentos
67	Depósitos Compulsórios
70	Rateio pela participação em Consórcio Público
71	Principal da Dívida Contratual Resgatado
72	Principal da Dívida Mobiliária Resgatado
73	Correção Monetária ou Cambial da Dívida Contratual Resgatada
74	Correção Monetária ou Cambial da Dívida Mobiliária Resgatada
75	Correção Monetária da Dívida de Operações de Crédito por Antecipação de Receita
76	Principal Corrigido da Dívida Mobiliária Refinanciado
77	Principal Corrigido da Dívida Contratual Refinanciado
81	Distribuição Constitucional ou Legal de Receitas
82	Aporte de Recursos pelo Parceiro Público em Favor do Parceiro Privado Decorrente de Contrato de Parceria Público-Privada - PPP
83	Despesas Decorrentes de Contrato de Parceria Público-Privada - PPP, exceto Subvenções Econômicas, Aporte e Fundo Garantidor
84	Despesas Decorrentes da Participação em Fundos, Organismos, ou Entidades Assemelhadas, Nacionais e Internacionais
91	Sentenças Judiciais
92	Despesas de Exercícios Anteriores
93	Indenizações e Restituições
94	Indenizações e Restituições Trabalhistas
95	Indenização pela Execução de Trabalhos de Campo
96	Ressarcimento de Despesas de Pessoal Requisitado
97	Aporte para Cobertura do Déficit Atuarial do RPPS
98	Compensações ao RGPS

- **01 – Aposentadorias do RPPS, Reserva Remunerada e Reformas dos Militares**

Despesas orçamentárias com pagamento de aposentadorias dos servidores inativos do Regime Próprio de Previdência do Servidor - RPPS, e de reserva remunerada e reformas dos militares

- **03 – Pensões do RPPS e do Militar**

Despesas orçamentárias com pagamento de pensões civis do RPPS e dos militares.

- **04 – Contratação por Tempo Determinado**

Despesas orçamentárias com a contratação de pessoal por tempo determinado para atender a necessidade temporária de excepcional interesse público, de acordo com legislação específica de cada ente da Federação, inclusive obrigações patronais e outras despesas variáveis, quando for o caso.

- **05 – Outros Benefícios Previdenciários do Servidor ou do Militar**

Despesas orçamentárias com benefícios previdenciários do servidor ou militar, tais como auxílio-reclusão devido à família do servidor ou do militar afastado por motivo de prisão, e salário-família, exclusive aposentadoria, reformas e pensões.

- **06 – Benefício Mensal ao Deficiente e ao Idoso**

Despesas orçamentárias decorrentes do cumprimento do art. 203, inciso V, da Constituição Federal, que dispõe:

*Art. 203. A assistência social será prestada a quem dela necessitar, independentemente de contribuição à seguridade social, e tem por objetivos: [...]*

*V – a garantia de um salário mínimo de benefício mensal à pessoa portadora de deficiência e ao idoso que comprovem não possuir meios de prover a própria manutenção ou de tê-la provida por sua família, conforme dispuser a lei.*

- **07 – Contribuição a Entidades Fechadas de Previdência**

Despesas orçamentárias com os encargos da entidade patrocinadora no regime de previdência fechada, para complementação de aposentadoria.

- **08 – Outros Benefícios Assistenciais do Servidor ou do Militar**

Despesas orçamentárias com benefícios assistenciais, inclusive auxílio-funeral devido à família do servidor ou do militar falecido na atividade, ou do aposentado, ou a terceiro que custear, comprovadamente, as despesas com o funeral do ex-servidor ou do ex-militar; auxílio-natalidade devido a servidora ou militar, por motivo de nascimento de filho, ou a cônjuge ou companheiro servidor público ou militar, quando a parturiente não for servidora; auxílio-creche ou assistência pré-escolar devido a dependente do servidor ou militar, conforme regulamento; e auxílio-doença.

- **10 – Seguro Desemprego e Abono Salarial**

Despesas orçamentárias com pagamento do seguro-desemprego e do abono de que tratam o inciso II do art. 7º e o § 3º do art. 239 da Constituição Federal, respectivamente.

- **11 – Vencimentos e Vantagens Fixas – Pessoal Civil**

Despesas orçamentárias com: Vencimento; Salário Pessoal Permanente; Vencimento ou Salário de Cargos de Confiança; Subsídios; Vencimento de Pessoal em Disponibilidade Remunerada; Gratificações, tais como: Gratifica-

ção Adicional Pessoal Disponível; Gratificação de Interiorização; Gratificação de Dedicção Exclusiva; Gratificação de Regência de Classe; Gratificação pela Chefia ou Coordenação de Curso de Área ou Equivalente; Gratificação por Produção Suplementar; Gratificação por Trabalho de Raios X ou Substâncias Radioativas; Gratificação pela Chefia de Departamento, Divisão ou Equivalente; Gratificação de Direção Geral ou Direção (Magistério de 1º e 2º Graus); Gratificação de Função-Magistério Superior; Gratificação de Atendimento e Habilitação Previdenciários; Gratificação Especial de Localidade; Gratificação de Desempenho das Atividades Rodoviárias; Gratificação da Atividade de Fiscalização do Trabalho; Gratificação de Engenheiro Agrônomo; Gratificação de Natal; Gratificação de Estímulo à Fiscalização e Arrecadação de Contribuições e de Tributos; Gratificação por Encargo de Curso ou de Concurso; Gratificação de Produtividade do Ensino; Gratificação de Habilitação Profissional; Gratificação de Atividade; Gratificação de Representação de Gabinete; Adicional de Insalubridade; Adicional Noturno; Adicional de Férias 1/3 (art. 7º, inciso XVII, da Constituição); Adicionais de Periculosidade; Representação Mensal; Licença-Prêmio por assiduidade; Retribuição Básica (Vencimentos ou Salário no Exterior); Diferenças Individuais Permanentes; Vantagens Pecuniárias de Ministro de Estado, de Secretário de Estado e de Município; Férias Antecipadas de Pessoal Permanente; Aviso Prévio (cumprido); Férias Vencidas e Proporcionais; Parcela Incorporada (ex-quintos e ex-décimos); Indenização de Habilitação Policial; Adiantamento do 13º Salário; 13º Salário Proporcional; Incentivo Funcional - Sanitarista; Abono Provisório; “Pró-labore” de Procuradores; e outras despesas correlatas de caráter permanente.

- **12 – Vencimentos e Vantagens Fixas – Pessoal Militar**

Despesas orçamentárias com: Soldo; Gratificação de Localidade Especial; Gratificação de Representação; Adicional de Tempo de Serviço; Adicional de Habilitação; Adicional de Compensação Orgânica; Adicional Militar; Adicional de Permanência; Adicional de Férias; Adicional Natalino; e outras despesas correlatas, de caráter permanente, previstas na estrutura remuneratória dos militares.

- **13 – Obrigações Patronais**

Despesas orçamentárias com encargos que a administração tem pela sua condição de empregadora, e resultantes de pagamento de pessoal ativo, inativo e pensionistas, tais como Fundo de Garantia por Tempo de Serviço e contribuições para Institutos de Previdência, inclusive a alíquota de contribuição suplementar para cobertura do déficit atuarial, bem como os encargos resultantes do pagamento com atraso das contribuições de que trata este elemento de despesa.

- **14 – Diárias – Civil**

Despesas orçamentárias com cobertura de alimentação, pousada e locomoção urbana, do servidor público estatutário ou celetista que se desloca de sua sede em objeto de serviço, em caráter eventual ou transitório, entendido como sede o Município onde a repartição estiver instalada e onde o servidor tiver exercício em caráter permanente.

- **15 – Diárias – Militar**

Despesas orçamentárias decorrentes do deslocamento do militar da sede de sua unidade por motivo de serviço, destinadas à indenização das despesas de alimentação e pousada.

- **16 – Outras Despesas Variáveis – Pessoal Civil**

Despesas orçamentárias relacionadas às atividades do cargo/emprego ou função do servidor, e cujo pagamento só se efetua em circunstâncias específicas, tais como: hora-extra; substituições; e outras despesas da espécie, decorrentes do pagamento de pessoal dos órgãos e entidades da administração direta e indireta.

- **17 – Outras Despesas Variáveis – Pessoal Militar**

Despesas orçamentárias eventuais, de natureza remuneratória, devidas em virtude do exercício da atividade militar, exceto aquelas classificadas em elementos de despesas específicos.

- **18 – Auxílio Financeiro a Estudantes**

Despesas orçamentárias com ajuda financeira concedida pelo Estado a estudantes comprovadamente carentes, e concessão de auxílio para o desenvolvimento de estudos e pesquisas de natureza científica, realizadas por pessoas físicas na condição de estudante, observado o disposto no art. 26 da Lei Complementar nº 101/2000.

- **19 – Auxílio-Fardamento**

Despesas orçamentárias com o auxílio-fardamento, pago diretamente ao servidor ou militar.

- **20 – Auxílio Financeiro a Pesquisadores**

Despesas Orçamentárias com apoio financeiro concedido a pesquisadores, individual ou coletivamente, exceto na condição de estudante, no desenvolvimento de pesquisas científicas e tecnológicas, nas suas mais diversas modalidades, observado o disposto no art. 26 da Lei Complementar nº 101/2000.

- **21 – Juros sobre a Dívida por Contrato**

Despesas orçamentárias com juros referentes a operações de crédito efetivamente contratadas.

- **22 – Outros Encargos sobre a Dívida por Contrato**

Despesas orçamentárias com outros encargos da dívida pública contratada, tais como: taxas, comissões bancárias, prêmios, imposto de renda e outros encargos.

- **23 – Juros, Deságios e Descontos da Dívida Mobiliária**

Despesas orçamentárias com a remuneração real devida pela aplicação de capital de terceiros em títulos públicos.

- **24 – Outros Encargos sobre a Dívida Mobiliária**

Despesas orçamentárias com outros encargos da dívida mobiliária, tais como: comissão, corretagem, seguro, etc.

- **25 – Encargos sobre Operações de Crédito por Antecipação da Receita**

Despesas orçamentárias com o pagamento de encargos da dívida pública, inclusive os juros decorrentes de operações de crédito por antecipação da receita, conforme art. 165, §8º, da Constituição.

- **26 – Obrigações decorrentes de Política Monetária**

Despesas orçamentárias com a cobertura do resultado negativo do Banco Central do Brasil, como autoridade monetária, apurado em balanço, nos termos da legislação vigente.

- **27 – Encargos pela Honra de Avais, Garantias, Seguros e Similares**

Despesas orçamentárias que a administração é compelida a realizar em decorrência da honra de avais, garantias, seguros, fianças e similares concedidos.

- **28 – Remuneração de Cotas de Fundos Autárquicos**

Despesas orçamentárias com encargos decorrentes da remuneração de cotas de fundos autárquicos, à semelhança de dividendos, em razão dos resultados positivos desses fundos.

- **29 - Distribuição de Resultado de Empresas Estatais Dependentes**

Despesas orçamentárias com a distribuição de resultado positivo de empresas estatais dependentes, inclusive a título de dividendos e participação de empregados nos referidos resultados.

- **30 – Material de Consumo**

Despesas orçamentárias com álcool automotivo; gasolina automotiva; diesel automotivo; lubrificantes automotivos; combustível e lubrificantes de aviação; gás engarrafado; outros combustíveis e lubrificantes; material biológico, farmacológico e laboratorial; animais para estudo, corte ou abate; alimentos para animais; material de courelaria ou de uso zootécnico; sementes e mudas de plantas; gêneros de alimentação; material de construção para reparos em imóveis; material de manobra e patrulhamento; material de proteção, segurança, socorro e sobrevivência; material de expediente; material de cama e mesa, copa e cozinha, e produtos de higienização; material gráfico e de processamento de dados; aquisição de disquete; material para esportes e diversões; material para fotografia e filmagem; material para instalação elétrica e eletrônica; material para manutenção, reposição e aplicação; material odontológico, hospitalar e ambulatorial; material químico; material para telecomunicações; vestuário, uniformes, fardamento, tecidos e aviamentos; material de acondicionamento e embalagem; suprimento de proteção ao vôo; suprimento de aviação; sobressalentes de máquinas e motores de navios e esquadra; explosivos e munições; bandeiras, flâmulas e insígnias e outros materiais de uso não duradouro.

- **31 – Premiações Culturais, Artísticas, Científicas, Desportivas e Outras**

Despesas orçamentárias com a aquisição de prêmios, condecorações, medalhas, troféus, etc., bem como com o pagamento de prêmios em pecúnia, inclusive decorrentes de sorteios lotéricos.

- **32 – Material, Bem ou Serviço para Distribuição Gratuita**

Despesas orçamentárias com aquisição de materiais, bens ou serviços para distribuição gratuita, tais como livros didáticos, medicamentos, gêneros alimentícios e outros materiais, bens ou serviços que possam ser distribuídos gratuitamente, exceto se destinados a premiações culturais, artísticas, científicas, desportivas e outras.

- **33 – Passagens e Despesas com Locomoção**

Despesas orçamentárias, realizadas diretamente ou por meio de empresa contratada, com aquisição de passagens (aéreas, terrestres, fluviais ou marítimas), taxas de embarque, seguros, fretamento, pedágios, locação ou uso de veículos para transporte de pessoas e suas respectivas bagagens, inclusive quando decorrentes de mudanças de domicílio no interesse da administração.

- **34 – Outras Despesas de Pessoal decorrentes de Contratos de Terceirização**

Despesas orçamentárias relativas à mão-de-obra constantes dos contratos de terceirização, de acordo com o art. 18, §1º, da Lei Complementar nº 101, de 2000, computadas para fins de limites da despesa total com pessoal previstos no art. 19 dessa Lei.

- **35 – Serviços de Consultoria**

Despesas orçamentárias decorrentes de contratos com pessoas físicas ou jurídicas, prestadoras de serviços nas áreas de consultorias técnicas ou auditorias financeiras ou jurídicas, ou semelhantes.

- **36 – Outros Serviços de Terceiros – Pessoa Física**

Despesas orçamentárias decorrentes de serviços prestados por pessoa física pagos diretamente a esta e não enquadrados nos elementos de despesa específicos, tais como: remuneração de serviços de natureza eventual,

prestado por pessoa física sem vínculo empregatício; estagiários, monitores diretamente contratados; gratificação por encargo de curso ou de concurso; diárias a colaboradores eventuais; locação de imóveis; salário de internos nas penitenciárias; e outras despesas pagas diretamente à pessoa física.

- **37 – Locação de Mão-de-Obra**

Despesas orçamentárias com prestação de serviços por pessoas jurídicas para órgãos públicos, tais como limpeza e higiene, vigilância ostensiva e outros, nos casos em que o contrato especifique o quantitativo físico do pessoal a ser utilizado.

- **38 – Arrendamento Mercantil**

Despesas orçamentárias com contratos de arrendamento mercantil, com opção ou não de compra do bem de propriedade do arrendador.

- **39 – Outros Serviços de Terceiros – Pessoa Jurídica**

Despesas orçamentárias decorrentes da prestação de serviços por pessoas jurídicas para órgãos públicos, tais como: assinaturas de jornais e periódicos; tarifas de energia elétrica, gás, água e esgoto; serviços de comunicação (telefone, telex, correios, etc.); fretes e carretos; locação de imóveis (inclusive despesas de condomínio e tributos à conta do locatário, quando previstos no contrato de locação); locação de equipamentos e materiais permanentes; software; conservação e adaptação de bens imóveis; seguros em geral (exceto os decorrentes de obrigação patronal); serviços de asseio e higiene; serviços de divulgação, impressão, encadernação e emolduramento; serviços funerários; despesas com congressos, simpósios, conferências ou exposições; vale-refeição; auxílio-creche (exclusive a indenização a servidor); habilitação de telefonia fixa e móvel celular; e outros congêneres, bem como os encargos resultantes do pagamento com atraso das obrigações não tributárias.

- **41 – Contribuições**

Despesas orçamentárias às quais não correspondam contraprestação direta em bens e serviços e não sejam reembolsáveis pelo receptor, inclusive as destinadas a atender a despesas de manutenção de outras entidades de direito público ou privado, observado o disposto na legislação vigente.

- **42 – Auxílios**

Despesas orçamentárias destinadas a atender a despesas de investimentos ou inversões financeiras de outras esferas de governo ou de entidades privadas sem fins lucrativos, observado, respectivamente, o disposto nos arts. 25 e 26 da Lei Complementar nº 101/2000.

- **43 – Subvenções Sociais**

Despesas orçamentárias para cobertura de despesas de instituições privadas de caráter assistencial ou cultural, sem finalidade lucrativa, de acordo com os arts. 16, parágrafo único, e 17 da Lei nº 4.320/1964, observado o disposto no art. 26 da LRF.

- **45 – Subvenções Econômicas**

Despesas orçamentárias com o pagamento de subvenções econômicas, a qualquer título, autorizadas em leis específicas, tais como: ajuda financeira a entidades privadas com fins lucrativos; concessão de bonificações a produtores, distribuidores e vendedores; cobertura, direta ou indireta, de parcela de encargos de empréstimos e financiamentos e dos custos de aquisição, de produção, de escoamento, de distribuição, de venda e de manutenção de bens, produtos e serviços em geral; e, ainda, outras operações com características semelhantes.

- **46 – Auxílio-Alimentação**

Despesas orçamentárias com auxílio-alimentação pagas em forma de pecúnia, de bilhete ou de cartão magnético, diretamente aos militares, servidores, estagiários ou empregados da Administração Pública direta e indireta.

- **47 – Obrigações Tributárias e Contributivas**

Despesas orçamentárias decorrentes do pagamento de tributos e contribuições sociais e econômicas (Imposto de Renda, ICMS, IPVA, IPTU, Taxa de Limpeza Pública, COFINS, PIS/PASEP, etc.), exceto as incidentes sobre a folha de salários, classificadas como obrigações patronais, bem como os encargos resultantes do pagamento com atraso das obrigações de que trata este elemento de despesa.

- **48 – Outros Auxílios Financeiros a Pessoas Físicas**

Despesas orçamentárias com a concessão de auxílio financeiro diretamente a pessoas físicas, sob as mais diversas modalidades, tais como ajuda ou apoio financeiro e subsídio ou complementação na aquisição de bens, não classificados explicita ou implicitamente em outros elementos de despesa, observado o disposto no art. 26 da Lei Complementar nº 101/2000.

- **49 – Auxílio-Transporte**

Despesas orçamentárias com auxílio-transporte pagas em forma de pecúnia, de bilhete ou de cartão magnético, diretamente aos militares, servidores, estagiários ou empregados da Administração Pública direta e indireta, destinado ao custeio parcial das despesas realizadas com transporte coletivo municipal, intermunicipal ou interestadual nos deslocamentos de suas residências para os locais de trabalho e vice-versa, ou trabalho-trabalho nos casos de acumulação lícita de cargos ou empregos.

- **51 – Obras e Instalações**

Despesas com estudos e projetos; início, prosseguimento e conclusão de obras; pagamento de pessoal temporário não pertencente ao quadro da entidade e necessário à realização das mesmas; pagamento de obras contratadas; instalações que sejam incorporáveis ou inerentes ao imóvel, tais como: elevadores, aparelhagem para ar condicionado central, etc.

- **52 – Equipamentos e Material Permanente**

Despesas orçamentárias com aquisição de aeronaves; aparelhos de medição; aparelhos e equipamentos de comunicação; aparelhos, equipamentos e utensílios médico, odontológico, laboratorial e hospitalar; aparelhos e equipamentos para esporte e diversões; aparelhos e utensílios domésticos; armamentos; coleções e materiais bibliográficos; embarcações, equipamentos de manobra e patrulhamento; equipamentos de proteção, segurança, socorro e sobrevivência; instrumentos musicais e artísticos; máquinas, aparelhos e equipamentos de uso industrial; máquinas, aparelhos e equipamentos gráficos e equipamentos diversos; máquinas, aparelhos e utensílios de escritório; máquinas, ferramentas e utensílios de oficina; máquinas, tratores e equipamentos agrícolas, rodoviários e de movimentação de carga; mobiliário em geral; obras de arte e peças para museu; semoventes; veículos diversos; veículos ferroviários; veículos rodoviários; outros materiais permanentes.

- **53 – Aposentadorias do RGPS – Área Rural**

Despesas orçamentárias com pagamento de aposentadorias dos segurados do plano de benefícios do Regime Geral de Previdência Social - RGPS, relativos à área rural.

- **54 – Aposentadorias do RGPS – Área Urbana**

Despesas orçamentárias com pagamento de aposentadorias dos segurados do plano de benefícios do Regime Geral de Previdência Social - RGPS, relativos à área urbana.



- **55 – Pensões do RGPS – Área Rural**

Despesas orçamentárias com pagamento de pensionistas do plano de benefícios do Regime Geral de Previdência Social - RGPS, inclusive decorrentes de sentenças judiciais, todas relativas à área rural.

- **56 – Pensões do RGPS – Área Urbana**

Despesas orçamentárias com pagamento de pensionistas do plano de benefícios do Regime Geral de Previdência Social - RGPS, inclusive decorrentes de sentenças judiciais, todas relativas à área urbana.

- **57 – Outros Benefícios do RGPS – Área Rural**

Despesas orçamentárias com benefícios do Regime Geral de Previdência Social – RGPS relativas à área rural, exclusive aposentadoria e pensões.

- **58 – Outros Benefícios do RGPS – Área Urbana**

Despesas orçamentárias com benefícios do Regime Geral de Previdência Social – RGPS relativas à área urbana, exclusive aposentadoria e pensões.

- **59 – Pensões Especiais**

Despesas orçamentárias com pagamento de pensões especiais, inclusive as de caráter indenizatório, concedidas por legislação específica, não vinculadas a cargos públicos.

- **61– Aquisição de Imóveis**

Despesas orçamentárias com a aquisição de imóveis considerados necessários à realização de obras ou para sua pronta utilização.

- **62 – Aquisição de Produtos para Revenda**

Despesas orçamentárias com a aquisição de bens destinados à venda futura.

- **63 – Aquisição de Títulos de Crédito**

Despesas orçamentárias com a aquisição de títulos de crédito não representativos de quotas de capital de empresas.

- **64 – Aquisição de Títulos Representativos de Capital já Integralizado**

Despesas orçamentárias com a aquisição de ações ou quotas de qualquer tipo de sociedade, desde que tais títulos não representem constituição ou aumento de capital.

- **65 – Constituição ou Aumento de Capital de Empresas**

Despesas orçamentárias com a constituição ou aumento de capital de empresas industriais, agrícolas, comerciais ou financeiras, mediante subscrição de ações representativas do seu capital social.

- **66 – Concessão de Empréstimos e Financiamentos**

Despesas orçamentárias com a concessão de qualquer empréstimo ou financiamento, inclusive bolsas de estudo reembolsáveis.

- **67 – Depósitos Compulsórios**

Despesas orçamentárias com depósitos compulsórios exigidos por legislação específica, ou determinados por decisão judicial.

- **70 – Rateio pela participação em Consórcio Público**

Despesa orçamentária relativa ao rateio das despesas decorrentes da participação do ente Federativo em Consórcio Público instituído nos termos da Lei nº 11.107, de 6 de Abril de 2005.

- **71 – Principal da Dívida Contratual Resgatado**

Despesas orçamentárias com a amortização efetiva do principal da dívida pública contratual, interna e externa.

- **72 – Principal da Dívida Mobiliária Resgatado**

Despesas orçamentárias com a amortização efetiva do valor nominal do título da dívida pública mobiliária, interna e externa.

- **73 – Correção Monetária ou Cambial da Dívida Contratual Resgatada**

Despesas orçamentárias decorrentes da atualização do valor do principal da dívida contratual, interna e externa, efetivamente amortizado.

- **74 – Correção Monetária ou Cambial da Dívida Mobiliária Resgatada**

Despesas orçamentárias decorrentes da atualização do valor nominal do título da dívida pública mobiliária, efetivamente amortizado.

- **75 – Correção Monetária da Dívida de Operações de Crédito por Antecipação de Receita**

Despesas orçamentárias com correção monetária da dívida decorrente de operação de crédito por antecipação de receita.

- **76 – Principal Corrigido da Dívida Mobiliária Refinanciado**

Despesas orçamentárias com o refinanciamento do principal da dívida pública mobiliária, interna e externa, inclusive correção monetária ou cambial, com recursos provenientes da emissão de novos títulos da dívida pública mobiliária.

- **77 – Principal Corrigido da Dívida Contratual Refinanciado**

Despesas orçamentárias com o refinanciamento do principal da dívida pública contratual, interna e externa, inclusive correção monetária ou cambial, com recursos provenientes da emissão de títulos da dívida pública mobiliária.

- **81 – Distribuição Constitucional ou Legal de Receitas**

Despesas orçamentárias decorrentes da transferência a outras esferas de governo de receitas tributárias, de contribuições e de outras receitas vinculadas, prevista na Constituição ou em leis específicas, cuja competência de arrecadação é do órgão transferidor.

- **82 - Aporte de Recursos pelo Parceiro Público em Favor do Parceiro Privado Decorrente de Contrato de Parceria Público-Privada - PPP.**

Despesas orçamentárias relativas ao aporte de recursos pelo parceiro público em favor do parceiro privado, conforme previsão constante do contrato de Parceria Público-Privada - PPP, destinado à realização de obras e aquisição de bens reversíveis, nos termos do § 2º do art. 6º e do § 2º do art. 7º, ambos da Lei nº 11.079, de 30 de dezembro de 2004.

- **83 - Despesas Decorrentes de Contrato de Parceria Público-Privada - PPP, exceto Subvenções Econômicas, Aporte e Fundo Garantidor**

Despesas orçamentárias com o pagamento, pelo parceiro público, do parcelamento dos investimentos realizados pelo parceiro privado com a realização de obras e aquisição de bens reversíveis, incorporados no patrimônio do parceiro público até o início da operação do objeto da Parceria Público-Privada - PPP, bem como de outras despesas que não caracterizem subvenção (elemento 45), aporte de recursos do parceiro público ao parceiro privado (elemento 82) ou participação em fundo garantidor de PPP (elemento 84).

- **84 - Despesas Decorrentes da Participação em Fundos, Organismos, ou Entidades Assemelhadas, Nacionais e Internacionais**

Despesas orçamentárias relativas à participação em fundos, organismos, ou entidades assemelhadas, Nacionais e Internacionais, inclusive as decorrentes de integralização de cotas.

- **91 – Sentenças Judiciais**

Despesas orçamentárias resultantes de:

- a. pagamento de precatórios, em cumprimento ao disposto no art. 100 e seus parágrafos da Constituição, e no art. 78 do Ato das Disposições Constitucionais Transitórias - ADCT;
- b. cumprimento de sentenças judiciais, transitadas em julgado, de empresas públicas e sociedades de economia mista, integrantes dos Orçamentos Fiscal e da Seguridade Social;
- c. cumprimento de sentenças judiciais, transitadas em julgado, de pequeno valor, na forma definida em lei, nos termos do §3º do art. 100 da Constituição;
- d. cumprimento de decisões judiciais, proferidas em Mandados de Segurança e Medidas Cautelares; e
- e. cumprimento de outras decisões judiciais.

- **92 – Despesas de Exercícios Anteriores**

Despesas orçamentárias com o cumprimento do disposto no art. 37 da Lei nº 4.320/1964, que assim estabelece:

Art. 37. As despesas de exercícios encerrados, para as quais o orçamento respectivo consignava crédito próprio, com saldo suficiente para atendê-las, que não se tenham processado na época própria, bem como os Restos a Pagar com prescrição interrompida e os compromissos reconhecidos após o encerramento do exercício correspondente, poderão ser pagas à conta de dotação específica consignada no orçamento, discriminada por elemento, obedecida, sempre que possível, a ordem cronológica.

- **93 – Indenizações e Restituições**

Despesas orçamentárias com indenizações, exclusive as trabalhistas, e restituições, devidas por órgãos e entidades a qualquer título, inclusive devolução de receitas quando não for possível efetuar essa devolução mediante a compensação com a receita correspondente, bem como outras despesas de natureza indenizatória não classificadas em elementos de despesas específicos.

- **94 – Indenizações e Restituições Trabalhistas**

Despesas orçamentárias resultantes do pagamento efetuado a servidores públicos civis e empregados de entidades integrantes da administração pública, inclusive férias e aviso-prévio indenizados, multas e contribuições incidentes sobre os depósitos do Fundo de Garantia por Tempo de Serviço etc., em função da perda da condição de servidor ou empregado, podendo ser em decorrência da participação em programa de desligamento voluntário, bem como a restituição de valores descontados indevidamente, quando não for possível efetuar essa restituição mediante compensação com a receita correspondente.

- **95 – Indenização pela Execução de Trabalhos de Campo**

Despesas orçamentárias com indenizações devidas aos servidores que se afastarem de seu local de trabalho, sem direito à percepção de diárias, para execução de trabalhos de campo, tais como os de campanha de combate e controle de endemias; marcação, inspeção e manutenção de marcos decisórios; topografia, pesquisa, saneamento básico, inspeção e fiscalização de fronteiras internacionais.

- **96 – Ressarcimento de Despesas de Pessoal Requisitado**

Despesas orçamentárias com ressarcimento das despesas realizadas pelo órgão ou entidade de origem quando o servidor pertencer a outras esferas de governo ou a empresas estatais não dependentes e optar pela remuneração do cargo efetivo, nos termos das normas vigentes.

- **97 – Aporte para Cobertura do Déficit Atuarial do RPPS**

Despesas orçamentárias com aportes periódicos destinados à cobertura do déficit atuarial do Regime Próprio de Previdência Social – RPPS, conforme plano de amortização estabelecido em lei do respectivo ente Federativo, exceto as decorrentes de alíquota de contribuição suplementar.

- **98 – Compensações ao RGPS**

Despesas orçamentárias com compensação ao Fundo do Regime Geral de Previdência Social em virtude de desonerações, como a prevista no inciso IV do art. 9º da Lei nº 12.546, de 14 de dezembro de 2011, que estabelece a necessidade de a União compensar o valor correspondente à estimativa de renúncia previdenciária decorrente dessa Lei.

- **99 – A Classificar**

Elemento transitório que deverá ser utilizado enquanto se aguarda a classificação em elemento específico, vedada a sua utilização na execução orçamentária.

#### 4.2.4.6. Desdobramento Facultativo do Elemento da Despesa

Conforme as necessidades de escrituração contábil e controle da execução orçamentária fica facultado por parte de cada ente o desdobramento dos elementos de despesa.

#### 4.2.5. Orientação para a Classificação Quanto à Natureza da Despesa

No processo de aquisição de bens ou serviços por parte do ente da Federação, é necessário observar alguns passos para que se possa proceder à adequada classificação quanto à natureza de despesa e garantir que a informação contábil seja fidedigna.

**1º Passo** – Identificar se o registro do fato é de caráter orçamentário ou extraorçamentário.

- a. Orçamentários** – As despesas de caráter orçamentário necessitam de recurso público para sua realização e constituem instrumento para alcançar os fins dos programas governamentais. É exemplo de despesa de natureza orçamentária a contratação de bens e serviços para realização de determinação ação, como serviços de terceiros, pois se faz necessária a emissão de empenho para suportar esse contrato.
- b. Extraorçamentários** – são aqueles decorrentes de:
- i. Saídas compensatórias no ativo e no passivo financeiro** – representam desembolsos de recursos de terceiros em poder do ente público, tais como:
    - **Devolução dos valores de terceiros (cauções/depósitos)** – a caução em dinheiro constitui uma garantia fornecida pelo contratado e tem como objetivo assegurar a execução do contrato celebrado com o poder público. Ao término do contrato, se o contratado cumpriu com todas as obrigações, o valor será devolvido pela administração pública. Caso haja execução da garantia contratual, para ressarcimento da Administração pelos valores das multas e indenizações a ela devidos, será registrada a baixa do passivo financeiro em contrapartida a receita orçamentária.
    - **Recolhimento de Consignações / Retenções** – são recolhimentos de valores anteriormente retidos na folha de salários de pessoal ou nos pagamentos de serviços de terceiros;
    - **Pagamento das operações de crédito por antecipação de receita orçamentária (ARO)** – conforme determina a LRF, as antecipações de receitas orçamentárias para atender a insuficiência de caixa deverão ser quitadas até o dia 10 de dezembro de cada ano. Tais pagamentos não necessitam de autorização orçamentária para que sejam efetuados;
    - **Pagamentos de Salário-Família, Salário-Maternidade e Auxílio-Natalidade** – os benefícios da Previdência Social adiantados pelo empregador, por força de lei, têm natureza extraorçamentária e, posteriormente, serão objeto de compensação ou restituição.
  - ii. Pagamento de restos a pagar** – são as saídas para pagamentos de despesas empenhadas em exercícios anteriores.

Se o desembolso é **extraorçamentário**, não há registro de despesa orçamentária, mas uma desincorporação de passivo ou uma apropriação de ativo.

Se o desembolso é **orçamentário**, ir para o próximo passo.

**2º Passo** – Identificar a categoria econômica da despesa orçamentária, verificando se é uma despesa corrente ou de capital:

- 3 – Despesas Correntes; ou
- 4 – Despesas de Capital.

É importante observar que as despesas orçamentárias de capital mantêm uma correlação com o registro de incorporação de ativo imobilizado, intangível ou investimento (no caso dos grupos de natureza da despesa 4 – investimentos e 5 – inversões financeiras) ou o registro de desincorporação de um passivo (no caso do grupo de despesa 6 – amortização da dívida).

**3º Passo** – Observada a categoria econômica da despesa, o próximo passo é verificar o grupo de natureza da despesa orçamentária

- 1 – Pessoal e Encargos Sociais;
- 2 – Juros e Encargos da Dívida;
- 3 – Outras Despesas Correntes;
- 4 – Investimentos;
- 5 – Inversões Financeiras; ou
- 6 – Amortização da Dívida.

A classificação da **Reserva de Contingência** bem como a **Reserva do Regime Próprio de Previdência Social (RPPS)**, quanto à natureza da despesa orçamentária, serão identificadas com o código “9.9.99.99”, conforme estabelece o parágrafo único do art. 8º da Portaria Interministerial STN/SOF nº 163, de 2001. Todavia, não são passíveis de execução, servindo de fonte para abertura de créditos adicionais, mediante os quais se darão efetivamente a despesa que será classificada nos respectivos grupos.

**4º Passo** – Por fim, far-se-á a identificação do elemento de despesa, ou seja, o objeto fim do gasto. Normalmente, os elementos de despesa guardam correlação com os grupos, mas não há impedimento para que alguns elementos típicos de despesa corrente estejam relacionados a um grupo de despesa de capital.

**Exemplos** (não exaustivos):

Grupo de Natureza de Despesa	Elemento de Despesa
1 – Pessoal e Encargos Sociais	01 – Aposentadorias do RPPS, Reserva Remunerada e Reformas dos Militares 03 – Pensões do RPPS e do Militar 04 – Contratação por Tempo Determinado 05 – Outros Benefícios Previdenciários do Servidor ou do Militar 11 – Vencimentos e Vantagens Fixas – Pessoal Civil 13 – Obrigações Patronais 16 – Outras Despesas Variáveis – Pessoal Civil 17 – Outras Despesas Variáveis – Pessoal Militar
2 – Juros e Encargos da Dívida	21 – Juros sobre a Dívida por Contrato 22 – Outros Encargos sobre a Dívida por Contrato 23 – Juros, Deságios e Descontos da Dívida Mobiliária 24 – Outros Encargos sobre a Dívida Mobiliária
3 – Outras Despesas Correntes	30 – Material de Consumo 32 – Material, Bem ou Serviço para Distribuição Gratuita 33 – Passagens e Despesas com Locomoção 35 – Serviços de Consultoria 36 – Outros Serviços de Terceiros – Pessoa Física 37 – Locação de Mão-de-Obra 38 – Arrendamento Mercantil 39 – Outros Serviços de Terceiros – Pessoa Jurídica
4 – Investimentos	30 – Material de Consumo 33 – Passagens e Despesas com Locomoção 51 – Obras e Instalações 52 – Equipamentos e Material Permanente 61 – Aquisição de Imóveis
5 – Inversões Financeiras	61 – Aquisição de Imóveis 63 – Aquisição de Títulos de Crédito 64 – Aquisição de Títulos Representativos Capital já Integralizado
6 – Amortização da Dívida	71 – Principal da Dívida Contratual Resgatado 72 – Principal da Dívida Mobiliária Resgatado 73 – Correção Monetária ou Cambial da Dívida Contratual Resgatada

### 4.3. Créditos Orçamentários Iniciais e Adicionais

A autorização legislativa para a realização da despesa constitui crédito orçamentário, que poderá ser inicial ou adicional. Por crédito orçamentário inicial, entende-se aquele aprovado pela lei orçamentária anual, constante dos orçamentos fiscal, da seguridade social e de investimento das empresas estatais não dependentes.

O orçamento anual consignará importância para atender determinada despesa a fim de executar ações que lhe caiba realizar. Tal importância é denominada de dotação.

Na lei orçamentária anual, a discriminação da despesa, quanto à sua natureza, far-se-á, no mínimo, por categoria econômica, grupo de natureza de despesa e modalidade de aplicação, conforme estabelece o art. 6º da Portaria Interministerial STN/SOF nº 163/2001.

A Lei nº 4.320/1964, apesar de não instituir formalmente o orçamento-programa, introduziu em seus dispositivos a necessidade de o orçamento evidenciar os programas de governo.

*Art. 2º. A Lei do Orçamento conterà a discriminação da receita e despesa de forma a evidenciar a política econômico-financeira e o programa de trabalho do governo, obedecidos aos princípios de unidade, universalidade e anualidade.*

A partir da edição da Portaria MOG nº 42/1999 aplicada à União, Estados, Distrito Federal e Municípios, passou a ser obrigatória a identificação, nas leis orçamentárias, das ações em termos de funções, subfunções, programas, projetos, atividades e operações especiais:

*Art. 4º Nas leis orçamentárias e nos balanços, as ações serão identificadas em termos de funções, subfunções, programas, projetos, atividades e operações especiais.*

Dessa forma, é consolidada a importância da elaboração do orçamento por programa com a visão de que o legislativo aprova as ações de governo buscando a aplicação efetiva do gasto, e não necessariamente os itens de gastos. A ideia é mostrar à população e ao legislativo o que será realizado em um determinado período, por meio de programas e ações e quanto eles irão custar à sociedade e não o de apresentar apenas objetos de gastos que isoladamente não garantem a transparência necessária.

A aprovação e a alteração da lei orçamentária elaborada até o nível de elemento de despesa poderá ser mais burocrática e, conseqüentemente, menos eficiente, pois exige esforços de planejamento em um nível de detalhe que nem sempre será possível ser mantido. Por exemplo, se um ente tivesse no seu orçamento um gasto previsto no elemento 39 – Outros Serviços de Terceiros – Pessoa Jurídica e pudesse realizar esse serviço com uma pessoa física, por um preço inferior, uma alteração orçamentária por meio de lei demandaria tempo e esforço de vários órgãos, o que poderia levar em alguns casos, a contratação de um serviço mais caro. No entanto, sob o enfoque de resultado, pouco deve interessar para a sociedade a forma em que foi contratado o serviço, se com pessoa física ou jurídica, mas se o objetivo do gasto foi alcançado de modo eficiente.

Observa-se que a identificação, nas leis orçamentárias, das funções, subfunções, programas, projetos, atividades e operações especiais, em conjunto com a classificação do crédito orçamentário por categoria econômica, grupo de natureza de despesa e modalidade de aplicação, atende ao princípio da especificação. Por meio dessa classificação, evidencia-se como a Administração Pública está efetuando os gastos para atingir determinados fins.

O orçamento anual pode ser alterado por meio de créditos adicionais. Por crédito adicional, entendem-se as autorizações de despesas não computadas ou insuficientemente dotadas na Lei Orçamentária.

Conforme o art. 41 da Lei nº 4.320/1964, os créditos adicionais são classificados em:

- I – suplementares, os destinados a reforço de dotação orçamentária;*
- II – especiais, os destinados a despesas para as quais não haja dotação orçamentária específica;*
- III – extraordinários, os destinados a despesas urgentes e imprevistas, em caso de guerra, comoção intestina ou calamidade pública.*

O crédito suplementar incorpora-se ao orçamento, adicionando-se à dotação orçamentária que deva reforçar, enquanto que os créditos especiais e extraordinários conservam sua especificidade, demonstrando-se as despesas realizadas à conta dos mesmos, separadamente. Nesse sentido, entende-se que o reforço de um crédito especial ou de um crédito extraordinário deve dar-se, respectivamente, pela regra prevista nos respectivos créditos ou, no caso de omissão, pela abertura de novos créditos especiais e extraordinários.

A Lei nº 4.320/1964 determina, nos arts. 42 e 43, que os créditos suplementares e especiais serão abertos por decreto do poder executivo, dependendo de prévia autorização legislativa, necessitando da existência de recursos disponíveis e precedida de exposição justificada. Na União, para os casos em que haja necessidade de autorização legislativa para os créditos adicionais, estes são considerados autorizados e abertos com a sanção e a publicação da respectiva lei.

Consideram-se recursos disponíveis para fins de abertura de créditos suplementares e especiais, conforme disposto no §1º do art. 43 da Lei nº 4.320/1964:

- I – o superávit financeiro apurado em balanço patrimonial do exercício anterior;*  
*II – os provenientes de excesso de arrecadação;*  
*III – os resultantes de anulação parcial ou total de dotações orçamentárias ou de créditos adicionais, autorizados em Lei;*  
*IV – o produto de operações de crédito autorizadas, em forma que juridicamente possibilite ao poder executivo realizá-las.*

A Constituição Federal de 1988, no §8º do art. 166, estabelece que os recursos objeto de veto, emenda ou rejeição do projeto de lei orçamentária que ficarem sem destinação podem ser utilizados como fonte hábil para abertura de créditos especiais e suplementares, mediante autorização legislativa.

A reserva de contingência destinada ao atendimento de passivos contingentes e outros riscos, bem como eventos fiscais imprevistos, poderá ser utilizada para abertura de créditos adicionais, visto que não há execução direta da reserva.

O art. 44 da Lei nº 4.320/1964 regulamenta que os créditos extraordinários devem ser abertos por decreto do poder executivo e submetidos ao poder legislativo correspondente. Na União, esse tipo de crédito é aberto por medida provisória do Poder Executivo e submetido ao Congresso Nacional.

A vigência dos créditos adicionais restringe-se ao exercício financeiro em que foram autorizados, exceto os créditos especiais e extraordinários, abertos nos últimos quatro meses do exercício financeiro, que poderão ter seus saldos reabertos por instrumento legal apropriado, situação na qual a vigência fica prorrogada até o término do exercício financeiro subsequente (art. 167, § 2º, Constituição Federal).

Ressalte-se que, na União, as alterações dos atributos do crédito orçamentário, constantes da Lei Orçamentária da União, tais como modalidade de aplicação, identificador de resultado primário (RP), identificador de uso (IU) e fonte de recursos (FR) não são caracterizadas como créditos adicionais por não alterarem o valor das dotações. Essas alterações são denominadas “outras alterações orçamentárias” e são realizadas por meio de atos infralegais, observadas as autorizações constantes da Lei de Diretrizes Orçamentárias do exercício financeiro correspondente.

#### 4.4. Reconhecimento da Despesa Orçamentária

A Lei nº 4.320/1964 estabelece que pertencem ao exercício financeiro as despesas nele legalmente empenhadas:

*Art. 35. Pertencem ao exercício financeiro: [...]*

*II – as despesas nele legalmente empenhadas.*

Observa-se que o ato da emissão do empenho, na ótica orçamentária, constitui a despesa orçamentária e o passivo financeiro para fins de cálculo do superávit financeiro.

Os registros contábeis, sob a ótica do Plano de Contas Aplicado ao Setor Público, são os seguintes:

##### **Lançamentos:**

a. No momento do empenho da despesa orçamentária:

Natureza da informação: orçamentária

D 6.2.2.1.1.xx.xx	Crédito Disponível
C 6.2.2.1.3.01.xx	Crédito Empenhado a Liquidar

Natureza da informação: controle

D 8.2.1.1.x.xx.xx	Execução da Disponibilidade de Recursos
C 8.2.1.1.2.xx.xx	DDR Comprometida por Empenho

Natureza da informação: orçamentária

D 6.2.2.1.3.01.xx	Crédito Empenhado a Liquidar
C 6.2.2.1.3.02.xx	Crédito Empenhado em Liquidação



b. No momento da liquidação da despesa orçamentária:

Natureza da informação: orçamentária

---

D 6.2.2.1.3.02.xx	Crédito Empenhado em Liquidação
C 6.2.2.1.3.03.xx	Crédito Empenhado Liquidado a Pagar

Natureza da informação: controle

---

D 8.2.1.1.2.xx.xx	DDR Comprometida por Empenho
C 8.2.1.1.3.xx.xx	DDR Comprometida por Liquidação e Entradas Compensatórias

Observa-se que a baixa da disponibilidade por destinação de recursos foi realizada no momento do empenho, considerando-se esse o momento da geração do passivo financeiro, conforme o §3º do art. 105 da Lei nº 4.320/64:

*§3º O Passivo Financeiro compreenderá as dívidas fundadas e outros pagamentos independa de autorização orçamentária.*

Contudo, adicionalmente, há o controle da destinação de recursos no momento da liquidação.

Ressalta-se que as despesas antecipadas seguem as mesmas etapas de execução das outras despesas, ou seja: empenho, liquidação e pagamento.

#### 4.4.1. Relacionamento do Regime Orçamentário com o Regime Contábil

No setor público, o regime orçamentário reconhece a despesa orçamentária no exercício financeiro da emissão do empenho e a receita orçamentária pela arrecadação.

*Art. 35. Pertencem ao exercício financeiro:*

*I – as receitas nele arrecadadas;*

*II – as despesas nele legalmente empenhadas.*

A Contabilidade Aplicada ao Setor Público, assim como qualquer outro ramo da ciência contábil, obedece aos princípios de contabilidade. Dessa forma, aplica-se o princípio da competência em sua integralidade, ou seja, os efeitos das transações e outros eventos são reconhecidos quando ocorrem, e não quando os recursos financeiros são recebidos ou pagos.

Assim, o art. 35 da Lei nº 4.320/1964 refere-se ao regime orçamentário e não ao regime contábil (patrimonial) aplicável ao setor público para reconhecimento de ativos e passivos.

Dessa forma, a Lei nº 4.320/1964, nos arts. 85, 89, 100 e 104, determina que as variações patrimoniais devam ser evidenciadas, sejam elas independentes ou resultantes da execução orçamentária.

*Título IX – Da Contabilidade [...]*

*Art. 85. Os serviços de contabilidade serão organizados de forma a permitirem o acompanhamento da execução orçamentária, o conhecimento da composição patrimonial, a determinação dos custos dos serviços industriais, o levantamento dos balanços gerais, a análise e a interpretação dos resultados econômicos e financeiros. [...]*

*Art. 89. A contabilidade evidenciará os fatos ligados à administração orçamentária, financeira, patrimonial e industrial. [...]*

*Art. 100. As alterações da situação líquida patrimonial, que abrangem os resultados da execução orçamentária, bem como as variações independentes dessa execução e as superveniências e insubsistências ativas e passivas, constituirão elementos da conta patrimonial. [...]*

*Art. 104. A Demonstração das Variações Patrimoniais evidenciará as alterações verificadas no patrimônio, resultantes ou independentes da execução orçamentária, e indicará o resultado patrimonial do exercício.*

Observa-se que, além do registro dos fatos ligados à execução orçamentária, exige-se evidenciar os fatos ligados à execução financeira e patrimonial, exigindo que os fatos modificativos sejam levados à conta de resultado e que as informações contábeis permitam o conhecimento da composição patrimonial e dos resultados econômicos e financeiros de determinado exercício.

Portanto, com o objetivo de evidenciar o impacto no patrimônio, deve haver o registro da variação patrimonial diminutiva em razão do fato gerador, observando os princípios contábeis da competência e da oportunidade, conforme tratado na Parte II deste Manual.

Regimes da Contabilidade Aplicada ao Setor Público					
Regime Orçamentário			Regime Contábil (Patrimonial)		
Despesa Orçamentária	Empenho	Lei nº 4.320/1964 art. 35	Variação Patrimonial Diminutiva	Competência	Resolução CFC nº 750/1993

Para fins de contabilidade patrimonial, verifica-se a existência de três tipos de relacionamento entre o segundo estágio da execução da despesa orçamentária (liquidação) e o reconhecimento da variação patrimonial diminutiva:

#### 4.4.1.1. Apropriação da variação patrimonial diminutiva antes da liquidação

Nos três exemplos a seguir, o fato gerador da obrigação exigível ocorre antes do empenho e a conta crédito empenhado em liquidação é utilizada para evitar que o passivo financeiro seja contabilizado em duplicidade. O passivo financeiro é calculado a partir das contas crédito empenhado a liquidar e contas do passivo que representem obrigações independentes de autorização orçamentária para serem realizadas. Ao se iniciar o processo de execução da despesa orçamentária, a conta crédito empenhado a liquidar deve ser debitada em contrapartida da conta crédito empenhado em liquidação no montante correspondente à obrigação já existente no passivo. Caso esse procedimento não seja feito, o passivo financeiro será contado duplamente, pois seu montante será considerado tanto na conta crédito empenhado a liquidar quanto na conta de obrigação anteriormente contabilizada no passivo exigível.

##### Exemplo 1:

No registro da apropriação mensal para 13º salário, referente aos direitos do trabalhador em decorrência do mês trabalhado, e o empenho, liquidação e pagamento ocorrem, em geral, nos meses de novembro e dezembro.

Apropriação mensal (1/12 do 13º salário):

Natureza da informação: patrimonial

D 3.1.1.x.x.xx.xx	Remuneração a Pessoal
C 2.1.1.1.x.xx.xx	Pessoal a Pagar - 13º Salário (P)

Execução Orçamentária nos meses do pagamento:

Empenho, liquidação e transferência do passivo patrimonial para o financeiro:

Natureza da informação: orçamentária

D 6.2.2.1.1.xx.xx	Crédito Disponível
C 6.2.2.1.3.01.xx	Crédito Empenhado a Liquidar

Natureza da informação: controle

D 8.2.1.1.x.xx.xx	Execução da Disponibilidade de Recursos
C 8.2.1.1.2.xx.xx	DDR Comprometida por Empenho

Natureza da informação: patrimonial

D 2.1.1.1.x.xx.xx	Pessoal a Pagar - 13º Salário (P)
C 2.1.1.1.x.xx.xx	Pessoal a Pagar – 13º Salário (F)

Natureza da informação: orçamentária

D 6.2.2.1.3.01.xx	Crédito Empenhado a Liquidar
C 6.2.2.1.3.02.xx	Crédito Empenhado em Liquidação

Natureza da informação: orçamentária

D 6.2.2.1.3.02.xx	Crédito Empenhado em Liquidação
C 6.2.2.1.3.03.xx	Crédito Empenhado Liquidado a Pagar

Natureza da informação: controle

D 8.2.1.1.2.xx.xx	DDR Comprometida por Empenho
C 8.2.1.1.3.xx.xx	DDR Comprometida por Liquidação e Entradas Compensatórias

No momento do pagamento:

Natureza da informação: patrimonial

D 2.1.1.1.x.xx.xx	Pessoal a Pagar – 13º Salário (F)
C 1.1.1.1.1.xx.xx	Caixa e Equivalentes de Caixa em Moeda Nacional (F)

Natureza da informação: orçamentária

D 6.2.2.1.3.03.xx	Crédito Empenhado Liquidado a Pagar
C 6.2.2.1.3.04.xx	Crédito Empenhado Pago

Natureza da informação: controle

D 8.2.1.1.3.xx.xx	DDR Comprometida por Liquidação e Entradas Compensatórias
C 8.2.1.1.4.xx.xx	DDR Utilizada

**Exemplo 2:**

Recebimento de nota fiscal referente à compra de 100 computadores no dia 28 de dezembro, sem tempo hábil para execução do segundo estágio da despesa orçamentária (liquidação).

No momento do empenho:

Natureza da informação: orçamentária

D 6.2.2.1.1.xx.xx	Crédito Disponível
C 6.2.2.1.3.01.xx	Crédito Empenhado a Liquidar

Natureza da informação: controle

D 8.2.1.1.x.xx.xx	Execução da Disponibilidade de Recursos
C 8.2.1.1.2.xx.xx	DDR Comprometida por Empenho

Recebimento dos 100 computadores no dia 28 de dezembro:

Natureza da informação: patrimonial

D 1.2.3.1.x.xx.xx	Bens móveis - Bens de Informática (P)
C 2.1.3.x.x.xx.xx	Fornecedores e Contas a Pagar a Curto Prazo (F)

## Natureza da informação: orçamentária

---

D 6.2.2.1.3.01.xx	Crédito Empenhado a Liquidar
C 6.2.2.1.3.02.xx	Crédito Empenhado em Liquidação

No recebimento da nota fiscal referente aos computadores, ocorre o fato gerador da obrigação exigível devida ao fornecedor. Em atendimento ao princípio contábil da oportunidade, a obrigação exigível deve ser contabilizada no momento da ocorrência do fato gerador. Nesse exemplo, em razão da proximidade do fim do exercício, supõe-se que não haverá tempo hábil para o término da fase de liquidação, ocasionando a inscrição dessa despesa orçamentária em restos a pagar não processados. Verifica-se uma lacuna temporal entre o momento da entrega dos computadores e a liquidação, gerando a necessidade da fase “em liquidação” para a correta apuração do valor do passivo financeiro para fins de cálculo do superávit financeiro, definido pela Lei nº 4.320/1964.

#### 4.4.1.2. Apropriação da Variação Patrimonial Diminutiva (VPD) Simultaneamente à Liquidação

No fornecimento de prestação de serviço de limpeza e conservação:

No momento do empenho:

## Natureza da informação: orçamentária

---

D 6.2.2.1.1.xx.xx	Crédito Disponível
C 6.2.2.1.3.01.xx	Crédito Empenhado a Liquidar

## Natureza da informação: controle

---

D 8.2.1.1.x.xx.xx	Execução da Disponibilidade de Recursos
C 8.2.1.1.2.xx.xx	Disponibilidade por destinação de recursos Comprometida por Empenho

Recebimento da nota fiscal de serviços e liquidação:

## Natureza da informação: patrimonial

---

D 3.3.2.x.x.xx.xx	Variação Patrimonial Diminutiva – Serviços
C 2.1.3.x.x.xx.xx	Fornecedores e Contas a Pagar a Curto Prazo (F)

## Natureza da informação: orçamentária

---

D 6.2.2.1.3.01.xx	Crédito Empenhado a Liquidar
C 6.2.2.1.3.03.xx	Crédito Empenhado Liquidado a Pagar

## Natureza da informação: controle

---

D 8.2.1.1.2.xx.xx	DDR Comprometida por Empenho
C 8.2.1.1.3.xx.xx	DDR Comprometida por Liquidação e Entradas Compensatórias

No momento do pagamento:

## Natureza da informação: patrimonial

---

D 2.1.3.x.x.xx.xx	Fornecedores e Contas a Pagar a Curto Prazo(F)
C 1.1.1.1.1.xx.xx	Caixa e Equivalentes de Caixa em Moeda Nacional (F)

## Natureza da informação: orçamentária

---

D 6.2.2.1.3.03.xx	Crédito Empenhado Liquidado
C 6.2.2.1.3.04.xx	Crédito Empenhado Pago

## Natureza da informação: controle

---

D 8.2.1.1.3.xx.xx	DDR Comprometida por Liquidação e Entradas Compensatórias
C 8.2.1.1.4.xx.xx	DDR Utilizada

#### 4.4.1.3. Apropriação da Variação Patrimonial Diminutiva (VPD) Após a Liquidação

Na aquisição de material de consumo que será estocado em almoxarifado para uso em momento posterior, no qual será reconhecida a despesa:

No momento do empenho:

Natureza da informação: orçamentária

D 6.2.2.1.1.xx.xx	Crédito Disponível
C 6.2.2.1.3.01.xx	Crédito Empenhado a Liquidar

Natureza da informação: controle

D 8.2.1.1.1.xx.xx	Disponibilidade por Destinação de Recursos (DDR)
C 8.2.1.1.2.xx.xx	DDR Comprometida por Empenho

No momento da liquidação e incorporação ao estoque:

Natureza da informação: patrimonial

D 1.1.5.6.x.xx.xx	Estoque - Almoxarifado
C 2.1.3.x.x.xx.xx	Fornecedores e Contas a Pagar a Curto Prazo (F)

Natureza da informação: orçamentária

D 6.2.2.1.3.01.xx	Crédito Empenhado a Liquidar
C 6.2.2.1.3.03.xx	Crédito Empenhado Liquidado a Pagar

Natureza da informação: controle

D 8.2.1.1.2.xx.xx	DDR Comprometida por Empenho
C 8.2.1.1.3.xx.xx	DDR Comprometida por Liquidação e Entradas Compensatórias

No momento do pagamento:

Natureza da informação: patrimonial

D 2.1.3.x.x.xx.xx	Fornecedores e Contas a Pagar a Curto Prazo (F)
C 1.1.1.1.1.xx.xx	Caixa e Equivalentes de Caixa em Moeda Nacional (F)

Natureza da informação: orçamentária

D 6.2.2.1.3.03.xx	Crédito Empenhado Liquidado a Pagar
C 6.2.2.1.3.04.xx	Crédito Empenhado Pago

Natureza da informação: controle

D 8.2.1.1.3.xx.xx	DDR Comprometida por Liquidação e Entradas Compensatórias
C 8.2.1.1.4.xx.xx	DDR Utilizada

No momento do reconhecimento da variação patrimonial diminutiva por competência (no momento da saída do estoque):

Natureza da informação: patrimonial

D 3.3.1.1.1.xx.xx	Consumo de Material – Consolidação
C 1.1.5.6.x.xx.xx	Estoques – Almoxarifado (P)

## 4.5. Etapas da Despesa Orçamentária

### 4.5.1. Planejamento

A etapa do planejamento abrange, de modo geral, toda a análise para a formulação do plano e ações governamentais que serviram de base para a fixação da despesa orçamentária, a descentralização/movimentação de créditos, a programação orçamentária e financeira, e o processo de licitação e contratação.

#### 4.5.1.1. Fixação da Despesa

A fixação da despesa refere-se aos limites de gastos, incluídos nas leis orçamentárias com base nas receitas previstas, a serem efetuados pelas entidades públicas. A fixação da despesa orçamentária insere-se no processo de planejamento e compreende a adoção de medidas em direção a uma situação idealizada, tendo em vista os recursos disponíveis e observando as diretrizes e prioridades traçadas pelo governo.

Conforme art. 165 da Constituição Federal de 1988, os instrumentos de planejamento compreendem o Plano Plurianual, a Lei de Diretrizes Orçamentárias e a Lei Orçamentária Anual.

O processo da fixação da despesa orçamentária é concluído com a autorização dada pelo poder legislativo por meio da lei orçamentária anual, ressalvadas as eventuais aberturas de créditos adicionais no decorrer da vigência do orçamento.

#### 4.5.1.2. Descentralizações de Créditos Orçamentários

As descentralizações de créditos orçamentários ocorrem quando for efetuada movimentação de parte do orçamento, mantidas as classificações institucional, funcional, programática e econômica, para que outras unidades administrativas possam executar a despesa orçamentária.

As descentralizações de créditos orçamentários não se confundem com transferências e transposição, pois:

- a. não modificam a programação ou o valor de suas dotações orçamentárias (créditos adicionais); e
- b. não alteram a unidade orçamentária (classificação institucional) detentora do crédito orçamentário aprovado na lei orçamentária ou em créditos adicionais.

Quando a descentralização envolver unidades gestoras de um mesmo órgão tem-se a descentralização interna, também chamada de provisão. Se, porventura, ocorrer entre unidades gestoras de órgãos ou entidades de estrutura diferente, ter-se-á uma descentralização externa, também denominada de destaque.

Na descentralização, as dotações serão empregadas obrigatória e integralmente na consecução do objetivo previsto pelo programa de trabalho pertinente, respeitadas fielmente a classificação funcional e a estrutura programática. Portanto, a única diferença é que a execução da despesa orçamentária será realizada por outro órgão ou entidade.

Para a União, de acordo com o inciso III do §1º do art.1º do Decreto nº 6.170/2007, a descentralização de crédito externa dependerá de termo de cooperação, ficando vedada a celebração de convênio para esse efeito. Importante destacar que o art. 8º da Lei nº 12.465, de 11 de agosto de 2011 (Lei de Diretrizes Orçamentárias para 2012), dispõe que:

*Art. 8º Todo e qualquer crédito orçamentário deve ser consignado, diretamente, independentemente do grupo de natureza de despesa em que for classificado, à unidade orçamentária à qual pertencem as ações correspondentes, vedando-se a consignação de crédito a título de transferência a unidades orçamentárias integrantes dos Orçamentos Fiscal e da Seguridade Social.*

*§ 1º Não caracteriza infringência ao disposto no caput, bem como à vedação contida no art. 167, inciso VI, da Constituição, a descentralização de créditos orçamentários para execução de ações pertencentes à unidade orçamentária descentralizadora.*

A execução de despesas da competência de órgãos e unidades do ente da Federação poderá ser descentralizada ou delegada, no todo ou em parte, a órgão ou entidade de outro ente da Federação, desde que se mostre legal e tecnicamente possível.

Tendo em vista o disposto no art. 35 da Lei nº 10.180, de 6 de fevereiro de 2001, a execução de despesas mediante descentralização a outro ente da Federação processar-se-á de acordo com os mesmos procedimentos adotados para as transferências voluntárias, ou seja, empenho, liquidação e pagamento na unidade descentralizadora do crédito orçamentário e inclusão na receita e na despesa do ente receptor dos recursos-objeto da descentralização, identificando-se como recursos de convênios ou similares.

Ressalte-se que ao contrário das transferências voluntárias realizadas aos demais entes da Federação que, via de regra, devem ser classificadas como operações especiais, as descentralizações de créditos orçamentários devem ocorrer em projetos ou atividades. Assim, nas transferências voluntárias devem ser utilizados os elementos de despesas típicos destas, quais sejam 41 – Contribuições e 42 – Auxílios, enquanto nas descentralizações devem ser usados os elementos denominados típicos de gastos, tais como 30 – Material de Consumo, 39 – Outros Serviços de Terceiros - Pessoa Jurídica, 51 – Obras e Instalações, 52 – Material Permanente, etc.

#### 4.5.1.3. Programação Orçamentária e Financeira

A programação orçamentária e financeira consiste na compatibilização do fluxo dos pagamentos com o fluxo dos recebimentos, visando ao ajuste da despesa fixada às novas projeções de resultados e da arrecadação.

Se houver frustração da receita estimada no orçamento, deverá ser estabelecida limitação de empenho e movimentação financeira, com objetivo de atingir os resultados previstos na LDO e impedir a assunção de compromissos sem respaldo financeiro, o que acarretaria uma busca de socorro no mercado financeiro, situação que implica em encargos elevados.

A LRF definiu procedimentos para auxiliar a programação orçamentária e financeira nos arts 8º e 9º:

*Art. 8º Até trinta dias após a publicação dos orçamentos, nos termos em que dispuser a lei de diretrizes orçamentárias e observado o disposto na alínea c do inciso I do art. 4º, o Poder Executivo estabelecerá a programação financeira e o cronograma de execução mensal de desembolso. [...]*

*Art. 9º Se verificado, ao final de um bimestre, que a realização da receita poderá não comportar o cumprimento das metas de resultado primário ou nominal estabelecidas no Anexo de Metas Fiscais, os Poderes e o Ministério Público promoverão, por ato próprio e nos montantes necessários, nos trinta dias subsequentes, limitação de empenho e movimentação financeira, segundo os critérios fixados pela lei de diretrizes orçamentárias.*

#### 4.5.1.4. Processo de Licitação e Contratação

O processo de licitação compreende um conjunto de procedimentos administrativos que objetivam adquirir materiais, contratar obras e serviços, alienar ou ceder bens a terceiros, bem como fazer concessões de serviços públicos com as melhores condições para o Estado, observando os princípios da legalidade, da impessoalidade, da moralidade, da igualdade, da publicidade, da probidade administrativa, da vinculação ao instrumento convocatório, do julgamento objetivo e de outros que lhe são correlatos.

A Constituição Federal de 1988 estabelece a observância do processo de licitação pela União, Estados, Distrito Federal e Municípios, conforme disposto no art. 37, inciso XXI:

*Art. 37. A administração pública direta e indireta de qualquer dos Poderes da União, dos Estados, do Distrito Federal e dos Municípios obedecerá aos princípios de legalidade, impessoalidade, moralidade, publicidade e eficiência e, também, ao seguinte: [...]*

*XXI – ressalvados os casos especificados na legislação, as obras, serviços, compras e alienações serão contratados mediante processo de licitação pública que assegure igualdade de condições a todos os concorrentes, com cláusulas que estabeleçam obrigações de pagamento, mantidas as condições efetivas da proposta, nos termos da lei, o qual somente permitirá as exigências de qualificação técnica e econômica indispensáveis à garantia do cumprimento das obrigações.*

A Lei nº 8.666, de 21 de junho de 1993, regulamenta o art. 37, inciso XXI, da Constituição Federal, estabelecendo normas gerais sobre licitações e contratos administrativos pertinentes a obras, serviços, inclusive de publicidade, compras, alienações e locações.

#### 4.5.2. Execução

A execução da despesa orçamentária se dá em três estágios, na forma prevista na Lei nº 4.320/1964: empenho, liquidação e pagamento.

##### 4.5.2.1. Empenho

Empenho, segundo o art. 58 da Lei nº 4.320/1964, é o ato emanado de autoridade competente que cria para o Estado obrigação de pagamento pendente ou não de implemento de condição. Consiste na reserva de dotação orçamentária para um fim específico.

O empenho será formalizado mediante a emissão de um documento denominado “Nota de Empenho”, do qual deve constar o nome do credor, a especificação do credor e a importância da despesa, bem como os demais dados necessários ao controle da execução orçamentária.

Embora o art. 61 da Lei nº 4.320/1964 estabeleça a obrigatoriedade do nome do credor no documento Nota de Empenho, em alguns casos, como na Folha de Pagamento, torna-se impraticável a emissão de um empenho para cada credor, tendo em vista o número excessivo de credores (servidores).

Caso não seja necessária a impressão do documento “Nota de Empenho”, o empenho ficará arquivado em banco de dados, em tela com formatação própria e modelo oficial, a ser elaborado por cada ente da Federação em atendimento às suas peculiaridades.

Quando o valor empenhado for insuficiente para atender à despesa a ser realizada, o empenho poderá ser reforçado. Caso o valor do empenho exceda o montante da despesa realizada, o empenho deverá ser anulado parcialmente. Será anulado totalmente quando o objeto do contrato não tiver sido cumprido, ou ainda, no caso de ter sido emitido incorretamente.

Os empenhos podem ser classificados em:

- a. **Ordinário:** é o tipo de empenho utilizado para as despesas de valor fixo e previamente determinado, cujo pagamento deva ocorrer de uma só vez;
- b. **Estimativo:** é o tipo de empenho utilizado para as despesas cujo montante não se pode determinar previamente, tais como serviços de fornecimento de água e energia elétrica, aquisição de combustíveis e lubrificantes e outros; e
- c. **Global:** é o tipo de empenho utilizado para despesas contratuais ou outras de valor determinado, sujeitas a parcelamento, como, por exemplo, os compromissos decorrentes de aluguéis.

É recomendável constar no instrumento contratual o número da nota de empenho, visto que representa a garantia ao credor de que existe crédito orçamentário disponível e suficiente para atender a despesa objeto do contrato. Nos casos em que o instrumento de contrato é facultativo, a Lei nº 8.666/1993 admite a possibilidade de substituí-lo pela nota de empenho de despesa, hipótese em que o empenho representa o próprio contrato.

##### 4.5.2.2. Liquidação

Conforme dispõe o art. 63 da Lei nº 4.320/1964, a liquidação consiste na verificação do direito adquirido pelo credor tendo por base os títulos e documentos comprobatórios do respectivo crédito e tem por objetivo apurar:

*Art. 63. A liquidação da despesa consiste na verificação do direito adquirido pelo credor tendo por base os títulos e documentos comprobatórios do respectivo crédito.*

*§ 1º Essa verificação tem por fim apurar:*



- I – a origem e o objeto do que se deve pagar;*
- II – a importância exata a pagar;*
- III – a quem se deve pagar a importância, para extinguir a obrigação.*

§ 2º A liquidação da despesa por fornecimentos feitos ou serviços prestados terá por base:

- I – o contrato, ajuste ou acôrdo respectivo;*
- II – a nota de empenho;*
- III – os comprovantes da entrega de material ou da prestação efetiva do serviço.*

#### 4.5.2.3. Pagamento

O pagamento consiste na entrega de numerário ao credor por meio de cheque nominativo, ordens de pagamentos ou crédito em conta, e só pode ser efetuado após a regular liquidação da despesa.

A Lei nº 4.320/1964, no art. 64, define ordem de pagamento como sendo o despacho exarado por autoridade competente, determinando que a despesa liquidada seja paga.

A ordem de pagamento só pode ser exarada em documentos processados pelos serviços de contabilidade.

### 4.6. Procedimentos Contábeis Referentes à Despesa Orçamentária

Neste tópico, são tratados procedimentos típicos da administração pública que visam à padronização da classificação das despesas por todas as esferas de governo, enfatizando determinadas situações que geram mais dúvidas quanto à classificação por natureza da despesa.

#### 4.6.1. Dúvidas Comuns Referentes à Classificação por Natureza de Despesa

##### 4.6.1.1. Material Permanente X Material de Consumo

Entende-se como material de consumo e material permanente:

- a. Material de Consumo:** aquele que, em razão de seu uso corrente e da definição da Lei nº 4.320/1964, perde normalmente sua identidade física e/ou tem sua utilização limitada a dois anos;
- b. Material Permanente:** aquele que, em razão de seu uso corrente, não perde a sua identidade física, e/ou tem uma durabilidade superior a dois anos.

Além disso, na classificação da despesa com aquisição de material devem ser adotados alguns parâmetros que distinguem o material permanente do material de consumo.

Um material é considerado de consumo caso atenda um, e pelo menos um, dos critérios a seguir:

- a. Critério da Durabilidade:** se em uso normal perde ou tem reduzidas as suas condições de funcionamento, no prazo máximo de dois anos;
- b. Critério da Fragilidade:** se sua estrutura for quebradiça, deformável ou danificável, caracterizando sua irrecuperabilidade e perda de sua identidade ou funcionalidade;
- c. Critério da Perecibilidade:** se está sujeito a modificações (químicas ou físicas) ou se deteriora ou perde sua característica pelo uso normal;
- d. Critério da Incorporabilidade:** se está destinado à incorporação a outro bem, e não pode ser retirado sem prejuízo das características físicas e funcionais do principal. Pode ser utilizado para a constituição de novos bens, melhoria ou adições complementares de bens em utilização (sendo classificado como 4.4.90.30), ou para a reposição de peças para manutenção do seu uso normal que contenham a mesma configuração (sendo classificado como 3.3.90.30);
- e. Critério da Transformabilidade:** se foi adquirido para fim de transformação.

Observa-se que, embora um bem tenha sido adquirido como permanente, o seu controle patrimonial deverá ser feito baseado na relação custo-benefício desse controle.

Nesse sentido, a Constituição Federal prevê o princípio da economicidade (art. 70), que se traduz na relação custo-benefício. Assim, os controles devem ser simplificados quando se apresentam como meramente formais ou cujo custo seja evidentemente superior ao risco.

Desse modo, se um material for adquirido como permanente e ficar comprovado que possui custo de controle superior ao seu benefício, deve ser controlado de forma simplificada, por meio de relação-carga, que mede apenas aspectos qualitativos e quantitativos, não havendo necessidade de controle por meio de número patrimonial. No entanto, esses bens deverão estar registrados contabilmente no patrimônio da entidade.

Da mesma forma, se um material de consumo for considerado como de uso duradouro, devido à durabilidade, quantidade utilizada ou valor relevante, também deverá ser controlado por meio de relação-carga, e incorporado ao patrimônio da entidade.

A classificação orçamentária, o controle patrimonial e o reconhecimento do ativo seguem critérios distintos, devendo ser apreciados individualmente. A classificação orçamentária obedecerá aos parâmetros de distinção entre material permanente e de consumo. O controle patrimonial obedecerá ao princípio da racionalização do processo administrativo. Por sua vez, o reconhecimento do ativo compreende os bens e direitos que possam gerar benefícios econômicos ou potencial de serviço.

A seguir são apresentados alguns exemplos de como proceder à análise da despesa, a fim de verificar se a classificação será em material permanente ou em material de consumo:

- a. Classificação de peças não incorporáveis a imóveis (despesas com materiais empregados em imóveis e que possam ser removidos ou recuperados, tais como: biombos, cortinas, divisórias removíveis, estrados, persianas, tapetes e afins):

A despesa com aquisição de peças não incorporáveis a imóveis deve ser classificada observando os critérios acima expostos (durabilidade, fragilidade, perecibilidade, incorporabilidade e transformabilidade). Geralmente os itens elencados acima são considerados material permanente, mas não precisam ser tombados.

No caso de despesas realizadas em imóveis alugados, o ente deverá registrar como material permanente e proceder à baixa quando entregar o imóvel, se os mesmos encontrarem-se deteriorados, sem condições de uso.

- b. Classificação de despesa com aquisição de placa de memória para substituição em um computador com maior capacidade que a existente e a classificação da despesa com aquisição de uma leitora de CD para ser instalada num Computador sem Unidade Leitora de CD:

Gastos de manutenção e reparos correspondem àqueles incorridos para manter ou recolocar os ativos em condições normais de uso, sem com isso aumentar sua capacidade de produção ou período de vida útil. Por sua vez, uma melhoria ocorre em consequência do aumento de vida útil do bem do ativo, do incremento em sua capacidade produtiva, ou da diminuição do custo operacional. Desse modo, uma melhoria pode envolver uma substituição de partes do bem ou ser resultante de uma reforma significativa. Assim, como regra, aumenta o valor contábil do bem se o custo das novas peças for maior que o valor líquido contábil das peças substituídas. Caso contrário, o valor contábil não será alterado.

Portanto, a despesa orçamentária com a troca da placa de memória de um computador para outra de maior capacidade deve ser classificada na categoria econômica 4 – “despesa de capital”, no grupo de natureza de despesa 4 – “investimentos” e no elemento de despesa 30 – “Material de Consumo”. Observe que se a troca ocorrer por outro processador de mesma capacidade, havendo apenas a manutenção regular do seu funcionamento, deve ser classificada na categoria econômica 3 – “despesa corrente”, no grupo da natureza da despesa 3 – “outras despesas correntes” e no elemento de despesa 30 – “Material de Consumo”.

As adições complementares, por sua vez, não envolvem substituições, mas aumentam o tamanho físico do ativo por meio de expansão, extensão, etc, são agregadas ao valor contábil do bem.

A inclusão da leitora de CD na unidade também deve ser classificada na categoria econômica 4 – despesa de capital, no grupo de natureza de despesa 4 – “investimentos” e no elemento de despesa 30 – “Material de Consumo”, pois se trata de adição complementar, ou seja, novo componente não registrado no ativo imobilizado.

c. Classificação de despesa com aquisição de material bibliográfico

Os livros e demais materiais bibliográficos apresentam características de material permanente (durabilidade superior a dois anos, não é quebradiço, não é perecível, não é incorporável a outro bem, não se destina a transformação). Porém, o art. 18 da Lei nº 10.753/2003, considera os livros adquiridos para bibliotecas públicas como material de consumo. “Art. 18. Com a finalidade de controlar os bens patrimoniais das bibliotecas públicas, o livro não é considerado material permanente.”

As demais bibliotecas devem classificar a despesa com aquisição de material bibliográfico como material permanente.

*Art. 2º Considera-se livro, para efeitos desta Lei, a publicação de textos escritos em fichas ou folhas, não periódica, grampeada, colada ou costurada, em volume cartonado, encadernado ou em brochura, em capas avulsas, em qualquer formato e acabamento.*

*Parágrafo único. São equiparados a livro:*

- I – fascículos, publicações de qualquer natureza que representem parte de livro;*
- II – materiais avulsos relacionados com o livro, impressos em papel ou em material similar;*
- III – roteiros de leitura para controle e estudo de literatura ou de obras didáticas;*
- IV – álbuns para colorir, pintar, recortar ou armar;*
- V – atlas geográficos, históricos, anatômicos, mapas e cartogramas;*
- VI – textos derivados de livro ou originais, produzidos por editores, mediante contrato de edição celebrado com o autor, com a utilização de qualquer suporte;*
- VII – livros em meio digital, magnético e ótico, para uso exclusivo de pessoas com deficiência visual;*
- VIII – livros impressos no Sistema Braille.*

Biblioteca Pública é uma unidade bibliotecária destinada indistintamente a todos os segmentos da comunidade, com acervos de interesse geral, voltados essencialmente à disseminação da leitura e hábitos associados entre um público amplo definido basicamente em termos geográficos, sem confundir com as bibliotecas destinadas a atender um segmento da comunidade com um propósito específico”. (Acórdão 111/2006 – 1ª Câmara – Tribunal de Contas da União – TCU)

Assim, as bibliotecas públicas devem efetuar o controle patrimonial dos seus livros, adquiridos como material de consumo, de modo simplificado via relação do material (relação-carga) e/ou verificação periódica da quantidade de itens requisitados, não sendo necessária a identificação do número do registro patrimonial.

Essas bibliotecas definirão instruções internas que estabelecerão as regras e procedimentos de controles internos com base na legislação pertinente.

As aquisições que não se destinarem às bibliotecas públicas deverão manter os procedimentos de aquisição e classificação na natureza de despesa 4.4.90.52 – Material Permanente – incorporando ao patrimônio. Portanto, devem ser registradas em conta de ativo imobilizado.

d. Classificação de despesa com serviços de remodelação, restauração, manutenção e outros.

Quando o serviço se destina a manter o bem em condições normais de operação, não resultando em aumento relevante da vida útil do bem, a despesa orçamentária é corrente.

Caso as melhorias decorrentes do serviço resultem em aumento significativo da vida útil do bem, a despesa orçamentária é de capital, devendo o valor do gasto ser incorporado ao ativo.

e. Classificação de despesa com aquisição de pen-drive, canetas ópticas, token e similares.

A aquisição será classificada como material de consumo, na natureza da despesa 3.3.90.30, tendo em vista que são abarcadas pelo critério da fragilidade. Os bens serão controlados como materiais de uso duradouro, por simples relação-carga, com verificação periódica das quantidades de itens requisitados, devendo ser considerado o princípio da racionalização do processo administrativo para a instituição pública, ou seja, o custo do controle não pode exceder os benefícios que dele decorram.

#### 4.6.1.2. Serviços de Terceiros X Material de Consumo

Na classificação da despesa de material por encomenda, a despesa orçamentária só deverá ser classificada como serviços de terceiros se o próprio órgão ou entidade fornecer a matéria-prima. Caso contrário, deverá ser classificada no elemento de despesa 52, em se tratando de confecção de material permanente, ou no elemento de despesa 30, se material de consumo

Algumas vezes ocorrem dúvidas, em virtude de divergências entre a adequada classificação da despesa orçamentária e o tipo do documento fiscal emitido pela contratada (Ex: Nota Fiscal de Serviço, Nota Fiscal de Venda ao Consumidor etc.). Nesses casos, a contabilidade deve procurar bem informar, seguindo, se for necessário para tanto, a essência ao invés da forma e buscar a consecução de seus objetivos: demonstrar o patrimônio e controlar o orçamento.

Portanto, a despesa orçamentária deverá ser classificada independentemente do tipo de documento fiscal emitido pela contratada, devendo ser classificada como serviços de terceiros ou material mediante a verificação do fornecimento ou não da matéria-prima.

Um exemplo clássico dessa situação é a contratação de confecção de placas de sinalização. Nesse caso, será emitida uma nota fiscal de serviço e a despesa orçamentária será classificada no elemento de despesa 30 – material de consumo, pois não houve fornecimento de matéria-prima.

#### 4.6.1.3. Obras e Instalações X Serviços de Terceiros

Serão considerados serviços de terceiros as despesas com:

- a. Reparos, consertos, revisões, pinturas, reformas e adaptações de bens imóveis sem que ocorra a ampliação do imóvel;
- b. Reparos em instalações elétricas e hidráulicas;
- c. Reparos, recuperações e adaptações de biombos, carpetes, divisórias e lambris; e
- d. Manutenção de elevadores, limpeza de fossa e afins.

Quando a despesa ocasionar a ampliação relevante do potencial de geração de benefícios econômicos futuros do imóvel, tal despesa deverá ser considerada como obras e instalações, portanto, despesas com investimento.

#### 4.6.1.4. Despesa de Exercícios Anteriores (DEA) X Indenizações e Restituições X Elemento Próprio

Algumas situações suscitam dúvidas quanto ao uso do elemento 92 (Despesa de Exercícios Anteriores), 93 (Indenizações e Restituições) e, ainda, o elemento próprio da despesa realizada.

Sempre que o empenho tratar-se de despesas cujo fato gerador ocorreu em exercícios anteriores, deve-se utilizar o elemento 92, sem exceções, não eximindo a apuração de responsabilidade pelo gestor, se for o caso.

O elemento 93 deve ser utilizado para despesas orçamentárias com indenizações, exclusive as trabalhistas, e restituições, devidas por órgãos e entidades a qualquer título, inclusive devolução de receitas quando não for possível efetuar essa devolução mediante a compensação com a receita correspondente, bem como outras despesas de natureza indenizatória não classificadas em elementos de despesas específicos.

O elemento de despesa específico deve ser utilizado na maioria das despesas cujo fato gerador tenha ocorrido no exercício, possibilitando o conhecimento do objeto das despesas da entidade. Já o uso dos elementos 92 e 93 são utilizados eventualmente.

Seguem alguns exemplos práticos para classificação nos elementos 92, 93 e no elemento próprio:

- a. Uma equipe de alunos e professores realiza uma viagem, para fins de pesquisa acadêmica, em ônibus de uma universidade. Durante a viagem, o ônibus apresenta defeitos e a despesa para o seu conserto ultrapassa o valor concedido a título de suprimentos de fundos. O motorista, para dar continuidade à viagem, paga com seu próprio recurso a diferença entre o valor total do conserto e o suprimento concedido. Nessa situação, ao retornar a Universidade, o gestor responsável deve restituir o servidor, por meio de despesa orçamentária, empenhada no elemento 93.
- b. Moradores de uma comunidade solicitam diversas vezes que a prefeitura corte uma árvore que está com sua estrutura ameaçada. Após dois meses da primeira solicitação, a prefeitura não atende a demanda da

comunidade e a árvore cai em cima de um carro de um cidadão, que pede uma indenização à prefeitura. Nessa situação, constatada a responsabilidade da prefeitura, é emitido um empenho no elemento 93, por caracterizar-se uma indenização.

- c. Uma entidade contrata uma prestação de serviços de limpeza para o período de janeiro a outubro, empenhando a respectiva despesa no elemento próprio 39 (serviços de terceiros – pessoa jurídica). Em novembro, a entidade não renova em tempo o contrato e a empresa contratada mantém a prestação de serviços sem o suporte orçamentário. Somente em dezembro é realizado novo contrato, regularizando a situação. Sem deixar de considerar os impactos legais, a entidade deve empenhar a despesa relativa à prestação de serviços em novembro, realizada sem contrato, no elemento que retrate a prestação de serviços, ou seja, no elemento 39. Não deve ser utilizado, nesse caso, o elemento 93, pois a despesa está sendo paga diretamente à empresa contratada. Caso tal despesa venha a ser empenhada no exercício seguinte à prestação de serviços, utilizar-se-á o elemento 92.
- d. Em janeiro, um servidor percebe que não recebe o auxílio alimentação por 10 meses e requer que a entidade realize o pagamento retroativo. Nessa situação, a entidade deverá empenhar a respectiva despesa no elemento 92, por caracterizar uma despesa de exercício anterior.

#### 4.6.2. Classificação Orçamentária das Transferências e Delegações de Execução Orçamentária

As duas formas de movimentação de recursos financeiros entre entes da Federação ou entre estes e entidades privadas ou consórcios públicos são as transferências propriamente ditas e as que se constituem delegações de execução orçamentária. Algumas vezes ocorrem dúvidas quanto à classificação orçamentária dessas movimentações nos entes transferidores. Nesses casos, é preciso detalhar a situação específica para que a classificação seja determinada.

É importante destacar que os arts. 25 e 26 da LRF estabelecem regras, respectivamente, para transferências voluntárias (entre entes da Federação) e destinação de recursos para entidades privadas que devem ser observadas pelos referidos entes transferidores.

O tratamento dado à movimentação de recursos para consórcios públicos ou instituições multigovernamentais, decorrente ou não de contrato de rateio, é apresentado na seção seguinte.

##### 4.6.2.1. Transferência

A designação “transferência”, nos termos do art. 12 da Lei nº 4.320/1964, corresponde à entrega de recursos financeiros a outro ente da Federação, a consórcios públicos ou a entidades privadas, com e sem fins lucrativos, que não corresponda contraprestação direta em bens ou serviços ao transferidor. Os bens ou serviços gerados ou adquiridos com a aplicação desses recursos pertencem ou se incorporam ao patrimônio do ente ou da entidade recebedora.

As modalidades de aplicação utilizadas para a entrega de recursos financeiros por meio de transferências são:

- 20 - Transferências à União
- 30 - Transferências a Estados e ao Distrito Federal
- 31 - Transferências a Estados e ao Distrito Federal - Fundo a Fundo
- 40 - Transferências a Municípios
- 41 - Transferências a Municípios - Fundo a Fundo
- 50 - Transferências a Instituições Privadas sem Fins Lucrativos
- 60 - Transferências a Instituições Privadas com Fins Lucrativos

Essas modalidades de aplicação devem ser associadas com os elementos de despesa que não representem contraprestação direta em bens ou serviços. Tais elementos são:

- 41 - Contribuições - utilizado para transferências correntes e de capital aos entes da Federação e a entidades privadas sem fins lucrativos, exceto para os serviços essenciais de assistência social, médica e educacional;
- 42 - Auxílios - utilizado para transferências de capital aos entes da Federação e a entidades privadas sem fins lucrativos;

- 43 - Subvenções Sociais - utilizado para transferências às entidades privadas sem fins lucrativos para os serviços essenciais de assistência social, médica e educacional;
- 45 - Subvenções Econômicas - utilizado para transferências, exclusivamente, a entidades privadas com fins lucrativos;
- 81 - Distribuição Constitucional ou Legal de Receitas - utilizado para transferências aos entes da Federação em decorrência de determinação da Constituição ou estabelecida em lei.

É importante destacar que, em âmbito Federal, o art. 63 do Decreto nº 93.872/1986 associa, em seus §§ 1º e 2º, respectivamente, os auxílios à Lei de Orçamento e as contribuições à Lei Especial.

Observa-se também que, em âmbito da Federação, geralmente as contribuições são associadas a despesas correntes e os auxílios a despesas de capital.

#### 4.6.2.2. Delegação

Para fins deste tópico, entende-se por delegação a entrega de recursos financeiros a outro ente da Federação ou a consórcio público para execução de ações de responsabilidade ou competência do ente delegante. Deve observar a legislação própria do ente e as designações da Lei de Diretrizes Orçamentárias, materializando-se em situações em que o receptor executa ações em nome do transferidor.

Os bens ou serviços gerados ou adquiridos com a aplicação desses recursos pertencem ou se incorporam ao patrimônio de quem os entrega, ou seja, do transferidor.

As modalidades de aplicação utilizadas para a entrega de recursos financeiros por meio de delegação orçamentária, em geral, são:

- 22 - Execução Orçamentária Delegada à União
- 32 - Execução Orçamentária Delegada a Estados e ao Distrito Federal
- 42 - Execução Orçamentária Delegada a Municípios

As modalidades de aplicação 22, 32 e 42 não podem estar associadas com os elementos de despesa de contribuições (41), auxílios (42), subvenções (43 e 45) ou distribuição constitucional ou legal de receitas (81), visto que os referidos elementos pressupõem a inexistência de contraprestação direta em bens ou serviços. As naturezas de despesas formadas com tais modalidades de aplicação deverão conter os elementos de despesa específicos (EE), representativos de “gastos efetivos”, como os relacionados abaixo, de forma exemplificativa:

- 30 - Material de Consumo
- 31 - Premiações Culturais, Artísticas, Científicas, Desportivas e Outras
- 32 - Material, Bem ou Serviço para Distribuição Gratuita
- 33 - Passagens e Despesas com Locomoção
- 34 - Outras Despesas de Pessoal decorrentes de Contratos de Terceirização
- 35 - Serviços de Consultoria
- 36 - Outros Serviços de Terceiros - Pessoa Física
- 37 - Locação de Mão-de-Obra
- 38 - Arrendamento Mercantil
- 39 - Outros Serviços de Terceiros - Pessoa Jurídica
- 51 - Obras e Instalações
- 52 - Equipamentos e Material Permanente

É importante dissociar a forma de pactuação da movimentação de recursos do meio ou instrumento pelo qual ela se materializa. Deste modo, uma delegação (forma) pode ser materializada por meio de um convênio (meio ou instrumento).

Ressalte-se que, em geral, as transferências, de que trata o art. 12 da Lei nº 4.320/1964, devem ser realizadas, em termos de ação orçamentária, por meio de operações especiais, enquanto as delegações devem referir-se a projetos e atividades. Com vistas a facilitar o entendimento sobre a forma de classificação orçamentária das entregas de recursos, apresenta-se quadro esquemático a seguir. Destaca-se que, aparte da grande utilidade prática do quadro, nem todas as situações passíveis de ocorrência no setor público encontram-se nele contempladas.

Procedimentos para a Classificação Orçamentária das Transferências e Delegações de Execução Orçamentária							
Ato Praticado	Recebedor dos Recursos Financeiros	Competência, Responsabilidade ou Propriedade dos Bens ou Serviços Gerados	Transferência, Delegação ou Descentralização	Detalhamento ou Especificação do Recebedor	Classificação por Natureza de Despesa no Ente Transferidor dos Recursos Financeiros		
Transferência de Recursos Financeiros  OU Entrega de Recursos Financeiros  OU Repasso de Recursos Financeiros	Entes de Federação	Recebedor	Transferência por Repartição de Receita	Estados / DF	3.3.30.81		
				Municípios	3.3.40.81		
			Fundo a Fundo (Ex: PDDE)	Estados / DF	3.3.31.41	4.4.31.41/42	4.5.31.41/42
				Municípios	3.3.41.41	4.4.41.41/42	4.5.41.41/42
			Outras Transferências	União	3.3.20.41	4.4.20.41/42	4.5.20.41/42
				Estados / DF	3.3.30.41	4.4.30.41/42	4.5.30.41/42
		Transferidor	Delegação ou Descentralização	Municípios	3.3.40.41	4.4.40.41/42	4.5.40.41/42
				União	3.3.22.EE	4.4.22.EE	4.5.22.EE
				Estados / DF	3.3.32.EE	4.4.32.EE	4.5.32.EE
		Entidades Privadas Sem Fins Lucrativos	Recebedor	Transferências	Saúde, Assistência Social e Educação	3.3.50.43	4.4.50.41/42
Outras Áreas	3.3.50.41				4.4.50.41/42	4.5.50.41/42	
Transferidor	Delegação ou Descentralização		Todas as Áreas	3.3.50.EE	4.4.50.EE	4.5.50.EE	
Entidades Privadas Com Fins Lucrativos	Recebedor	Transferências	Todas as Áreas	3.3.60.45			

#### 4.6.3. Classificação Orçamentária das Movimentações para Instituições Multigovernamentais, Consórcios Públicos e sua Contratação Direta

As instituições multigovernamentais e os consórcios públicos recebem recursos por meio de execução orçamentária dos entes consorciados ou mesmo de entidades externas à sua composição. Para tal, os entes fazem uso das modalidades de aplicação apresentadas a seguir.

Classificação Orçamentária das Movimentações para Instituições Multigovernamentais, Consórcios Públicos e sua Contratação Direta	
Modalidade de Aplicação	Situação de uso
70 - Transferências a instituições multigovernamentais	Utilizada para a entrega de recursos a consórcios públicos e instituições multigovernamentais, que não seja decorrente de delegação ou de rateio pela participação do ente.
71 - Transferências a Consórcios Públicos mediante contrato de rateio	Utilizada para entrega de recursos exclusivamente aos consórcios públicos dos quais o ente transferidor faça parte, correspondente ao rateio das despesas decorrentes da participação do ente no respectivo consórcio, conforme previsto no correspondente contrato de rateio, e que não guarde relação com as transferências decorrentes de restos a pagar cancelados e de complementação de aplicações mínimas de que tratam, respectivamente, os artigos nº 24 e 25 da Lei Complementar nº 141, de 2012.
72 - Execução orçamentária delegada a consórcios públicos	Utilizada, exclusivamente, no caso de <b>delegação</b> da execução de ações de competência ou responsabilidade do ente delegante (ente transferidor), seja para instituição multigovernamental ou para consórcio do qual participe como consorciado ou não.

73 - Transferências a Consórcios Públicos mediante contrato de rateio à conta de recursos de que tratam os §§ 1º e 2º do art. 24 da Lei Complementar nº 141, de 2012	Utilizada para entrega de recursos aos consórcios públicos dos quais o ente transferidor faça parte, correspondente ao rateio das despesas decorrentes da participação do ente, à conta de recursos referentes aos restos a pagar considerados para fins da aplicação mínima em ações e serviços públicos de saúde e posteriormente cancelados ou prescritos, de que tratam os dos §§ 1º e 2º do artigo nº 24 da Lei Complementar nº 141, de 2012.
74 - Transferências a Consórcios Públicos mediante contrato de rateio à conta de recursos de que trata o art. 25 da Lei Complementar nº 141, de 2012	Utilizada para entrega de recursos aos consórcios públicos dos quais o ente transferidor faça parte, correspondente ao rateio das despesas decorrentes da participação do ente, à conta de recursos referentes à diferença da aplicação mínima em ações e serviços públicos de saúde que deixou de ser aplicada em exercícios anteriores, de que trata o artigo nº 25 da Lei Complementar nº 141, de 2012.
75 - Transferências a Instituições Multigovernamentais à conta de recursos de que tratam os §§ 1º e 2º do art. 24 da Lei Complementar nº 141, de 2012	Utilizada, exclusivamente, para situações relacionadas à transferência de recursos financeiros a entidades criadas e mantidas por dois ou mais entes da Federação, <b>exclusive</b> as transferências relativas à modalidade de aplicação 73 (Transferências a Consórcios Públicos mediante contrato de rateio à conta de recursos de que tratam os §§ 1º e 2º do art. 24 da Lei Complementar nº 141, de 2012), à conta de <b>recursos referentes aos restos a pagar considerados para fins da aplicação mínima em ações e serviços públicos de saúde e posteriormente cancelados ou prescritos</b> , de que tratam os §§ 1º e 2º do art. 24 da Lei Complementar nº 141, de 13 de janeiro de 2012.
76 - Transferências a Instituições Multigovernamentais à conta de recursos de que trata o art. 25 da Lei Complementar nº 141, de 2012	Utilizada, exclusivamente, para as transferências de recursos financeiros a entidades criadas e mantidas por dois ou mais entes da Federação, <b>exclusive</b> as transferências relativas à modalidade de aplicação 74 (Transferências a Consórcios Públicos mediante contrato de rateio à conta de recursos de que trata o art. 25 da Lei Complementar nº 141, de 2012), à conta de <b>recursos referentes à diferença da aplicação mínima em ações e serviços públicos de saúde que deixou de ser aplicada em exercícios anteriores</b> , de que tratam o art. 25 da Lei Complementar nº 141, de 13 de janeiro de 2012.
93 - Aplicação direta decorrente de operação de órgãos, fundos e entidades integrantes dos orçamentos fiscal e da seguridade social com consórcio público do qual o ente participe	Corresponde a um desdobramento da modalidade de aplicação 90, utilizada quando da <b>aplicação direta</b> de recursos decorrentes de <b>contratação de consórcio público do qual o ente participe</b> , conforme regramento legal (Lei nº 8.666/93).
94 - Aplicação direta decorrente de operação de órgãos, fundos e entidades integrantes dos orçamentos fiscal e da seguridade social com consórcio público do qual o ente não participe	Corresponde a um desdobramento da modalidade de aplicação 90, utilizada quando da <b>aplicação direta</b> de recursos decorrentes de <b>contratação de consórcio público do qual o ente não participe</b> , conforme regramento legal (Lei nº 8.666/93).

Desse modo, para efetuar a classificação orçamentária por natureza da despesa dos recursos movimentados para os consórcios e a sua contratação direta, deve-se levar em consideração sua relação com o ente. Com isso, tais movimentações serão classificadas conforme o quadro a seguir:



<b>Classificação Orçamentária das Movimentações para Instituições Multigovernamentais, Consórcios Públicos e sua Contratação Direta</b>				
<b>Ato Praticado Junto ao Recebedor</b>	<b>Quem é o Recebedor?</b>	<b>É Aporte de Recursos, Contratação Direta, Delegação ou Transferência?</b>	<b>Classificação por Natureza da Despesa no Ente Transferidor dos Recursos Financeiros</b>	
		Aporte (Rateio)	3.1.71.70	3.3.71.70
			4.4.71.70	4.5.71.70
Transferência de Recursos Financeiros	Consórcio Público Via Contrato de Rateio	Transferência Saúde – RP Cancelados (LC nº 141/2012)	3.1.73.70	3.3.73.70
			4.4.73.70	4.5.73.70
OU		Transferência Saúde – Complementação de Aplicação Mínima (LC nº 141/2012)	3.1.74.70	3.3.74.70
			4.4.74.70	4.5.74.70
Entrega de Recursos Financeiros		Transferência Saúde – RP Cancelados (LC nº 141/2012)	3.3.75.41	
			4.4.75.41/42	4.5.75.41/42
OU		Transferência Saúde – Complementação de Aplicação Mínima (LC nº 141/2012)	3.3.76.41	
			4.4.76.41/42	4.5.76.41/42
Repasse de Recursos Financeiros	Demais Consórcios e Instituições Multigovernamentais	Transferência	3.3.70.41	
			4.4.70.41/42	4.5.70.41/42
OU		Delegação	3.3.72.EE	
			4.4.72.EE	4.5.72.EE
Contratação Direta		Contratação Direta de Consórcio do Qual o Ente Não Participe	3.3.94.EE	
			4.4.94.EE	4.5.94.EE
		Contratação Direta de Consórcio do Qual o Ente Participe	3.3.93.EE	
			4.4.93.EE	4.5.93.EE

Assim, para a correta classificação orçamentária da entrega de recursos a consórcios públicos e instituições multigovernamentais, faz-se necessário identificar inicialmente se a movimentação de recursos se refere a contrato de rateio por participação em consórcio público ou não. Sendo relativos a contrato de rateio, há de ser observado se o recurso guarda relação com os limites mínimos de saúde, conforme definições da Lei Complementar nº 141/2012, separando-se, nesse caso, aqueles relacionados aos restos a pagar cancelados (modalidade de aplicação 73) dos recursos relacionados à complementação de aplicações mínimas em saúde referentes ao exercício anterior (modalidade de aplicação 74). Os demais aportes relativos a contrato de rateio serão classificados na modalidade de aplicação 71. Ressalta-se que todas essas modalidades de aportes de recursos são associadas ao elemento de despesa 70 (Rateio pela participação em Consórcio Público).

Não havendo relação com o contrato de rateio, há de se observar se a situação corresponde a uma transferência conforme disposições dos arts. 24 e 25 da Lei Complementar nº 141/2012, separando-se, nesse caso, as transferências decorrentes da cobertura de restos a pagar cancelados (modalidade de aplicação 75) daquelas decorrentes da complementação de aplicações mínimas em saúde referentes ao exercício anterior (modalidade de aplicação 76). Os demais aportes são classificados na modalidade de aplicação 70. Essas três modalidades são associadas a elementos de contribuições (41) ou auxílios (42).

Ainda nos casos em que não haja relação com o contrato de rateio, há de se observar se há ou não delegação ou descentralização orçamentária. Havendo, a classificação será composta pela modalidade de aplicação 72 (Execução Orçamentária Delegada a Consórcios Públicos), conjugada com um elemento de despesa específico que represente gasto efetivo (30, 39, 51 etc.).

Por fim, há a possibilidade de contratação direta de consórcio público, diferenciando-se aqueles dos quais o ente participa (modalidade de aplicação 93) daqueles dos quais o ente não participa (modalidade de aplicação 94). Em ambos os casos, o elemento de despesa a ser associado à modalidade de aplicação deverá individualizar o objeto do gasto. Caso o consórcio público seja contratado à conta dos recursos de que trata os §§ 1º e 2º do art. 24 e o art. 25 da Lei Complementar nº 141, de 2012, não serão utilizadas as modalidades de aplicação “93” e “94”, mas as “95” e “96”, descritas na seção seguinte.

#### 4.6.4. Classificação Orçamentária das Despesas para Fins de Aplicação em Saúde – Lei Complementar N° 141/2012

A Lei Complementar n° 141/2012, que dispõe, dentre outros assuntos, sobre os valores mínimos a serem aplicados pelo setor público em ações e serviços de saúde, estabeleceu critérios para a evidenciação da aplicação mínima desses recursos. Desse modo, conforme apresentado em seu art. 24, faz uso da execução da despesa orçamentária para apuração do cumprimento destes limites:

*Art. 24. Para efeito de cálculo dos recursos mínimos a que se refere esta Lei Complementar, serão consideradas:*  
*I - as despesas liquidadas e pagas no exercício; e*  
*II - as despesas empenhadas e não liquidadas, inscritas em Restos a Pagar até o limite das disponibilidades de caixa ao final do exercício, consolidadas no Fundo de Saúde.*

Tal critério, contudo, faz com que haja a possibilidade de cancelamento de restos a pagar, particularmente dos não processados, que se encontravam computados nos limites mínimos de saúde do exercício de sua inscrição. Ademais, também existe a possibilidade do não cumprimento dos limites mínimos de aplicação em saúde por meio da não aplicação tempestiva dos recursos destinados à saúde. Nesse sentido, a Lei estabeleceu mecanismos de compensação, expostos a seguir:

*Art. 24. Para efeito de cálculo dos recursos mínimos a que se refere esta Lei Complementar, serão consideradas: [...]*

*§ 1º A disponibilidade de caixa vinculada aos Restos a Pagar, considerados para fins do mínimo na forma do inciso II do caput e posteriormente cancelados ou prescritos, deverá ser, necessariamente, aplicada em ações e serviços públicos de saúde.*

*Art. 25. Eventual diferença que implique o não atendimento, em determinado exercício, dos recursos mínimos previstos nesta Lei Complementar deverá, observado o disposto no inciso II do parágrafo único do art. 160 da Constituição Federal, ser acrescida ao montante mínimo do exercício subsequente ao da apuração da diferença, sem prejuízo do montante mínimo do exercício de referência e das sanções cabíveis.*

Para evidenciar essas aplicações, faz-se uso das modalidades “95” e “96”, quando se referir à aplicação direta à conta dos recursos de que trata os §§ 1º e 2º do art. 24 e o art. 25 da Lei Complementar n° 141, de 2012. Além disso, pode ser necessária a utilização de modalidades de aplicação específicas relativas a transferências. Tais modalidades são apresentadas a seguir:

Classificação Orçamentária das Despesas para Fins de Aplicação em Saúde Lei Complementar n° 141/2012	
Modalidade de Aplicação	Situação de uso
35 - Transferência fundo a fundo aos estados e ao distrito federal à conta de recursos referentes aos restos a pagar considerados para fins da aplicação mínima em ações e serviços públicos de saúde e posteriormente cancelados ou prescritos.	Modalidade de aplicação utilizada, exclusivamente, para transferência de recursos financeiros da União ou dos Municípios aos Estados e ao Distrito Federal por intermédio da modalidade fundo a fundo, à conta de recursos referentes aos restos a pagar considerados para fins da aplicação mínima em ações e serviços públicos de saúde e posteriormente cancelados ou prescritos, de que tratam os §§ 1º e 2º do art. 24 da Lei Complementar n° 141, de 2012.”
36 - Transferência fundo a fundo aos estados e ao distrito federal à conta recursos referentes à diferença da aplicação mínima em ações e serviços públicos de saúde de que deixou de ser aplicada em exercícios anteriores.	Modalidade de aplicação utilizada, exclusivamente, para transferência de recursos financeiros da União ou dos Municípios aos Estados e ao Distrito Federal por intermédio da modalidade fundo a fundo, à conta de recursos referentes à diferença da aplicação mínima em ações e serviços públicos de saúde de que deixou de ser aplicada em exercícios anteriores, de que trata o art. 25 da Lei Complementar n° 141, de 2012.

<p><b>45</b> - Transferência fundo a fundo aos municípios à conta de recursos referentes aos restos a pagar considerados para fins da aplicação mínima em ações e serviços públicos de saúde e posteriormente cancelados ou prescritos.</p>	<p>Modalidade de aplicação utilizada, exclusivamente, para transferência de recursos financeiros da União, dos Estados ou do Distrito Federal aos Municípios por intermédio da modalidade fundo a fundo, à conta de recursos referentes aos restos a pagar considerados para fins da aplicação mínima em ações e serviços públicos de saúde e posteriormente cancelados ou prescritos, de que tratam os §§ 1º e 2º do art. 24 da Lei Complementar nº 141, de 2012.</p>
<p><b>46</b> - Transferência fundo a fundo aos municípios à conta de recursos referentes à diferença da aplicação mínima em ações e serviços públicos de saúde que deixou de ser aplicada em exercícios anteriores.</p>	<p>Modalidade de aplicação utilizada, exclusivamente, para transferência de recursos financeiros da União, dos Estados ou do Distrito Federal aos Municípios por intermédio da modalidade fundo a fundo, à conta de recursos referentes à diferença da aplicação mínima em ações e serviços públicos de saúde que deixou de ser aplicada em exercícios anteriores de que trata o art. 25 da Lei Complementar nº 141, de 2012.</p>
<p><b>73</b> - Transferências a Consórcios Públicos mediante contrato de rateio para fins da Lei Complementar nº 141/2012 – art. 24</p>	<p>Modalidade de aplicação utilizada, exclusivamente, para transferência de recursos financeiros a entidades criadas sob a forma de consórcios públicos nos termos da Lei nº 11.107, de 6 de abril de 2005, por meio de contrato de rateio, à conta de recursos referentes aos restos a pagar considerados para fins da aplicação mínima em ações e serviços públicos de saúde e posteriormente cancelados ou prescritos, de que tratam §§ 1º e 2º do art. 24 da Lei Complementar nº 141, de 13 de janeiro de 2012, observado o disposto no § 1º do art. 11 da Portaria STN no 72, de 1º de fevereiro de 2012.</p>
<p><b>74</b> - Transferências a Consórcios Públicos mediante contrato de rateio para fins da Lei Complementar nº 141/2012 – art. 25</p>	<p>Modalidade de aplicação utilizada, exclusivamente, para transferência de recursos financeiros a entidades criadas sob a forma de consórcios públicos nos termos da Lei nº 11.107, de 6 de abril de 2005, por meio de contrato de rateio, à conta de recursos referentes à diferença da aplicação mínima em ações e serviços públicos de saúde que deixou de ser aplicada em exercícios anteriores, de que trata o art. 25 da Lei Complementar nº 141, de 2012, observado o disposto no § 1º do art. 11 da Portaria STN no 72, de 2012.</p>
<p><b>75</b> - Transferências a instituições multigovernamentais à conta de recursos referentes aos restos a pagar considerados para fins da aplicação mínima em ações e serviços públicos de saúde e posteriormente cancelados ou prescritos.</p>	<p>Modalidade de aplicação utilizada, exclusivamente, para transferência de recursos financeiros a entidades criadas e mantidas por dois ou mais entes da Federação ou por dois ou mais países, inclusive o Brasil, exclusive as transferências relativas à modalidade de aplicação 73 (Transferências a Consórcios Públicos mediante contrato de rateio à conta de recursos de que tratam os §§ 1º e 2º do art. 24 da Lei Complementar nº 141, de 2012), à conta de recursos referentes aos restos a pagar considerados para fins da aplicação mínima em ações e serviços públicos de saúde e posteriormente cancelados ou prescritos, de que tratam os §§ 1º e 2º do art. 24 da Lei Complementar nº 141, de 2012.</p>
<p><b>76</b> - Transferências a instituições multigovernamentais à conta de recursos referentes à diferença da aplicação mínima em ações e serviços públicos de saúde que deixou de ser aplicada em exercícios anteriores.</p>	<p>Modalidade de aplicação utilizada, exclusivamente, para transferência de recursos financeiros a entidades criadas e mantidas por dois ou mais entes da Federação ou por dois ou mais países, inclusive o Brasil, exclusive as transferências relativas à modalidade de aplicação 74 (Transferências a Consórcios Públicos mediante contrato de rateio à conta de recursos de que trata o art. 25 da Lei Complementar nº 141, de 2012), à conta de recursos referentes à diferença da aplicação mínima em ações e serviços públicos de saúde que deixou de ser aplicada em exercícios anteriores, de que trata o art. 25 da Lei Complementar nº 141, de 2012.</p>
<p><b>95</b> - Aplicação Direta à conta de recursos referentes aos restos a pagar considerados para fins da aplicação mínima em ações e serviços públicos de saúde e posteriormente cancelados ou prescritos</p>	<p>Aplicação direta, pela unidade orçamentária, dos créditos a ela alocados ou oriundos de descentralização de outras entidades integrantes ou não dos Orçamentos Fiscal ou da Seguridade Social, no âmbito da mesma esfera de governo, à conta de recursos referentes aos restos a pagar considerados para fins da aplicação mínima em ações e serviços públicos de saúde e posteriormente cancelados ou prescritos, nos termos dos §§ 1º e 2º do art. 24 da Lei Complementar nº 141, de 13 de janeiro de 2012. Os consórcios públicos também podem utilizar esta modalidade de aplicação.</p>
<p><b>96</b> - Aplicação Direta à conta de recursos referentes à diferença da aplicação mínima em ações e serviços públicos de saúde que deixou de ser aplicada em exercícios anteriores</p>	<p>Aplicação direta, pela unidade orçamentária, dos créditos a ela alocados ou oriundos de descentralização de outras entidades integrantes ou não dos Orçamentos Fiscal ou da Seguridade Social, no âmbito da mesma esfera de governo, à conta de recursos referentes à diferença da aplicação mínima em ações e serviços públicos de saúde que deixou de ser aplicada em exercícios anteriores, nos termos do art. 25 da Lei Complementar nº 141, de 13 de janeiro de 2012. Os consórcios públicos também podem utilizar esta modalidade de aplicação.</p>

A composição das naturezas de despesa relativas a tais transferências é apresentada no quadro a seguir:

Classificação Orçamentária das Transferências Destinadas à Aplicação em Saúde Conforme Regramentos da Lei Complementar nº 141/2012			
Ato Praticado quanto ao Recebedor	Quem Recebe a Transferência	Compensação de Restos a Pagar Cancelados ou Compensação Referente à Diferença da Aplicação Mínima	Classificação por Natureza de Despesa no Ente Transferidor dos Recursos Financeiros
Transferência de Recursos Financeiros	Municípios	Restos a Pagar Cancelados	3.3.45.41
			4.4.45.41/42   4.5.45.41/42
		Diferença	3.3.46.41
			4.4.46.41/42   4.5.46.41/42
	Estado e Distrito Federal	Restos a Pagar Cancelados	3.3.35.41
			4.4.335.41/42   4.5.35.41/42
		Diferença	3.3.36.41
			4.4.36.41/42   4.5.36.41/42
	Consórcio Público Via Contrato de Rateio	Restos a Pagar Cancelados	3.3.73.70
			4.4.73.70   4.5.73.41/42
		Diferença	3.3.74.70
			4.4.74.70   4.5.74.41/42
Demais Consórcios e Instituições Multigovernamentais	Restos a Pagar Cancelados	3.3.75.41	
		4.4.75.41/42   4.5.75.41/42	
	Diferença	3.3.76.41	
		4.4.76.41/42   4.5.76.41/42	

O ente partícipe de um consórcio público formado à luz da Lei 11.107/2005, quando da reposição de restos a pagar cancelados ou prescritos ou da aplicação adicional em ações e serviços públicos de saúde deverá utilizar as modalidades de aplicação “73” ou “74”, caso se refira a contrato de rateio. Ressalta-se que a apuração do limite de saúde em consórcios públicos desse tipo se dá na execução pelo consórcio público, o qual utilizará as modalidades de aplicação “95” e “96”, quando for o caso. Caso as transferências a consórcios públicos ou instituições multigovernamentais não sejam relativas a contrato de rateio, as modalidades de aplicação correspondentes serão as “75” e “76”.

Caso o consórcio público seja contratado diretamente, à conta dos recursos de que trata os §§ 1º e 2º do art. 24 e o art. 25 da Lei Complementar nº 141/2012, não serão utilizadas as modalidades de aplicação “93” e “94”, mas as “95” e “96”.

#### 4.7. Restos a Pagar

No fim do exercício, as despesas orçamentárias empenhadas e não pagas serão inscritas em restos a pagar e constituirão a dívida flutuante. Podem-se distinguir dois tipos de restos a pagar: os processados e os não processados.

Os restos a pagar processados são aqueles em que a despesa orçamentária percorreu os estágios de empenho e liquidação, restando pendente apenas o estágio do pagamento. Em geral, não podem ser cancelados, tendo em vista que o fornecedor de bens/serviços cumpriu com a obrigação de fazer e a Administração não poderá deixar de cumprir com a obrigação de pagar.

Serão inscritas em restos a pagar as despesas liquidadas e não pagas no exercício financeiro, ou seja, aquelas em que o serviço, obra ou material contratado tenha sido prestado ou entregue e aceito pelo contratante. Também serão inscritas as despesas não liquidadas quando o serviço ou material contratado tenha sido prestado ou entregue e que se encontre, em 31 de dezembro de cada exercício financeiro, em fase de verificação do direito adquirido pelo credor ou quando o prazo para cumprimento da obrigação assumida pelo credor estiver vigente.

A inscrição de despesa em restos a pagar não processados é procedida após a anulação dos empenhos que não podem ser inscritos em virtude de restrição em norma do ente, ou seja, verificam-se quais despesas devem ser inscritas em restos a pagar e anulam-se as demais para, após, inscrevem-se os restos a pagar não processados do exercício.

No momento do pagamento de restos a pagar referente à despesa empenhada pelo valor estimado, verifica-se se existe diferença entre o valor da despesa inscrita e o valor real a ser pago; se existir diferença, procede-se da seguinte forma:

Se o valor real a ser pago for superior ao valor inscrito, a diferença deverá ser empenhada a conta de despesas de exercícios anteriores;

Se o valor real for inferior ao valor inscrito, o saldo existente deverá ser cancelado.

A inscrição de restos a pagar deve observar as disponibilidades financeiras e condições de modo a prevenir riscos e corrigir desvios capazes de afetar o equilíbrio das contas públicas, conforme estabelecido na LRF.

Assim, observa-se que, embora a Lei de Responsabilidade Fiscal não aborde o mérito do que pode ou não ser inscrito em restos a pagar, veda contrair obrigação no último ano do mandato do governante sem que exista a respectiva cobertura financeira, eliminando desta forma as heranças fiscais, conforme disposto no seu art. 42:

*Art. 42. É vedado ao titular de Poder ou órgão referido no art. 20, nos últimos dois quadrimestres do seu mandato, contrair obrigação de despesa que não possa ser cumprida integralmente dentro dele, ou que tenha parcelas a serem pagas no exercício seguinte sem que haja suficiente disponibilidade de caixa para este efeito.*

*Parágrafo único. Na determinação da disponibilidade de caixa serão considerados os encargos e despesas compromissadas a pagar até o final do exercício.*

Portanto, é necessário que a inscrição de despesas orçamentárias em restos a pagar observe a legislação pertinente.

#### 4.7.1. Inscrição em Restos a Pagar não Processados

A norma estabelece que, no encerramento do exercício, a parcela da despesa orçamentária que se encontrar empenhada mas ainda não foi paga será considerada restos a pagar.

O raciocínio implícito na lei é de que a receita orçamentária a ser utilizada para pagamento da despesa empenhada em determinado exercício já foi arrecadada ou ainda será arrecadada no mesmo ano e estará disponível no caixa do governo ainda neste exercício. Logo, como a receita orçamentária que ampara o empenho pertence ao exercício e serviu de base, dentro do princípio orçamentário do equilíbrio, para a fixação da despesa orçamentária autorizada pelo Poder Legislativo, a despesa que for empenhada com base nesse crédito orçamentário também deverá pertencer ao exercício.

Supõe-se que determinada receita tenha sido arrecadada e permaneça no caixa, portanto, integrando o ativo financeiro do ente público no fim do exercício. Existindo, concomitantemente, uma despesa empenhada, deverá ser registrada também um passivo financeiro; caso contrário o ente público estará apresentando em seu balanço patrimonial, sob a ótica da Lei nº 4.320/1964, ao fim do exercício, um superávit financeiro (ativo financeiro – passivo financeiro) indevido, que poderia ser objeto de abertura de crédito adicional no ano seguinte na forma prevista na lei. Assim, a receita que permaneceu no caixa na abertura do exercício seguinte já está comprometida com o empenho que foi inscrito em restos a pagar e, portanto, não poderia ser utilizada para abertura de novo crédito.

Dessa forma, para atendimento da Lei nº 4.320/1964, é necessário o reconhecimento do passivo financeiro, mesmo não se tratando de uma obrigação presente por falta do implemento de condição.

Assim, suponha os seguintes fatos a serem registrados na contabilidade de um determinado ente público:

- a. Recebimento de receitas tributárias no valor de \$1000 unidades monetárias;
- b. Empenho da despesa no valor de \$900 unidades monetárias;
- c. Liquidação de despesa corrente no valor de \$700 unidades monetárias; e
- d. Inscrição de Restos a Pagar, sendo \$700 de Restos a Pagar Processado e \$200 de Restos a Pagar Não Processado (\$900-700).

O ingresso no caixa corresponderá a uma receita orçamentária. O empenho da despesa é um ato que potencialmente poderá afetar o patrimônio, criando passivo financeiro que comprometerá o ativo financeiro, diminuindo o valor do superávit financeiro. Após o implemento de condição e a verificação do direito adquirido pelo credor, o patrimônio sofrerá alteração qualitativa ou quantitativa.

O reconhecimento da despesa orçamentária ao longo do exercício deve ser realizado no momento do empenho com a assunção de um passivo financeiro orçamentário.

Dessa forma, na situação acima descrita, todas as despesas serão inscritas em restos a pagar, havendo segregação entre as liquidadas e não pagas e as não liquidadas. Assim, o total de restos a pagar inscrito será de \$900, sendo \$700 referentes a restos a pagar processados (liquidados) e \$200 (\$900-\$700) referentes a restos a pagar não processados (não liquidados). Desta maneira, tem-se um superávit financeiro de \$100, que corresponde à diferença entre a receita arrecadada de \$1000 e a despesa empenhada de \$900.

Assim, para maior transparência, as despesas executadas devem ser segregadas em:

Despesas liquidadas, consideradas aquelas em que houve a entrega do material ou serviço, nos termos do art. 63 da Lei nº 4.320/1964; e

Despesas não liquidadas, inscritas ao encerramento do exercício como restos a pagar não processados.

O impacto da inscrição em restos a pagar no balanço patrimonial é abordado na Parte V deste Manual – Demonstrações Contábeis Aplicadas ao Setor Público.

#### 4.8. Despesas de Exercícios Anteriores

São despesas fixadas, no orçamento vigente, decorrentes de compromissos assumidos em exercícios anteriores àquele em que deva ocorrer o pagamento. Não se confundem com restos a pagar, tendo em vista que sequer foram empenhadas ou, se foram, tiveram seus empenhos anulados ou cancelados.

O art. 37 da Lei nº 4.320/1964 dispõe que as despesas de exercícios encerrados, para as quais o orçamento respectivo consignava crédito próprio, com saldo suficiente para atendê-las, que não se tenham processado na época própria, bem como os restos a pagar com prescrição interrompida e os compromissos reconhecidos após o encerramento do exercício correspondente, poderão ser pagos à conta de dotação específica consignada no orçamento, discriminada por elementos, obedecida, sempre que possível, a ordem cronológica.

O reconhecimento da obrigação de pagamento das despesas com exercícios anteriores cabe à autoridade competente para empenhar a despesa.

As despesas que não se tenham processado na época própria são aquelas cujo empenho tenha sido considerado insubsistente e anulado no encerramento do exercício correspondente, mas que, dentro do prazo estabelecido, o credor tenha cumprido sua obrigação.

Os restos a pagar com prescrição interrompida são aqueles cancelados, mas ainda vigente o direito do credor.

Os compromissos reconhecidos após o encerramento do exercício são aqueles cuja obrigação de pagamento foi criada em virtude de lei, mas somente reconhecido o direito do reclamante após o encerramento do exercício correspondente.

#### 4.9. Suprimentos de Fundos (Regime de Adiantamento)

O suprimento de fundos é caracterizado por ser um adiantamento de valores a um servidor para futura prestação de contas. Esse adiantamento constitui despesa orçamentária, ou seja, para conceder o recurso ao suprido é necessário percorrer os três estágios da despesa orçamentária: empenho, liquidação e pagamento. Apesar disso, não representa uma despesa pelo enfoque patrimonial, pois, no momento da concessão, não ocorre redução no patrimônio líquido. Na liquidação da despesa orçamentária, ao mesmo tempo em que ocorre o registro de um passivo, há também a incorporação de um ativo, que representa o direito de receber um bem ou serviço, objeto do gasto a ser efetuado pelo suprido, ou a devolução do numerário adiantado. Os registros contábeis conforme o Plano de Contas Aplicado ao Setor Público apresentam-se abaixo:

- a. Momento do empenho da despesa:

Natureza da informação: orçamentária

D 6.2.2.1.1.xx.xx	Crédito Disponível
C 6.2.2.1.3.01.xx	Crédito Empenhado a Liquidar

Natureza da informação: controle

D 8.2.1.1.1.xx.xx	Disponibilidade por Destinação de Recursos (DDR)
C 8.2.1.1.2.xx.xx	DDR Comprometida por Empenho

b. Momento da liquidação e reconhecimento do direito:

Natureza da informação: patrimonial

D 1.1.3.1.x.xx.xx	Adiantamentos Concedidos a Pessoal e a Terceiros (P)
C 2.1.8.9.x.xx.xx	Outras Obrigações de Curto Prazo – Suprimento de Fundos (F)

Natureza da informação: orçamentária

D 6.2.2.1.3.01.xx	Crédito Empenhado a Liquidar
C 6.2.2.1.3.03.xx	Crédito Empenhado Liquidado a Pagar

Natureza da informação: controle

D 8.2.1.1.2.xx.xx	DDR Comprometida por Empenho
C 8.2.1.1.3.xx.xx	DDR Comprometida por Liquidação e Entradas Compensatórias

c. Momento do pagamento ao suprido:

Natureza da informação: patrimonial

D 2.1.8.9.x.xx.xx	Outras Obrigações de Curto Prazo – Suprimento de Fundos (F)
C 1.1.1.1.1.xx.xx	Caixa e Equivalentes de Caixa em Moeda Nacional (F)

Natureza da informação: orçamentária

D 6.2.2.1.3.03.xx	Crédito Empenhado Liquidado a Pagar
C 6.2.2.1.3.04.xx	Crédito Empenhado Pago

Natureza da informação: controle

D 8.2.1.1.3.xx.xx	DDR Comprometida por Liquidação e Entradas Compensatórias
C 8.2.1.1.4.xx.xx	DDR Utilizada

d. Registro da responsabilidade do agente suprido:

Natureza da informação: controle

D 7.1.1.1.x.xx.xx	Responsabilidades de Terceiros por Valores, Títulos e Bens
C 8.1.1.1.x.xx.xx	Execução de Responsabilidades de Terceiros por Valores, Títulos e Bens

e. Prestação de contas do saldo utilizado:

Natureza da informação: patrimonial

D 3.x.x.x.x.xx.xx	VPD
C 1.1.3.1.x.xx.xx	Adiantamentos Concedidos a Pessoal e a Terceiros (P)

Natureza da informação: controle

D 8.1.1.1.x.xx.xx	Execução de Responsabilidades de Terceiros por Valores, Títulos e Bens
C 7.1.1.1.x.xx.xx	Responsabilidades de Terceiros por Valores, Títulos e Bens

f. Devolução de valores não aplicados (mesmo exercício da concessão):

## Natureza da informação: patrimonial

---

D 1.1.1.1.1.xx.xx	Caixa e Equivalentes em Moeda Nacional (F)
C 1.1.3.1.x.xx.xx	Adiantamentos Concedidos a Pessoal e a Terceiros (P)

## Natureza da informação: orçamentária

---

D 6.2.2.1.3.04.xx	Crédito Empenhado Pago
C 6.2.2.1.3.03.xx	Crédito Empenhado Liquidado

## Natureza da informação: controle

---

D 8.2.1.1.4.xx.xx	DDR Utilizada
C 8.2.1.1.3.xx.xx	DDR Comprometida por Liquidação e Entradas Compensatórias

## Natureza da informação: orçamentária

---

D 6.2.2.1.3.03.xx	Crédito Empenhado Liquidado a Pagar
C 6.2.2.1.3.01.xx	Crédito Empenhado a Liquidar

## Natureza da informação: orçamentária

---

D 6.2.2.1.3.01.xx	Crédito Empenhado a Liquidar
C 6.2.2.1.1.xx.xx	Crédito Disponível

## Natureza da informação: controle

---

D 8.2.1.1.2.xx.xx	DDR Comprometida por Empenho
C 8.2.1.1.x.xx.xx	Execução da Disponibilidade de Recursos

## Natureza da informação: controle

---

D 8.1.1.1.x.xx.xx	Execução de Responsabilidades de Terceiros por Valores, Títulos e Bens
C 7.1.1.1.x.xx.xx	Responsabilidades de Terceiros por Valores, Títulos e Bens

g. Devolução de valores não aplicados (exercício seguinte ao da concessão):

## Natureza da informação: patrimonial

---

D 1.1.1.1.1.xx.xx	Caixa e Equivalentes de Caixa e Moeda Nacional (F)
C 1.1.3.1.x.xx.xx	Adiantamentos Concedidos a Pessoal e a Terceiros (P)

## Natureza da informação: orçamentária

---

D 6.2.1.1.x.xx.xx	Receita a Realizar
C 6.2.1.2.x.xx.xx	Receita Realizada

## Natureza da informação: controle

---

D 7.2.1.1.x.xx.xx	Controle da Disponibilidade de Recursos
C 8.2.1.1.1.xx.xx	Disponibilidade por Destinação de Recursos (DDR)

## Natureza da informação: controle

---

D 8.1.1.1.x.xx.xx	Execução de Responsabilidades de Terceiros por Valores, Títulos e Bens
C 7.1.1.1.x.xx.xx	Responsabilidades de Terceiros por Valores, Títulos e Bens

Em suma, suprimento de fundos consiste na entrega de numerário a servidor, sempre precedida de empenho na dotação própria, para o fim de realizar despesas que não possam subordinar-se ao processo normal de aplicação.

Os arts. 68 e 69 da Lei nº 4.320/1964 definem e estabelecem regras gerais de observância obrigatória para a União, Estados, Distrito Federal e Municípios aplicáveis ao regime de adiantamento.

Segundo a Lei nº 4.320/1964, não se pode efetuar adiantamento a servidor em alcance e nem a responsável por dois adiantamentos. Por servidor em alcance, entende-se aquele que não efetuou, no prazo, a comprovação



dos recursos recebidos ou que, caso tenha apresentado a prestação de contas dos recursos, a mesma tenha sido impugnada total ou parcialmente.

Cada ente da Federação deve regulamentar o seu regime de adiantamento, observando as peculiaridades de seu sistema de controle interno, de forma a garantir a correta aplicação do dinheiro público.

Destacam-se algumas regras estabelecidas para esse regime:

O suprimento de fundos deve ser utilizado nos seguintes casos:

- a. Para atender a despesas eventuais, inclusive em viagem e com serviços especiais, que exijam pronto pagamento;
- b. Quando a despesa deva ser feita em caráter sigiloso, conforme se classificar em regulamento; e
- c. Para atender a despesas de pequeno vulto, assim entendidas aquelas cujo valor, em cada caso, não ultrapassar limite estabelecido em ato normativo próprio.

Não se concederá suprimento de fundos:

- a. A responsável por dois suprimentos;
- b. A servidor que tenha a seu cargo a guarda ou utilização do material a adquirir, salvo quando não houver na repartição outro servidor;
- c. A responsável por suprimento de fundos que, esgotado o prazo, não tenha prestado contas de sua aplicação; e
- d. A servidor declarado em alcance.

## 5. FONTE / DESTINAÇÃO DE RECURSOS

### 5.1. Conceito

A classificação orçamentária por fontes/destinações de recursos tem como objetivo de identificar as fontes de financiamento dos gastos públicos. As fontes/destinações de recursos reúnem certas Naturezas de Receita conforme regras previamente estabelecidas. Por meio do orçamento público, essas fontes/destinações são associadas a determinadas despesas de forma a evidenciar os meios para atingir os objetivos públicos.

Como mecanismo integrador entre a receita e a despesa, o código de fonte/destinação de recursos exerce um duplo papel no processo orçamentário. Para a receita orçamentária, esse código tem a finalidade de indicar a destinação de recursos para a realização de determinadas despesas orçamentárias. Para a despesa orçamentária, identifica a origem dos recursos que estão sendo utilizados.

Assim, mesmo código utilizado para controle das destinações da receita orçamentária também é utilizado na despesa, para controle das fontes financiadoras da despesa orçamentária. Desta forma, este mecanismo contribui para o atendimento do parágrafo único do art. 8º da LRF e o art. 50, inciso I da mesma Lei:

*Art. 8º [...]*

*Parágrafo único. Os recursos legalmente vinculados a finalidade específica serão utilizados exclusivamente para atender ao objeto de sua vinculação, ainda que em exercício diverso daquele em que ocorrer o ingresso.”*

*Art. 50. Além de obedecer às demais normas de contabilidade pública, a escrituração das contas públicas observará as seguintes:*

*I – a disponibilidade de caixa constará de registro próprio, de modo que os recursos vinculados a órgão, fundo ou despesa obrigatória fiquem identificados e escriturados de forma individualizada;*

A natureza da receita orçamentária busca identificar a origem do recurso segundo seu fato gerador. Existe, ainda, a necessidade de identificar a destinação dos recursos arrecadados. Para tanto, a classificação por fonte/destinação de recursos identifica se os recursos são vinculados ou não e, no caso dos vinculados, pode indicar a sua finalidade. A destinação pode ser classificada em:

- a. **Destinação Vinculada:** é o processo de vinculação entre a origem e a aplicação de recursos, em atendimento às finalidades específicas estabelecidas pela norma;
- b. **Destinação Ordinária:** é o processo de alocação livre entre a origem e a aplicação de recursos, para atender a quaisquer finalidades.

A criação de vinculações para as receitas deve ser pautada em mandamentos legais que regulamentam a aplicação de recursos, seja para funções essenciais, seja para entes, órgãos, entidades e fundos. Outro tipo de vinculação é aquela derivada de convênios e contratos de empréstimos e financiamentos, cujos recursos são obtidos com finalidade específica.

## 5.2. Mecanismo de Utilização da Fonte/Destinação de Recursos

O controle das disponibilidades financeiras por fonte/destinação de recursos deve ser feito desde a elaboração do orçamento até a sua execução, incluindo o ingresso, o comprometimento e a saída dos recursos orçamentários.

No momento da contabilização do orçamento, deve ser registrado em contas orçamentárias o total da receita orçamentária prevista e da despesa orçamentária fixada por Fonte/Destinação de recursos.

Na arrecadação, além do registro da receita orçamentária e do respectivo ingresso dos recursos financeiros, deverá ser lançado, em contas de controle, o valor classificado na fonte/destinação correspondente (disponibilidade a utilizar), bem como o registro da realização da receita orçamentária por fonte/destinação.

Na execução orçamentária da despesa, no momento do empenho, deverá haver a baixa do crédito disponível conforme a fonte/destinação e deverá ser registrada a transferência da disponibilidade de recursos para a disponibilidade de recursos comprometida. Na saída desse recurso deverá ser adotado procedimento semelhante, com o registro de baixa do saldo da conta de fonte/destinação comprometida e lançamento na de fonte/destinação utilizada.

Para melhor compreensão do procedimento apresentado, segue, abaixo, esquema simplificado de contabilização:

### a. Orçamento:

#### i. Previsão da receita:

Natureza da informação: orçamentária

D 5.2.1.1.x.xx.xx	Previsão da Receita
C 6.2.1.1.x.xx.xx	Receita a Realizar

#### ii. Fixação da despesa:

Natureza da informação: orçamentária

D 5.2.2.1.1.xx.xx	Dotação Inicial
C 6.2.2.1.1.xx.xx	Crédito Disponível

### b. Execução Orçamentária:

#### i. Considerando o caso em que o ingresso do recurso financeiro coincida com o fato gerador da receita:

Natureza da informação: patrimonial

D 1.1.1.1.1.xx.xx	Caixa e Equivalentes de Caixa em Moeda Nacional (F)
C 4.x.x.x.xx.xx	Variação Patrimonial Aumentativa

Natureza da informação: orçamentária

D 6.2.1.1.x.xx.xx	Receita a Realizar
C 6.2.1.2.x.xx.xx	Receita Realizada

Natureza da informação: controle

---

D 7.2.1.1.x.xx.xx	Controle da Disponibilidade de Recursos
C 8.2.1.1.1.xx.xx	Disponibilidade por Destinação de Recursos (DDR)

ii. No empenho da dotação orçamentária:

Natureza da informação: orçamentária

---

D 6.2.2.1.1.xx.xx	Crédito Disponível
C 6.2.2.1.3.01.xx	Crédito Empenhado a Liquidar

Natureza da informação: controle

---

D 8.2.1.1.x.xx.xx	Disponibilidade por Destinação de Recursos (DDR)
C 8.2.1.1.2.xx.xx	DDR Comprometida por Empenho

iii. Considerando o caso em que a liquidação da despesa orçamentária coincida com o fato gerador da despesa:

Natureza da informação: patrimonial

---

D 3.x.x.x.x.xx.xx	Variação Patrimonial Diminutiva
C 2.x.x.x.x.xx.xx	Passivo (F)

Natureza da informação: orçamentária

---

D 6.2.2.1.3.01.xx	Crédito Empenhado a Liquidar
C 6.2.2.1.3.03.xx	Crédito Empenhado Liquidado a Pagar

Natureza da informação: controle

---

D 8.2.1.1.2.xx.xx	DDR Comprometida por Empenho
C 8.2.1.1.3.xx.xx	DDR Comprometida por Liquidação e Entradas Compensatórias

iv. Na saída do recurso financeiro:

Natureza da informação: patrimonial

---

D 2.x.x.x.x.xx.xx	Passivo (F)
C 1.1.1.1.1.xx.xx	Caixa e Equivalentes de Caixa em Moeda Nacional (F)

Natureza da informação: orçamentária

---

D 6.2.2.1.3.03.xx	Crédito Empenhado Liquidado a Pagar
C 6.2.2.1.3.04.xx	Crédito Empenhado Pago

Natureza da informação: controle

---

D 8.2.1.1.3.xx.xx	DDR Comprometida por Liquidação e Entradas Compensatórias
C 8.2.1.1.4.xx.xx	DDR Utilizada

v. No encerramento do exercício financeiro:

Natureza da informação: controle

---

D 8.2.1.1.4.xx.xx	DDR Utilizada
C 7.2.1.1.1.xx.xx	Controle da Disponibilidade de Recursos

Dessa maneira, é possível saber a qualquer momento o quanto do total orçado já foi realizado por fonte/destinação de recursos, pois as disponibilidades de recursos estarão controladas e detalhadas nas contas de controles credores.

Na execução orçamentária, a conta “disponibilidade por destinação de recursos” deverá ser creditada por ocasião da classificação da receita orçamentária e debitada pelo empenho da despesa orçamentária. O saldo repre-

sentará a disponibilidade financeira para uma nova despesa. A conta “disponibilidade por destinação de recursos utilizada”, por sua vez, deverá iniciar cada exercício com seu saldo zerado.

As contas de “disponibilidades por destinação de recursos” devem estar detalhadas por tipo de fonte/destinação, ou seja, para cada codificação de fonte/destinação criada pelo ente, haverá um detalhamento nessa conta. Com isso é possível identificar, para cada fonte/destinação, o saldo de recursos disponíveis para aplicação em despesas.

Esse detalhamento pode ser feito por meio do mecanismo de contas-correntes contábeis. Nesse caso, o detalhamento das contas de “disponibilidade por destinação de recursos” deve ser por contas-correntes, que identificam a fonte/destinação do recurso.

A vantagem da utilização desse mecanismo consiste na simplificação do plano de contas, pois, com o uso dos contas-correntes, são necessárias apenas quatro contas contábeis para controle das fontes/destinações, ficando a fonte/destinação dos recursos evidenciada nos contas-correntes.

Exemplo de detalhamento por conta-corrente:

Disponibilidade por Destinação de Recursos	R\$ 1.000,00
0100000000 – Recursos Ordinários	R\$ 300,00
01kkkkkkkk – Recursos vinculados à saúde	R\$ 400,00
01yyyyyyyy – Recursos vinculados à Educação	R\$ 300,00

No caso da não utilização do mecanismo de conta-corrente contábil, seria necessário desdobrar cada conta de “disponibilidade por destinação de recursos” pela quantidade de fontes/destinações existentes no ente, como, por exemplo:

82111.xx.00 – Disponibilidade por Destinação (a utilizar)	R\$ 1.000,00
82111.xx.01 – Recursos Ordinários	R\$ 300,00
82111.xx.02 – Recursos vinculados à saúde	R\$ 400,00
82111.xx.03 – Recursos vinculados à Educação	R\$ 300,00

A conta “Receita Realizada” interliga o controle orçamentário da previsão com a execução, devendo ser detalhada por fonte/destinação de recursos.

Caso o ente não tenha mecanismos para identificar, no momento do recebimento, a fonte/destinação correspondente, sugere-se que os valores sejam lançados em uma fonte/destinação transitória, até que se consiga proceder à correta classificação.



MINISTÉRIO DA FAZENDA  
SECRETARIA DO TESOURO NACIONAL

**PARTE II**  
**Procedimentos Contábeis Patrimoniais**

Aplicado à União, aos estados, ao Distrito Federal e aos municípios  
Válido a partir do exercício de 2015

Portaria STN nº 700, de 10 de dezembro de 2014



# ÍNDICE

<b>PARTE II – Procedimentos Contábeis Patrimoniais.....</b>	<b>123</b>
<b>1. INTRODUÇÃO.....</b>	<b>129</b>
<b>2. COMPOSIÇÃO DO PATRIMÔNIO PÚBLICO .....</b>	<b>129</b>
2.1. Patrimônio Público.....	129
2.2. Ativo .....	130
2.2.1. Conceito de Ativo .....	130
2.2.2. Reconhecimento do Ativo .....	130
2.2.3. Ativo Circulante e Ativo não Circulante.....	130
2.2.4. Ativo Financeiro e Ativo Permanente.....	130
2.3. Passivo .....	130
2.3.1. Conceito de Passivo .....	130
2.3.2. Reconhecimento do Passivo .....	131
2.3.3. Passivo Circulante e Passivo não Circulante .....	131
2.3.4. Passivo Financeiro e Passivo Permanente.....	131
2.3.5. Relação entre Passivo Exigível e as Etapas da Execução Orçamentária.....	131
2.4. Patrimônio Líquido / Saldo Patrimonial .....	133
<b>3. VARIAÇÕES PATRIMONIAIS .....</b>	<b>133</b>
3.1. Variações Patrimoniais Qualitativas.....	134
3.1.1. Conceito de Variações Patrimoniais Qualitativas.....	134
3.1.2. Reconhecimento das Variações Patrimoniais Qualitativas.....	135
3.2. Variações Patrimoniais Quantitativas.....	136
3.2.1. Conceito de Variações Patrimoniais Quantitativas.....	136
3.2.2. Reconhecimento de Variações Patrimoniais Quantitativas .....	136
3.3. Resultado Patrimonial.....	141
<b>4. MENSURAÇÃO DE ATIVOS E PASSIVOS.....</b>	<b>141</b>
4.1. Procedimentos de Adoção Inicial .....	141
4.2. Definições .....	142
4.3. Avaliação e Mensuração .....	143
4.3.1. Disponibilidades.....	143
4.3.2. Créditos e Obrigações .....	143
4.3.3. Estoques.....	143
4.3.4. Investimentos Permanentes.....	144
4.3.5. Imobilizado .....	145
4.3.6. Intangível .....	145
<b>5. ATIVO IMOBILIZADO .....</b>	<b>146</b>
5.1. Definições .....	146
5.2. Aplicação .....	148
5.3. Reconhecimento .....	149
5.3.1. Princípio Geral do Reconhecimento .....	149
5.3.2. Critério do Valor do Conjunto .....	149
5.3.3. Ativos Imobilizados Obtidos a Título Gratuito .....	149
5.3.4. Bens de Uso Comum do Povo .....	149
5.3.5. Custos Subsequentes .....	150



5.3.6. Transferência de Ativos .....	151
5.4. Mensuração.....	151
5.4.1. Mensuração Inicial do Custo.....	152
5.4.2. Mensuração Após o Reconhecimento.....	152
5.5. Depreciação, Amortização e Exaustão.....	152
5.6. Baixa do Valor Contábil de um Item do Ativo Imobilizado.....	153
5.7. Divulgação.....	153
<b>6. ATIVO INTANGÍVEL .....</b>	<b>154</b>
6.1. Definições.....	154
6.2. Aplicação .....	155
6.3. Procedimentos para Identificar um Ativo Intangível.....	155
6.4. Reconhecimento.....	155
6.4.1. Aquisição Separada .....	156
6.4.2. Geração Interna.....	157
6.4.3. Aquisição por meio de Transações sem Contraprestação .....	158
6.5. Mensuração .....	158
6.6. Baixa do Valor Contábil de um Item do Ativo Intangível.....	159
6.7. Divulgação.....	159
<b>7. REAVIAÇÃO, REDUÇÃO AO VALOR RECUPERÁVEL, DEPRECIAÇÃO, AMORTIZAÇÃO E EXAUSTÃO .....</b>	<b>159</b>
7.1. Reavaliação.....	159
7.1.1. Reavaliação do Ativo Imobilizado.....	160
7.1.2. Reavaliação do Ativo Intangível.....	161
7.1.3. Registro Contábil da Reavaliação de Ativos.....	161
7.2. Redução ao Valor Recuperável .....	162
7.2.1. Classificação.....	162
7.2.2. Identificação de Perda por Irrecuperabilidade.....	162
7.2.3. Mensuração do Valor Recuperável do Ativo.....	164
7.2.4. Reconhecimento e Mensuração de uma Perda por Irrecuperabilidade.....	164
7.2.5. Reversão de uma Perda por Irrecuperabilidade.....	165
7.2.6. Divulgação .....	165
7.3. Depreciação.....	166
7.3.1. Valor Depreciável e Período de Depreciação.....	168
7.3.2. Métodos de Depreciação .....	168
7.3.3. Aspectos Práticos da Depreciação.....	169
7.4. Amortização.....	170
7.4.1. Determinação da Vida Útil.....	170
7.4.2. Amortização de Ativo Intangível (com Vida Útil Definida).....	171
7.4.3. Métodos de Amortização.....	171
7.4.4. Determinação do Valor Residual .....	172
7.4.5. Revisão do Período e do Método .....	172
7.4.6. Ativo Intangível com Vida Útil Indefinida .....	172
7.4.7. Revisão da Vida Útil .....	172
7.5. Exaustão .....	172
7.6. Esquema de Implementação da Avaliação e Depreciação de Bens Públicos .....	173
7.7. Relatório Mensal de Bens (RMB).....	174
<b>8. TRANSAÇÕES SEM CONTRAPRESTAÇÃO .....</b>	<b>175</b>
8.1. Introdução.....	175
8.2. Objetivos.....	175
8.3. Definições.....	175

8.4. Transações sem Contraprestação.....	176
8.5. Reconhecimento de Ativos Oriundos de Transações sem Contraprestação.....	176
8.5.1. Impostos .....	176
8.5.2. Transferências .....	178
8.5.3. Multas.....	182
<b>9. PROVISÕES, PASSIVOS CONTINGENTES E ATIVOS CONTINGENTES .....</b>	<b>182</b>
9.1. Definições.....	182
9.2. Provisões, Passivos Contingentes e Ativos Contingentes .....	183
9.2.1. Introdução .....	183
9.2.2. Reconhecimento.....	184
9.2.3. Mensuração.....	187
9.3. Passivos Contingentes .....	188
9.3.1. Introdução .....	188
9.3.2. Reconhecimento.....	188
9.3.3. Evidenciação .....	189
9.4. Ativos Contingentes.....	189
9.4.1. Introdução .....	189
9.4.2. Reconhecimento.....	189
9.4.3. Evidenciação .....	189
9.5. Tabelas.....	189
9.5.1. Provisão e Passivo Contingente.....	189
9.5.2. Ativo Contingente .....	190
<b>10. REFLEXO PATRIMONIAL DAS DESPESAS DE EXERCÍCIOS ANTERIORES (DEA) .....</b>	<b>190</b>
10.1. Introdução.....	190
10.2. Registros Patrimoniais Decorrentes das Despesas Orçamentárias de Exercícios Anteriores (DEA).....	191
10.2.1. Despesas de exercícios encerrados para as quais o orçamento respectivo consignava crédito próprio, com saldo suficiente para atendê-las, que não se tenham processado na época própria .....	191
10.2.2. Restos a Pagar com prescrição interrompida .....	192
10.2.3. Compromissos reconhecidos após o encerramento do exercício correspondente .....	192



## 1. INTRODUÇÃO

Esta Parte, intitulada Procedimentos Contábeis Patrimoniais, visa dar continuidade ao processo de reunião de conceitos, regras e procedimentos relativos aos atos e fatos patrimoniais e seu relacionamento com a Contabilidade Aplicada ao Setor Público. Visa também à harmonização, por meio do estabelecimento de padrões a serem observados pela Administração Pública, no que se refere às variações patrimoniais aumentativas e diminutivas, suas classificações, destinações e registros, para permitir a evidenciação e a consolidação das contas públicas nacionais.

Para cumprimento do objetivo de padronização dos procedimentos, este Manual procura descrever rotinas e servir como instrumento orientador para a racionalização de aspectos e métodos patrimoniais relacionados às variações patrimoniais públicas. Busca, assim, melhorar a qualidade e a consistência das informações prestadas a toda a sociedade, de modo a possibilitar o exercício da cidadania no controle do patrimônio dos Governos Federal, Estadual, Distrital e Municipal.

O atendimento do enfoque patrimonial da contabilidade compreende o registro e a evidenciação da composição patrimonial do ente público (arts. 85, 89, 100 e 104 da Lei nº 4.320/1964). Nesse aspecto, devem ser atendidos os princípios e normas contábeis voltados para o reconhecimento, mensuração e evidenciação dos ativos e passivos e de suas variações patrimoniais, contribuindo para o processo de convergência às normas internacionais, respeitada a base legal nacional. A compreensão da lógica dos registros patrimoniais é determinante para o entendimento da formação, composição e evolução desse patrimônio.

Nesse sentido, esta Parte aborda a composição, a mensuração, a estruturação e as variações que geram reflexos no patrimônio público, além de apresentar temas específicos, como o sistema de custos e reflexos da depreciação, a amortização e a exaustão no patrimônio.

## 2. COMPOSIÇÃO DO PATRIMÔNIO PÚBLICO

### 2.1. Patrimônio Público

Conforme a NBC T 16.2<sup>1</sup>:

*3. Patrimônio público é o conjunto de direitos e bens, tangíveis ou intangíveis, onerados ou não, adquiridos, formados, produzidos, recebidos, mantidos ou utilizados pelas entidades do setor público, que seja portador e represente um fluxo de benefícios, presente ou futuro, inerente à prestação de serviços públicos ou à exploração econômica por entidades do setor público e suas obrigações.*

*4. O patrimônio público é estruturado em três grupos:*

*(a) Ativos são recursos controlados pela entidade como resultado de eventos passados e do qual se espera que resultem para a entidade benefícios econômicos futuros ou potencial de serviços;*

*(b) Passivos são obrigações presentes da entidade, derivadas de eventos passados, cujos pagamentos se esperam que resultem para a entidade saídas de recursos capazes de gerar benefícios econômicos ou potencial de serviços;*

*(c) Patrimônio Líquido é o valor residual dos ativos da entidade depois de deduzidos todos seus passivos. (Redação dada pela Resolução CFC n.º 1.268/09)*

Os conceitos de ativo e passivo identificam os seus aspectos essenciais, mas não especificam os critérios para seu reconhecimento. Ao avaliar se um item se enquadra na definição de ativo, passivo ou patrimônio líquido, deve-se atentar para a sua essência e realidade econômica e não apenas sua forma legal.

A classificação do ativo e do passivo considera a segregação em “circulante” e “não circulante”, com base em seus atributos de conversibilidade e exigibilidade, conforme disposto na NBC T 16.6 – Demonstrações Contábeis.

<sup>1</sup> Resolução CFC nº 1.129/2008.

## 2.2. Ativo

### 2.2.1. Conceito de Ativo

Ativos são recursos controlados pela entidade como resultado de eventos passados e do qual se espera que resultem para a entidade benefícios econômicos futuros ou potencial de serviços.

### 2.2.2. Reconhecimento do Ativo

Um ativo deve ser reconhecido no patrimônio público quando for provável que benefícios futuros dele provenientes fluirão para a entidade e seu custo ou valor puder ser determinado em bases confiáveis.

Também são reconhecidos no ativo os depósitos caracterizados como entradas compensatórias<sup>2</sup> no ativo e no passivo financeiro. São exemplos destes depósitos as cauções em dinheiro para garantia de contratos, consignações a pagar, retenção de obrigações de terceiros a recolher e outros depósitos com finalidades especiais, como os para garantia de recursos.

### 2.2.3. Ativo Circulante e Ativo não Circulante

Os ativos devem ser classificados como circulante quando satisfizerem a um dos seguintes critérios:

- a. estiverem disponíveis para realização imediata; e
- b. tiverem a expectativa de realização até doze meses após a data das demonstrações contábeis.

Os demais ativos devem ser classificados como não circulantes.

### 2.2.4. Ativo Financeiro e Ativo Permanente

No Balanço Patrimonial, o ativo é classificado em ativo financeiro e ativo permanente (não financeiro)<sup>3</sup> conforme o art. 105 da Lei nº 4.320/1964:

*§1º O Ativo Financeiro compreenderá os créditos e valores realizáveis independentemente de autorização orçamentária e os valores numerários.*

*§2º O Ativo Permanente compreenderá os bens, créditos e valores, cuja mobilização ou alienação dependa de autorização legislativa.*

Destaca-se que os conceitos de ativos financeiros e permanentes guardam relação com aspectos legais definidos na Lei nº 4.320/1964. A conceituação presente em normas contábeis é distinta da apresentada na referida lei.

## 2.3. Passivo

### 2.3.1. Conceito de Passivo

Passivos são obrigações presentes da entidade, derivadas de eventos passados, cujos pagamentos se esperam que resultem para a entidade saídas de recursos capazes de gerar benefícios econômicos ou potencial de serviços.

<sup>2</sup> Lei nº 4.320/1964, art. 3º parágrafo único.

<sup>3</sup> O uso dos atributos Financeiro (F) e Permanente (P) é descrito na Parte IV – Plano de Contas Aplicado ao Setor Público (PCASP) deste Manual.

Uma característica essencial para a existência de um passivo é que a entidade tenha uma obrigação presente. Uma obrigação é um dever ou responsabilidade de agir ou fazer de uma certa maneira. As obrigações podem ser legalmente exigíveis em consequência de um contrato ou de requisitos estatutários. Esse é normalmente o caso, por exemplo, das contas a pagar por mercadorias e serviços recebidos.

### 2.3.2. Reconhecimento do Passivo

Um passivo deve ser reconhecido no Balanço Patrimonial quando for provável que uma saída de recursos envolvendo benefícios econômicos seja exigida em liquidação de uma obrigação presente e o valor pelo qual essa liquidação se dará possa ser determinado em bases confiáveis.

Do ponto de vista patrimonial, as obrigações em que o fato gerador não tenha ocorrido (por exemplo, obrigações decorrentes de pedidos de compra de produtos e mercadorias, mas ainda não recebidos) não são geralmente reconhecidas como passivos nas demonstrações contábeis.

Também são reconhecidos no passivo, pois se caracterizam como obrigações para com terceiros, os depósitos caracterizados como entradas compensatórias no ativo e no passivo financeiro. São exemplos destes depósitos as cauções em dinheiro para garantia de contratos, consignações a pagar, retenção de obrigações de terceiros a recolher e outros depósitos com finalidades especiais, como os para garantia de recursos.

### 2.3.3. Passivo Circulante e Passivo não Circulante

Os passivos devem ser classificados como circulantes quando corresponderem a valores exigíveis até doze meses após a data das demonstrações contábeis. Os demais passivos devem ser classificados como não circulantes.

### 2.3.4. Passivo Financeiro e Passivo Permanente

No Balanço Patrimonial, o passivo é classificado em passivo financeiro e passivo permanente (não financeiro) conforme o art. 105 da Lei nº 4.320/1964:

*§3º O Passivo Financeiro compreenderá as dívidas fundadas e outros pagamentos que independam de autorização orçamentária.*

*§4º O Passivo Permanente compreenderá as dívidas fundadas e outras que dependam de autorização legislativa para amortização ou resgate.*

A exemplo da conceituação de ativos financeiros e permanentes, os conceitos de passivos financeiros e permanentes guardam relação com aspectos legais definidos na Lei nº 4.320/1964. A conceituação presente em normas contábeis é distinta da apresentada na referida lei.

### 2.3.5. Relação entre Passivo Exigível e as Etapas da Execução Orçamentária

#### 2.3.5.1. Passivo Exigível X Empenho

Segundo o art. 58 da Lei nº 4.320/1964, o empenho de despesa é o ato emanado de autoridade competente que cria para o Estado obrigação de pagamento pendente ou não de implemento de condição.

Quando a lei utiliza a palavra “obrigação”, ela não se refere à obrigação patrimonial (passivo exigível), pois uma obrigação patrimonial é caracterizada por um fato gerador já ocorrido, ou, conforme a lei, por uma condição já implementada. A lei refere-se ao comprometimento de recurso financeiro da entidade governamental que fez o empenho, ou seja, uma obrigação financeira para fins de cálculo do superávit financeiro, fonte da abertura de créditos adicionais nos exercícios seguintes.

### 2.3.5.2. Passivo Exigível X Em Liquidação

Quando o fato gerador do passivo exigível ocorrer antes do empenho, ou entre o empenho e a liquidação, é necessário o registro de uma etapa intermediária entre o empenho e a liquidação, chamada “empenho em liquidação”. Essa etapa é necessária para a diferenciação, ao longo e no final do exercício, dos empenhos não liquidados e que constituíram, ou não, obrigação presente. Ainda, tal registro é importante para que não haja duplicidade no passivo financeiro utilizado para fins de cálculo do superávit financeiro. Como o passivo financeiro é apurado pela soma da conta “crédito empenhado a liquidar” com as contas de passivo financeiro, ou seja, que representem obrigações independentes de autorização orçamentária para serem realizadas, haveria duplicidade nesse cálculo, pois seu montante seria considerado tanto em “crédito empenhado a liquidar” quanto na obrigação anteriormente contabilizada no passivo exigível.

### 2.3.5.3. Passivo Exigível X Liquidação

Segundo o art. 63 da Lei nº 4.320/1964, a liquidação consiste na verificação do direito adquirido pelo credor tendo por base os títulos e documentos comprobatórios do respectivo crédito, ou seja, é a verificação de um passivo exigível já existente.

Em alguns casos, pode ser que ocorra uma lacuna temporal significativa entre a entrega do bem, serviço ou fonte de origem daquele crédito e a efetiva liquidação do crédito orçamentário. Nesses casos, também é necessário o registro da etapa entre o empenho e a liquidação chamada “em liquidação”, etapa essa que evidencia a ocorrência do fato gerador da variação patrimonial diminutiva (VPD), com o surgimento de um passivo exigível, e a não ocorrência da liquidação da despesa orçamentária.

### 2.3.5.4. Passivo Exigível X Pagamento

O pagamento consiste na efetiva saída do recurso financeiro que ocasionará a baixa de um passivo exigível existente.

**Exemplo:**

Considere a contratação de uma operação de crédito pelo ente.

a. Na contratação:

Natureza da informação: patrimonial

D 1.1.1.1.1.xx.xx	Caixa e Equivalentes de Caixa em Moeda Nacional (F)
C 2.1.2.2.x.xx.xx	Empréstimos a Curto Prazo – Externo (P)

Natureza da informação: orçamentária

D 6.2.1.1.x.xx.xx	Receita a Realizar
C 6.2.1.2.x.xx.xx	Receita Realizada

Natureza da informação: controle

D 7.2.1.1.x.xx.xx	Controle da Disponibilidade de Recursos
C 8.2.1.1.1.xx.xx	Disponibilidade por Destinação de Recursos (DDR)

b. No empenho:

Natureza da informação: orçamentária

D 6.2.2.1.1.xx.xx	Crédito Disponível
C 6.2.2.1.3.01.xx	Crédito Empenhado a Liquidar

## Natureza da informação: orçamentária

---

D 6.2.2.1.3.01.xx	Crédito Empenhado a Liquidar
C 6.2.2.1.3.02.xx	Crédito Empenhado em Liquidação

## Natureza da informação: patrimonial

---

D 2.1.2.2.x.xx.xx	Empréstimos a Curto Prazo – Externo (P)
C 2.1.2.2.x.xx.xx	Empréstimos a Curto Prazo – Externo (F)

## Natureza da informação: controle

---

D 8.2.1.1.1.xx.xx	Disponibilidade por Destinação de Recursos (DDR)
C 8.2.1.1.2.xx.xx	DDR Comprometida por Empenho

## c. Na liquidação:

## Natureza da informação: orçamentária

---

D 6.2.2.1.3.02.xx	Crédito Empenhado em Liquidação
C 6.2.2.1.3.03.xx	Crédito Empenhado Liquidado a Pagar

## Natureza da informação: controle

---

D 8.2.1.1.2.xx.xx	DDR Comprometida por Empenho
C 8.2.1.1.3.xx.xx	DDR Comprometida por Liquidação e Entradas Compensatórias

## d. Na saída do recurso financeiro:

## Natureza da informação: patrimonial

---

D 2.1.2.2.x.xx.xx	Empréstimos a Curto Prazo – Externo (F)
C 1.1.1.1.1.xx.xx	Caixa e Equivalentes de Caixa em Moeda Nacional (F)

## Natureza da informação: orçamentária

---

D 6.2.2.1.3.03.xx	Crédito Empenhado Liquidado a Pagar
C 6.2.2.1.3.04.xx	Crédito Empenhado Liquidado Pago

## Natureza da informação: controle

---

D 8.2.1.1.3.xx.xx	DDR Comprometida por Liquidação e Entradas Compensatórias
C 8.2.1.1.4.xx.xx	DDR Utilizada

## 2.4. Patrimônio Líquido / Saldo Patrimonial

O patrimônio líquido representa o valor residual dos ativos da entidade depois de deduzidos todos seus passivos. Quando o valor do passivo for maior que o valor do ativo, o resultado é denominado passivo a descoberto.

Integram o patrimônio líquido: patrimônio / capital social, reservas de capital, ajustes de avaliação patrimonial, reservas de lucros, ações em tesouraria, resultados acumulados e outros desdobramentos do saldo patrimonial.

No patrimônio líquido, deve ser evidenciado o resultado do período segregado dos resultados acumulados de períodos anteriores.

## 3. VARIAÇÕES PATRIMONIAIS

As variações patrimoniais são transações que promovem alterações nos elementos patrimoniais da entidade do setor público, mesmo em caráter compensatório, afetando ou não o seu resultado.

As variações patrimoniais podem ser classificadas em:



- a. **Quantitativas:** são aquelas decorrentes de transações no setor público que aumentam ou diminuem o patrimônio líquido.
- b. **Qualitativas:** são aquelas decorrentes de transações no setor público que alteram a composição dos elementos patrimoniais sem afetar o patrimônio líquido.

As variações patrimoniais quantitativas subdividem-se em:

- a. **Variações Patrimoniais Aumentativas (VPA):** quando aumentam o patrimônio líquido (receita sob o enfoque patrimonial);
- b. **Variações Patrimoniais Diminutivas (VPD):** quando diminuem o patrimônio líquido (despesa sob o enfoque patrimonial).

A Resolução nº 1.121/2008 do Conselho Federal de Contabilidade (CFC) dispõe:

*70. Receitas e despesas são definidas como segue:*

*(a) Receitas são aumentos nos benefícios econômicos durante o período contábil sob a forma de entrada de recursos ou aumento de ativos ou diminuição de passivos, que resultem em aumento do patrimônio líquido e que não sejam provenientes de aporte dos proprietários da entidade; e*

*(b) Despesas são decréscimos nos benefícios econômicos durante o período contábil sob a forma de saída de recursos ou redução de ativos ou incremento em passivos, que resultem em decréscimo do patrimônio líquido e que não sejam provenientes de distribuição aos proprietários da entidade.*

Para fins deste Manual, a receita sob o enfoque patrimonial será denominada de variação patrimonial aumentativa (VPA) e a despesa sob o enfoque patrimonial será denominada de variação patrimonial diminutiva (VPD). Ambas não devem ser confundidas com a receita e a despesa orçamentária, que são abordadas na Parte I deste Manual.

As variações patrimoniais qualitativas alteram a composição dos elementos patrimoniais sem afetar o patrimônio líquido, determinando modificações apenas na composição específica dos elementos patrimoniais.

Existem variações que, simultaneamente, alteram a composição qualitativa e a expressão quantitativa dos elementos patrimoniais e são conhecidas como variações mistas ou compostas.

As variações patrimoniais podem ser assim representadas:

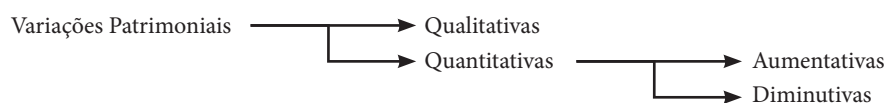

### 3.1. Variações Patrimoniais Qualitativas

#### 3.1.1. Conceito de Variações Patrimoniais Qualitativas

Variações patrimoniais qualitativas são aquelas decorrentes de transações no setor público que alteram a composição dos elementos patrimoniais sem afetar o patrimônio líquido.

Como exemplos têm-se a compra de veículo e a contratação de operações de crédito, que são variações patrimoniais qualitativas, pois o que acontece, no primeiro exemplo, é a troca (permuta) de uma obrigação de pagar por veículo e, no segundo exemplo, é a entrada de caixa, advinda do empréstimo, em contrapartida a um registro de uma obrigação de devolução do empréstimo.

### 3.1.2. Reconhecimento das Variações Patrimoniais Qualitativas

Os exemplos do item anterior são assim contabilizados:

a. Aquisição de veículo:

i. Empenho:

Natureza da informação: orçamentária

D 6.2.2.1.1.xx.xx	Crédito Disponível
C 6.2.2.1.3.01.xx	Crédito Empenhado a Liquidar

Natureza da informação: controle

D 8.2.1.1.1.xx.xx	Disponibilidade por Destinação de Recursos (DDR)
C 8.2.1.1.2.xx.xx	DDR Comprometida por Empenho

ii. Recebimento de veículo (e nota fiscal):

**Variação patrimonial qualitativa**

Natureza da informação: patrimonial

D 1.2.3.1.x.xx.xx	Bens Móveis (P)
C 2.1.3.1.x.xx.xx	Fornecedores e Contas a Pagas Nacionais a Curto Prazo (F)

Natureza da informação: orçamentária

D 6.2.2.1.3.01.xx	Crédito Empenhado a Liquidar
C 6.2.2.1.3.02.xx	Crédito Empenhado em Liquidação

iii. Liquidação:

Natureza da informação: orçamentária

D 6.2.2.1.3.02.xx	Crédito Empenhado em Liquidação
C 6.2.2.1.3.03.xx	Crédito Empenhado Liquidado a Pagar

Natureza da informação: controle

D 8.2.1.1.2.xx.xx	DDR Comprometida por Empenho
C 8.2.1.1.3.xx.xx	DDR Comprometida por Liquidação e Entradas Compensatórias

b. Contratação da operação de crédito:

**Variação patrimonial qualitativa**

Natureza da informação: patrimonial

D 1.1.1.1.1.xx.xx	Caixa e Equivalentes de Caixa em Moeda Nacional (F)
C 2.1.2.3.x.xx.xx	Financiamentos a Curto Prazo - Interno (P)

Natureza da informação: orçamentária

D 6.2.1.1.x.xx.xx	Receita a Realizar
C 6.2.1.2.x.xx.xx	Receita Realizada

Natureza da informação: controle

D 7.2.1.1.x.xx.xx	Controle da Disponibilidade de Recursos
C 8.2.1.1.1.xx.xx	Disponibilidade por Destinação de Recursos (DDR)

## 3.2. Variações Patrimoniais Quantitativas

### 3.2.1. Conceito de Variações Patrimoniais Quantitativas

Variações patrimoniais quantitativas são aquelas decorrentes de transações no setor público que aumentam ou diminuem o patrimônio líquido.

Segundo os princípios contábeis da competência e da oportunidade, e atendendo aos arts. 85, 89, 100 e 104 da Lei 4.320/1964 e ao inciso II do art. 50 da LRF, a variação patrimonial aumentativa (VPA) deve ser registrada no momento da ocorrência do seu fato gerador, independentemente de recebimento, e, analogamente, a variação patrimonial diminutiva (VPD) deve ser registrada no momento da ocorrência do seu fato gerador, independentemente do pagamento e da execução orçamentária.

### 3.2.2. Reconhecimento de Variações Patrimoniais Quantitativas

Considera-se realizada a variação patrimonial aumentativa (VPA)<sup>4</sup>:

- nas transações com contribuintes e terceiros, quando estes efetuarem o pagamento ou assumirem compromisso firme de efetivá-lo, quer pela ocorrência de um fato gerador de natureza tributária, investidora na propriedade de bens anteriormente pertencentes à entidade, ou fruição de serviços por esta prestados;
- quando da extinção, parcial ou total, de um passivo, qualquer que seja o motivo, sem o desaparecimento concomitante de um ativo de valor igual ou maior;
- pela geração natural de novos ativos independentemente da intervenção de terceiros;
- no recebimento efetivo de doações e subvenções.

Considera-se realizada a variação patrimonial diminutiva (VPD)<sup>5</sup>:

- quando deixar de existir o correspondente valor ativo, por transferência de sua propriedade para terceiro;
- diminuição ou extinção do valor econômico de um ativo;
- pelo surgimento de um passivo, sem o correspondente ativo.

O reconhecimento da variação patrimonial pode ocorrer em três momentos: para a variação patrimonial aumentativa, antes, depois ou no momento da arrecadação da receita orçamentária e para a variação patrimonial diminutiva, antes, depois ou no momento da liquidação da despesa orçamentária, conforme os exemplos abaixo:

#### 3.2.2.1. Reconhecimento da VPA antes da ocorrência da arrecadação da receita orçamentária

##### Exemplo:

Considere que o fato gerador do Imposto sobre a Propriedade Predial e Territorial Urbana (IPTU) ocorre no dia 1º de janeiro de cada ano. Nesse caso, o reconhecimento do direito e da VPA deve ser feito no momento do fato gerador e não no momento da arrecadação, que ocorrerá futuramente.

- No momento do fato gerador (1º de janeiro):

##### Variação patrimonial quantitativa

Natureza da informação: patrimonial

D 1.1.2.1.x.xx.xx	Créditos Tributários a Receber (P)
C 4.1.1.2.x.xx.xx	Impostos Sobre Patrimônio e a Renda

4 Apêndice II da Resolução nº 750/1993, art. 9º § 3º, aprovado pela Resolução nº 1.111/2007 do Conselho Federal de Contabilidade (CFC).

5 Apêndice II da Resolução nº 750/1993, art. 9º § 4º, aprovado pela Resolução nº 1.111/2007 do Conselho Federal de Contabilidade (CFC).

b. No momento da arrecadação:

**Variação patrimonial qualitativa**

Natureza da informação: patrimonial

D 1.1.1.1.1.xx.xx	Caixa e Equivalentes de Caixa em Moeda Nacional (F)
C 1.1.2.1.x.xx.xx	Créditos Tributários a Receber (P)

Natureza da informação: orçamentária

D 6.2.1.1.x.xx.xx	Receita a Realizar
C 6.2.1.2.x.xx.xx	Receita Realizada

Natureza da informação: controle

D 7.2.1.1.x.xx.xx	Controle da Disponibilidade de Recursos
C 8.2.1.1.1.xx.xx	Disponibilidade por Destinação de Recursos (DDR)

No momento da arrecadação há troca de um direito por caixa, constituindo uma variação patrimonial qualitativa.

### 3.2.2.2. Reconhecimento da VPA após a ocorrência da arrecadação da receita orçamentária

Considere o recebimento antecipado de valores provenientes da venda a termo de serviços. Nesse caso, a receita orçamentária é registrada antes da ocorrência do fato gerador, ou seja, a VPA ocorre em momento posterior à arrecadação da receita orçamentária. Há troca de um direito (entrada antecipada dos valores) por uma obrigação de prestar o serviço, constituindo uma variação patrimonial qualitativa.

**Variação patrimonial qualitativa**

Natureza da informação: patrimonial

D 1.1.1.1.1.xx.xx	Caixa e Equivalentes de Caixa em Moeda Nacional (F)
C 2.2.9.1.x.xx.xx	Variação Patrimonial Aumentativa Diferida (P)

Natureza da informação: orçamentária

D 6.2.1.1.x.xx.xx	Receita a Realizar
C 6.2.1.2.x.xx.xx	Receita Realizada

Natureza da informação: controle

D 7.2.1.1.x.xx.xx	Controle da Disponibilidade de Recursos
C 8.2.1.1.1.xx.xx	Disponibilidade por Destinação de Recursos (DDR)

Quando o serviço for prestado, ocorrerá o fato gerador da variação patrimonial aumentativa, causando impacto no resultado da entidade pública:

**Variação patrimonial quantitativa**

Natureza da informação: patrimonial

D 2.2.9.1.x.xx.xx	Variação patrimonial aumentativa (VPA) diferida (P)
C 4.3.3.1.x.xx.xx	Valor bruto de exploração de bens e direitos e prestação de serviços

### 3.2.2.3. Reconhecimento da VPA junto com a ocorrência da arrecadação da receita orçamentária

Quando ocorrer o recebimento de valores provenientes da venda de serviços concomitantemente com a prestação do serviço, a receita orçamentária é contabilizada junto com a ocorrência do fato gerador:

**Variação patrimonial quantitativa**

Natureza da informação: patrimonial

D 1.1.1.1.1.xx.xx	Caixa e Equivalentes de Caixa em Moeda Nacional (F)
C 4.3.3.1.x.xx.xx	Valor Bruto de Exploração de Bens e Direitos e Prestação de Serviços

Natureza da informação: orçamentária

D 6.2.1.1.x.xx.xx	Receita a Realizar
C 6.2.1.2.x.xx.xx	Receita Realizada

Natureza da informação: controle

D 7.2.1.1.x.xx.xx	Controle da Disponibilidade de Recursos
C 8.2.1.1.1.xx.xx	Disponibilidade por Destinação de Recursos (DDR)

**3.2.2.4. Reconhecimento da VPD antes da ocorrência da liquidação da despesa orçamentária**

O 13º salário, a ser pago no final do ano, deve ser reconhecido a cada mês trabalhado, ou seja, uma variação patrimonial diminutiva deve ser reconhecida mensalmente, mas o empenho, liquidação e pagamento da despesa orçamentária só acontecerá no mês do pagamento:

**Variação patrimonial quantitativa**

Natureza da informação: patrimonial

D 3.1.1.1.x.xx.xx	Remuneração a Pessoal Ativo Civil – Abrangidos pelo RPPS
C 2.1.1.1.1.xx.xx	Pessoal a Pagar – 13º Salário (P)

No mês do pagamento, então, haverá o registro da despesa orçamentária.

a. No empenho da dotação orçamentária:

Natureza da informação: orçamentária

D 6.2.2.1.1.xx.xx	Crédito Disponível
C 6.2.2.1.3.01.xx	Crédito Empenhado a Liquidar

Natureza da informação: controle

D 8.2.1.1.1.xx.xx	Disponibilidade por Destinação de Recursos (DDR)
C 8.2.1.1.2.xx.xx	DDR Comprometida por Empenho

Natureza da informação: orçamentária

D 6.2.2.1.3.01.xx	Crédito Empenhado a Liquidar
C 6.2.2.1.3.02.xx	Crédito Empenhado em Liquidação

Natureza da informação: patrimonial

D 2.1.1.1.1.xx.xx	Pessoal a Pagar – 13º Salário (P)
C 2.1.1.1.1.xx.xx	Pessoal a Pagar – 13º Salário (F)

b. Na liquidação:

Natureza da informação: orçamentária

D 6.2.2.1.3.02.xx	Crédito Empenhado em Liquidação
C 6.2.2.1.3.03.xx	Crédito Empenhado Liquidado a Pagar

Natureza da informação: controle

D 8.2.1.1.2.xx.xx	DDR Comprometida por Empenho
C 8.2.1.1.3.xx.xx	DDR Comprometida por Liquidação e Entradas Compensatórias

c. Na saída do recurso financeiro:

Natureza da informação: patrimonial

D 2.1.1.1.1.xx.xx	Pessoal a Pagar – 13º Salário (F)
C 1.1.1.1.1.xx.xx	Caixa e Equivalentes de Caixa em Moeda Nacional (F)

Natureza da informação: orçamentária

D 6.2.2.1.3.03.xx	Crédito Empenhado Liquidado a Pagar
C 6.2.2.1.3.04.xx	Crédito Empenhado Liquidado Pago

Natureza da informação: controle

D 8.2.1.1.3.xx.xx	DDR Comprometida por Liquidação e Entradas Compensatórias
C 8.2.1.1.4.xx.xx	DDR Utilizada

Caso o crédito orçamentário conste em orçamento de exercício posterior à ocorrência do fato gerador da obrigação, deverá ser utilizada natureza de despesa com elemento 92 – Despesas de Exercícios Anteriores, em cumprimento à Portaria Interministerial STN/SOF nº 163/2001 e ao art. 37 da Lei nº 4.320/1964, que dispõe:

*Art. 37. As despesas de exercícios encerrados, para os quais o orçamento respectivo consignava crédito próprio, com saldo suficiente para atendê-las, que não se tenham processados na época própria, bem como os Restos a Pagar com prescrição interrompida e os compromissos reconhecidos após o encerramento do exercício correspondente, poderão ser pagos à conta de dotação específica consignada no orçamento, discriminada por elemento, obedecida, sempre que possível, a ordem cronológica.*

### 3.2.2.5. Reconhecimento da VPD após a liquidação da despesa orçamentária

Quando há uma concessão de suprimento de fundos, a despesa orçamentária é empenhada, liquidada e paga no ato da concessão e só com a prestação de contas do suprimento é que há o efetivo registro da variação patrimonial diminutiva.

a. No empenho da dotação orçamentária:

Natureza da informação: orçamentária

D 6.2.2.1.1.xx.xx	Crédito Disponível
C 6.2.2.1.3.01.xx	Crédito Empenhado a Liquidar

Natureza da informação: controle

D 8.2.1.1.1.xx.xx	Disponibilidade por Destinação de Recursos (DDR)
C 8.2.1.1.2.xx.xx	DDR Comprometida por Empenho

b. Na liquidação:

Natureza da informação: orçamentária

D 6.2.2.1.3.01.xx	Crédito Empenhado a Liquidar
C 6.2.2.1.3.03.xx	Crédito Empenhado Liquidado a Pagar

Natureza da informação: controle

D 8.2.1.1.1.xx.xx	Disponibilidade por Destinação de Recursos (DDR)
C 8.2.1.1.3.xx.xx	DDR Comprometida por Liquidação e Entradas Compensatórias

Natureza da informação: patrimonial

D 1.1.3.1.x.xx.xx	Adiantamentos Concedidos a Pessoal e a Terceiros (P)
C 2.1.8.9.x.xx.xx	Suprimento de Fundos a Pagar (F)

c. Saída do recurso financeiro:

Natureza da informação: patrimonial

D 2.1.8.9.x.xx.xx	Suprimento de Fundos a Pagar (F)
C 1.1.1.1.x.xx.xx	Caixa e Equivalentes de Caixa em Moeda Nacional (F)

Natureza da informação: orçamentária

D 6.2.2.1.3.03.xx	Crédito Empenhado Liquidado a Pagar
C 6.2.2.1.3.04.xx	Crédito Empenhado Liquidado Pago

Natureza da informação: controle

D 8.2.1.1.3.xx.xx	DDR Comprometida por Liquidação e Entradas Compensatórias
C 8.2.1.1.4.xx.xx	DDR Utilizada

d. Na prestação de contas:

**Variação patrimonial quantitativa**

Natureza da informação: patrimonial

D 3.x.x.x.x.xx.xx	Variação Patrimonial Diminutiva
C 1.1.3.1.x.xx.xx	Adiantamentos Concedidos a Pessoal e a Terceiros (P)

**3.2.2.6. Reconhecimento da VPD junto com a liquidação da despesa orçamentária**

Quando ocorrer liquidação da despesa orçamentária concomitantemente com a prestação do serviço, a despesa orçamentária e o fato gerador da variação patrimonial diminutiva são contabilizados juntos:

a. No empenho da dotação orçamentária:

Natureza da informação: orçamentária

D 6.2.2.1.1.xx.xx	Crédito Disponível
C 6.2.2.1.3.01.xx	Crédito Empenhado a Liquidar

Natureza da informação: controle

D 8.2.1.1.1.xx.xx	Disponibilidade por Destinação de Recursos (DDR)
C 8.2.1.1.2.xx.xx	DDR Comprometida por Empenho

b. Liquidação e reconhecimento da variação patrimonial diminutiva:

Natureza da informação: orçamentária

D 6.2.2.1.3.01.xx	Crédito Empenhado a Liquidar
C 6.2.2.1.3.03.xx	Crédito Empenhado Liquidado a Pagar

Natureza da informação: controle

D 8.2.1.1.2.xx.xx	DDR Comprometida por Empenho
C 8.2.1.1.3.xx.xx	DDR Comprometida por Liquidação e Entradas Compensatórias

**Variação patrimonial quantitativa**

Natureza da informação: patrimonial

D 3.x.x.x.x.xx.xx	Variação Patrimonial Diminutiva
C 2.1.8.x.x.xx.xx	Demais Obrigações a Curto Prazo (F)

c. Saída do recurso financeiro:

## Natureza da informação: patrimonial

D 2.1.8.x.x.xx.xx	Demais Obrigações a Curto Prazo (F)
C 1.1.1.1.1.xx.xx	Caixa e Equivalentes de Caixa em Moeda Nacional (F)

## Natureza da informação: orçamentária

D 6.2.2.1.3.03.xx	Crédito Empenhado Liquidado a Pagar
C 6.2.2.1.3.04.xx	Crédito Empenhado Liquidado Pago

## Natureza da informação: controle

D 8.2.1.1.3.xx.xx	DDR Comprometida por Liquidação e Entradas Compensatórias
C 8.2.1.1.4.xx.xx	DDR Utilizada

### 3.3. Resultado Patrimonial

O resultado patrimonial corresponde à diferença entre o valor total das VPA e o valor total das VPD de um dado período.

Caso o total das VPA sejam superiores ao total das VPD, diz-se que o resultado patrimonial foi superavitário ou que houve um superávit patrimonial. Caso contrário, diz-se que o resultado patrimonial foi deficitário ou que houve um déficit patrimonial.

## 4. MENSURAÇÃO DE ATIVOS E PASSIVOS

Mensuração é o processo que consiste em determinar os valores pelos quais os elementos das demonstrações contábeis devem ser reconhecidos e apresentados nas demonstrações contábeis.

O patrimônio das entidades do setor público, o orçamento, a execução orçamentária e financeira e os atos administrativos que provoquem efeitos de caráter econômico e financeiro no patrimônio da entidade devem ser mensurados ou avaliados monetariamente e registrados pela contabilidade.

De acordo com o princípio da oportunidade, as transações no setor público devem ser reconhecidas e registradas integralmente no momento em que ocorrerem.

Os registros da entidade, desde que estimáveis tecnicamente, devem ser efetuados, mesmo na hipótese de existir razoável certeza de sua ocorrência.

Os registros contábeis devem ser realizados e os seus efeitos evidenciados nas demonstrações contábeis dos períodos com os quais se relacionam, reconhecidos, portanto, pelos respectivos fatos geradores, independentemente do momento da execução orçamentária.

Os registros contábeis das transações das entidades do setor público devem ser efetuados, considerando as relações jurídicas, econômicas e patrimoniais, prevalecendo, nos conflitos entre elas, a essência sobre a forma.

A entidade do setor público deve aplicar métodos de mensuração ou avaliação dos ativos e dos passivos que possibilitem o reconhecimento dos ganhos e das perdas patrimoniais.

O reconhecimento de ajustes decorrentes de omissões e erros de registros ocorridos em anos anteriores ou de mudanças de critérios contábeis deve ser realizado à conta do patrimônio líquido e evidenciado em notas explicativas.

### 4.1. Procedimentos de Adoção Inicial

É importante destacar que o órgão ou entidade inicialmente devem realizar ajustes para que o balanço patrimonial reflita a realidade dos seus elementos patrimoniais. Dessa forma, por exemplo, os estoques, imobilizados e intangíveis devem ser mensurados inicialmente pelo custo ou valor justo, adotando-se, posteriormente, procedimentos de mensuração após o reconhecimento inicial (como a depreciação para o caso do ativo imobilizado). O órgão ou entidade deve reconhecer os efeitos do reconhecimento inicial dos ativos como ajuste de exercícios anteriores no período em que é reconhecido pela primeira vez de acordo com as novas normas contábeis para, após isto, adotar os procedimentos de mensuração descritos neste capítulo.



## 4.2. Definições

- **Avaliação patrimonial**

Avaliação patrimonial é a atribuição de valor monetário a itens do ativo e do passivo decorrentes de julgamento fundamentado em consenso entre as partes e que traduza, com razoabilidade, a evidenciação dos atos e dos fatos administrativos.

- **Influência significativa**

Influência significativa é o poder de uma entidade do setor público participar nas decisões de políticas financeiras e operacionais de outra entidade que dela receba recursos financeiros a qualquer título ou que represente participação acionária, sem controlar de forma individual ou conjunta essas políticas.

- **Mensuração**

Mensuração é a constatação de valor monetário para itens do ativo e do passivo decorrente da aplicação de procedimentos técnicos suportados em análises qualitativas e quantitativas.

- **Reavaliação**

Reavaliação é a adoção do valor de mercado ou de consenso entre as partes para bens do ativo.

- **Redução ao valor recuperável (*impairment*)**

Redução ao valor recuperável (*impairment*) é a redução nos benefícios econômicos futuros ou no potencial de serviços de um ativo, que reflete um declínio na sua utilidade além do reconhecimento sistemático por meio da depreciação.

- **Valor de aquisição**

Valor de aquisição é a soma do preço de compra de um bem com os gastos suportados direta ou indiretamente para colocá-lo em condição de uso.

- **Valor justo (*fair value*)**

Valor justo (*fair value*) é o valor pelo qual um ativo pode ser intercambiado ou um passivo pode ser liquidado entre partes interessadas que atuam em condições independentes e isentas ou conhecedoras do mercado.

- **Valor bruto contábil**

Valor bruto contábil é o valor do bem registrado na contabilidade, em uma determinada data, sem a dedução da correspondente depreciação, amortização ou exaustão acumulada.

- **Valor líquido contábil**

Valor líquido contábil é o valor do bem registrado na contabilidade, em determinada data, deduzido da correspondente depreciação, amortização ou exaustão acumulada.

- **Valor realizável líquido**

Valor realizável líquido é a quantia que a entidade do setor público espera obter com a alienação ou a utilização de itens de inventário quando deduzidos os gastos estimados para seu acabamento, alienação ou utilização.

- **Valor recuperável**

Valor recuperável é o valor de mercado de um ativo menos o custo para a sua alienação, ou o valor que a entidade do setor público espera recuperar pelo uso futuro desse ativo nas suas operações, o que for maior.

### 4.3. Avaliação e Mensuração

A avaliação e a mensuração dos elementos patrimoniais nas entidades do setor público obedecem aos critérios descritos a seguir:

#### 4.3.1. Disponibilidades

As disponibilidades são mensuradas ou avaliadas pelo **valor original**, feita a conversão, quando em moeda estrangeira, à taxa de câmbio vigente na data do Balanço Patrimonial.

As aplicações financeiras de liquidez imediata são mensuradas ou avaliadas pelo valor original, atualizadas até a data do Balanço Patrimonial.

As atualizações apuradas são contabilizadas em contas de resultado.

#### 4.3.2. Créditos e Obrigações

Os direitos, os títulos de créditos e as obrigações são mensurados ou avaliados pelo **valor original**, feita a conversão, quando em moeda estrangeira, à taxa de câmbio vigente na data do Balanço Patrimonial.

Os **riscos** de recebimento de direitos são reconhecidos em **conta de ajuste**, a qual será reduzida ou anulada quando deixarem de existir os motivos que a originaram.

Os direitos, os títulos de crédito e as obrigações **prefixadas** são ajustados a **valor presente**.

Os direitos, os títulos de crédito e as obrigações **pós-fixadas** são ajustados considerando-se todos os **encargos** incorridos até a data de encerramento do balanço.

As **provisões** são constituídas com base em estimativas pelos prováveis valores de realização para os ativos e de reconhecimento para os passivos.

As **atualizações** e os ajustes apurados são contabilizados em **contas de resultado**.

#### 4.3.3. Estoques

Os estoques são ativos:

- Na forma de materiais ou suprimentos a serem usados no processo de produção;
- Na forma de materiais ou suprimentos a serem usados ou distribuídos na prestação de serviços;
- Mantidos para a venda ou distribuição no curso normal das operações;
- Usados no curso normal das operações.

Os estoques são mensurados ou avaliados com base no valor de aquisição / produção / construção ou valor realizável líquido, dos dois o menor.

Os custos de estoques devem abranger todos os custos de compra, conversão e outros custos incorridos referentes ao deslocamento, como impostos não recuperáveis, custos de transporte e outros, referente ao processo de produção. Os custos posteriores de armazenagem ou entrega ao cliente não devem ser absorvidos pelos estoques.

Os gastos de distribuição, de administração geral e financeiros são considerados como variações patrimoniais diminutivas (VPD) do período em que ocorrerem e não como custo dos estoques.

Exemplos de despesas **excluídas** do valor do estoque e reconhecidos como variações patrimoniais diminutivas (VPD) do período em que são obtidos:

- a. Quantias anormais de materiais desperdiçados, mão de obra ou de outros custos de produção;
- b. Custos de armazenamento, a menos que sejam necessários no processo de produção antes de uma nova fase de produção;
- c. Despesas gerais administrativas que não contribuam para colocar os estoques no seu local e na sua condição atual;
- d. Custos de vendas.

Os descontos comerciais, abatimentos e outros itens semelhantes são deduzidos na determinação do custo de aquisição e, por isso, não devem ser reconhecidos como variação patrimonial aumentativa (VPA).

O método para mensuração e avaliação das saídas dos estoques é o **custo médio ponderado**<sup>6</sup>. Pelo método do custo médio ponderado, o custo de cada item é determinado a partir da média ponderada do custo de itens semelhantes no começo de um período, e do custo de itens semelhantes comprados ou produzidos durante o período. A média pode ser determinada através de uma base periódica ou à medida que cada entrega adicional seja recebida, o que depende das circunstâncias da entidade.

O custo dos estoques pode não ser recuperável se estes estiverem danificados, caso se tornem total ou parcialmente obsoletos ou se os seus preços de venda diminuam. A prática de reduzir o custo dos estoques para o valor realizável líquido é consistente com o ponto de vista de que os ativos não devem ser mensurados em excesso pelos futuros benefícios econômicos ou serviços em potencial a serem realizados pela sua venda, troca, distribuição ou uso. Assim, quando houver **deterioração física parcial, obsolescência**, bem como outros fatores análogos, deve ser utilizado o **valor realizável líquido**.

Os **resíduos** e os **refugos** também devem ser mensurados, na falta de critério mais adequado, pelo **valor realizável líquido**.

As diferenças de valor de estoques que forem consequências das situações descritas acima devem ser refletidas em **contas de resultado**.

Os estoques de **animais** e de **produtos agrícolas e extrativos** são mensurados ou avaliados pelo **valor justo menos os custos estimados de venda**, quando atendidas as seguintes condições:

- a. que a atividade seja primária; e
- b. que o custo de produção seja de difícil determinação ou que acarrete gastos excessivos.

Quando os bens forem distribuídos gratuitamente ou a taxas não de mercado, os estoques serão valorados a custo ou valor de reposição, dos dois o menor.

#### 4.3.4. Investimentos Permanentes

##### 4.3.4.1. Método da Equivalência Patrimonial (MEP)

As participações em empresas e em consórcios públicos ou público-privados em que a administração tenha influência significativa devem ser mensuradas ou avaliadas pelo método da equivalência patrimonial. O método da equivalência patrimonial será utilizado para os investimentos em coligadas ou em controladas e em outras sociedades que façam parte de um mesmo grupo ou estejam sob controle comum.

Pelo método da equivalência patrimonial, o investimento é inicialmente registrado a preço de custo e o valor contábil é aumentado ou reduzido conforme o Patrimônio Líquido da investida aumente ou diminua em contrapartida à conta de resultado.

O valor do investimento permanente avaliado pelo método da equivalência patrimonial será obtido mediante o seguinte cálculo:

- a. aplicação do percentual de participação no capital social sobre o resultado da subtração do patrimônio líquido da investida do valor do adiantamento para aumento de capital concedido a essa; e

<sup>6</sup> Lei nº 4.320/1964, art. 106, inciso III.

- b. subtração, do montante referido na alínea “a”, dos lucros não realizados nas operações intercompanhias, líquidos dos efeitos fiscais.

#### 4.3.4.2. Método do Custo

As demais participações devem ser mensuradas ou avaliadas de acordo com o custo de aquisição. Pelo método do custo, o investimento é registrado no ativo permanente a preço de custo. A entidade investidora somente reconhece o rendimento na medida em que receber as distribuições de lucros do item investido. As distribuições provenientes de rendimentos sobre investimentos do ativo permanente são reconhecidas como receita patrimonial.

Os ajustes apurados são contabilizados em contas de resultado.

Também são considerados investimentos permanentes os ativos denominados propriedades para investimento, como terrenos ou edifícios, mantidos com fins de renda e/ou ganho de capital, desde que não usados:

- a. na produção ou suprimento de bens e serviços ou para propósitos administrativos; ou
- b. como venda no curso ordinário das operações.

#### 4.3.5. Imobilizado

O ativo imobilizado é reconhecido inicialmente com base no valor de aquisição, produção ou construção.

Quando os elementos do ativo imobilizado tiverem vida útil econômica limitada, ficam sujeitos a depreciação, amortização ou exaustão sistemática durante esse período, sem prejuízo das exceções expressamente consignadas.

Quando se tratar de ativos do imobilizado obtidos a título gratuito, devem ser registrados pelo valor justo na data de sua aquisição, sendo que deverá ser considerado o valor resultante da avaliação obtida com base em procedimento técnico ou valor patrimonial definido nos termos da doação.

Deve ser evidenciado em notas explicativas o critério de mensuração ou avaliação dos ativos do imobilizado obtidos a título gratuito, bem como a eventual impossibilidade de sua valoração, devidamente justificada.

Após o reconhecimento inicial, a entidade detentora do ativo deve optar entre valorá-lo pelo modelo do custo ou da reavaliação.

O modelo do custo consiste no valor de aquisição, produção ou construção menos a depreciação acumulada e as perdas acumuladas por imparidade.

O modelo da reavaliação consiste no valor justo sujeito à reavaliação periódica menos a depreciação acumulada e as perdas acumuladas por imparidade.

Os gastos posteriores à aquisição ou ao registro de elemento do ativo imobilizado devem ser incorporados ao valor desse ativo quando houver possibilidade de geração de benefícios econômicos futuros ou potenciais de serviços. Qualquer outro gasto que não gere benefícios futuros deve ser reconhecido como despesa do período em que seja incorrido.

No caso de transferências de ativos, o valor a atribuir deve ser o valor contábil líquido constante nos registros da entidade de origem. Em caso de divergência deste critério com o fixado no instrumento de autorização da transferência, este deve ser evidenciado em notas explicativas.

#### 4.3.6. Intangível

Os direitos que tenham por objeto bens incorpóreos destinados à manutenção da atividade pública ou exercidos com essa finalidade são mensurados ou avaliados com base no valor de aquisição ou de produção, deduzido do saldo da respectiva conta de amortização acumulada e do montante acumulado de quaisquer perdas do valor que hajam sofrido ao longo de sua vida útil por redução ao valor recuperável (*impairment*).

Um ativo intangível deve ser reconhecido somente quando:

- a. for provável que os benefícios econômicos futuros esperados atribuíveis ao ativo serão gerados em favor da entidade; e
- b. o custo do ativo possa ser mensurado com segurança.

O critério de mensuração ou avaliação dos ativos intangíveis obtidos a título gratuito e a eventual impossibilidade de sua valoração devem ser evidenciados em notas explicativas.

Os gastos posteriores à aquisição ou ao registro de elemento do ativo intangível devem ser incorporados ao valor desse ativo quando houver possibilidade de geração de benefícios econômicos futuros ou potenciais de serviços. Qualquer outro gasto deve ser reconhecido como despesa do período em que tenha incorrido.

O ágio derivado da expectativa de rentabilidade futura (*goodwill*) gerado internamente não deve ser reconhecido como ativo.

## 5. ATIVO IMOBILIZADO

O objetivo deste capítulo é estabelecer os tratamentos contábeis para o ativo imobilizado das entidades do setor público, de forma que os usuários das demonstrações contábeis possam analisar informações consistentes acerca deste item do ativo não circulante.

### 5.1. Definições

- **Ativo Imobilizado**

É o item tangível que é mantido para o uso na produção ou fornecimento de bens ou serviços, ou para fins administrativos, inclusive os decorrentes de operações que transfiram para a entidade os benefícios, riscos e controle desses bens.

- **Bens Móveis**

Compreende o valor da aquisição ou incorporação de bens corpóreos, que têm existência material e que podem ser transportados por movimento próprio ou removidos por força alheia sem alteração da substância ou da destinação econômico-social, para a produção de outros bens ou serviços. São exemplos de bens móveis as máquinas, aparelhos, equipamentos, ferramentas, bens de informática (equipamentos de processamento de dados e de tecnologia da informação), móveis e utensílios, materiais culturais, educacionais e de comunicação, veículos, bens móveis em andamento, dentre outros.

- **Bens Imóveis**

Compreende o valor dos bens vinculados ao terreno que não podem ser retirados sem destruição ou dano. São exemplos deste tipo de bem os imóveis residenciais, comerciais, edifícios, terrenos, aeroportos, pontes, viadutos, obras em andamento, hospitais, dentre outros.

Os bens imóveis classificam-se em:

- Bens de uso especial:** compreendem os bens, tais como edifícios ou terrenos, destinados a serviço ou estabelecimento da administração federal, estadual ou municipal, inclusive os de suas autarquias e fundações públicas, como imóveis residenciais, terrenos, glebas, aquartelamento, aeroportos, açudes, fazendas, museus, hospitais, hotéis dentre outros.
- Bens dominiais:** compreendem os bens que constituem o patrimônio das pessoas jurídicas de direito público, como objeto de direito pessoal, ou real, de cada uma dessas entidades. Compreende ainda, não dispondo a lei em contrário, os bens pertencentes às pessoas jurídicas de direito público a que se tenha dado estrutura de direito privado, como apartamentos, armazéns, casas, glebas, terrenos, lojas, bens destinados a reforma agrária, bens imóveis a alienar dentre outros.
- Bens de uso comum do povo:** podem ser entendidos como os de domínio público, construídos ou não por pessoas jurídicas de direito público.
- Bens imóveis em andamento:** compreendem os valores de bens imóveis em andamento, ainda não concluídos. Exemplos: obras em andamento, estudos e projetos (que englobem limpeza do terreno, serviços topográficos etc), benfeitoria em propriedade de terceiros, dentre outros.

e. **Demais bens imóveis:** compreendem os demais bens imóveis não classificados anteriormente. Exemplo: bens imóveis locados para terceiros, imóveis em poder de terceiros, dentre outros bens.

- **Valor Recuperável**

É o valor de venda de um ativo menos o custo para a sua alienação (preço líquido de venda), ou o valor que a entidade do setor público espera recuperar pelo uso futuro desse ativo nas suas operações, estimado com base nos fluxos de caixa ou potencial de serviços futuros trazidos a valor presente por meio de taxa de desconto (valor em uso), o que o for maior.

- **Valor Líquido Contábil**

É o valor pelo qual um ativo é contabilizado após a dedução de qualquer depreciação acumulada e das perdas acumuladas por redução ao valor recuperável.

- **Valor Líquido de Venda**

É o valor a ser obtido pela venda de um ativo em transações em bases comutativas, entre partes conhecedoras e interessadas, menos as despesas estimadas de venda.

- **Classe de Ativo Imobilizado**

Representa um agrupamento de ativos de natureza ou função similares nas operações da entidade, que é evidenciado como um único item para fins de divulgação nas demonstrações contábeis.

- **Custo do Ativo**

É o montante gasto ou o valor necessário para adquirir um ativo na data da sua aquisição ou construção.

- **Valor Justo**

É o valor pelo qual um ativo poderia ser negociado, ou um passivo liquidado em uma transação em que não há favorecidos e em que as partes estejam informadas e dispostas a transacionar.

- **Depreciação**

É a alocação sistemática do valor depreciável de um ativo ao longo de sua vida útil.

- **Valor Depreciável**

É o custo de um ativo, ou outra base que substitua o custo, menos o seu valor residual.

- **Exaustão**

Corresponde à perda do valor, decorrente da sua exploração, de direitos cujo objeto sejam recursos minerais ou florestais, ou bens aplicados nessa exploração.

- **Amortização**

É a redução do valor aplicado na aquisição de direitos de propriedade e quaisquer outros, inclusive ativos intangíveis, com existência ou exercício de duração limitada, ou cujo objeto sejam bens de utilização por prazo legal ou contratualmente limitado.

- **Redução ao Valor Recuperável (*impairment*)**

É a redução nos benefícios econômicos futuros ou no potencial de serviços de um ativo, que reflete um declínio na sua utilidade além do reconhecimento sistemático por meio da depreciação.

- **Ativos Geradores de Caixa**

São aqueles mantidos com o objetivo principal de gerar retorno comercial.

- **Ativos Não Geradores de Caixa**

São aqueles mantidos com o objetivo de prestação de serviços públicos, e os demais ativos não mantidos com o objetivo de gerar retorno comercial.

- **Perda por Redução ao Valor Recuperável de um Ativo Não Gerador de Caixa**

É o quanto o valor contábil excede seu montante recuperável na forma de prestação de serviços públicos.

- **Valor Recuperável na Forma de Prestação de Serviços Públicos**

É o maior valor entre o valor justo de um ativo não gerador de caixa menos os custos de venda e seu valor em uso.

- **Valor Residual de um Ativo**

É o valor estimado que a entidade obteria com a venda do ativo, caso o ativo já tivesse a idade, a condição esperada e o tempo de uso esperados para o fim de sua vida útil. O cálculo do valor residual é feito por estimativa, sendo seu valor determinado antes do início da depreciação. Assim, o valor residual seria o valor de mercado depois de efetuada toda a depreciação. O valor residual é determinado para que a depreciação não seja incidente em cem por cento do valor do bem, e desta forma não sejam registradas variações patrimoniais diminutivas além das realmente incorridas.

- **Vida Útil**

É o período durante o qual a entidade espera utilizar o ativo, ou número de unidade de produção ou de unidades semelhantes que a entidade espera obter pela utilização do ativo.

## 5.2. Aplicação

Os procedimentos deste Manual aplicam-se ao ativo imobilizado, com **exceção** dos ativos biológicos, produtos agrícolas, direitos minerais e reservas minerais tais como petróleo, gás natural e recursos não regenerativos semelhantes. Contudo, aplica-se aos ativos imobilizados usados para desenvolver ou manter os ativos descritos acima.

Os procedimentos de reconhecimento e mensuração de ativos imobilizados devem ser aplicados também para bens do patrimônio cultural que possuem potencial de serviços além de seu valor cultural como, por exemplo, um prédio histórico usado como escritório.

A apuração da depreciação, amortização e exaustão deve ser feita mensalmente, quando o item do ativo estiver em condições de uso. Ao final de cada exercício financeiro a entidade deve realizar a revisão da vida útil e do valor residual do item do ativo. Ao fim da depreciação o valor líquido contábil deve ser igual ao valor residual.

## 5.3. Reconhecimento

### 5.3.1. Princípio Geral do Reconhecimento

A entidade deverá aplicar o princípio geral de reconhecimento para todos os ativos imobilizados no **momento em que os custos são incorridos**, incluindo os custos iniciais e os subsequentes. Antes de efetuar a avaliação ou mensuração de ativos, faz-se necessário o reconhecimento do bem como ativo.

O ativo imobilizado, incluindo os gastos adicionais ou complementares, é reconhecido inicialmente com base no **valor de aquisição, produção ou construção**.

O custo de um item do imobilizado deve ser reconhecido como ativo sempre que for provável que benefícios econômicos futuros ou potencial de serviços associados ao item fluirão para a entidade; e se o custo ou valor justo do item puder ser mensurado com segurança. Partindo dessa premissa, o item do imobilizado deve ter uma base monetária confiável.

Partes sobressalentes principais e equipamentos em espera se qualificam como ativo imobilizado quando a entidade espera usá-los durante mais de um período. Também são reconhecidos como ativo imobilizado as peças sobressalentes e equipamentos para manutenção usados somente em conexão com um item do imobilizado.

### 5.3.2. Critério do Valor do Conjunto

Pode ser apropriado **agregar itens individualmente insignificantes**, tais como livros de biblioteca, periféricos de computadores e pequenos itens de equipamentos. Ao aplicar o critério do valor do conjunto, é necessário exercer julgamento em relação ao reconhecimento das circunstâncias específicas da entidade.

Aplicando o critério do valor do conjunto, a entidade avalia todos os seus custos de ativos imobilizados no momento em que eles são incorridos. Esses custos incluem custos incorridos inicialmente para adquirir ou construir um item do ativo imobilizado e os custos incorridos posteriormente para renová-los e substituir suas partes.

### 5.3.3. Ativos Imobilizados Obtidos a Título Gratuito

Quando se tratar de ativos imobilizados obtidos a título gratuito, estes devem ser registrados pelo valor justo na data de sua aquisição, sendo que deverá ser considerado o valor resultante da avaliação obtida com base em procedimentos técnicos ou valor patrimonial definido nos termos da doação.

### 5.3.4. Bens de Uso Comum do Povo

Os bens de uso comum do povo podem ser encontrados em duas classes de ativos: ativos de infraestrutura e bens do patrimônio cultural.

#### 5.3.4.1. Ativos de Infraestrutura

Ativos de infraestrutura são ativos que normalmente podem ser conservados por um número significativamente maior de anos do que a maioria dos bens de capital. Para serem classificados como ativos de infraestrutura, os mesmos deverão ser partes de um sistema ou de uma rede, especializados por natureza e não possuírem usos alternativos. Exemplos desses ativos incluem redes rodoviárias, sistemas de esgoto, sistemas de abastecimento de água e energia, rede de comunicação, pontes, calçadas, calçadões, dentre outros.

O reconhecimento e a mensuração dos ativos de infraestrutura seguem a mesma base utilizada para os demais ativos imobilizados.

Para os casos de reconhecimento inicial, para ajustes ou reclassificações, em atendimento às novas práticas contábeis, não havendo nenhuma evidência disponível para determinar o valor de mercado pelo fato de sua natureza especializada, o valor justo pode ser estimado usando-se o custo de reposição depreciado.



O **custo de reposição** de um ativo é o custo para repor seu potencial de serviço bruto. Este custo é depreciado para refletir o ativo na sua condição de usado. Um ativo pode ser repostado por meio da reprodução do ativo existente ou por meio da reposição do potencial de serviço bruto. O custo de reposição depreciado é mensurado como a reprodução ou o custo de reposição do ativo, o que for mais baixo, menos a depreciação acumulada calculada com base neste custo para refletir o potencial de serviço já consumido ou esgotado do ativo.

Em diversos casos, esse custo de reposição depreciado pode ser estabelecido com referência ao preço de compra dos componentes usados para produzir um ativo similar, com semelhante potencial de serviços remanescentes.

Dessa forma, para se determinar o valor desses ativos, deve-se determinar a condição e estado físico desses bens, para que se possa aplicar um percentual como fator de depreciação de períodos anteriores a fim de se refletir seu valor justo.

Em relação à depreciação dos ativos de infraestrutura, recomenda-se que cada componente de um item com custo significativo em relação ao custo total do item seja depreciado separadamente. Por exemplo, pode ser necessário que se deprecie separadamente a pavimentação, estruturas, meios-fios e canais, calçadas, pontes e iluminação de um sistema de rodovias. Deve-se analisar ainda se um componente considerado significativo tem a vida útil e o método de depreciação que sejam os mesmos de outros componentes significativos do mesmo item, pois nesse caso, esses componentes podem ser agrupados no cálculo da depreciação.

#### 5.3.4.2. Bens do Patrimônio Cultural

Ativos descritos como bens do patrimônio cultural são assim chamados devido a sua significância histórica, cultural ou ambiental. Exemplos incluem monumentos e prédios históricos, sítios arqueológicos, áreas de conservação e reservas naturais. Estes ativos são raramente mantidos para gerar entradas de caixa e pode haver obstáculos legais ou sociais para usá-los em tais propósitos.

Certas características são geralmente apresentadas por bens do patrimônio cultural (apesar de não serem exclusivas de tais ativos):

- a. O seu valor cultural, ambiental, educacional e histórico provavelmente não é refletido totalmente no valor financeiro puramente baseado no preço de mercado;
- b. As obrigações legais ou estatutárias podem impor proibições ou restrições severas na alienação por venda;
- c. São geralmente insubstituíveis e seus valores podem aumentar através do tempo mesmo se sua condição física se deteriorar;
- d. Pode ser difícil estimar sua vida útil, a qual em alguns casos pode ser centenas de anos.

O reconhecimento e a mensuração desses ativos são facultativos e podem seguir bases outras que não as utilizadas para os ativos imobilizados. Porém, caso sejam registrados pelo ente, devem ser evidenciados conforme as normas apresentadas neste Manual.

Ressalta-se que alguns recursos minerais e florestais, tais como petróleo, gás natural e recursos não regenerativos semelhantes, são de difícil mensuração e ainda carecem de normatização específica.

#### 5.3.5. Custos Subsequentes

O custo de um item do imobilizado deve ser reconhecido como ativo sempre que for provável que benefícios econômicos futuros ou potencial de serviços associados ao item fluirão para a entidade; e se o custo ou valor justo do item puder ser mensurado com segurança, ou seja, em base monetária confiável. Assim, a entidade não reconhece no valor contábil de um item do ativo imobilizado os custos da manutenção periódica do item (por exemplo: custos de mão-de-obra, produtos consumíveis). Portanto, esses custos são reconhecidos no resultado do exercício quando incorridos. A finalidade desses gastos é reparo e manutenção de item do ativo imobilizado.

A entidade deve reconhecer no valor contábil de um item do ativo imobilizado o custo da reposição de parte desse item quando o custo é incorrido, sempre que houver uma melhoria ou adição complementar significativa no bem e se o custo puder ser mensurado com segurança. Além disso, o valor contábil das peças que são substituídas deve ser baixado.

Assim, os gastos posteriores à aquisição ou ao registro de elemento do ativo imobilizado devem ser incorporados ao valor desse ativo quando houver possibilidade de geração de benefícios econômicos futuros ou potenciais de serviços.

Nesse caso, para se realizar a depreciação do bem com o valor ajustado após a ativação dos custos com melhorias e adições complementares, a entidade poderá:

- a. Depreciar a parte complementar do bem ora adquirida, separadamente; ou
- b. Estabelecer novo critério de depreciação do bem que recebeu a melhoria ou a adição complementar.

Qualquer outro gasto que não gere benefícios futuros deve ser reconhecido como variação patrimonial diminutiva do período em que seja incorrido.

### 5.3.6. Transferência de Ativos

No caso de transferências de ativos, o valor a atribuir deve ser o valor contábil líquido constante dos registros da entidade de origem. Em caso de divergência deste critério com o fixado no instrumento de autorização da transferência, o mesmo deve ser evidenciado em notas explicativas.

## 5.4. Mensuração

Antes de iniciar os procedimentos usuais de mensuração descritos nesta seção, é importante destacar que o órgão ou entidade inicialmente devem realizar ajustes para que o balanço patrimonial reflita a realidade dos seus elementos patrimoniais. Dessa forma, por exemplo, os estoques, imobilizados e intangíveis devem ser mensurados inicialmente pelo custo ou valor justo, adotando-se, posteriormente, procedimentos de mensuração após o reconhecimento inicial (como a depreciação para o caso do ativo imobilizado). O órgão ou entidade deve reconhecer os efeitos do reconhecimento inicial dos ativos como ajuste de exercícios anteriores no período em que é reconhecido pela primeira vez de acordo com as novas normas contábeis para, após isto, adotar os procedimentos de mensuração descritos nesse capítulo.

Um item do ativo, reconhecido como ativo imobilizado, deve ser mensurado no reconhecimento pelo seu custo.

Quando adquirido por meio de uma transação sem contraprestação, como é o caso de terrenos recebidos por um particular sem pagamento ou com pagamento simbólico, para possibilitar ao governo local, por exemplo, desenvolver estacionamentos, estradas etc., seu custo deve ser mensurado pelo seu valor justo na data da aquisição.

Os elementos do custo de um ativo imobilizado compreendem:

- a. Seu preço de aquisição, acrescido de impostos de importação e tributos não recuperáveis sobre a compra, depois de deduzidos os descontos comerciais e abatimentos;
- b. Quaisquer custos diretamente atribuíveis para colocar o ativo no local e condição necessários para o mesmo ser capaz de funcionar da forma pretendida pela administração;

Pode-se citar alguns **exemplos** de custos diretamente atribuíveis:

- a. custos de pessoal decorrentes diretamente da construção ou aquisição de item do ativo imobilizado;
- b. custos de preparação do local;
- c. custos de frete e manuseio (para recebimento e instalação); e
- d. honorários profissionais.

Por outro lado, não se consideram custo de um item do ativo imobilizado os custos administrativos e outros custos indiretos.

O reconhecimento dos custos no valor contábil de um item do ativo imobilizado cessa quando o item está no local e nas condições operacionais pretendidas pela administração. Portanto, os custos incorridos no uso ou na transferência ou reinstalação de um item não são incluídos no seu valor contábil, como, por exemplo, os custos incorridos durante o período em que o ativo ainda não está sendo utilizado ou está sendo operado a uma capacidade inferior à sua capacidade total.

### 5.4.1. Mensuração Inicial do Custo

Para a mensuração inicial do custo de um item de ativo imobilizado pode haver duas alternativas: a do preço à vista ou a do seu valor justo na data do reconhecimento quando um ativo é adquirido por meio de uma transação sem contraprestação. Se o prazo de pagamento excede os prazos normais de crédito, a diferença entre o preço equivalente à vista e o total dos pagamentos deve ser reconhecida como variação patrimonial diminutiva com juros durante o período do crédito.

Quando o ativo imobilizado for adquirido por meio de permuta por ativo não monetário, ou combinação de ativos monetários e não monetários, deve ser mensurado pelo valor justo a não ser que:

- a. a operação de permuta não tenha natureza comercial; ou
- b. o valor justo do ativo recebido e do ativo cedido não possam ser mensurados com segurança.

Assim, o ativo adquirido é mensurado dessa forma mesmo que a entidade não consiga dar baixa imediata ao ativo cedido. Se o ativo adquirido não for mensurável ao valor justo, seu custo é determinado pelo valor contábil do ativo cedido.

Caso não existam transações de mercado comparáveis de um ativo, o seu valor justo só pode ser mensurado com segurança se:

- a. a variabilidade da faixa de estimativas de valor justo razoável não for significativa para tal ativo; ou
- b. as probabilidades de várias estimativas, dentro dessa faixa, puderem ser razoavelmente avaliadas e utilizadas na mensuração.

### 5.4.2. Mensuração Após o Reconhecimento

Após o reconhecimento inicial do ativo imobilizado e intangível com base neste Manual, a entidade deve mensurar esses itens escolhendo ou o modelo de custo menos a depreciação e redução ao valor recuperável acumuladas ou o modelo de reavaliação menos a depreciação e redução ao valor recuperável acumuladas subsequentes, devendo aplicar a política adotada para toda uma classe de ativos imobilizados.

O valor justo de terrenos e edifícios é normalmente determinado com base no mercado. Para diversos ativos, o valor justo será prontamente determinável com referência a preços cotados em mercado ativo e líquido. Por exemplo, preços correntes de mercado podem normalmente ser obtidos para terrenos, edificações não especializadas, motores de veículos e diversos outros tipos de instalações e equipamentos.

Caso não haja nenhuma evidência disponível para determinar o valor de mercado em um mercado ativo de um item de terrenos e edifícios, o valor justo do item pode ser estabelecido com referência a outros itens com características semelhantes, em circunstâncias e locais semelhantes. Por exemplo, o valor justo de um terreno desocupado do governo que tenha sido mantido por um período em que poucas transformações tenham ocorrido, pode ser estimado tendo como referência o valor de mercado de terreno com características e topologia semelhantes em uma localização semelhante em que haja evidências de mercado disponíveis.

Caso não haja evidências baseadas no mercado para atribuição do valor justo, pelo fato da natureza especializada do item do ativo imobilizado, a entidade pode precisar estimar o valor justo usando, por exemplo, o custo de reposição, o custo de reposição depreciado, o custo de restauração ou a abordagem de unidades de serviço.

O custo de reposição depreciado de um item do ativo imobilizado pode ser estabelecido com referência ao preço de mercado de compra dos componentes usados para produzir o ativo ou um índice de preço para ativos iguais ou semelhantes baseados no preço de períodos passados.

## 5.5. Depreciação, Amortização e Exaustão

Quando os elementos do ativo imobilizado tiverem vida útil econômica limitada, ficam sujeitos a depreciação, amortização ou exaustão sistemática durante esse período.

Os institutos da depreciação, amortização e exaustão têm como característica fundamental a redução do valor do bem. A depreciação é feita para elementos patrimoniais tangíveis e tem múltiplas causas da redução do valor - o uso, a ação da natureza e obsolescência, de forma que se inicia a partir do momento em que o item do ativo se tornar disponível para uso. A amortização é realizada para elementos patrimoniais de direitos de propriedades e bens intangíveis. A causa que influencia a redução do valor é a existência ou exercício de duração limitada, prazo legal ou contratualmente limitado. Por fim, a exaustão é realizada para elementos de recursos naturais esgotáveis e a principal causa da redução do valor é a exploração. Exemplos de elementos do patrimônio que sofrem a depreciação, amortização e exaustão, respectivamente, são veículos, softwares e os recursos minerais.

## 5.6. Baixa do Valor Contábil de um Item do Ativo Imobilizado

A baixa do valor contábil de um item do ativo imobilizado deve ocorrer por sua alienação ou quando não há expectativa de benefícios econômicos futuros ou potencial de serviços com a sua utilização ou alienação. Quando o item é baixado, os ganhos ou perdas decorrentes desta baixa devem ser reconhecidos no resultado patrimonial.

Os ganhos ou perdas decorrentes da baixa de um item do ativo imobilizado devem ser determinados pela diferença entre o valor líquido da alienação, se houver, e o valor contábil do item.

## 5.7. Divulgação

Recomenda-se divulgar, para cada grupo de ativo imobilizado reconhecida nas demonstrações contábeis:

- a. Os critérios de mensuração utilizados para determinar o valor contábil bruto;
- b. Os métodos de depreciação utilizados;
- c. As vidas úteis ou taxas de depreciação utilizadas;
- d. O valor contábil bruto e a depreciação acumulada (mais as perdas por redução ao valor recuperável acumuladas) no início e no final do período; e
- e. A conciliação do valor contábil no início e no final do período demonstrando:
  - i. Adições;
  - ii. Baixas;
  - iii. Aquisições por meio de combinações de negócios;
  - iv. Aumentos ou reduções decorrentes de reavaliações e perda por redução ao valor recuperável de ativos reconhecida ou revertida diretamente no patrimônio líquido;
  - v. Perdas por desvalorização de ativos, reconhecidas no resultado;
  - vi. Reversão das perdas por desvalorização de ativos, reconhecidas no resultado;
  - vii. Depreciações.

A seleção do método de depreciação e a estimativa da vida útil dos ativos são questões de julgamento. Por isso, a divulgação dos métodos adotados e das estimativas das vidas úteis ou das taxas de depreciação fornece aos usuários das demonstrações contábeis informação que lhes permite revisar as políticas selecionadas pela administração e facilita comparações com outras entidades. Por razões semelhantes, é necessário divulgar:

- a. A depreciação, quer seja reconhecida no resultado, quer como parte do custo de outros ativos, durante o período; e
- b. A depreciação acumulada no final do período.

Recomenda-se que a entidade divulgue a natureza e o efeito de uma mudança de estimativa contábil que tenha impacto no período corrente ou que seja esperada por afetar períodos subsequentes. Para ativos imobilizados, tal divulgação pode resultar de mudanças de estimativas relativas a:

- a. Valores residuais;
- b. Custos estimados de desmontagem, remoção ou restauração de itens do ativo imobilizado;
- c. Vidas úteis; e
- d. Métodos de depreciação.

Caso um grupo do ativo imobilizado seja contabilizado a valores reavaliados, recomenda-se a seguinte divulgação:

- a. A data efetiva da reavaliação;
- b. O responsável ou os responsáveis (no caso de uma equipe interna de servidores – a equipe responsável pelo controle patrimonial da entidade pode ser competente para efetuar a reavaliação);
- c. Os métodos e premissas significativos aplicados à estimativa do valor justo dos itens;
- d. Se o valor justo dos itens foi determinado diretamente a partir de preços observáveis em mercado ativo ou baseado em transações de mercado recentes realizadas sem favorecimento entre as partes ou se foi estimado usando outras técnicas de avaliação.

Os usuários das demonstrações contábeis também podem entender que as informações seguintes são relevantes para as suas necessidades:

- a. O valor contábil do ativo imobilizado que esteja temporariamente ocioso;
- b. O valor contábil bruto de qualquer ativo imobilizado totalmente depreciado que ainda esteja em operação;
- c. O valor contábil de ativos imobilizados retirados de uso ativo; e
- d. O valor justo do ativo imobilizado quando este for materialmente diferente do valor contábil apurado pelo método do custo.

A entidade que implantar os procedimentos pela primeira vez deve reconhecer inicialmente o ativo imobilizado pelo custo ou valor justo. Para itens do ativo imobilizado que foram adquiridos gratuitamente ou por um valor simbólico, a mensuração ocorre pelo valor justo do item da data de aquisição.

## 6. ATIVO INTANGÍVEL

O objetivo deste capítulo é estabelecer os tratamentos contábeis para o ativo intangível das entidades do setor público, de forma que os usuários das demonstrações contábeis possam analisar informações consistentes acerca deste item do ativo não circulante.

### 6.1. Definições

- **Ativo Intangível**

É um ativo não monetário, sem substância física, identificável, controlado pela entidade e gerador de benefícios econômicos futuros ou serviços potenciais.

- **Pesquisa**

É a investigação original e planejada realizada com a expectativa de adquirir novo conhecimento e entendimento científico ou técnico.

- **Desenvolvimento**

É a aplicação dos resultados da pesquisa ou de outros conhecimentos em um plano ou projeto visando à produção de materiais, dispositivos, produtos, processos, sistemas ou serviços novos ou substancialmente aprimorados, antes do início da sua produção comercial ou do seu uso.

## 6.2. Aplicação

A entidade deve aplicar os procedimentos deste capítulo para ativo intangível e ao efetuar análise de fenômenos tais como gastos com propaganda, marcas, patentes, treinamento, início das operações (pré-operacionais) e atividades de pesquisa e desenvolvimento.

Os procedimentos não devem ser aplicados para determinadas atividades ou transações que são extremamente especializadas e dão origem a questões contábeis que requerem tratamento diferenciado, tais como exploração ou o desenvolvimento e a extração de petróleo, gás e depósito minerais de indústrias extrativas ou no caso de contratos de seguros.

Os procedimentos descritos também não se aplicam a:

- a. Ativos financeiros;
- b. Reconhecimento e mensuração do direito de exploração e avaliação de ativos;
- c. Gastos com o desenvolvimento e a extração de recursos minerais, petróleo, gás natural e outros recursos não-renováveis similares;
- d. Ativo intangível adquirido em combinação de negócio;
- e. Ágio pago por expectativa de rentabilidade futura (*goodwill* ou fundo de comércio) decorrente da combinação de negócio, que não deve ser reconhecido;
- f. Direitos e poderes conferidos pela legislação, constituição ou por meios equivalentes;
- g. Ativos fiscais diferidos;
- h. Custos de aquisição diferidos e ativos intangíveis resultantes dos direitos contratuais de seguradora segundo contratos de seguro; e
- i. Patrimônio cultural intangível.

## 6.3. Procedimentos para Identificar um Ativo Intangível

Um ativo enquadra-se na condição de ativo intangível quando pode ser identificável, controlado e gerador benefícios econômicos futuros ou serviços potenciais. Caso estas características não sejam atendidas, o gasto incorrido na sua aquisição ou geração interna deve ser reconhecido como variação patrimonial diminutiva.

Um ativo intangível satisfaz o critério de identificação quando:

- a. For separável, ou seja, puder ser separado da entidade e vendido, transferido, licenciado, alugado ou trocado, individualmente ou junto com um contrato, ativo ou passivo relacionado, independente da intenção de uso pela entidade; ou
- b. Resultar de compromissos obrigatórios (incluindo direitos contratuais ou outros direitos legais), independentemente de tais direitos serem transferíveis ou separáveis da entidade ou de outros direitos e obrigações.

Controlar um ativo significa dizer que a entidade detém o poder de obter benefícios econômicos futuros ou serviços potenciais gerados pelo recurso subjacente e de restringir o acesso de terceiros a esses benefícios ou serviços. A ausência de direitos legais dificulta a comprovação do controle. No entanto, a imposição legal de um direito não é uma condição imprescindível para o controle, visto que a entidade pode controlar benefícios econômicos futuros ou serviços potenciais de outra forma.

O controle da entidade sobre os eventuais benefícios econômicos futuros ou serviços potenciais gerados pelo pessoal especializado e pelo treinamento é insuficiente para que se enquadrem na definição de ativo intangível, bem como o talento gerencial ou técnico específico, a não ser que esteja protegido por direitos legais.

## 6.4. Reconhecimento

A substância física não é a característica fundamental de um ativo. Assim, os intangíveis não deixam de ser ativos simplesmente porque não possuem esta característica. O reconhecimento de um item como ativo intangível exige que a entidade demonstre que ele atenda:

- a. A definição de ativo intangível; e
- b. Os critérios de reconhecimento, ou seja, quando:
  - i. for provável que os benefícios econômicos futuros esperados e serviço potencial atribuíveis ao ativo serão gerados em favor da entidade; e
  - ii. o custo ou valor justo do ativo possa ser mensurado com segurança.

O ágio derivado da expectativa de rentabilidade futura (*goodwill*) gerado internamente não deve ser reconhecido como ativo.

A entidade deve avaliar a probabilidade de geração dos benefícios econômicos futuros ou serviço potencial utilizando premissas razoáveis e comprováveis que representem a melhor estimativa da administração em relação ao conjunto de condições econômicas que existirão durante a vida útil do ativo.

Alguns ativos intangíveis podem estar contidos em elementos que possuem substância física, como no caso de software ou no de licença ou patente. Para saber se um ativo que contém elementos intangíveis e tangíveis deve ser tratado como ativo imobilizado ou como ativo intangível, a entidade avalia qual elemento é mais significativo. Por exemplo, um software de uma máquina-ferramenta controlada por computador que não funciona sem esse software específico é parte integrante do referido equipamento, devendo ser tratado como ativo imobilizado. O mesmo se aplica ao sistema operacional de um computador. Quando o software não é parte integrante do respectivo hardware, ele deve ser tratado como ativo intangível.

O reconhecimento inicial de um ativo intangível pode ocorrer de três formas:

- a. Aquisição separada;
- b. Geração interna; e
- c. Aquisição por meio de transações sem contraprestação.

#### 6.4.1. Aquisição Separada

Normalmente, o preço que a entidade paga para adquirir separadamente um ativo intangível reflete sua expectativa sobre a probabilidade de os benefícios econômicos futuros ou serviços potenciais esperados, incorporados no ativo, fluírem a seu favor.

O custo de ativo intangível adquirido separadamente inclui:

- a. seu preço de compra, acrescido de impostos de importação e impostos não recuperáveis sobre a compra, após deduzidos os descontos comerciais e abatimentos; e
- b. qualquer custo diretamente atribuível à preparação do ativo para a finalidade proposta.

São exemplos de custos diretamente atribuíveis:

- a. custos de pessoal incorridos diretamente para que o ativo fique em condições operacionais (de uso ou funcionamento);
- b. honorários profissionais diretamente relacionados para que o ativo fique em condições operacionais; e
- c. custos com testes para verificar se o ativo está funcionando adequadamente.

São exemplos de gastos que não fazem parte do custo de ativo intangível:

- a. gastos incorridos na introdução de novo produto ou serviço (incluindo propaganda e atividades promocionais);
- b. gastos da transferência das atividades para novo local (incluindo custos de treinamento); e
- c. gastos administrativos e outros indiretos.

O reconhecimento dos custos no valor contábil de ativo intangível cessa quando esse ativo está nas condições operacionais pretendidas pela administração. Portanto, os gastos incorridos no uso ou na transferência ou reinstalação de ativo intangível não são incluídos no seu valor contábil, como, por exemplo, os gastos incorridos

durante o período em que um ativo capaz de operar nas condições operacionais pretendidas pela administração não é utilizado.

## 6.4.2. Geração Interna

Os gastos relativos a projeto de pesquisa ou desenvolvimento em andamento, adquiridos em separado e reconhecidos como ativo intangível ou incorridos após a aquisição desse projeto devem ser contabilizados de acordo com a fase de pesquisa ou de desenvolvimento.

Para o reconhecimento de ativo intangível gerado internamente, além de atender às exigências gerais de reconhecimento e mensuração inicial de ativo intangível, a entidade deve aplicar os requisitos e orientações a seguir, devendo, antes, classificar a geração do ativo em:

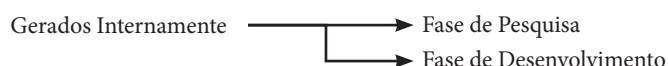

Caso a entidade não consiga diferenciar a fase de pesquisa da fase de desenvolvimento de projeto interno de criação de ativo intangível, o gasto com o projeto deve ser tratado como incorrido apenas na fase de pesquisa.

### 6.4.2.1. Fase de pesquisa

Nenhum ativo intangível resultante de pesquisa deve ser reconhecido. Os gastos com pesquisa devem ser reconhecidos como variação patrimonial diminutiva quando incorridos.

Durante a fase de pesquisa, a entidade não está apta a demonstrar a existência de ativo intangível que gerará prováveis benefícios econômicos futuros ou serviços potenciais. Portanto, tais gastos são reconhecidos como variação patrimonial diminutiva quando incorridos.

São **exemplos** de atividades de pesquisa:

- a. Atividades destinadas à obtenção de novo conhecimento;
- b. Busca, avaliação e seleção final das aplicações dos resultados de pesquisa ou outros conhecimentos;
- c. Busca de alternativas para materiais, dispositivos, produtos, processos, sistemas ou serviços; e
- d. Formulação, projeto, avaliação e seleção final de alternativas possíveis para materiais, dispositivos, produtos, processos, sistemas ou serviços novos ou aperfeiçoados.

### 6.4.2.2. Fase de desenvolvimento

São **exemplos** de atividades de desenvolvimento:

- a. Projeto, construção e teste de protótipos e modelos pré-produção ou pré-utilização;
- b. Projeto de ferramentas, gabaritos, moldes e matrizes que envolvam nova tecnologia;
- c. Projeto, construção e operação de fábrica-piloto, desde que já não esteja em escala economicamente viável para produção comercial ou fornecimento de serviços; e
- d. Projeto, construção e teste da alternativa escolhida de materiais, dispositivos, produtos, processos, sistemas e serviços novos ou aperfeiçoados; e
- e. Custos relacionados à websites e desenvolvimento de softwares.

Um ativo intangível resultante de desenvolvimento deve ser reconhecido somente se a entidade puder demonstrar **todos** os aspectos a seguir:

- a. Viabilidade técnica para concluir o ativo intangível de forma que ele seja disponibilizado para uso ou venda;
- b. Intenção de concluir o ativo intangível e de usá-lo ou vendê-lo;



- c. Capacidade para usar ou vender o ativo intangível;
- d. Forma como o ativo intangível deve gerar benefícios econômicos futuros ou serviços potenciais. Entre outros aspectos, a entidade deve demonstrar a existência de mercado para os produtos do ativo intangível ou para o próprio ativo intangível ou, caso este se destine ao uso interno, a sua utilidade;
- e. Disponibilidade de recursos técnicos, financeiros e outros recursos adequados para concluir seu desenvolvimento e usar ou vender o ativo intangível; e
- f. Capacidade de mensurar com segurança os gastos atribuíveis ao ativo intangível durante seu desenvolvimento.

Marcas, títulos de publicações, listas de usuários de um serviço, direitos sobre folha de pagamento e outros itens de natureza similar, gerados internamente, não devem ser reconhecidos como ativos intangíveis.

#### 6.4.2.3. Custo de ativo intangível gerado internamente

O custo de ativo intangível gerado internamente que se qualifica para o reconhecimento contábil se restringe à soma dos gastos incorridos a partir da data em que o ativo intangível atende os critérios de reconhecimento. Não é permitida a reintegração de gastos anteriormente reconhecidos como variação patrimonial diminutiva.

Os gastos subsequentes de projeto de pesquisa e desenvolvimento em andamento, adquiridos separadamente e reconhecidos como ativo intangível, devem ser reconhecidos da seguinte forma:

- a. **Gastos de pesquisa:** como variação patrimonial diminutiva (VPD) quando incorridos;
- b. **Gastos de desenvolvimento que não atendem aos critérios de reconhecimento:** como variação patrimonial diminutiva (VPD) quando incorridos;
- c. **Gastos de desenvolvimento em conformidade com referidos critérios de reconhecimento:** adicionados ao valor contábil do projeto de pesquisa ou desenvolvimento em andamento adquirido.

#### 6.4.3. Aquisição por meio de Transações sem Contraprestação

Um ativo intangível pode ser adquirido por meio de transações sem contraprestação. Isso pode ocorrer quando outra entidade do setor público transfere ativos intangíveis a outra entidade em uma transação sem contraprestação, como direito de aterrissagem em aeroporto, licenças para operação de estações de rádio ou de televisão, etc.

Os custos incorridos que sejam diretamente atribuídos à preparação do ativo para o uso pretendido devem ser acrescidos ao valor de registro inicial.

### 6.5. Mensuração

Um ativo intangível deve ser reconhecido inicialmente ao custo.

Após o seu reconhecimento inicial, um ativo intangível deve ser mensurado ao custo, menos a eventual amortização acumulada e a perda por irrecuperabilidade ou reavaliação, quando aplicável.

Como já descrito anteriormente, é importante destacar que o órgão ou entidade inicialmente devem realizar ajustes para que o balanço patrimonial reflita a realidade dos seus elementos patrimoniais. Dessa forma, por exemplo, os estoques, imobilizados e intangíveis devem ser mensurados inicialmente pelo custo ou valor justo, adotando-se, posteriormente, procedimentos de mensuração após o reconhecimento inicial (como a depreciação para o caso do ativo imobilizado). O órgão ou entidade deve reconhecer os efeitos do reconhecimento inicial dos ativos como ajuste de exercícios anteriores no período em que é reconhecido pela primeira vez de acordo com as novas normas contábeis para, após isto, adotar os procedimentos de mensuração descritos nesse capítulo.

## 6.6. Baixa do Valor Contábil de um Item do Ativo Intangível

O ativo intangível deve ser baixado:

- a. Por ocasião de sua alienação; ou
- b. Quando não há expectativa de benefícios econômicos futuros ou serviços potenciais com a sua utilização ou alienação.

Os ganhos ou perdas decorrentes da baixa de ativo intangível devem ser determinados pela diferença ente o valor líquido da alienação, se houver, e o valor contábil do ativo.

A importância a receber pela alienação deve ser reconhecida inicialmente pelo seu valor justo.

## 6.7. Divulgação

Recomenda-se a entidade divulgar as seguintes informações para cada classe de ativos intangíveis, fazendo a distinção entre ativos intangíveis gerados internamente e outros ativos intangíveis:

- a. Com vida útil indefinida ou definida e, se definida, os prazos de vida útil ou as taxas de amortização utilizadas;
- b. Os métodos de amortização utilizados para ativos intangíveis com vida útil definida;
- c. O valor contábil bruto e eventual amortização acumulada (mais as perdas acumuladas no valor recuperável) no início e no final do período; e
- d. A conciliação do valor contábil no início e no final do período.

## 7. REAVALIAÇÃO, REDUÇÃO AO VALOR RECUPERÁVEL, DEPRECIÇÃO, AMORTIZAÇÃO E EXAUSTÃO

Os procedimentos descritos nesse tópico só deverão ser realizados após ajuste a valor justo no ativo imobilizado e intangível, realizado no momento da adoção das novas normas contábeis, com base em um cronograma estabelecido pelo ente.

Esse primeiro ajuste a valor justo não se trata de reavaliação nem redução a valor recuperável, e não deve ser registrado como tal. Consistem em ajuste de exercícios anteriores, já que até a presente data não era realizada a devida depreciação, nem ajustadas as valorizações e desvalorizações ocorridas no valor dos bens.

Deve-se ressaltar a importância da definição de uma data de corte, que visa separar os bens que serão objetos de ajuste em seu valor contábil e os bens que poderão ser depreciados diretamente, sem passar por um ajuste. A definição da data de corte, bem como a composição da comissão de servidores responsável pela realização dos trabalhos junto ao setor de patrimônio, é um ato discricionário de cada ente, devendo o gestor responsável efetivá-las de acordo com sua realidade.

Após o reconhecimento inicial do ativo imobilizado e intangível com base neste Manual, a entidade deve mensurar as classes que o compõem escolhendo ou o modelo de custo menos a depreciação e redução ao valor recuperável acumuladas ou o modelo de reavaliação menos a depreciação e redução ao valor recuperável acumuladas subsequentes, devendo aplicar a política adotada para toda uma classe de ativos imobilizados ou intangíveis.

### 7.1. Reavaliação

Diversos fatores podem fazer com que o valor contábil de um ativo não corresponda ao seu valor justo. Assim, caso a entidade adote esse método de mensuração após o reconhecimento inicial de uma classe de ativo imobilizado ou intangível, é necessário que de tempos em tempos esses bens passem por um processo visando adequar o seu valor contábil.

A frequência com que as reavaliações são realizadas depende das mudanças dos valores justos dos itens do ativo que serão reavaliados. Quando o valor justo de um ativo difere materialmente do seu valor contábil registrado, exige-se nova reavaliação. Os itens do ativo que sofrerem mudanças significativas no valor justo necessitam de

reavaliação anual. Tais reavaliações frequentes são desnecessárias para itens do ativo que não sofrem mudanças significativas no valor justo. Em vez disso, pode ser necessário reavaliar o item apenas a cada quatro anos.

As empresas estatais dependentes seguem normas específicas quanto à reavaliação.

### 7.1.1. Reavaliação do Ativo Imobilizado

A entidade deve observar que, quando um item do ativo imobilizado é reavaliado, a depreciação acumulada na data da reavaliação deve ser eliminada contra o valor contábil bruto do ativo, atualizando-se o seu valor líquido pelo valor reavaliado.

O valor do ajuste decorrente da atualização ou da eliminação da depreciação acumulada faz parte do aumento ou da diminuição no valor contábil registrado.

É importante salientar que se um item do ativo imobilizado for reavaliado, é necessário que toda a classe de contas do ativo imobilizado à qual pertence esse ativo seja reavaliada.

Classe de contas do ativo imobilizado é um agrupamento de ativos de natureza e uso semelhantes nas operações da entidade. São exemplos de classe de contas individuais:

- a. terrenos;
- b. edifícios operacionais;
- c. estradas;
- d. maquinário;
- e. redes de transmissão de energia elétrica;
- f. navios;
- g. aeronaves;
- h. equipamentos militares especiais;
- i. veículos a motor;
- j. móveis e utensílios;
- k. equipamentos de escritório;
- l. plataformas de petróleo.

Os itens da classe de contas do ativo imobilizado são reavaliados simultaneamente para que seja evitada a reavaliação seletiva de ativos e a divulgação de montantes nas demonstrações contábeis que sejam uma combinação de valores em datas diferentes.

Na reavaliação de bens imóveis específicos, a estimativa do valor justo pode ser realizada utilizando-se o valor de reposição do bem devidamente depreciado. Caso o valor de reposição tenha como referência a compra de um bem, esse bem deverá ter as mesmas características e o mesmo estado físico do bem objeto da reavaliação. Outra possibilidade é considerar como valor de reposição o custo de construção de um ativo semelhante com similar potencial de serviço.

A reavaliação pode ser realizada através da elaboração de um laudo técnico por perito ou entidade especializada, ou ainda através de relatório de avaliação realizado por uma comissão de servidores. O laudo técnico ou relatório de avaliação conterá ao menos as seguintes informações:

- a. documentação com a descrição detalhada referente a cada bem que esteja sendo avaliado;
- b. a identificação contábil do bem;
- c. quais foram os critérios utilizados para avaliação do bem e sua respectiva fundamentação;
- d. vida útil remanescente do bem, para que sejam estabelecidos os critérios de depreciação, a amortização ou a exaustão;
- e. data de avaliação; e
- f. a identificação do responsável pela reavaliação.

Exemplos de fontes de informações para a avaliação do valor de um bem podem ser o valor do metro quadrado do imóvel em determinada região, ou a tabela FIPE no caso dos veículos.

Caso seja impossível estabelecer o valor de mercado do ativo, pode-se defini-lo com base em parâmetros de referência que considerem bens com características, circunstâncias e localizações assemelhadas.

### 7.1.2. Reavaliação do Ativo Intangível

Após o seu reconhecimento inicial, um ativo intangível pode ser apresentado pelo seu valor reavaliado, correspondente ao seu valor justo à data da reavaliação menos qualquer amortização acumulada. O valor justo deve ser apurado em relação a um mercado ativo.

O método de reavaliação **não permite**:

- a. a reavaliação de ativos intangíveis que não tenham sido previamente reconhecidos como ativos;
- b. o reconhecimento inicial de ativos intangíveis a valores diferentes do custo.

Se um ativo intangível for reavaliado, a amortização acumulada na data da reavaliação deve ser eliminada contra o valor contábil bruto do ativo, atualizando-se o valor líquido pelo seu valor reavaliado.

Caso um ativo intangível em uma classe de ativos intangíveis não possa ser reavaliado porque não existe mercado ativo para ele, este somente pode ser mensurado pelo custo menos a amortização acumulada e a perda por irrecuperabilidade.

### 7.1.3. Registro Contábil da Reavaliação de Ativos

Inicialmente, cabe ressaltar que, uma vez adotado o método da reavaliação, a mesma não pode ser realizada de forma seletiva. Ou seja, deve-se avaliar, na data das demonstrações contábeis, se há necessidade de se proceder à reavaliação de todos os itens da mesma classe. Isso pode ensejar aumentos ou diminuições de valores contábeis de ativos, já que o método tem por principal referência o valor de mercado.

A contabilização dos aumentos referentes à reavaliação de ativos vai depender do nível de controle que cada ente possui sobre seu patrimônio. Em alguns casos, em que há um controle patrimonial avançado, é possível a criação de uma reserva de reavaliação no patrimônio líquido, prevista nas normas internacionais de contabilidade do setor público. Porém, em outros casos, em que os entes não possuam um sistema de controle patrimonial adaptado para o registro da reserva de reavaliação, poderão, facultativamente, reconhecer os aumentos ou diminuições relativas à reavaliação de seus ativos no resultado patrimonial do período.

Assim, se o valor contábil de uma classe do ativo aumentar em virtude de reavaliação, esse aumento deve:

- a. ser creditado diretamente à conta de reserva de reavaliação. No entanto, o aumento deve ser reconhecido no resultado do período quando se tratar da reversão de decréscimo por reavaliação do mesmo ativo anteriormente reconhecido no resultado, ou
- b. ser creditado diretamente à conta de resultado do período.

Se, por outro lado, o valor contábil de uma classe do ativo diminuir em virtude de reavaliação, essa diminuição deve ser reconhecida no resultado do período. Porém, se houver saldo de reserva de reavaliação, a diminuição do ativo deve ser debitada diretamente à reserva de reavaliação até o limite de qualquer saldo existente na reserva de reavaliação referente àquela classe de ativo.

Os aumentos ou diminuições relativas à reavaliação de ativos individuais dentro de uma classe do ativo imobilizado devem ser contrapostas umas com as outras, dentro da classe, porém não devem ser contrapostas com ativos de classes diferentes.

Os entes que reconhecerem a reavaliação de seus ativos em conta de reserva no patrimônio líquido deverão baixar a reserva de reavaliação:

- a. Pela baixa ou alienação do ativo.
- b. Pelo uso. Nesse caso, parte da reserva é transferida enquanto o ativo é usado pela entidade. O valor da reserva de reavaliação a ser baixado é a diferença entre a depreciação baseada no valor contábil reavaliado do ativo e a depreciação que teria sido reconhecida com base no custo histórico original do ativo.

Nos casos em que o ente reconheceu o aumento relativo à reavaliação dos seus ativos diretamente em conta de resultado, não haverá registros posteriores.

## 7.2. Redução ao Valor Recuperável

A entidade deve avaliar se há alguma indicação de que um ativo imobilizado ou intangível possa ter sofrido perda por irre recuperabilidade.

Caso o valor contábil de um ativo imobilizado ou intangível apresente valor acima da quantia que será recuperada através do uso ou da venda desse ativo, é possível afirmar que esse ativo está em imparidade (*impairment*). Note que a execução de um teste de imparidade deve considerar primeiramente a utilidade do ativo, pois a maioria dos ativos do setor público é mantida continuamente para fornecer serviços ou bens públicos, sendo o seu valor em uso provavelmente maior do que seu valor justo menos os custos de alienação.

A redução ao valor recuperável não deve ser confundida com a depreciação. Esta é entendida como o declínio gradual do potencial de geração de serviços por ativos de longa duração, ou seja, a perda do potencial de benefícios de um ativo motivada pelo desgaste, uso, ação da natureza ou obsolescência. Já o *impairment* é a desvalorização de um ativo quando seu valor contábil excede seu valor recuperável.

Redução ao valor recuperável pode ser entendida como uma perda dos futuros benefícios econômicos ou do potencial de serviços de um ativo, além da depreciação. Se o valor recuperável for menor que o valor líquido contábil, este deverá ser ajustado. Destarte, a redução ao valor recuperável é um instrumento utilizado para adequar o valor contábil dos ativos à sua real capacidade de retorno econômico. Assim, reflete um declínio na utilidade de um ativo para a entidade que o controla.

Quando o valor contábil for superior ao valor recuperável, ocorrerá uma perda por redução ao valor recuperável do ativo que reflete, portanto, um declínio na utilidade de um ativo para a entidade que o controla, conforme mencionado. Por exemplo, uma entidade pode ter uma instalação de armazenamento para fins militares que já não é mais utilizada. Além disso, devido à natureza especializada desta instalação e de sua localização, é improvável que possa ser arrendada ou vendida e, portanto, a entidade é incapaz de gerar fluxos de caixa por meio de arrendamento ou de venda do ativo. O ativo é considerado como tendo sofrido perda por irre recuperabilidade porque não é mais capaz de prover à entidade com potencial de serviços, pois tem pouca ou nenhuma utilidade na contribuição para que ela atinja seus objetivos.

Desta forma, os ativos devem ser evidenciados nas demonstrações contábeis de forma a refletir os fluxos futuros que a entidade espera obter em virtude de possuir tal ativo.

### 7.2.1. Classificação

A redução ao valor recuperável pode ser aplicada para ativo gerador de caixa (aquele mantido com o objetivo principal de gerar retorno comercial), bem como a ativo não-gerador de caixa (aquele mantido com o objetivo principal de prestar serviços).

A maioria dos ativos mantidos por entidades do setor público são ativos não-geradores de caixa. Assim, as orientações contidas neste Manual são, inicialmente, direcionadas à contabilização de redução ao valor recuperável desses ativos.

### 7.2.2. Identificação de Perda por Irrecuperabilidade

A entidade deve avaliar se há qualquer indicação de que um ativo possa ter o seu valor reduzido ao valor recuperável, sem possibilidade de reversão desta perda em um futuro próximo. Caso isso aconteça, deverá estimar o valor da perda por meio de testes de recuperabilidade. Os ativos intangíveis com vida útil indefinida e os ainda não disponíveis para uso também devem ser testados.

Assim, ao avaliar se há alguma indicação de que um ativo possa ter sofrido perda por irre recuperabilidade, a entidade deve considerar, no mínimo, os seguintes fatores:

#### 7.2.2.1. Fontes Externas de Informação

- a. Cessação total ou parcial das demandas ou necessidade dos serviços fornecidos pelo bem. Exemplos:

- i. uma escola fechada por causa da falta de demanda de serviços escolares resultante do deslocamento da população a outras áreas. Não está antecipado o fato de que esta tendência demográfica que afeta a demanda dos serviços escolares será revertida no futuro próximo;
  - ii. uma escola projetada para 1.500 estudantes conta atualmente com a matrícula de 150 estudantes - a escola não pode ser fechada porque a mais próxima fica a 100 quilômetros. A entidade não prevê o aumento de matrículas de estudantes. No momento do estabelecimento da escola, o registro de matrículas era de 1.400 estudantes - a entidade teria adquirido uma instalação menor se o número de matrículas tivesse sido previsto para ser de 150 estudantes. A entidade determina que a demanda diminuiu e o valor de serviço recuperável da escola deve ser comparado com o seu valor contábil; e
  - iii. uma linha ferroviária foi fechada devido à falta de interesse na mesma (por exemplo, a população em uma área rural se deslocou substancialmente para a cidade devido aos anos sucessivos de seca e as pessoas que permaneceram usam o serviço de ônibus, que é mais barato).
- b. Para os casos em que haja um mercado ativo e o bem não puder mais ser utilizado, o valor de mercado desse bem caiu significativamente, mais do que seria esperado pela passagem do tempo ou uso normal.
  - c. Mudanças significativas, de longo prazo, com efeito adverso para a entidade ocorreram ou estão para ocorrer no ambiente tecnológico, legal ou de política de governo no qual a entidade opera.
    - i. Ambiente Tecnológico: A utilidade do serviço de um ativo pode ser reduzida se a tecnologia avançou para produzir alternativas que proporcionam um serviço melhor ou mais eficiente. Exemplo: equipamento de diagnóstico médico que raramente ou nunca é usado porque uma máquina mais nova que possui uma tecnologia mais avançada fornece resultados mais exatos.
    - ii. Ambiente legal ou de política de governo: O potencial de serviço de um ativo pode ser reduzido em consequência de uma mudança em uma lei ou em um regulamento. Exemplo: uma estação de tratamento de água que não pode ser usada porque não se encaixa nos novos padrões ambientais, sendo seu custo de adequação superior ao valor recuperável.

### 7.2.2.2. Fontes Internas de Informação

- a. Evidência de danos físicos no ativo. Exemplos:
  - i. um edifício danificado por um incêndio, inundação ou outros fatores;
  - ii. um edifício fechado devido a deficiências estruturais; e
  - iii. equipamentos danificados e que já não podem ser consertados por não ser economicamente viável.
- b. Mudanças significativas de longo prazo, com efeito adverso sobre a entidade, que ocorrem durante o período, ou que devem ocorrer em futuro próximo, na medida ou maneira em que um ativo é ou será usado. Essas mudanças incluem o ativo que deixa de gerar benefícios econômicos futuros, a existência de planos de descontinuidade ou reestruturação da operação a qual um ativo pertence, ou planos para alienação de um ativo antes da data anteriormente esperada. Exemplos:
  - i. se um ativo não está sendo usado da mesma maneira que era quando foi originalmente colocado em operação ou a sua vida útil prevista é mais curta do que a originalmente estimada, o ativo pode ter sofrido perda por irrecoverabilidade. Exemplo disso é um mainframe, pouco utilizado porque muitas de suas aplicações foram convertidas ou desenvolvidas para operação em servidores ou plataformas para microcomputador;
  - ii. um prédio escolar que não está sendo usado para fins educacionais; e
  - iii. uma decisão de desativar a construção do ativo antes da sua conclusão, ou antes de estar apto para operar. Assim, um ativo que não vai ser terminado não pode proporcionar o serviço pretendido. Exemplo: a construção foi desativada devido à identificação de uma descoberta arqueológica ou devido a fatores ambientais; e
- c. Evidência disponível, proveniente de relatório interno, que indique que o desempenho dos serviços de um ativo é ou será pior do que o esperado. Os relatórios internos podem indicar que um ativo não está executando como esperado. Por exemplo, um relatório interno da secretaria de saúde sobre operações

de uma clínica rural pode indicar que uma máquina de raio-x usada pela clínica sofreu perda por irrecuperabilidade porque o custo de manter a máquina excedeu significativamente aquele incluído no orçamento original.

Estes fatores não são exaustivos, podendo a entidade identificar outros fatores de que um ativo pode ter sofrido perda por irrecuperabilidade, exigindo que determine o seu valor de serviço recuperável.

Ao avaliar se houve ou não uma perda por irrecuperabilidade, a entidade precisa avaliar as mudanças no potencial de serviços sobre o longo prazo. Isto enfatiza que as mudanças estão sendo consideradas dentro do contexto antecipado do uso do ativo no longo prazo. No entanto, essas expectativas podem mudar e as avaliações realizadas pela entidade em cada data de apresentação das demonstrações contábeis devem refleti-las.

A aplicação da perda por irrecuperabilidade pode indicar que a vida útil remanescente, o método de depreciação (amortização) ou o valor residual do ativo necessitem ser revisados.

### 7.2.3. Mensuração do Valor Recuperável do Ativo

Valor recuperável é o maior valor entre o valor justo menos os custos de alienação de um ativo e o seu valor em uso.

O valor justo é o valor pelo qual o ativo pode ser trocado, existindo um conhecimento amplo e disposição por parte dos envolvidos no negócio, em uma transação sem favorecimentos.

O preço de mercado mais adequado é normalmente o preço atual de cotação. Caso o preço atual não esteja disponível, o preço da transação mais recente pode oferecer uma base a partir da qual se estimam o valor justo menos os custos de alienação.

Para determinar o valor justo menos os custos de alienação, deve-se deduzir as despesas de venda, exceto as que já foram reconhecidas como passivo. Exemplos dessas despesas são as despesas legais, impostos, despesas de remoção do ativo e despesas diretas incrementais para deixar o ativo em condição de venda.

É importante destacar que a execução de um teste de imparidade não deve considerar como parâmetro único o valor de mercado, mas também o valor em uso do ativo, pois a maioria dos ativos do setor público é mantida continuamente para fornecer serviços ou bens públicos, sendo o seu valor em uso provavelmente maior do que seu valor justo menos os custos de alienação.

### 7.2.4. Reconhecimento e Mensuração de uma Perda por Irrecuperabilidade

A perda por irrecuperabilidade do ativo deve ser reconhecida no resultado patrimonial, podendo ter como contrapartida diretamente o bem ou uma conta retificadora. Entretanto, quando o valor estimado da perda for maior do que o valor contábil do ativo ao qual se relaciona, a entidade pode ter que reconhecer um passivo.

Depois do reconhecimento de uma perda por irrecuperabilidade, a variação patrimonial diminutiva de depreciação, amortização ou exaustão do ativo deve ser ajustada em períodos futuros para alocar o valor contábil revisado do ativo, menos seu valor residual, se houver, em uma base sistemática sobre sua vida útil remanescente.

A redução ao valor recuperável pode ser realizada através da elaboração de um laudo técnico por perito ou entidade especializada, ou ainda através de relatório de avaliação realizado por uma comissão de servidores. O laudo técnico ou relatório de avaliação conterá ao menos, as seguintes informações:

- a. documentação com descrição detalhada de cada bem avaliado;
- b. a identificação contábil do bem;
- c. critérios utilizados para avaliação e sua respectiva fundamentação;
- d. vida útil remanescente do bem;
- e. data de avaliação; e
- f. a identificação do responsável pelo teste de recuperabilidade.

## 7.2.5. Reversão de uma Perda por Irrecuperabilidade

A entidade deve avaliar na data de encerramento das demonstrações contábeis se há alguma indicação, com base nas fontes externas e internas de informação, de que uma perda por irreversibilidade reconhecida em anos anteriores deva ser reduzida ou eliminada. O registro será a reversão de uma perda por irreversibilidade.

### 7.2.5.1. Fontes Externas de Informação

- a. o ressurgimento da demanda ou da necessidade de serviços fornecidos pelo ativo;
- b. a ocorrência, durante o período ou em futuro próximo, de mudanças significativas de longo prazo, com efeito favorável sobre a entidade, no ambiente tecnológico, legal ou político no qual a entidade opera.

### 7.2.5.2. Fontes Internas de Informação

- a. a ocorrência, durante o período ou em futuro próximo, de mudanças significativas de longo prazo, com efeito favorável sobre a entidade, na medida que o ativo é usado ou previsto de ser usado. Estas mudanças incluem os custos incorridos durante o período para melhorar ou aumentar o desempenho de um ativo ou para reestruturar a operação à qual este ativo está relacionado;
- b. uma decisão para recomençar a construção do ativo que foi previamente interrompida antes da conclusão, ou antes de estar em capacidade de operar;
- c. existe evidência nos relatórios internos que indica que o desempenho do ativo é ou será melhor do que o esperado.

Estes fatores não são exaustivos, podendo a entidade identificar outras indicações de uma reversão de uma perda por irreversibilidade, exigindo que a entidade determine por estimativa novamente o valor de serviço recuperável do ativo.

A reversão reflete um aumento no valor recuperável estimado para um ativo, seja pelo seu uso ou pela sua venda, desde a data em que a entidade reconheceu a última perda por irreversibilidade para este ativo.

A entidade deve identificar a mudança nas estimativas que causou o aumento no valor de serviço recuperável. Seguem alguns exemplos de mudanças nas estimativas:

- a. se o valor de serviço recuperável foi baseado no valor em uso, uma mudança na estimativa dos componentes do valor em uso;
- b. se o valor de serviço recuperável foi baseado no valor justo menos os custos de alienação, uma mudança na estimativa dos componentes do valor justo menos os custos de alienação.

O aumento do valor contábil de um ativo atribuível à reversão de perda por irreversibilidade não deve exceder o valor contábil que teria sido determinado (líquido de depreciação ou amortização), caso nenhuma perda por irreversibilidade tivesse sido reconhecida em anos anteriores.

A reversão da perda por irreversibilidade de um ativo deve ser reconhecida diretamente no resultado.

Depois que a reversão da perda por irreversibilidade é reconhecida, a variação patrimonial diminutiva de depreciação ou amortização para o ativo deve ser ajustada em períodos futuros para alocar o valor contábil revisado do ativo menos, se aplicável, seu valor residual, em base sistemática sobre sua vida útil remanescente.

## 7.2.6. Divulgação

Recomenda-se à entidade evidenciar as seguintes informações para cada classe de ativos:

- a. o valor das perdas por irreversibilidade reconhecidas no resultado durante o período; e
- b. o valor das reversões de perdas por irreversibilidade reconhecidas no resultado do período.

A entidade deve evidenciar as seguintes informações para cada perda por irreversibilidade ou reversão reconhecida durante o período:



- a. Os eventos e as circunstâncias que levaram ao reconhecimento ou reversão da perda por irre recuperabilidade;
- b. O valor da perda por irre recuperabilidade reconhecida ou revertida;
- c. A natureza do ativo;
- d. O segmento ao qual o ativo pertence;
- e. Se o valor recuperável do ativo é seu valor justo menos os custos de alienação ou seu valor em uso;
- f. Se o valor recuperável for determinado pelo valor justo menos os custos de alienação (o valor foi determinado por referência a um mercado ativo);
- g. Se o valor recuperável for determinado pelo valor em uso.

### 7.3. Depreciação

A depreciação é o declínio do potencial de geração de serviços por ativos de longa duração, ocasionada pelos seguintes fatores:

- a. Deterioração física;
- b. Desgastes com uso; e
- c. Obsolescência.

Em função desses fatores, faz-se necessária a devida apropriação do consumo desses ativos ao resultado do período por meio da depreciação, atendendo ao **princípio da competência**.

Assim, é importante verificar que o reconhecimento da depreciação encontra-se vinculado à identificação das circunstâncias que determinem o seu registro, de forma que esse valor seja reconhecido no resultado do ente através de uma **variação patrimonial diminutiva (VPD)**.

Para efetuar-se a depreciação é necessário que a base monetária inicial seja confiável, ou seja, o valor registrado deve espelhar o **valor justo**.

Os ativos imobilizados estão sujeitos à depreciação no decorrer da sua vida útil. A manutenção adequada desses ativos não interfere na aplicação da depreciação. A **apuração** da depreciação deve ser feita **mensalmente**, a partir do momento em que o item do ativo se tornar disponível para uso, ou seja, quando está no local e em condição de funcionamento na forma pretendida pela administração. Por outro lado, se o método de depreciação for o de unidades produzidas, a VPD de depreciação pode ser zero enquanto não houver produção.

A depreciação **cessa** quando do término do período de vida útil do ativo. Nesse momento, seu valor contábil será igual ao seu valor residual, ou na falta deste, igual a zero. A partir desse momento, o bem somente poderá ser depreciado se houver uma reavaliação, acompanhada de uma análise técnica que defina o seu tempo de vida útil restante. A depreciação cessa quando o ativo é baixado. Entretanto, não cessa quando o ativo se torna ocioso ou é retirado de uso.

Em função de suas características, alguns itens do ativo **não deverão ser depreciados**. Como exemplos de bens que não se encontram sujeitos à depreciação têm-se os terrenos e os bens de natureza cultural.

A **estimativa da vida útil econômica** do item do ativo é definida conforme alguns fatores:

- a. desgaste físico, pelo uso ou não;
- b. geração de benefícios futuros;
- c. limites legais e contratuais sobre o uso ou a exploração do ativo; e
- d. obsolescência tecnológica.

Ao realizar a estimativa do tempo de vida útil de um determinado ativo, deve-se verificar:

- a. O tempo pelo qual o ativo manterá a sua capacidade para gerar benefícios futuros para o ente.
- b. Os aspectos técnicos referentes ao desgaste físico e a obsolescência do bem. Por exemplo, a utilização ininterrupta do bem pode abreviar a sua vida útil.
- c. O tempo de vida útil de um bem que possui a sua utilização ou exploração limitada temporalmente por lei e contrato não pode ser superior a esse prazo.

- d. A política de gestão de ativos da entidade, ao considerar a alienação de ativos após um período determinado ou após o consumo de uma proporção específica de benefícios econômicos futuros ou potencial de serviços incorporados no ativo, fazendo com que a vida útil de um ativo possa ser menor do que a sua vida econômica.

A vida útil é definida em termos da utilidade esperada do ativo para a entidade. Todos os fatores considerados para a determinação do tempo de vida útil do bem devem estar documentados, indicando os parâmetros e índices que tenham sido utilizados, bem como as normas ou laudos técnicos.

A estimativa da vida útil do ativo deve ser feita com base na experiência da entidade com ativos semelhantes. Assim, as tabelas de depreciação contendo o tempo de vida útil e os valores residuais a serem aplicadas pelos entes deverão ser estabelecidas pelo próprio, de acordo com as características particulares da utilização desses bens pelo ente. Assim, um veículo, por exemplo, poderá ser depreciado em período menor ou maior, devido às características do uso desse bem. Ao final do período de vida útil, o veículo ainda pode ter condições de ser utilizado, devendo ser feita uma reavaliação do bem, caso o valor residual não reflita o valor justo, atribuindo a ele um novo valor, baseado em dados técnicos. A partir daí, pode-se iniciar um novo período de depreciação.

Dessa forma, a entidade deve utilizar o prazo de vida útil e as taxas anuais de depreciação conforme as peculiaridades de sua gestão. Por exemplo, um veículo utilizado que se destina apenas a serviços burocráticos (levar correspondências, transportar servidores para um determinado lugar) pode não ter a mesma vida útil daquele utilizado pela ronda policial, pois a quilometragem entre os dois veículos será muito diferente, o que ocasiona vida útil diferenciada.

Não é necessário que o ente possua uma tabela única de depreciação, sendo possível que determinados bens sejam depreciados a taxas diferentes, em função de suas características, devendo também essa particularidade ser evidenciada em notas explicativas.

Terrenos e edifícios são ativos separáveis e são contabilizados separadamente, mesmo quando sejam adquiridos conjuntamente. Com algumas exceções, como as pedreiras e os locais usados como aterro, os terrenos têm vida útil ilimitada e, portanto, não são depreciados. Os edifícios têm vida útil limitada e por isso são ativos depreciáveis. O aumento de valor de um terreno no qual um edifício esteja construído não afeta a determinação do montante depreciável do edifício.

Deve ser depreciado separadamente cada componente de um item do ativo imobilizado com custo significativo em relação ao custo total do item.

A entidade aloca o valor inicialmente reconhecido de um item do ativo imobilizado aos componentes significativos desse item e os deprecia separadamente. Por exemplo, pode ser apropriado depreciar separadamente a estrutura de uma aeronave e os motores da aeronave, sejam próprios ou sujeitos a um arrendamento financeiro.

Um componente significativo de um item do ativo imobilizado pode ter a vida útil e o método de depreciação que sejam os mesmos que a vida útil e o método de depreciação de outro componente significativo do mesmo item. Esses componentes podem ser agrupados no cálculo da depreciação.

À medida que a entidade deprecia separadamente alguns componentes de um item do ativo imobilizado, também deprecia separadamente o remanescente do item. Esse remanescente consiste em componentes de um item que não são individualmente significativos. Se a entidade possui expectativas diferentes para essas partes, técnicas de aproximação podem ser necessárias para depreciar o remanescente de forma que represente fidedignamente o padrão de consumo e/ou a vida útil desses componentes.

A VPD de depreciação de cada período deve ser reconhecida no resultado patrimonial em contrapartida a uma **conta retificadora do ativo**. Entretanto, por vezes, os benefícios econômicos futuros ou potenciais de serviços incorporados no ativo são absorvidos para a produção de outros ativos. Nesses casos, a depreciação faz parte do **custo de outro ativo**, devendo ser incluída no seu valor contábil. Por exemplo, a depreciação de ativos imobilizados usados para atividades de desenvolvimento pode ser incluída no custo de um ativo intangível.

Observam-se os seguintes efeitos nas demonstrações:

Reflexos Patrimoniais da Depreciação, Amortização e Exaustão	
Demonstração das Variações Patrimoniais (DVP)	Balanco Patrimonial (BP)
Variação Patrimonial Diminutiva (VPD)	Conta Retificadora do Ativo
3.3.3.x.x.xx.xx Depreciação, Exaustão e Amortização	1.2.x.x.x.xx.xx (-) Depreciação, Exaustão e Amortização Acumuladas
Diminui o Resultado Patrimonial	Diminui o Ativo e o Patrimônio Líquido, por meio da redução do resultado do exercício

### 7.3.1. Valor Depreciável e Período de Depreciação

O valor depreciável de um ativo deve ser alocado de forma sistemática ao longo da sua vida útil estimada, sendo determinado após a dedução de seu valor residual. Na prática, observa-se que o valor residual de um ativo é usualmente insignificante e imaterial na determinação do valor depreciável.

### 7.3.2. Métodos de Depreciação

O método de depreciação deve refletir o padrão em que os benefícios econômicos futuros ou potencial de serviços do ativo devem ser consumidos pela entidade.

Vários métodos de depreciação podem ser utilizados para alocar de forma sistemática o valor depreciável de um ativo ao longo da sua vida útil. Não é exigido que todos os bens sejam avaliados pelo mesmo método. Dentre os métodos, destaca-se o da linha reta (ou cotas constantes), o da soma dos dígitos e o de unidades produzidas.

O método das cotas constantes utiliza-se de taxa de depreciação constante durante a vida útil do ativo, caso o seu valor residual não se altere.

#### 7.3.2.1. Caso Prático 1

Uma entidade pretende realizar a depreciação de um bem utilizando o método das cotas constantes. O valor bruto contábil é R\$ 2.600,00; foi determinado o valor residual de R\$ 600,00 e valor depreciável de R\$ 2.000,00. A vida útil do bem é de cinco anos, conforme a política da entidade, assim, a taxa de depreciação ao ano é de 20%. Por questões didáticas a depreciação será calculada anualmente. A tabela abaixo demonstra os cálculos:

Caso Prático 1			
Ano	Depreciação	Depreciação Acumulada	Valor Líquido Contábil
1	R\$ 400,00	R\$ 400,00	R\$ 2.200,00
2	R\$ 400,00	R\$ 800,00	R\$ 1.800,00
3	R\$ 400,00	R\$ 1.200,00	R\$ 1.400,00
4	R\$ 400,00	R\$ 1.600,00	R\$ 1.000,00
5	R\$ 400,00	R\$ 2.000,00	R\$ 600,00
			<b>Valor Residual = R\$ 600,00</b>

O método da soma dos dígitos resulta em uma taxa decrescente durante a vida útil. Esse é o método mais adequado para itens do imobilizado tais como veículos.

#### 7.3.2.2. Caso Prático 2

Uma entidade pretende realizar a depreciação de um bem utilizando o método da soma dos dígitos. O valor bruto contábil é R\$ 2.600,00; foi determinado o valor residual de R\$ 600,00 e valor depreciável de R\$ 2.000,00. A

vida útil do bem é de cinco anos, conforme a política da entidade, assim, a taxa de depreciação ao ano é de 20%. Por questões didáticas, a depreciação será calculada anualmente. A tabela abaixo demonstra os cálculos:

<b>Caso Prático 2</b>			
<b>Ano</b>	<b>Depreciação</b>	<b>Depreciação Acumulada</b>	<b>Valor Líquido Contábil</b>
1	$5/15 \times 2000,00 = R\$ 666,67$	R\$ 666,67	R\$ 1.933,33
2	$4/15 \times 2000,00 = R\$ 533,33$	R\$ 1.200,00	R\$ 1.400,00
3	$3/15 \times 2000,00 = R\$ 400,00$	R\$ 1.600,00	R\$ 1.000,00
4	$2/15 \times 2000,00 = R\$ 266,67$	R\$ 1.866,67	R\$ 733,33
5	$1/15 \times 2000,00 = R\$ 133,33$	R\$ 2.000,00	R\$ 600,00
			<b>Valor Residual = R\$ 600,00</b>

O método das unidades produzidas resulta em uma taxa baseada no uso ou produção esperados. A vida útil do bem é determinada pela capacidade de produção.

### 7.3.2.3. Caso Prático 3

Uma entidade pretende realizar a depreciação de um bem utilizando o método das unidades produzidas. O valor bruto contábil é R\$ 2.600,00; foi determinado o valor residual de R\$ 600,00 e valor depreciável de R\$ 2.000,00. A vida útil do bem é determinada pela capacidade de produção que é igual a 5.000 unidades, sendo 500 unidades ao ano, conforme a política da entidade, assim, a taxa de depreciação ao ano é de 10%. Por questões didáticas, a depreciação será calculada anualmente. A tabela abaixo demonstra os cálculos:

<b>Caso Prático 3</b>			
<b>Ano</b>	<b>Depreciação</b>	<b>Depreciação Acumulada</b>	<b>Valor Líquido Contábil</b>
1	R\$ 200,00	R\$ 200,00	R\$ 2.400,00
2	R\$ 200,00	R\$ 400,00	R\$ 2.200,00
3	R\$ 200,00	R\$ 600,00	R\$ 2.000,00
4	R\$ 200,00	R\$ 800,00	R\$ 1.800,00
5	R\$ 200,00	R\$ 1.000,00	R\$ 1.600,00
6	R\$ 200,00	R\$ 1.200,00	R\$ 1.400,00
7	R\$ 200,00	R\$ 1.400,00	R\$ 1.200,00
8	R\$ 200,00	R\$ 1.600,00	R\$ 1.000,00
9	R\$ 200,00	R\$ 1.800,00	R\$ 800,00
10	R\$ 200,00	R\$ 2.000,00	R\$ 600,00
			<b>Valor Residual = R\$ 600,00</b>

### 7.3.3. Aspectos Práticos da Depreciação

A depreciação deverá ser realizada mensalmente em quotas que representam um duodécimo da taxa de depreciação anual do bem. Embora o lançamento contábil possa ser realizado pelo valor total da classe dos bens depreciados ao qual aquele item se refere, é importante notar que o cálculo do valor a depreciar deve ser identificado individualmente, item a item, em virtude da possibilidade de haver bens similares com taxas de depreciação diferentes e bens totalmente depreciados.

Também deve-se verificar que, no caso dos imóveis, somente a parcela correspondente a construção deve ser depreciada, não se depreciando o terreno.

Com relação aos bens que entrem em condições de uso no decorrer do mês, existem duas alternativas para a realização da depreciação desse mês:

- a. A depreciação inicia-se no mês seguinte à colocação do bem em condições de uso, não havendo para os bens da entidade, depreciação em fração menor que um mês.
- b. A taxa de depreciação do mês pode ser ajustada pro-rata em relação a quantidade de dias corridos a partir da data que o bem se tornou disponível para uso. Nesse caso, um bem disponível no dia 5, será depreciado em uma função de 26/30 da taxa de depreciação mensal. Também é possível que seja definida uma fração do mês para servir como referência. Como exemplo desse segundo caso, poderia ser definido como fração mínima de depreciação o período de 10 dias. Nesse caso, o mesmo bem, seria depreciado em uma função de 20/30 da taxa de depreciação mensal.

Caso o bem a ser depreciado já tenha sido usado anteriormente à sua posse pela Administração Pública, pode-se estabelecer como novo prazo de vida útil para o bem:

- a. Metade do tempo de vida útil dessa classe de bens;
- b. Resultado de uma avaliação técnica que defina o tempo de vida útil pelo qual o bem ainda poderá gerar benefícios para o ente; e
- c. Restante do tempo de vida útil do bem, levando em consideração a primeira instalação desse bem.

As opções apresentadas acima, nas letras (a), (b) e (c), podem também ser usadas nos casos em que o ente, após ajustar seu patrimônio a valor justo, começará a depreciar os bens já usados. Nesse caso, o controle patrimonial deverá ocorrer separadamente, para os bens usados e para os bens adquiridos na condição de novos, construídos, ou produzidos, já que possuirão vida útil diferenciadas.

## 7.4. Amortização

### 7.4.1. Determinação da Vida Útil

A entidade deve classificar a vida útil do ativo intangível em definida e indefinida.

Se a vida útil for definida, a entidade deve avaliar também a duração e o volume de produção ou outros fatores semelhantes que formam essa vida útil. A entidade deve atribuir vida útil indefinida a um ativo intangível quando, com base na análise de todos os fatores relevantes, não existe um limite previsível para o período durante o qual o ativo deverá gerar fluxos de caixa líquidos positivos, ou fornecer serviços para a entidade. O termo “indefinida” não significa “infinita”.

#### 7.4.1.1. Fatores para Determinação da Vida Útil

A entidade deve considerar os seguintes fatores na determinação da vida útil de um ativo intangível:

- a. a utilização prevista de um ativo pela entidade e se o ativo pode ser gerenciado eficientemente por outra equipe da administração;
- b. os ciclos de vida típicos dos produtos do ativo e as informações públicas sobre estimativas de vida útil de ativos semelhantes, utilizados de maneira semelhante;
- c. obsolescência técnica, tecnológica, comercial ou de outro tipo;
- d. a estabilidade do setor em que o ativo opera e as mudanças na demanda de mercado para produtos ou serviços gerados pelo ativo;
- e. o nível dos gastos de manutenção requerido para obter os benefícios econômicos futuros ou serviços potenciais do ativo e a capacidade de intenção da entidade para atingir tal nível;
- f. o período de controle sobre o ativo e os limites legais ou contratuais para a sua utilização, tais como datas de vencimento dos arrendamentos/locações relacionados; e
- g. se a vida útil do ativo depende da vida útil de outros ativos da entidade.

A vida útil de um ativo intangível deve levar em consideração apenas a manutenção futura exigida para mantê-lo no nível de desempenho avaliado no momento da estimativa da sua vida útil e capacidade de intenção da entidade para atingir tal nível. Os softwares e outros ativos intangíveis estão sujeitos à obsolescência tecnológica. Para tanto, a entidade deve considerar o histórico de alterações tecnológicas. Assim, é provável que sua vida útil seja curta.

A vida útil de um ativo intangível resultante de acordos obrigatórios (direitos contratuais ou outros direitos legais) não deve exceder a vigência desses direitos, podendo ser menor dependendo do período durante o qual a entidade espera utilizar o ativo. Caso os acordos obrigatórios sejam outorgados por um prazo limitado renovável, a vida útil do ativo intangível só deve incluir o prazo de renovação se existirem evidências que suportem a renovação pela entidade sem custo significativo.

Podem existir fatores econômicos, políticos, sociais e legais influenciando a vida útil de ativo intangível. Os fatores econômicos, políticos e sociais determinam o período durante o qual a entidade receberá benefícios econômicos futuros ou serviços, enquanto os fatores legais podem restringir o período durante o qual a entidade controla o acesso a esses benefícios ou serviços. A vida útil a ser considerada deve ser o menor dos períodos determinados por esses fatores.

Os fatores a seguir, dentre outros, indicam que a entidade está apta a renovar os acordos obrigatórios (direitos contratuais ou outros direitos legais) sem custo significativo:

- a. existem evidências, possivelmente com base na experiência, de que os acordos obrigatórios (direitos contratuais ou outros direitos legais) serão renovados. Se a renovação depender de autorização de terceiros, devem ser incluídas evidências de que essa autorização será concedida;
- b. existem evidências de que quaisquer condições necessárias para obter a renovação serão cumpridas; e
- c. o custo de renovação para a entidade não é significativo se comparado aos benefícios econômicos futuros ou serviços potenciais que se esperam fluir para a entidade a partir dessa renovação.

Caso esse custo seja significativo, quando comparado aos benefícios econômicos futuros ou serviços potenciais esperados, o custo de “renovação” deve representar, em essência, o custo de aquisição de um novo ativo intangível na data da renovação.

#### 7.4.2. Amortização de Ativo Intangível (com Vida Útil Definida)

A amortização de ativos intangíveis com vida útil definida deve ser iniciada a partir do momento em que o ativo estiver disponível para uso. A amortização deve cessar na data em que o ativo é classificado como mantido para venda, quando estiver totalmente amortizado ou na data em que ele é baixado, o que ocorrer primeiro.

A amortização para cada período deve ser reconhecida no resultado, contra uma conta retificadora do ativo.

#### 7.4.3. Métodos de Amortização

O método de amortização deve refletir o padrão em que os benefícios econômicos futuros ou potencial de serviços do ativo são esperados a serem consumidos pela entidade.

Vários métodos de amortização podem ser utilizados para alocar de forma sistemática o valor amortizável de um ativo ao longo da sua vida útil. Dentre os métodos, destaca-se o da linha reta (ou cotas constantes), o da soma dos dígitos e o de unidades produzidas.

Se não for possível determinar, com segurança, o padrão de consumo previsto pela entidade dos benefícios econômicos futuros ou serviços potenciais, deve ser utilizado o método linear.

A amortização deve normalmente ser reconhecida no resultado. No entanto, por vezes os benefícios econômicos futuros ou serviços potenciais incorporados no ativo são absorvidos para a produção de outros ativos. Nesses casos, a amortização faz parte do custo de outro ativo, devendo ser incluída no seu valor contábil. Por exemplo, a amortização de ativos intangíveis utilizados em processo de produção faz parte do valor contábil dos estoques.

#### 7.4.4. Determinação do Valor Residual

Deve-se presumir que o valor residual de ativo intangível com vida útil definida é zero, exceto quando:

- a. haja compromisso de terceiro para comprar o ativo ao final da sua vida útil; ou
- b. exista mercado ativo para ele e:
  - i. o valor residual possa ser determinado em relação a esse mercado; e
  - ii. seja provável que esse mercado continuará a existir ao final da vida útil do ativo.

O valor amortizável de ativo com vida útil definida é determinado após a dedução de seu valor residual. Um valor residual diferente de zero implica que a entidade espera a alienação do ativo intangível antes do final de sua vida econômica.

#### 7.4.5. Revisão do Período e do Método

O período e o método de amortização de ativo intangível com vida útil definida devem ser revisados pelo menos ao final de cada exercício. Caso a vida útil prevista do ativo seja diferente de estimativas anteriores, o prazo de amortização deve ser devidamente alterado. Se houver alteração no padrão de consumo previsto dos benefícios econômicos futuros ou serviços potenciais atrelados ao ativo, o método de amortização deve ser alterado para refletir essa mudança. Tais mudanças devem ser consideradas como mudanças nas estimativas.

#### 7.4.6. Ativo Intangível com Vida Útil Indefinida

O ativo intangível com vida útil indefinida não deve ser amortizado. A entidade deve testar a perda de valor dos ativos intangíveis com vida útil indefinida, ou aqueles ainda não disponíveis para o uso, comparando o valor recuperável com o seu valor contábil sempre que existam indícios de que ativo intangível pode ter perdido valor.

#### 7.4.7. Revisão da Vida Útil

A vida útil de um ativo intangível que não é amortizado deve ser revisada periodicamente para determinar se eventos e circunstâncias continuam a consubstanciar a avaliação de vida útil indefinida. Caso contrário, a mudança na avaliação de vida útil de indefinida para definida deve ser contabilizada como mudança de estimativa contábil.

### 7.5. Exaustão

Determinados bens encontrados no ativo imobilizado estarão sujeitos à exaustão, ao invés da depreciação. Tais bens são aqueles explorados através da extração ou aproveitamento mineral ou florestal, por exemplo, uma floresta mantida com fins de comercialização de madeira. Dessa forma, a exaustão permitirá ao ente que o custo do ativo seja distribuído durante o período de extração/aproveitamento.

Para esse fim, é necessário que haja uma análise técnica da capacidade de extração/aproveitamento do ativo em questão, pois a exaustão se dará proporcionalmente à quantidade produzida pelo ativo. Por exemplo, no caso abaixo:

- a. jazida com capacidade de produção de 500.000 toneladas, registrada contabilmente pelo ente em 1.000.000,00.
- b. extração realizada no mês de 40.000 toneladas.

O cálculo da exaustão da jazida nesse período será:  
 $40.000 \text{ t} / 500.000 \text{ t} = 8\%$

Exaustão = 8% de 1.000.000,00 = 80.000,00

Todas as operações realizadas referentes a capacidade de extração/aproveitamento, bem como os relativos a extração/aproveitamento realizado em cada período devem estar bem documentadas, de forma a embasar adequadamente o registro contábil.

### 7.6. Esquema de Implementação da Avaliação e Depreciação de Bens Públicos

A Administração Pública, de uma forma geral, não tem aplicado os critérios de reconhecimento e mensuração dos ativos imobilizado e intangível conforme descrito neste Manual. Dessa forma, a introdução de uma data de corte faz-se necessária para identificar o início da adoção dos procedimentos de depreciação, amortização e exaustão pelo ente. Assim, segue um esquema para a introdução das práticas de avaliação e depreciação/amortização/exaustão.

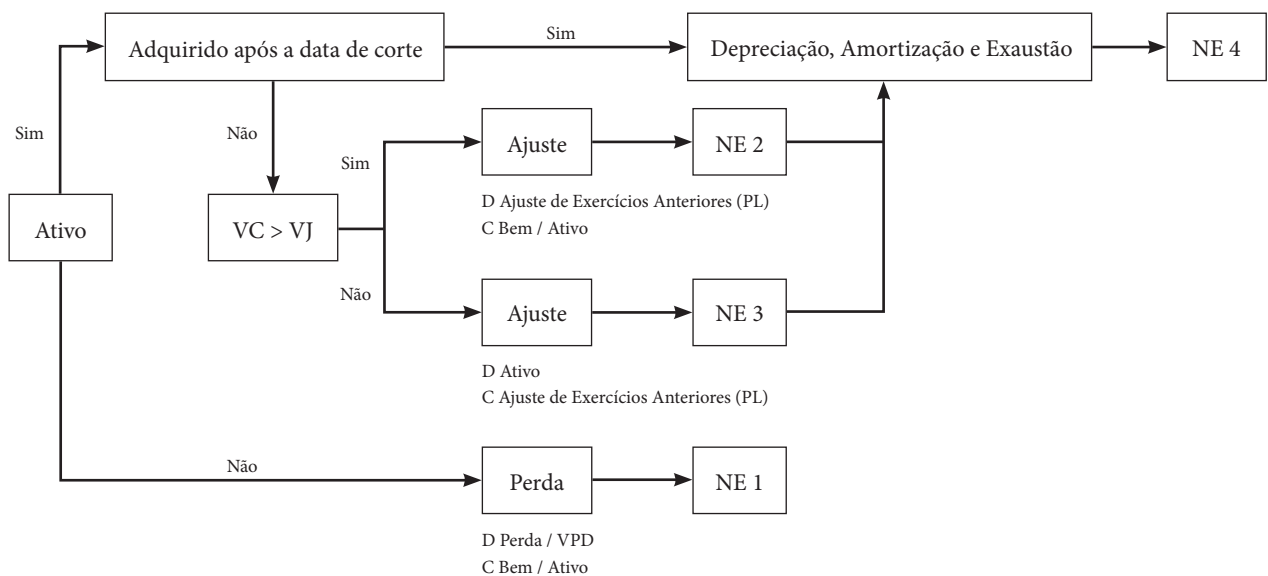

Ajuste de Exercícios Anteriores: No primeiro exercício de implementação das normas descritas nesse manual, por se tratar de uma mudança na política contábil, será necessário realizar ajustes patrimoniais, efetuando lançamento no ativo em contrapartida à conta Ajustes de Exercícios Anteriores do grupo Resultados Acumulados no PL. Após o ajuste inicial nos ativos e a implementação dos procedimentos de depreciação, amortização e exaustão, poderão ocorrer valorizações ou desvalorizações em contas de ativos, que deverão ser realizadas nas respectivas contas de Reavaliação ou Redução a Valor Recuperável.

• **Passos**

1º: Realizar uma verificação no inventário (imobilizado e intangível) da entidade no setor de patrimônio, de modo a separar as perdas. Os bens que não estejam sendo utilizados, que não tenham valor de venda, em virtude de serem inservíveis (obsoleto, quebrado, inutilizado, etc.) deverão ser baixados como perda diretamente em conta de resultado (VPD).

2º: Analisar a data de aquisição do bem – se foi adquirido no ano de início da implantação da depreciação/amortização/exaustão no ente, ele já deve ser depreciado sem que seja necessário realizar uma avaliação de seu valor justo.

3º: Se o ativo foi adquirido antes do ano da implantação da depreciação / amortização / exaustão no ente (data de corte), analisar se o valor contábil (VC) do bem está registrado no patrimônio da entidade acima ou abaixo do valor justo (VJ) – se o ativo estiver registrado abaixo do valor justo, deve-se realizar um ajuste a maior. Caso contrário (valor contábil acima do valor justo) o bem deve sofrer ajuste a menor. Assim, caso o valor contábil do bem diverja de maneira relevante do valor justo, o seu valor deverá ser ajustado, para após isto, ser implantados os procedimentos de depreciação, amortização e exaustão. Para estes bens, os procedimentos de avaliação e depreciação / amortização /



exaustão podem ser feitos por etapas, considerando as condições operacionais de cada órgão e entidade.

Observação: o ajuste de exercícios anteriores, o teste de *impairment*, a reavaliação de ativos e a depreciação / amortização / exaustão devem ser seguidos de notas explicativas (NE).

- **Notas Explicativas**

NE 1 (**PERDA**): (a) os eventos e as circunstâncias que levaram ao reconhecimento da inservibilidade do bem.

NE 2 (**AJUSTE DE EXERCÍCIOS ANTERIORES**): (a) data de corte adotada pelo ente; (b) período inicial e final em que a comissão realizou o estudo para o cálculo do ajuste; (c) montante total do impacto diminutivo causado no patrimônio do ente de acordo com a respectiva desvalorização estimada; (d) se foi ou não utilizado avaliador independente, e para qual ativo (e) base de mercado usada por classe de ativo.

NE 3 (**AJUSTE DE EXERCÍCIOS ANTERIORES**): (a) data de corte adotada pelo ente; (b) período inicial e final em que a comissão realizou o estudo para o cálculo do ajuste; (c) montante total do impacto aumentativo causado no patrimônio do ente de acordo com a respectiva valorização estimada; (d) se foi ou não utilizado avaliador independente, e para qual ativo (e) base de mercado usada por classe de ativo.

Para períodos após a realização dos ajustes no patrimônio do ente:

NE 4 (**DEPRECIÇÃO**): As demonstrações contábeis devem divulgar, para cada classe de imobilizado, em nota explicativa: (a) o método utilizado, a vida útil econômica e a taxa utilizada; (b) o valor contábil bruto e a depreciação, a amortização e a exaustão acumuladas no início e no fim do período; (c) as mudanças nas estimativas em relação a valores residuais, vida útil econômica, método e taxa utilizados.

NE 5 (**IMPAIRMENT**): (a) os eventos e as circunstâncias que levaram ao reconhecimento ou reversão da perda por desvalorização; (b) o valor da perda por desvalorização reconhecida ou revertida; (c) se o valor recuperável é seu valor líquido de venda ou seu valor em uso; (d) se o valor recuperável for o valor líquido de venda (valor de venda menos despesas diretas e incrementais necessárias à venda), a base usada para determinar o valor líquido de venda (por exemplo: se o valor foi determinado por referência a um mercado ativo); (e) se o valor recuperável for o valor em uso, a(s) taxa (s) de desconto usada(s) na estimativa atual e na estimativa anterior; (f) para um ativo individual, a natureza do ativo.

NE 6 (**REAVALIAÇÃO**): (a) a data efetiva da reavaliação; (b) se foi ou não utilizado avaliador independente; (c) os métodos e premissas significativos aplicados à estimativa do valor justo dos itens; (d) se o valor justo dos itens foi determinado diretamente a partir de preços observáveis em mercado ativo ou baseado em transações de mercado realizadas sem favorecimento entre as partes ou se foi estimado usando outras técnicas de avaliação; (e) para cada classe de ativo imobilizado reavaliado, o valor contábil que teria sido reconhecido se os ativos tivessem sido contabilizados de acordo com o método de custo.

## 7.7. Relatório Mensal de Bens (RMB)

O relatório mensal de bens (RMB) deverá levar em consideração, para apurar o valor líquido contábil, as reavaliações, ajustes a valor recuperável, depreciação, amortização e exaustão. A título de sugestão, é apresentado o seguinte modelo:

Descrição / Quantidade do Item									
Data de aquisição	Valor de entrada	Data em que o item foi disponibilizado para uso ou do início do novo período de depreciação, amortização ou exaustão*	Valor contábil líquido inicial do mês (a)	Valor residual	Reavaliação no mês (b)	Custo subsequente adicional no mês (c)	Ajuste a valor recuperável no mês (d)	Depreciação, amortização ou exaustão no mês (e)	Valor líquido contábil final do mês (f)=(a+b+c-d-e)

\*Para fins de cálculo da depreciação, amortização ou exaustão, deve ser considerada a data em que o bem estiver disponível para o uso ou a data a partir da qual ocorreu seu último ajuste, reavaliação ou ajuste a valor recuperável, que ocasionou a adoção de um novo período de depreciação, amortização ou exaustão.

## 8. TRANSAÇÕES SEM CONTRAPRESTAÇÃO

### 8.1. Introdução

A normatização do tratamento contábil aplicável às transações sem contraprestação foi elaborada com base na *International Public Sector Accounting Standards* (IPSAS) 23 - Receita de Transações sem Contraprestação (Tributos e Transferências) do *International Public Sector Accounting Standards Board* (IPSASB) e observando as Normas Brasileiras de Contabilidade Técnicas Aplicadas ao Setor Público (NBC T SP) do Conselho Federal de Contabilidade (CFC).

### 8.2. Objetivos

O objetivo deste capítulo é normatizar o tratamento contábil conferido às transações sem contraprestação, particularmente a **impostos, transferências e multas**.

### 8.3. Definições

- **Transações com Contraprestação**

Transação com contraprestação é aquela em que a entidade recebe ativos ou serviços ou tem passivos extintos e entrega **valor aproximadamente igual** em troca, prioritariamente sob a forma de dinheiro, bens, serviços ou uso de ativos.

- **Transações sem Contraprestação**

Transação sem contraprestação é aquela em que a entidade recebe ativos ou serviços ou tem passivos extintos e entrega **valor irrisório ou nenhum valor** em troca.

- **Impostos**

De acordo com os arts. 3º e 16 do Código Tributário Nacional (CTN), imposto é a prestação pecuniária compulsória, em moeda ou cujo valor nela se possa exprimir, que não constitua sanção de ato ilícito, instituída em lei e cobrada mediante atividade administrativa plenamente vinculada, que tem por fato gerador uma situação independente de qualquer atividade estatal específica, relativa ao contribuinte.

- **Transferências**

Transferências<sup>7</sup> são ingressos de benefícios econômicos futuros ou potencial de serviços provenientes de transações sem contraprestação diferentes de impostos, tais como **repartições tributárias, transferências voluntárias, doações e multas**.

### 8.4. Transações sem Contraprestação

Ao contrário do que ocorre no setor privado, a maior parte das variações patrimoniais aumentativas das entidades do setor público decorrem de transações sem contraprestação.

A contabilização das transações sem contraprestação será realizada conforme orientações de reconhecimento

<sup>7</sup> Neste capítulo, o termo “transferência” não se confunde com aquele utilizado na Parte I deste Manual, o qual está relacionado a conceitos orçamentários.

e mensuração apresentadas a seguir, dentro do roteiro contábil apresentado. Contudo, na eventualidade da existência de limitação técnico-operacional que inviabilize a contabilização nesta forma, poderá ser utilizada forma distinta de contabilização. Nestes casos, não de ser apresentadas em Notas Explicativas a motivação para tal ajuste bem como a metodologia aplicada. Ademais, deverá haver consistência na política contábil, dando transparência a eventuais mudanças em metodologias que justifiquem a sua revisão.

Os impostos, por exemplo, satisfazem a definição de “transação sem contraprestação” uma vez que os contribuintes os pagam porque a lei tributária assim determina, apesar de não receberem qualquer contraprestação direta. Embora o ente público forneça uma variedade de serviços públicos aos contribuintes, ele não o faz em retribuição ao pagamento dos impostos.

## 8.5. Reconhecimento de Ativos Oriundos de Transações sem Contraprestação

A entidade deve reconhecer o ativo oriundo de uma transação sem contraprestação quando obtiver o **controle de recursos** que se enquadrem na definição de um ativo e satisfaçam os **critérios de reconhecimento** a seguir:

- a. seja provável que benefícios econômicos futuros e potencial de serviços associados com o ativo fluam para a entidade; e
- b. o valor justo do ativo possa ser mensurado de maneira confiável.

O ativo obtido por meio de uma transação sem contraprestação deverá ser **inicialmente mensurado** pelo seu **valor justo na data do reconhecimento**.

### 8.5.1. Impostos

A entidade deve reconhecer um ativo em relação a **impostos** quando seu respectivo **fato gerador**<sup>8</sup> ocorrer e os **critérios de reconhecimento** forem satisfeitos.

**Fato gerador** da obrigação principal, ou **evento tributável**, é a situação definida em lei como necessária e suficiente à ocorrência do tributo, de acordo com o art. 114 do CTN.

A **obrigação tributária principal** do contribuinte surge com a ocorrência do fato gerador, tem por objeto o pagamento de tributo ou penalidade pecuniária e extingue-se juntamente com o crédito dela decorrente, de acordo com o § 1º do art. 113 do CTN.

O **crédito tributário** do ente público decorre da obrigação tributária principal e é constituído por meio do procedimento previsto no art. 142 do CTN – o **lançamento**:

*Art. 142. Compete privativamente à autoridade administrativa constituir o crédito tributário pelo lançamento, assim entendido o procedimento administrativo tendente a verificar a ocorrência do fato gerador da obrigação correspondente, determinar a matéria tributável, calcular o montante do tributo devido, identificar o sujeito passivo e, sendo caso, propor a aplicação da penalidade cabível.*

Segundo a Lei nº 4.320/1964:

*Art. 53. O lançamento da receita, o ato da repartição competente, que verifica a procedência do crédito fiscal e a pessoa que lhe é devedora e inscreve o débito desta.*

Para fins de registro contábil, os tributos devem ser analisados individualmente, de acordo com a modalidade de lançamento tributário aplicável, previstas nos arts. 147 a 150 do CTN, quais sejam, de ofício, por declaração ou por homologação.

---

8 O registro da receita tributária por competência é esclarecido na IPC 02 - Reconhecimento dos Créditos Tributários pelo Regime de Competência, disponível em [https://www.tesouro.fazenda.gov.br/images/arquivos/Responsabilidade\\_Fiscal/Contabilidade\\_Publica/arquivos/IPC02\\_ReconhecimentoCreditosTributariosRegimeCompetencia.pdf](https://www.tesouro.fazenda.gov.br/images/arquivos/Responsabilidade_Fiscal/Contabilidade_Publica/arquivos/IPC02_ReconhecimentoCreditosTributariosRegimeCompetencia.pdf).

Para o reconhecimento tempestivo e confiável dos créditos, é necessária a integração do setor de arrecadação com o setor de contabilidade, de modo a se conhecer o fluxo das informações para detecção dos momentos que ensejam o registro contábil.

**Lançamento:**

Reconhecimento do Crédito a Receber de Impostos

Natureza da informação: patrimonial

D 1.1.2.1.x.xx.xx	Créditos Tributários a Receber (P)	1.000
C 4.1.1.x.x.xx.xx	VPA – Impostos	1.000

### 8.5.1.1. Recebimento Antecipado de Tributos<sup>9</sup>

Os recursos de tributos recebidos antes da ocorrência do fato gerador são reconhecidos como um **ativo**, pela entrada no **caixa**, e um **passivo – recebimentos antecipados** – porque o evento que origina o direito da entidade aos tributos não ocorreu e o critério para o reconhecimento da variação patrimonial aumentativa (VPA) não foi satisfeito, apesar de a entidade já ter recebido uma entrada de recursos.

Os recebimentos antecipados relativos a tributos não são, em essência, diferentes de outros recebimentos antecipados.

Deste modo, um passivo deve ser reconhecido até que o evento tributável ocorra. Quando o evento tributável ocorrer, o passivo deve ser baixado e a variação patrimonial aumentativa deve ser reconhecida.

Lançamentos:

Recebimento Antecipado de Tributos no Curto Prazo

Natureza da informação: patrimonial

D 1.1.1.x.x.xx.xx	Caixa e Equivalentes de Caixa em Moeda Nacional (F)
C 2.1.8.x.x.xx.xx	Demais Obrigações a Curto Prazo – Adiantamento de Tributos (P)

Recebimento Antecipado de Tributos no Longo Prazo

Natureza da informação: patrimonial

D 1.1.1.x.x.xx.xx	Caixa e Equivalentes de Caixa em Moeda Nacional (F)
D 2.2.9.2.x.xx.xx	(-) Custo Diferido
C 2.1.8.x.x.xx.xx	Demais Obrigações a Curto Prazo – Adiantamento de Tributos (P)

Receita Orçamentária Decorrente da Arrecadação do Tributo Antecipadamente

Natureza da informação: orçamentária

D 6.2.1.1.x.xx.xx	Receita a Realizar
C 6.2.1.2.x.xx.xx	Receita Realizada

Controle da Disponibilidade por Destinação de Recursos

Natureza da informação: controle

D 7.2.1.1.x.xx.xx	Controle da Disponibilidade de Recursos
C 8.2.1.1.1.xx.xx	Disponibilidade por Destinação de Recursos (DDR)

### 8.5.1.2. Ajuste de Perdas

Deverá ser constituído ajuste de perdas de créditos relativos a impostos.

A **metodologia** utilizada para cálculo do ajuste de perdas deverá ser aquela que melhor reflita a real situação do ativo e deverá ser evidenciada em **notas explicativas**.

<sup>9</sup> O recebimento antecipado de tributos é uma situação excepcional e sua contabilização não afasta a responsabilidade

**Lançamento:**

Ajuste de Perdas de Crédito Tributário

Natureza da informação: patrimonial

D 3.6.1.7.x.xx.xx	VPD com Ajuste de Perdas de Créditos
C 1.1.2.9.x.xx.xx	(-) Ajuste de Perdas de Créditos a Curto Prazo (P)

**8.5.2. Transferências**

**8.5.2.1. Repartição Tributária**

Apesar de cada ente possuir uma competência tributária específica, o produto da arrecadação não necessariamente pertencerá a ele em sua totalidade. Nesse sentido, a Constituição Federal de 1988 define, na Seção VI (Da Repartição das Receitas Tributárias), a repartição da receita tributária. Ou seja, tendo em vista a melhor distribuição da receita pública entre os entes para consecução de suas obrigações legais, a Constituição estabeleceu que o produto da arrecadação tributária fosse redistribuído por meio da repartição tributária, segundo as regras e parâmetros por ela estabelecidos.

O **direito a receber** deverá ser reconhecido no **momento da arrecadação** do tributo pelo ente arrecadador.

O valor do direito a receber a ser reconhecido deverá corresponder à **melhor estimativa**, que poderá ser obtida mediante informação direta do ente transferidor, estimativa histórica ou qualquer outro método que se mostre mais confiável, a depender da natureza do crédito em questão.

Lançamentos:

- a. No momento do lançamento, no ente arrecadador / transferidor:

Após a ocorrência do lançamento do tributo, o ente arrecadador/transferidor deverá registrar um ativo – créditos a receber em contrapartida de uma variação patrimonial aumentativa pelo valor da arrecadação bruta.

Reconhecimento do Crédito Tributário

Natureza da informação: patrimonial

D 1.1.2.1.x.xx.xx	Créditos Tributários a Receber (P)	1.000
C 4.1.1.x.x.xx.xx	VPA – Impostos	1.000

No momento do reconhecimento do crédito tributário, pode haver incerteza sobre o montante a ser transferido, devido ao fato de que esse tributo pode não ser arrecadado, justificando-se o registro da provisão ao invés do passivo relacionado à obrigação.

O ente arrecadador/transferidor deverá registrar um passivo – provisão para repartição tributária de créditos em contrapartida de uma variação patrimonial diminutiva (VPD) pela parcela do recurso a transferir ao ente recebedor.

O cálculo da provisão para repartição tributária será efetuado com base nos créditos de impostos ainda não arrecadados sujeitos à repartição, deduzidos do respectivo ajuste para perdas. É importante ressaltar que o registro da provisão para repartição tributária somente pode ocorrer quando for possível a realização de uma estimativa confiável do valor da obrigação.

Constituição de Provisão para Repartição Tributária

Natureza da informação: patrimonial

D 3.5.2.1.x.xx.xx	Distribuição Constitucional ou Legal de Receitas (P)	250
C 2.1.7.5.x.xx.xx	Provisão para Repartição de Créditos	250

b. No momento da arrecadação, no ente arrecadador / transferidor:

Somente na arrecadação do tributo ocorrerá a baixa do ativo – créditos a receber, em contrapartida do montante de recurso que ingressou no caixa.

Arrecadação do Tributo

Natureza da informação: patrimonial

D 1.1.1.1.x.xx.xx	Caixa e Equivalentes de Caixa em Moeda Nacional (F)	1.000
C 1.1.2.1.x.xx.xx	Créditos Tributários a Receber (P)	1.000

Reconhecimento da Receita Orçamentária

Natureza da informação: orçamentária

D 6.2.1.1.x.xx.xx	Receita a Realizar	1.000
C 6.2.1.2.x.xx.xx	Receita Realizada	1.000

Controle da Disponibilidade por Destinação de Recursos

Natureza da informação: controle

D 7.2.1.1.x.xx.xx	Controle da Disponibilidade de Recursos	1.000
C 8.2.1.1.1.xx.xx	Disponibilidade por Destinação de Recursos (DDR)	1.000

Ainda nesse momento, é baixada a provisão em contrapartida do passivo registrado em conta de tributos a transferir.

Baixa de Provisão e Reconhecimento da Obrigação de Repartição Tributária

Natureza da informação: patrimonial

D 2.1.7.5.x.xx.xx	Provisão para Repartição de Créditos (P)	250
C 2.1.5.x.x.xx.xx	Obrigação de Repartição a Outros Entes (P)	250

c. No momento da arrecadação, no ente recebedor:

Somente após a **arrecadação do tributo** pelo ente transferidor, e uma vez atendidos os **requisitos para reconhecimento de um ativo**, o ente recebedor deverá reconhecer o crédito a receber em contrapartida de variação patrimonial aumentativa.

Destaca-se que, caso o ente recebedor não possua informação que suporte o registro contábil, o registro do ativo deverá ser realizado quando da transferência propriamente dita.

Reconhecimento do Direito a Receber

Natureza da informação: patrimonial

D 1.1.2.3.x.xx.xx	Créditos de Transferências a Receber (P)	250
C 4.5.2.x.x.xx.xx	Transferências Intergovernamentais	250

d. No momento da transferência, no ente arrecadador / transferidor:

Ressalte-se que, estritamente do **ponto de vista orçamentário**, a transferência poderá ser realizada por meio de **despesa ou dedução de receita**. Do **ponto de vista patrimonial**, o fenômeno deve ser registrado sempre como **variação patrimonial diminutiva**.

i. Lançamentos para a transferência por meio de despesa:

Empenho:

Natureza da informação: patrimonial

D 2.1.5.x.x.xx.xx	Obrigações de Repartição a Outros Entes (P)	250
C 2.1.5.x.x.xx.xx	Obrigações de Repartição a Outros Entes (F)	250

Natureza da informação: orçamentária

D 6.2.2.1.1.xx.xx	Crédito Disponível	250
C 6.2.2.1.3.01.xx	Crédito Empenhado a Liquidar	250

Natureza da informação: controle

D 8.2.1.1.1.xx.xx	Disponibilidade por Destinação de Recursos (DDR)	250
C 8.2.1.1.2.xx.xx	DDR Comprometida por Empenho	250

Liquidação:

Natureza da informação: orçamentária

D 6.2.2.1.3.01.xx	Crédito Empenhado a Liquidar	250
C 6.2.2.1.3.03.xx	Crédito Empenhado Liquidado a Pagar	250

Natureza da informação: controle

D 8.2.1.1.2.xx.xx	DDR Comprometida por Empenho	250
C 8.2.1.1.3.xx.xx	DDR Comprometida por Liquidação e Entradas Compensatórias	250

Pagamento:

Natureza da informação: patrimonial

D 2.1.5.x.x.xx.xx	Obrigações de Repartição a Outros Entes (F)	250
C 1.1.1.1.x.xx.xx	Caixa e Equivalentes de Caixa em Moeda Nacional (F)	250

Natureza da informação: orçamentária

D 6.2.2.1.3.03.xx	Crédito Empenhado Liquidado a Pagar	250
C 6.2.2.1.3.04.xx	Crédito Empenhado Liquidado Pago	250

Natureza da informação: controle

D 8.2.1.1.3.xx.xx	DDR Comprometida por Liquidação e Entradas Compensatórias	250
C 8.2.1.1.4.xx.xx	DDR Utilizada	250

ii. Lançamentos para transferência por meio de dedução da receita:

Natureza da informação: orçamentária

D 6.2.1.2.x.xx.xx	Receita Realizada	250
C 6.2.1.3.x.xx.xx	(-) Deduções da Receita Orçamentária	250

Natureza da informação: patrimonial

D 2.1.5.x.x.xx.xx	Obrigações de Repartição a Outros Entes (F)	250
C 1.1.1.1.x.xx.xx	Caixa e Equivalentes de Caixa em Moeda Nacional (F)	250

Natureza da informação: controle

D 8.2.1.1.1.xx.xx	Disponibilidade por Destinação de Recursos (DDR)	250
C 7.2.1.1.x.xx.xx	Controle da Disponibilidade de Recursos	250

e. No momento da transferência, no ente receptor:

No momento do ingresso do recurso, o ente receptor deverá efetuar a baixa do ativo – créditos a receber em

contrapartida do ingresso no banco, neste momento impactando o **superávit financeiro**.

Simultaneamente, deve-se registrar a receita orçamentária realizada em contrapartida da receita a realizar nas contas de controle da execução do orçamento.

Esse procedimento evita a formação de um superávit financeiro superior ao lastro financeiro existente no ente recebedor.

Natureza da informação: patrimonial

D 1.1.1.1.x.xx.xx	Caixa e Equivalentes de Caixa em Moeda Nacional (F)	250
C 1.1.2.3.x.xx.xx	Créditos de Transferências a Receber (P)	250

Natureza da informação: orçamentária

D 6.2.1.1.x.xx.xx	Receita a Realizar	250
C 6.2.1.2.x.xx.xx	Receita Realizada	250

Natureza da informação: controle

D 7.2.1.1.x.xx.xx	Controle da Disponibilidade de Recursos	250
C 8.2.1.1.1.xx.xx	Disponibilidade por Destinação de Recursos (DDR)	250

### 8.5.2.2. Transferências Voluntárias

Conforme o art. 25 da Lei Complementar nº 101/2000 – Lei de Responsabilidade Fiscal (LRF), entende-se por transferência voluntária a entrega de recursos correntes ou de capital a outro ente da Federação, a título de cooperação, auxílio ou assistência financeira, que não decorra de determinação constitucional, legal ou os destinados ao Sistema Único de Saúde (SUS).

Para o reconhecimento contábil, o ente recebedor deve registrar a receita orçamentária apenas no momento da efetiva transferência financeira, pois, sendo uma transferência voluntária, não há garantias reais da transferência. Por esse motivo, a **regra** para transferências voluntárias é o beneficiário **não registrar o ativo** relativo a essa transferência.

Apenas nos casos em que houver **cláusula contratual garantindo a transferência** de recursos após o cumprimento de determinadas etapas do contrato, o ente beneficiário, no momento em que já tiver direito à parcela dos recursos e enquanto não ocorrer o efetivo recebimento a que tem direito, deverá **registrar um direito a receber no ativo**.

### 8.5.2.3. Doações

Doações são transferências voluntárias de ativos incluindo dinheiro ou outros ativos monetários e bens em espécie para outra entidade.

Para doações em **dinheiro** ou **outros ativos monetários** e **bens em espécie**, o evento passado que origina o controle de recursos que incorporam benefícios econômicos futuros ou potencial de serviço é normalmente o **recebimento** da doação.

As doações são reconhecidas como ativos e variações patrimoniais aumentativas quando for provável que os benefícios econômicos futuros ou potencial de serviços fluam para a entidade e que o valor justo dos ativos possa ser mensurado de maneira confiável.

As doações recebidas em dinheiro, além de serem reconhecidas como variações patrimoniais aumentativas, por força do art. 57 da Lei nº 4.320/1964, também, deverão ser reconhecidas como **receitas orçamentárias**.

Os bens em espécie são reconhecidos como ativos quando são recebidos ou quando existe um acordo obrigatório para se receberem tais bens. Se os bens em espécie são recebidos sem condições atreladas, a variação patrimonial aumentativa é reconhecida imediatamente. Se **condições** estão atreladas, um **passivo** é reconhecido, na medida em que as condições são satisfeitas o passivo é reduzido e a receita é reconhecida.

No reconhecimento inicial, doações, incluindo bens em espécie, devem ser mensurados por seu **valor justo da data de recebimento**.

O **compromisso de doação** não se encaixa na definição de um ativo porque a entidade recebedora é incapaz de controlar o acesso do transferente aos benefícios econômicos futuros ou ao potencial de serviço incorporado no item compromissado.



### 8.5.3. Multas

Multas são benefícios econômicos ou potencial de serviço recebidos ou a receber em consequência da **violação de exigências legais, regulamentares ou contratuais**.

As **multas** satisfazem a definição de “transação sem contraprestação” porque não impõem ao governo, em troca, quaisquer obrigações que possam ser reconhecidas como passivo.

As multas devem ser reconhecidas como variação patrimonial aumentativa quando se encaixarem na definição de um ativo e satisfizerem os critérios para o reconhecimento de um ativo.

## 9. PROVISÕES, PASSIVOS CONTINGENTES E ATIVOS CONTINGENTES

A normatização dos procedimentos contábeis relativos a provisões, passivos contingentes e ativos contingentes foi elaborada com base na **International Public Sector Accounting Standards (IPSAS) 19 – Provisões, Passivos Contingentes e Ativos Contingentes** do *International Public Sector Accounting Standards Board* (IPSASB) e observando as Normas Brasileiras de Contabilidade Técnicas Aplicadas ao Setor Público (NBC T SP) do Conselho Federal de Contabilidade (CFC).

O objetivo deste capítulo é conceituar **provisões, passivos contingentes e ativos contingentes**, e normatizar os procedimentos para **reconhecimento, mensuração e evidenciação**.

### 9.1. Definições

- **Provisão**

Provisão é um passivo de **prazo ou valor incerto**.

- **Passivo Contingente**

Passivo contingente é:

- a. uma **obrigação possível** resultante de **eventos passados** e cuja existência será confirmada apenas pela ocorrência ou não de um ou mais **eventos futuros incertos** que não estão totalmente sob o controle da entidade; ou
- b. uma **obrigação presente** resultante de **eventos passados**, mas que não é reconhecida porque:
  - i. **não é provável** que uma **saída de recursos** que incorporam benefícios econômicos ou potencial de serviços seja exigida para a extinção da obrigação; **ou**
  - ii. não é possível fazer uma estimativa confiável do valor da obrigação.

- **Ativo Contingente**

Ativo contingente é um **ativo possível** resultante de **eventos passados** e cuja existência será confirmada apenas pela ocorrência ou não de um ou mais **eventos futuros incertos** que não estão totalmente sob o controle da entidade.

### 9.2. Provisões, Passivos Contingentes e Ativos Contingentes

#### 9.2.1. Introdução

Provisões são obrigações presentes, derivadas de eventos passados, cujos pagamentos se esperam que resultem para a entidade saídas de recursos capazes de gerar benefícios econômicos ou potencial de serviços, e que possuem **prazo ou valor incerto**.

O Plano de Contas Aplicado ao Setor Público (PCASP) elenca alguns tipos de provisões, por **exemplo**:

- a. Provisões para **riscos trabalhistas** – compreende os passivos de prazo ou de valor incertos, relacionados a pagamento de reclamações trabalhistas;
- b. Provisões para **riscos fiscais** – compreende os passivos de prazo ou de valor incertos, relacionados ao pagamento de autuações fiscais;
- c. Provisões para **riscos cíveis** – compreende os passivos de prazo ou de valor incertos, relacionados a pagamento de indenizações a fornecedores e clientes;
- d. Provisões para **repartição de créditos tributários** – compreende os passivos de prazo ou de valores incertos relacionados aos créditos tributários reconhecidos no lançamento por parte do agente arrecadador, a serem repartidos com outros entes da federação. Na arrecadação, esta provisão será revertida em conta específica de passivo; e
- e. Provisões para **riscos decorrentes de contratos de Parcerias Público-Privadas (PPP)** – compreende os passivos de prazo ou de valores incertos relacionados aos riscos de demanda, construção, disponibilidade ou outros riscos decorrentes de contratos de PPP.

### 9.2.1.1. Diferenciação entre Provisões e Outros Passivos

As provisões se distinguem dos demais passivos porque envolvem **incerteza sobre o prazo ou o valor** do desembolso futuro necessário para a sua extinção.

Existem, basicamente, três tipos de passivo:

- a. **Contas a pagar**, decorrentes de bens ou serviços recebidos e que tenham sido faturados ou formalmente acordados com o fornecedor;
- b. **Passivos derivados de apropriações por competência**, decorrentes de bens ou serviços recebidos, mas que não tenham sido pagos, faturados ou formalmente acordados com o fornecedor, por exemplo, férias a pagar e décimo terceiro salário; e
- c. **Provisões**.

Em função do disposto no parágrafo único do art. 3º da Lei nº 4.320/64, os **depósitos de terceiros também são reconhecidos no passivo**. Os depósitos são representados por cauções em dinheiro para garantia de contratos, consignações a pagar, retenção de obrigações de terceiros a recolher e outros depósitos com finalidades especiais, como aqueles para garantia de recursos.

O processo de convergência às normas internacionais de contabilidade ocasionou mudanças significativas na definição de provisões, culminando na publicação da NBC TG 25 em 2009. Com as mudanças adotadas, as provisões deixaram de se referir a ajustes dos valores contábeis de ativos e passaram a se referir apenas a passivos de prazo ou valor incertos.

Dessa forma, embora sejam comumente conhecidos como “provisões”, **não são provisões** nos termos deste capítulo:

- a. **Ajustes de perdas estimadas**, como perdas com ativos, perdas com investimentos do RPPS, e créditos de liquidação duvidosa, inclusive os créditos de dívida ativa. No PCASP, tais ajustes são reconhecidos como contas redutoras do ativo.
- b. **Passivos derivados de apropriações por competência**, por exemplo, férias a pagar e décimo terceiro salário, embora algumas vezes seja necessário estimar o valor ou prazo desses passivos. Nos casos exemplificados é feito o reconhecimento mensal da parcela (1/12) das férias a pagar e décimo terceiro salário que tiverem como fato gerador aquele mês de trabalho.

### 9.2.2. Reconhecimento

As provisões **devem** ser reconhecidas em **contas patrimoniais** no PCASP.

### 9.2.2.1. Requisitos para Reconhecimento de Provisões

As provisões devem ser reconhecidas quando estiverem presentes os três requisitos abaixo:

- a. exista uma obrigação presente resultante de eventos passados;
- b. seja possível fazer uma estimativa confiável do valor da obrigação; e
- c. seja **provável** uma **saída de recursos** que incorporam benefícios econômicos ou potencial de serviços para a extinção da obrigação.

Lançamentos:

- a. Reconhecimento da provisão:

Reconhecimento da provisão

Natureza da informação: patrimonial

D 3.x.x.x.x.xx.xx	VPD
C 2.x.x.x.x.xx.xx	Provisões

- b. Quando o valor da obrigação for **igual** ao valor provisionado:

Baixa da provisão e registro do passivo correspondente

Natureza da informação: patrimonial

D 2.x.x.x.x.xx.xx	Provisões
C 2.x.x.x.x.xx.xx	Obrigações a Pagar

- c. Quando o valor da obrigação for **maior** que o valor provisionado:

Baixa da provisão e registro do passivo correspondente

Natureza da informação: patrimonial

D 2.x.x.x.x.xx.xx	Provisões
D 3.x.x.x.x.xx.xx	VPD
C 2.x.x.x.x.xx.xx	Obrigações a Pagar

- d. Quando o valor da obrigação for **menor** que o valor provisionado:

Reversão da provisão

Natureza da informação: patrimonial

D 2.x.x.x.x.xx.xx	Provisões
C 2.x.x.x.x.xx.xx	Obrigações a Pagar
C 4.9.7.1.x.xx.xx	Reversão de Provisões

**Observação:** Os lançamentos contábeis deverão ser feitos nas contas de provisão, VPD e obrigação relativas a cada caso específico, evidenciando o fato ocorrido.

- **Lançamentos Contábeis Específicos para Provisão para Repartição de Crédito Tributário**

No momento do reconhecimento do crédito tributário, pode haver incerteza sobre o montante a ser transferido, devido ao fato de que esse tributo pode não ser arrecadado e, portanto, pode ser inscrito em dívida ativa. Assim, justifica-se o registro da provisão para repartição tributária, já que há incerteza quanto ao valor que deverá ser transferido. O cálculo da provisão para repartição tributária deve ser efetuado com base nos créditos de impostos e contribuições ainda não arrecadados sujeitos à repartição, deduzidos do respectivo ajuste para perdas. Os lançamentos são apresentados com valores exemplificativos.

Reconhecimento do crédito tributário

## Natureza da informação: patrimonial

D 1.1.2.2.1.xx.xx	Crédito Tributário a Receber (P)	200
C 4.1.1.2.1.xx.xx	Imposto sobre Patrimônio e Renda – IPVA	200

## Ajustes de perdas estimadas (10%)

## Natureza da informação: patrimonial

D 3.6.1.7.x.xx.xx	VPD com Ajuste de Perdas de Créditos	20
C 1.1.2.9.x.xx.xx	(-) Ajuste de Perdas de Créditos a Curto Prazo	20

## Reconhecimento da provisão para repartição de crédito tributário (50%)

## Natureza da informação: patrimonial

D 3.5.2.1.x.xx.xx	Distribuição Constitucional e Legal de Receitas	90
C 2.1.7.5.x.xx.xx	Provisão para Repartição de Créditos a Curto Prazo	90

Somente na arrecadação do tributo ocorrerá a baixa do ativo, anteriormente registrado em contas a receber, contra o montante do recurso que ingressou no caixa do ente. Ainda nesse momento, é baixada a provisão contra o passivo registrado em conta de obrigações de repartição a outros entes, conforme cada caso. Somente nesse momento, o ente da Federação recebedor terá condições de reconhecer a variação patrimonial aumentativa e o ativo (créditos a receber).

a. Quando o valor da obrigação for **igual** ao valor provisionado:

## Arrecadação do Tributo

## Natureza da informação: patrimonial

D 1.1.1.1.x.xx.xx	Caixa e Equivalentes de Caixa em Moeda Nacional	180
C 1.1.2.2.1.xx.xx	Crédito Tributário a Receber (P)	180

## Baixa da provisão e registro do passivo correspondente

## Natureza da informação: patrimonial

D 2.1.7.5.x.xx.xx	Provisão para Repartição de Créditos a Curto Prazo	90
C 2.1.5.x.x.xx.xx	Obrigações de Repartição a Outros Entes	90

## Reversão do ajuste de perdas estimadas

## Natureza da informação: patrimonial

D 1.1.2.9.x.xx.xx	(-) Ajuste de Perdas de Créditos a Curto Prazo	20
C 1.1.2.2.1.xx.xx	Crédito Tributário a Receber (P)	20

## Transferência para Outros Entes

## Natureza da informação: patrimonial

D 2.1.5.x.x.xx.xx	Obrigações de Repartição a Outros Entes	90
C 1.1.1.1.x.xx.xx	Caixa e Equivalentes de Caixa em Moeda Nacional	90

b. Quando o valor da obrigação for **maior** que o valor provisionado:

## Arrecadação do Tributo

## Natureza da informação: patrimonial

D 1.1.1.1.x.xx.xx	Caixa e Equivalentes de Caixa em Moeda Nacional	240
C 1.1.2.2.1.xx.xx	Crédito Tributário a Receber (P)	200
C 4.1.1.2.1.xx.xx	Imposto sobre Patrimônio e Renda – IPVA	40

## Baixa da provisão e registro do passivo correspondente

Natureza da informação: patrimonial

D 2.1.7.5.x.xx.xx	Provisão para Repartição de Créditos a Curto Prazo	90
D 3.5.2.1.x.xx.xx	Distribuição Constitucional e Legal de Receitas	30
C 2.1.5.x.x.xx.xx	Obrigações de Repartição a Outros Entes	120

Reversão do ajuste de perdas estimadas

Natureza da informação: patrimonial

D 1.1.2.9.x.xx.xx	(-) Ajuste de Perdas de Créditos a Curto Prazo	20
C 4.9.7.2.x.xx.xx	Reversão de Ajustes de Perdas	20

Transferência para Outros Entes

Natureza da informação: patrimonial

D 2.1.5.x.x.xx.xx	Obrigações de Repartição a Outros Entes	120
C 1.1.1.1.x.xx.xx	Caixa e Equivalentes de Caixa em Moeda Nacional	120

c. Quando o valor da obrigação for **menor** que o valor provisionado:

Arrecadação do Tributo

Natureza da informação: patrimonial

D 1.1.1.1.x.xx.xx	Caixa e Equivalentes de Caixa em Moeda Nacional	160
C 1.1.2.2.1.xx.xx	Crédito Tributário a Receber (P)	160

Baixa da provisão e registro do passivo correspondente

Natureza da informação: patrimonial

D 2.1.7.5.x.xx.xx	Provisão para Repartição de Créditos a Curto Prazo	90
C 2.1.5.x.x.xx.xx	Obrigações de Repartição a Outros Entes	85
C 4.9.7.1.x.xx.xx	Reversão de Provisões	5

Reversão do ajuste de perdas estimadas

Natureza da informação: patrimonial

D 1.1.2.9.x.xx.xx	(-) Ajuste de Perdas de Créditos a Curto Prazo	20
D 3.6.1.7.x.xx.xx	VPD com Ajuste de Perdas de Créditos	10
C 1.1.2.2.1.xx.xx	Crédito Tributário a Receber (P)	30

Transferência para Outros Entes

Natureza da informação: patrimonial

D 2.1.5.x.x.xx.xx	Obrigações de Repartição a Outros Entes	85
C 1.1.1.1.x.xx.xx	Caixa e Equivalentes de Caixa em Moeda Nacional	85

### 9.2.2.2. Reconhecimento de Provisão Atuarial

A IPSAS 25 – Benefícios a Empregados destaca a necessidade do reconhecimento do passivo atuarial e sua evidenciação no Balanço Patrimonial, em atendimento ao regime de competência:

5. Os benefícios a empregados incluem:

(b) Os benefícios pós-emprego, tais como pensões, outros benefícios de aposentadoria, seguro de vida e assistência médica pós-emprego;

*Demonstração da Posição Financeira*

65. A quantia reconhecida como um passivo de benefício definido deve ser o total líquido dos seguintes valores:

(a) o valor presente da obrigação de benefício definido na data das demonstrações contábeis (ver parágrafo 77);

(b) mais quaisquer ganhos atuariais (menos quaisquer perdas atuariais) não reconhecidos devido ao tratamento estabelecido nos parágrafos 105 e 106;

- (c) *menos qualquer custo do serviço passado ainda não reconhecido (ver parágrafo 112); e*  
 (d) *menos o valor justo dos ativos do plano (se existirem), na data das demonstrações contábeis, disponíveis para a liquidação (pagamento) das obrigações (ver parágrafos 118–120).*

Para demonstrar a real situação patrimonial e financeira do Regime Próprio de Previdência Social (RPPS), como entidade contábil, a Portaria nº 916/2003 do Ministério da Previdência Social estabeleceu como um dos seus pilares o registro das reservas matemáticas previdenciárias.

Entende-se por provisão matemática previdenciária a diferença a maior entre os valores provisionados pelos RPPS para fazer face à totalidade dos compromissos futuros do plano para com seus servidores e dependentes e as contribuições correspondentes. Ou seja, a provisão matemática previdenciária, também conhecida como passivo atuarial, representa o total dos recursos necessários ao pagamento dos compromissos dos planos de benefícios, calculados atuarialmente, em determinada data, a valor presente.

Para o registro das reservas matemáticas previdenciárias, o ente deverá utilizar os desdobramentos da seguinte conta do PCASP:

2.2.7.2.0.00.00	PROVISÕES MATEMÁTICAS PREVIDENCIÁRIAS A LONGO PRAZO	Compreende os passivos de prazo ou de valor incertos, relacionados a futuros benefícios previdenciários a serem pagos aos contribuintes, com probabilidade de ocorrerem no longo prazo.
-----------------	--	---

A fórmula de cálculo e a constituição das provisões matemáticas são objeto de normativos próprios do Ministério da Previdência Social.

### 9.2.3. Mensuração

O valor reconhecido como provisão deve ser a **melhor estimativa** do desembolso exigido para se extinguir a obrigação presente na data das demonstrações contábeis.

A melhor estimativa pode ser obtida com base em **transações semelhantes**, relatórios de **peritos independentes** e qualquer **evidência adicional** fornecida por eventos subsequentes à data das demonstrações contábeis.

#### 9.2.3.1. Mudanças nas Provisões

As provisões devem ser **reavaliadas** na data de apresentação das demonstrações contábeis e **ajustadas** para refletir a melhor estimativa corrente.

Se já não for mais provável que seja necessária uma saída de recursos que incorporam benefícios econômicos futuros para o pagamento da obrigação, a provisão deve ser **revertida**.

#### 9.2.3.2. Evidenciação

Para cada tipo de provisão, a entidade **deve** evidenciar:

- a. o valor contábil no início e no final do período;
- b. provisões complementares feitas no período, incluindo aumentos nas provisões existentes;
- c. montantes utilizados (isto é, incorridos e imputados contra a provisão) durante o período;
- d. as quantias não utilizadas revertidas durante o período.

Adicionalmente, **recomenda-se** que seja evidenciado(a):

- a. uma breve descrição da natureza da obrigação e a periodicidade prevista de qualquer saída resultante de benefícios econômicos ou potencial de serviços;
- b. uma indicação das incertezas sobre o valor ou a periodicidade destas saídas. Quando for necessário fornecer

- informação adequada, a entidade deve evidenciar as principais premissas feitas a respeito dos eventos futuros;
- c. o montante de algum reembolso previsto, declarando o valor de qualquer ativo reconhecido para tal reembolso.

### 9.3. Passivos Contingentes

#### 9.3.1. Introdução

O PCASP elenca alguns tipos de passivos contingentes, por **exemplo**:

- a. **Controle de passivos contingentes** – compreende as contas que registram o controle dos riscos fiscais que não preencham os requisitos para reconhecimento como passivo classificados como passivos contingentes, conforme identificados no anexo de riscos fiscais da lei de diretrizes orçamentárias. Esse grupo inclui o registro de passivos contingentes relacionados às demandas judiciais, dívidas em processos de reconhecimento, avais e garantias concedidas, futuras assunções de passivos e outros;
- b. **Controle dos demais riscos fiscais** – compreende as contas que registram os riscos fiscais que não preenchem os requisitos para reconhecimento como passivo, não classificados como passivos contingentes, conforme identificados no anexo de riscos fiscais da lei de diretrizes orçamentárias, tais como estimativas de frustração de arrecadação de receitas, estimativas de restituição de tributos a maior, estimativas de discrepância de projeções e outros riscos fiscais.

Os passivos contingentes devem ser **periodicamente avaliados** para determinar se uma saída de recursos que incorporam benefícios econômicos ou potencial de serviços se tornou provável. Por exemplo, uma entidade do governo local pode ter desobedecido a uma lei ambiental, mas não está claro se algum dano foi causado ao ambiente. Quando, subsequentemente, tornar-se claro que o dano foi causado e que a reparação será exigida, a entidade deverá constituir uma provisão.

#### 9.3.2. Reconhecimento

Os passivos contingentes não devem ser reconhecidos em contas patrimoniais, mas tão somente registrados em contas de controle no PCASP.

Lançamentos:

Registro de passivos contingentes

Natureza de informação: típica de controle

D 7.4.1.x.x.xx.xx	Controle de Passivos Contingentes
C 8.4.1.x.x.xx.xx	Execução de Passivos Contingentes

Registro de passivos contingentes relativos a riscos fiscais

Natureza de informação: típica de controle

D 7.4.2.x.x.xx.xx	Controle de Demais Riscos Fiscais
C 8.4.2.x.x.xx.xx	Execução de Demais Riscos Fiscais

#### 9.3.3. Evidenciação

Para cada classe de passivo contingente, a entidade **deve evidenciar** nas demonstrações contábeis a **descrição da natureza** do passivo contingente, por meio de **notas explicativas**.

Adicionalmente, **recomenda-se** que seja evidenciado:

- a. a estimativa de seu efeito financeiro;
- b. a indicação das incertezas em relação à quantia ou periodicidade da saída; e
- c. a possibilidade de algum reembolso.

## 9.4. Ativos Contingentes

### 9.4.1. Introdução

Ativos contingentes são ativos que surgem de eventos não planejados ou não esperados que não estejam totalmente sob o controle da entidade e que acarretam a **possibilidade de um ingresso de recursos** sob a forma de benefícios econômicos ou potencial prestação de serviços à entidade. Assim, há **incerteza** quanto ao ingresso de recursos. É o caso, por exemplo, de uma reivindicação por meio de processo judicial cujo resultado é incerto.

### 9.4.2. Reconhecimento

Os ativos contingentes não devem ser reconhecidos em contas patrimoniais, mas poderão ser registrados em contas de controle no PCASP.

Lançamentos:

Registro de ativos contingentes

D 7.1.1.x.x.xx.xx	Atos Potenciais Ativos
C 8.1.1.x.x.xx.xx	Execução de Atos Potenciais Ativos

### 9.4.3. Evidenciação

Para cada classe de ativo contingente, a entidade **deve evidenciar** nas demonstrações contábeis a **descrição da natureza** do ativo contingente, por meio de notas explicativas.

Adicionalmente, **recomenda-se** que seja evidenciada a estimativa de seu efeito financeiro.

## 9.5. Tabelas

### 9.5.1. Provisão e Passivo Contingente

Quando, em consequência de eventos passados, possa existir uma saída de recursos que incorporam benefícios econômicos ou potencial de serviços seja exigida para a extinção de:				
a) uma obrigação presente; ou				
b) uma obrigação possível cuja existência será confirmada apenas pela ocorrência ou não de um ou mais eventos futuros incertos que não estão totalmente sob o controle da entidade.				
Obrigação	Probabilidade de Saída de Recursos	Possibilidade de Estimativa Confiável do Valor	O que deve ser Reconhecido ou Registrado	Forma de Evidenciação
Presente	Provável	Possível	Provisão	Balanco Patrimonial e Notas Explicativas
Presente	Provável	Não possível	Passivo Contingente	Notas Explicativas
Presente	Não provável	Possível ou Não Possível	Passivo Contingente	Notas Explicativas
Possível	Provável	Possível	Passivo Contingente	Notas Explicativas

Nos demais casos, inclusive quando a possibilidade de saída de recursos é remota, não há qualquer reconhecimento, registro ou evidenciação.



### 9.5.2. Ativo Contingente

Quando, em consequência de eventos passados, possa existir um <b>ativo possível</b> , cuja existência será confirmada apenas pela ocorrência ou não de um ou mais eventos futuros incertos que não estão totalmente sob o controle da entidade.	
Probabilidade de ingresso de recursos sob a forma de benefícios econômicos ou potencial prestação de serviços	Reconhecimento e Evidenciação de Ativo ou Evidenciação de Ativo Contingente
Certeza	Ativo
Provável	Ativo Contingente
Não provável	Ativo Contingente

## 10. REFLEXO PATRIMONIAL DAS DESPESAS DE EXERCÍCIOS ANTERIORES (DEA)

### 10.1. Introdução

A Lei nº 4.320/1964 estabelece:

*Art. 37. As despesas de exercícios encerrados, para as quais o orçamento respectivo consignava crédito próprio, com saldo suficiente para atendê-las, que não se tenham processado na época própria, bem como os Restos a Pagar com prescrição interrompida e os compromissos reconhecidos após o encerramento do exercício correspondente, poderão ser pagas à conta de dotação específica consignada no orçamento, discriminada por elemento, obedecida, sempre que possível, a ordem cronológica.*

Assim, as Despesas de Exercícios Anteriores (DEA) abrangem três situações:

- Despesas de exercícios encerrados<sup>10</sup>, para as quais o orçamento respectivo consignava crédito próprio, com saldo suficiente para atendê-las, que não se tenham processado na época própria<sup>11</sup>;
- Restos a pagar com prescrição interrompida<sup>12</sup>;
- Compromissos reconhecidos após o encerramento do exercício correspondente.

Quanto à classificação orçamentária por natureza da despesa, a DEA corresponde a **elemento de despesa** próprio usado no orçamento do exercício corrente para despesas que pertencem ao exercício anterior: **92 – Despesas de Exercícios Anteriores**.

### 10.2. Registros Patrimoniais Decorrentes das Despesas Orçamentárias de Exercícios Anteriores (DEA)

Muitas dúvidas surgem no momento de relacionar a DEA com seus efeitos no patrimônio, principalmente quanto à decisão de se contabilizar uma variação patrimonial diminutiva (VPD) ou direto no patrimônio líquido em uma conta de Superávit ou Déficit Acumulados (“Superávit ou Déficit de Exercícios Anteriores” ou “Ajustes de Exercícios Anteriores”, conforme o caso).

A NBC T 16.5<sup>13</sup>, dispõe que o reconhecimento de ajustes decorrentes de omissões e erros de registros ocorridos em anos anteriores ou de mudanças de critérios contábeis deve ser realizado à conta do patrimônio líquido e evidenciado em notas explicativas.

No mesmo sentido, de acordo com o § 1º do art. 186 da Lei nº 6.404/1976, Lei das Sociedades por Ações (S.A.), serão

10 O termo despesa de exercícios encerrados é o mesmo que despesa orçamentária do exercício anterior.

11 Despesa que não tenha se processado na época própria corresponde à despesa orçamentária não executada, que ocorreu o empenho, mas este era insubsistente (insustentável, sem valor, sem fundamento) ou foi anulado no exercício anterior.

12 Restos a Pagar com prescrição interrompida correspondem a Restos a Pagar cancelados antes da prescrição da dívida.

13 Aprovada pela Resolução CFC nº 1.132/2008.

considerados como ajustes de exercícios anteriores apenas os decorrentes de efeitos da mudança de critério contábil, ou da retificação de erro imputável a determinado exercício anterior, e que não possam ser atribuídos a fatos subsequentes.

<b>Diferenças entre Despesa de Exercícios Anteriores (DEA) e Ajustes de Exercícios Anteriores</b>	
<b>Despesa de Exercícios Anteriores (DEA)</b>	<b>Ajustes de Exercícios Anteriores</b>
É uma classificação da despesa orçamentária quanto à natureza.	É uma conta contábil do Patrimônio Líquido.
É representada por um elemento de despesa próprio usado no orçamento do exercício corrente para atender a despesas que pertencem ao exercício anterior: 92 – Despesas de Exercícios Anteriores.	No PCASP é representada pela conta 2.3.7.2.1.03.00 AJUSTES DE EXERCÍCIOS ANTERIORES – Registra o saldo decorrente de efeitos da mudança de critério contábil ou da retificação de erro imputável a determinado exercício anterior, e que não possam ser atribuídos a fatos subsequentes.
Pode ou não estar relacionada a eventos que geram registros patrimoniais na conta de Ajustes de Exercícios Anteriores.	Seu movimento a débito pode ou não estar relacionado a uma despesa orçamentária classificada como Despesa de Exercícios Anteriores (DEA).

Os casos que não se refiram a erros ou mudanças de critérios contábeis deverão ser registrados em conta de Superávit ou Déficit de Exercícios Anteriores.

Dessa forma, para dirimir as referidas dúvidas, são apresentados abaixo os procedimentos que deverão ser utilizados para cada uma das situações de DEA previstas na Lei nº 4.320/1964.

### 10.2.1. Despesas de exercícios encerrados para as quais o orçamento respectivo consignava crédito próprio, com saldo suficiente para atendê-las, que não se tenham processado na época própria

Segundo o Decreto nº 93.872/1986, que regulamenta o art. 37 da Lei nº 4.320/1964 no âmbito da União, despesas que não se tenham processado na época própria são aquelas cujo **empenho** tenha sido considerado **insubsistente** ou **anulado** no encerramento do exercício correspondente, **mas que, dentro do prazo estabelecido, o credor tenha cumprido sua obrigação**.

No caso de fatos que reduzam a situação líquida patrimonial, o passivo e a VPD deverão ser registrados no momento em que o credor cumprir a obrigação, pois ocorreu o fato gerador.

Em regra, esses fatos correspondem a uma despesa orçamentária corrente.

No caso de fatos que não alterem a situação líquida patrimonial (fatos permutativos) haverá o registro de um passivo e do ativo incorporado ao patrimônio do ente público.

Em regra, esses fatos correspondem a uma despesa orçamentária de capital, a uma despesa corrente com aquisição de itens para estoque ou a uma VPD paga antecipadamente.

Ocorrendo o fato gerador no exercício anterior (credor cumpriu a obrigação) sem que tenha sido registrada uma VPD à época própria, nos casos de despesa corrente, exceto aquelas com aquisição de itens para estoque, deverá ser registrado patrimonialmente um Superávit ou Déficit Acumulado no exercício corrente, no qual será executada orçamentariamente a DEA.

### 10.2.2. Restos a Pagar com prescrição interrompida

O Decreto nº 93.872/1986 dispõe que restos a pagar com prescrição interrompida são as despesas cuja inscrição como restos a pagar tenha sido cancelada, mas ainda esteja vigente o direito do credor.

Essa situação poderá ocorrer nos seguintes casos:

#### a. Restos a Pagar Não Processados a Liquidar

Caso os restos a pagar não processados a liquidar tenham sido inscritos sem que o credor tenha cumprido sua

obrigação, o passivo, a VPD ou o ativo deverão ser registrados no momento em que o credor cumprir a obrigação (ocorrência do fato gerador), com concomitante registro da DEA.

Ocorrendo o fato gerador no exercício anterior, sem que tenha sido registrada uma VPD ou incorporado um ativo na época própria, deverá ser registrado patrimonialmente um Superávit ou Déficit Acumulado no exercício corrente (no qual será executada a DEA) ou a incorporação do ativo, a depender do caso.

#### **b. Restos a Pagar Não Processados em Liquidação<sup>14</sup>**

Tendo em vista que os restos a pagar não processados em liquidação pressupõem que tenha ocorrido o reconhecimento do passivo correspondente, nesta situação, no exercício corrente (no qual será executada a DEA), não haverá necessidade de registro patrimonial, uma vez que a VPD ou a incorporação do ativo já foi reconhecida no exercício anterior.

#### **c. Restos a Pagar Processados**

Tendo em vista que os restos a pagar processados pressupõem que tenha ocorrido o reconhecimento do passivo correspondente, nesta situação, no exercício corrente (no qual será executada a DEA), não haverá necessidade de registro patrimonial, uma vez que a VPD ou a incorporação do ativo já foi reconhecida no exercício anterior.

### **10.2.3. Compromissos reconhecidos após o encerramento do exercício correspondente**

De acordo com o Decreto nº 93.872/1986, consideram-se compromissos reconhecidos após o encerramento do exercício as obrigações de pagamento criadas em virtude de lei, mas somente reconhecido o direito do reclamante após o encerramento do exercício correspondente.

Nos casos em que já havia uma obrigação presente, mas em que a administração somente reconheceu a ocorrência do fato gerador em exercício posterior, deve-se registrar o valor em conta de Superávit ou Déficit Acumulado no patrimônio líquido, uma vez que o fato gerador ocorreu em exercício diverso.

Já nos casos em que a lei ou norma cria uma obrigação no momento presente, mas com efeitos retroativos, deve-se registrar a VPD no exercício, uma vez que se trata de fato gerador do exercício atual.

Ressalte-se que nos casos em que a despesa abranja mais de um exercício, a parcela da despesa correspondente ao exercício anterior deverá ser registrada como DEA, mas a despesa referente ao exercício corrente constitui despesa orçamentária do ano.

---

<sup>14</sup> Para maiores informações sobre a etapa da despesa “em liquidação”, consulte o Manual de Contabilidade Aplicada ao Setor Público, Parte IV – PCASP.

MINISTÉRIO DA FAZENDA  
SECRETARIA DO TESOURO NACIONAL

**PARTE III**  
**Procedimentos Contábeis Específicos**

Aplicado à União, aos estados, ao Distrito Federal e aos municípios  
Válido a partir do exercício de 2015

Portaria STN nº 700, de 10 de dezembro de 2014



# ÍNDICE

<b>PARTE III – Procedimentos Contábeis Específicos .....</b>	<b>193</b>
<b>1. FUNDEB .....</b>	<b>197</b>
1.1. Introdução.....	197
1.2. Composição do Fundeb.....	197
1.3. Aplicação dos Recursos do Fundeb .....	198
1.4. Contabilização do Fundeb.....	198
1.4.1. Contabilização dos Impostos e Transferências que Compõem a base de Cálculo do Fundeb.....	198
1.4.2. Contabilização das Transferências ao Fundeb .....	198
1.4.3. Contabilização dos Recursos Recebidos do Fundeb.....	199
1.4.4. Contabilização de Remuneração de Depósitos Bancários e Aplicações Financeiras.....	200
<b>2. PARCERIAS PÚBLICO-PRIVADAS (PPP).....</b>	<b>201</b>
2.1. Introdução.....	201
2.1.1. Modalidades de PPP.....	201
2.1.2. Base Legal.....	202
2.1.3. Quadro Resumo .....	202
2.2. Objetivo .....	203
2.3. Definições.....	203
2.4. Contabilização das PPP .....	204
2.4.1. Reconhecimento e Mensuração de Ativos da Concessão .....	204
2.4.2. Reconhecimento e Mensuração de Passivos da Concessão .....	205
2.4.3. Aspectos Orçamentários.....	205
2.4.4. Provisão para Riscos Decorrentes de Contratos de PPP .....	206
2.4.5. Prestação de Garantia.....	207
2.4.6. Registros Contábeis de PPP de Acordo com o PCASP.....	207
<b>3. OPERAÇÕES DE CRÉDITO .....</b>	<b>210</b>
3.1. Objetivos.....	210
3.2. Conceitos .....	210
3.2.1. Conceito de Operação de Crédito.....	211
3.2.2. Operações Vedadas .....	212
3.2.3. Relação com as Informações Fiscais .....	213
3.2.4. Relação com a Apuração do Superávit Financeiro.....	213
3.2.5. Operações de Crédito Mobiliárias.....	214
3.2.6. Operações de Crédito Contratuais.....	222
<b>4. REGIME PRÓPRIO DE PREVIDÊNCIA SOCIAL (RPPS).....</b>	<b>246</b>
4.1. Introdução.....	246
4.2. Objetivo .....	247
4.3. Aspectos Orçamentários .....	247
4.3.1. Consolidação das Contas .....	247
4.3.2. Reserva Orçamentária do RPPS.....	247
4.3.3. Segregação de Massas .....	248
4.4. Procedimentos Contábeis.....	248
4.4.1. Contribuição Patronal .....	248
4.4.2. Contribuição do Servidor.....	250

4.4.3. Encargos Sobre Contribuições Patronais Recolhidas fora do Prazo .....	252
4.4.4. Parcelamento de Débitos do ente com o RPPS .....	254
4.4.5. Cobertura de Déficits Previdenciários .....	254
4.4.6. Pagamento de Benefícios Previdenciários .....	258
4.4.7. Compensação Previdenciária entre Regimes .....	260
<b>5. DÍVIDA ATIVA.....</b>	<b>262</b>
5.1. Introdução.....	262
5.2. Objetivo .....	263
5.3. Contabilização da Dívida Ativa.....	263
5.3.1. Inscrição .....	264
5.3.2. Atualização Monetária, Juros, Multas e Outros Encargos .....	267
5.3.3. Baixa.....	268
5.3.4. Reclassificação da Dívida Ativa para o Curto Prazo.....	272
5.3.5. Ajuste para Perdas da Dívida Ativa .....	273
<b>6. PRECATÓRIOS EM REGIME ESPECIAL .....</b>	<b>274</b>
6.1. Introdução.....	274
6.2. Objetivo .....	275
6.3. Contabilização dos Precatórios em Regime Especial.....	275
6.3.1. Provisão para Demandas Judiciais.....	275
6.3.2. Ente Devedor não Pertence à Esfera do Tribunal de Justiça – Municípios .....	276
6.3.3. Ente Devedor Pertencente à Esfera do Tribunal de Justiça – Estados e Distrito Federal .....	277
6.3.4. Imposto de Renda Retido na Fonte (IRRF) .....	278
<b>7. CONSÓRCIOS PÚBLICOS.....</b>	<b>279</b>
7.1. Introdução.....	279
7.2. Recursos dos Consórcios Públicos .....	279
7.3. Procedimentos Contábeis Orçamentários.....	279
7.3.1. Orçamento do Ente Consorciado .....	279
7.3.2. Classificação Orçamentária das Transferências a Consórcios Públicos .....	280
7.3.3. Classificação Orçamentária dos Pagamentos a Consórcios Públicos Referentes a Contratação Direta.....	280
7.3.4. Orçamento do Consórcio Público.....	281
7.3.5. Classificação Orçamentária das Transferências Recebidas pelo Consórcio Público .....	281
7.3.6. Classificação Orçamentária das Despesas Executadas pelo Consórcio Público .....	281
7.3.7. Procedimentos Contábeis Patrimoniais.....	282

## 1. FUNDEB

### 1.1. Introdução

O Fundo de Manutenção e Desenvolvimento da Educação Básica e de Valorização dos Profissionais da Educação (Fundeb) foi criado pela Emenda Constitucional nº 53/2006 e regulamentado pela Lei nº 11.494/2007 e pelo Decreto nº 6.253/2007, em substituição ao Fundo de Manutenção e Desenvolvimento do Ensino Fundamental e de Valorização do Magistério – Fundef, que vigorou de 1998 a 2006. Com vigência estabelecida para o período 2007-2020, sua implantação começou em 1º de janeiro de 2007, sendo plenamente concluída em 2009.

É um **fundo especial**, de **natureza contábil**, de âmbito estadual (um fundo por estado e Distrito Federal, num total de vinte e sete fundos) e tem como agente financeiro o Banco do Brasil.

O Fundeb é formado, na quase totalidade, por recursos provenientes dos impostos e transferências dos estados, Distrito Federal e municípios, vinculados à educação por força do disposto no art. 212 da Constituição Federal (CF). Além desses recursos, ainda compõe o Fundeb, a título de complementação, uma parcela de recursos federais, sempre que, no âmbito de cada Estado, seu valor por aluno não alcançar o mínimo definido nacionalmente.

O Fundeb tem como característica a **distribuição de recursos** de forma **automática** (sem necessidade de autorização orçamentária ou convênios para esse fim) e periódica, mediante crédito na conta específica de cada governo estadual, distrital e municipal. A distribuição é realizada com base no número de alunos da educação básica pública, de acordo com dados do último censo escolar.

### 1.2. Composição do Fundeb

Desde 2010, em cada estado, o Fundeb é composto por **20%** das seguintes receitas de **impostos e transferências constitucionais e legais**:

- a. Fundo de Participação dos Estados – FPE.
- b. Fundo de Participação dos Municípios – FPM.
- c. Imposto sobre Circulação de Mercadorias e Serviços – ICMS.
- d. Imposto sobre Produtos Industrializados, proporcional às exportações – IPI Exportação.
- e. Desoneração das Exportações (Lei Complementar nº 87/1996).
- f. Imposto sobre Transmissão Causa Mortis e Doações – ITCD.
- g. Imposto sobre Propriedade de Veículos Automotores – IPVA.
- h. Cota parte de 50% do Imposto Territorial Rural – ITR devida aos municípios.

Ainda, compõe o Fundeb a **complementação da União** equivalente, no mínimo, a **10%** do total dos recursos destinados ao fundo.

Também compõem o fundo as receitas da **dívida ativa** e de **juros e multas** incidentes sobre as fontes acima relacionadas.



<b>Composição do Fundeb (2010-2020)</b>		
<b>Estados e DF</b>	20% da arrecadação dos seguintes impostos e transferências recebidas:	ITCD IPVA ICMS Desoneração das Exportações FPE Cota-parte do IPI Exportação
<b>Municípios</b>	20% das seguintes transferências recebidas:	Desoneração das Exportações FPM Cota-parte do IPI Exportação Cota-parte do ICMS Cota-parte do IPVA Cota-parte do ITR
<b>União</b>	10%, no mínimo, do total dos recursos de impostos e transferências destinados ao fundo	

### 1.3. Aplicação dos Recursos do Fundeb

A regulamentação do Fundeb dispõe que os recursos deverão ser aplicados na forma do art. 70 da Lei de Diretrizes e Bases (LDB)<sup>1</sup>, sendo vedada sua utilização nas despesas citadas em seu art. 71<sup>2</sup>.

O Fundeb possui, ainda, outras normas sobre a utilização dos recursos, entre elas a de que os recursos do fundo devem ser totalmente utilizados durante o exercício em que forem creditados. Admite-se, ainda, que eventual saldo não comprometido de até 5% possa ser utilizado no primeiro trimestre do exercício imediatamente subsequente, mediante abertura de crédito adicional<sup>3</sup>.

### 1.4. Contabilização do Fundeb

#### 1.4.1. Contabilização dos Impostos e Transferências que Compõem a base de Cálculo do Fundeb

As receitas que compõem a base de cálculo do Fundeb (impostos e transferências constitucionais e legais) deverão ser registradas contabilmente pelos seus valores brutos (não líquidos dos valores destinados ao Fundeb), de acordo com o disposto no Capítulo 6 – Transações Sem Contraprestação da Parte II – Procedimentos Contábeis Patrimoniais (PCP) deste Manual.

#### 1.4.2. Contabilização das Transferências ao Fundeb

Os valores destinados à formação do Fundeb pelos estados, Distrito Federal e municípios deverão ser registrados patrimonialmente como variação patrimonial diminutiva (VPD) e orçamentariamente como dedução da receita orçamentária realizada.

A operacionalização das deduções das receitas orçamentárias é descrita no Capítulo 3 – Receita Orçamentária da Parte I – Procedimentos Contábeis Orçamentários (PCO) deste Manual.

<sup>1</sup> Lei nº 11.494/2007 art. 21.

<sup>2</sup> Lei nº 11.494/2007 art. 23.

<sup>3</sup> Lei nº 11.494/2007 art. 21 § 2º.

Destaca-se que os lançamentos a seguir foram realizados conforme o nível de padronização definido no PCASP Federação, e que representam a contabilização no ente que aporta recursos ao Fundeb.

Lançamentos:

Transferência dos estados, DF ou municípios ao Fundeb

Natureza de informação: patrimonial

D 3.5.2.2.4.xx.xx Transferências ao Fundeb – Inter OFSS – Estado<sup>4</sup>

C 1.1.1.1.x.xx.xx Caixa e Equivalentes de Caixa em Moeda Nacional (F)

Transferência dos estados, DF ou municípios ao Fundeb

Natureza de informação: orçamentária

D 6.2.1.3.x.x.xx (-) Deduções da Receita Orçamentária

C 6.2.1.1.x.xx.xx Receita a Realizar

A transferência da complementação da União ao Fundeb deve ser realizada por meio de Variação Patrimonial Diminutiva (VPD) e despesa orçamentária.

### 1.4.3. Contabilização dos Recursos Recebidos do Fundeb

O recebimento de recursos do Fundeb deverá ser registrado patrimonialmente como variação patrimonial aumentativa (VPA). Do ponto de vista orçamentário, deverá ser registrada a realização da receita orçamentária utilizando-se as naturezas de receita “1724.01.00 – Transferência de Recursos do Fundeb” ou “1724.02.00 – Transferência de Recursos da Complementação da União ao Fundeb”, conforme o caso.

Destaca-se que os lançamentos a seguir foram realizados conforme o nível de padronização definido no PCASP Federação, e que representam a contabilização no ente que recebe recursos do Fundeb.

**Lançamentos:**

#### a. Transferências do Fundeb

Recebimento das transferências do Fundeb pelos estados, DF e municípios

Natureza da informação: patrimonial

D 1.1.1.1.x.xx.xx Caixa e Equivalentes de Caixa em Moeda Nacional (F)

C 4.5.2.2.4.xx.xx Transferências do Fundeb – Inter OFSS – Estado

Recebimento das transferências do Fundeb pelos estados, DF e municípios

Natureza da informação: orçamentária

D 6.2.1.1.x.xx.xx Receita a Realizar

C 6.2.1.2.x.xx.xx Receita Realizada

**Natureza de Receita 1724.01.00** - Transferências de Recursos do Fundo de Manutenção e Desenvolvimento da Educação Básica e de Valorização dos Profissionais da Educação – Fundeb.

4 Os recursos destinados ou recebidos do Fundeb devem ser classificados como “Inter OFSS – Estado”, ainda que o ente transferidor ou receptor seja o próprio Estado. Isso porque, apesar de o fundo ser definido como fundo contábil de âmbito estadual, ele não é contabilizado pelo Estado, sendo gerido pelo Banco do Brasil. Ainda, para fins de consolidação das contas nacionais, é necessário excluir as contas “3.5.2.2.4.XX.XX - Transferências ao Fundeb” e “4.5.2.2.4.XX.XX - Transferência do Fundeb” para serem eliminadas duplicidades, conforme estabelecido da Parte IV – Plano de Contas Aplicado ao Setor Público (PCASP) deste Manual.

**b. Complementação da União**

Recebimento da complementação da União pelos estados, DF e municípios

Natureza da informação: patrimonial

---

D 1.1.1.1.x.xx.xx	Caixa e Equivalentes de Caixa em Moeda Nacional (F)
C 4.5.2.2.3.xx.xx	Transferências do Fundeb – Inter OFSS – União

Recebimento da complementação da União pelos estados, DF e municípios

Natureza da informação: orçamentária

---

D 6.2.1.1.x.xx.xx	Receita a Realizar
C 6.2.1.2.x.xx.xx	Receita Realizada

**Natureza de Receita 1724.02.00** - Transferências de Recursos da Complementação da União ao Fundo de Manutenção e Desenvolvimento da Educação Básica e de Valorização dos Profissionais da Educação – Fundeb.

**1.4.4. Contabilização de Remuneração de Depósitos Bancários e Aplicações Financeiras**

As vinculações das remunerações de depósitos bancários e aplicações financeiras do Fundeb deverão ser identificadas mediante o uso do mecanismo de fonte / destinação de recursos ou mediante uso da natureza de receita 1325.00.00 – Remuneração de Depósitos Bancários.

**a. Mecanismo de fonte / destinação de recursos**

Se o ente utiliza o mecanismo de fonte / destinação de recursos, essa informação associada à natureza de receita 1325.00.00 – Remuneração de Depósitos Bancários possibilita a identificação da remuneração dos diversos recursos vinculados, separados nas respectivas destinações. Para esses entes, não é necessário desdobrar a natureza da receita 1325.00.00.

**b. Desdobramento da natureza de receita 1325.00.00 – Remuneração de Depósitos Bancários**

Se o ente não utiliza o mecanismo da fonte / destinação de recursos, faz-se necessário desdobrar a natureza de receita 1325.00.00 – Remuneração de Depósitos Bancários.

**Lançamentos:**

Remuneração de Depósitos Bancários e Aplicações Financeiras

Natureza da informação: patrimonial

---

D 1.1.1.1.x.xx.xx	Caixa e Equivalentes de Caixa em Moeda Nacional (F)
C 4.4.5.x.x.xx.xx	Remuneração de Depósitos Bancários e Aplicações Financeiras

Remuneração de Depósitos Bancários e Aplicações Financeiras

Natureza da informação: orçamentária

---

D 6.2.1.1.x.xx.xx	Receita a Realizar
C 6.2.1.2.x.xx.xx	Receita Realizada

## 2. PARCERIAS PÚBLICO-PRIVADAS (PPP)

### 2.1. Introdução

Parceria público-privada (PPP) é uma modalidade especial de contrato administrativo de concessão de serviço público, com eventual execução de obras ou fornecimento de bens.

A PPP se diferencia da concessão comum por envolver **contraprestação pecuniária do parceiro público ao parceiro privado**<sup>5</sup> e **repartição de riscos entre as partes**<sup>6</sup>. A PPP é adequada à implantação e gestão de serviços de grande vulto, que seriam economicamente inviáveis sem a participação do Governo. O dispêndio, total ou parcial, com a execução da obra ou prestação do serviço incumbe ao parceiro privado, sendo ressarcido no curso do contrato mediante **tarifa dos usuários** e/ou **contraprestação** do parceiro público. A remuneração do parceiro público ao parceiro privado poderá também ocorrer mediante **aporte de recursos**<sup>7</sup>, os quais poderão ocorrer, inclusive, na fase de investimentos, ou seja, antes que haja a efetiva prestação dos serviços.

#### 2.1.1. Modalidades de PPP

Os contratos de PPP podem ser firmados em duas **modalidades**:

- a. **Concessão Patrocinada**<sup>8</sup>: seu objeto é a concessão de serviços públicos ou obras públicas de que trata a Lei nº 8.987/95, quando envolver, adicionalmente à tarifa cobrada dos usuários, contraprestação pecuniária do parceiro público ao parceiro privado.
- b. **Concessão Administrativa**<sup>9</sup>: seu objeto é a prestação de serviços de que a Administração Pública seja a usuária direta ou indireta, ainda que envolva execução de obra ou fornecimento e instalação de bens.

Dessa forma, podem ser objeto de uma PPP a prestação de serviços públicos típicos à coletividade, tais como manutenção de rodovias, saneamento básico, saúde e educação, ou a prestação de serviços à própria Administração Pública, tais como a gestão de prédios públicos ou presídios.

#### Exemplos:

- a. **PPP na Modalidade Concessão Patrocinada para Exploração de Rodovia**: de acordo com o contrato, o parceiro privado deverá duplicar a rodovia, construir pontes e viadutos, prestar serviços de manutenção, promover a sinalização e disponibilizar socorro médico e mecânico. O parceiro privado é remunerado pela cobrança de tarifa dos usuários da rodovia – pedágio. Considerando-se que o pedágio poderia custar demasiadamente caro ao usuário, o parceiro público subsidia o projeto mediante contraprestação pública ao parceiro privado.
- b. **PPP na Modalidade Concessão Administrativa para Construção e Manutenção de Presídio**: de acordo com o contrato, o parceiro privado deverá construir um presídio e prestar serviços de vigilância,

5 Lei nº 11.079/2004  
Art. 2º [...]

§ 3º Não constitui parceria público-privada a concessão comum, assim entendida a concessão de serviços públicos ou de obras públicas de que trata a Lei nº 8.987, de 13 de fevereiro de 1995, quando não envolver contraprestação pecuniária do parceiro público ao parceiro privado.

6 Lei nº 11.079/2004

Art. 5º As cláusulas dos contratos de parceria público-privada atenderão ao disposto no art. 23 da Lei nº 8.987, de 13 de fevereiro de 1995, no que couber, devendo também prever: [...]

III – a repartição de riscos entre as partes, inclusive os referentes a caso fortuito, força maior, fato do príncipe e álea econômica extraordinária;

7 Lei nº 11.079/2004

Art. 5º As cláusulas dos contratos de parceria público-privada atenderão ao disposto no art. 23 da Lei nº 8.987, de 13 de fevereiro de 1995, no que couber, devendo também prever: [...]

XI - o cronograma e os marcos para o repasse ao parceiro privado das parcelas do aporte de recursos, na fase de investimentos do projeto e/ou após a disponibilização dos serviços, sempre que verificada a hipótese do § 2º do art. 6º desta Lei. (Incluído pela Lei nº 12.766, de 2012)

8 Lei nº 11.079/2004 art. 2º § 1º.

9 Lei nº 11.079/2004 art. 2º § 2º.

limpeza, manutenção das instalações do prédio e alimentação dos presos. A titularidade do poder de polícia, no entanto, não pode ser delegada. Neste caso, não é possível a cobrança de tarifas e o parceiro privado será remunerado exclusivamente por contraprestação do parceiro público.

- c. **PPP na Modalidade Concessão Administrativa para Construção e Manutenção de Hospital:** de acordo com o contrato, o parceiro privado deverá construir o hospital, instalar os equipamentos necessários, prestar serviços de manutenção das instalações do prédio e dos equipamentos, bem como fornecer materiais hospitalares e medicações. O atendimento será gratuito para os cidadãos. Os médicos, enfermeiros e demais profissionais da área de saúde serão servidores públicos contratados pelo Governo. Neste caso, não é possível a cobrança de tarifas e o parceiro privado será remunerado exclusivamente por contraprestação pública.

### 2.1.2. Base Legal

Quanto aos dispositivos legais aplicáveis às concessões, ressaltamos:

- As **PPP** são regidas pela Lei nº 11.079/2004<sup>10</sup> alterada pela Lei nº 12.766/2012.
- Às **concessões administrativas**<sup>11</sup> aplica-se adicionalmente o disposto nos arts. 21, 23, 25 e 27 a 39 da Lei nº 8.987/1995, e no art. 31 da Lei nº 9.074/1995.
- Às **concessões patrocinadas**<sup>12</sup> aplica-se subsidiariamente o disposto na Lei nº 8.987/1995, e nas leis que lhe são correlatas.
- As **concessões comuns**<sup>13</sup> continuam regidas pela Lei nº 8.987/1995, e pelas leis correlatas, não se lhes aplicando o disposto na Lei nº 11.079/2004.
- Os **demais contratos administrativos**<sup>14</sup> que não caracterizem concessão comum, patrocinada ou administrativa continuam regidos exclusivamente pela Lei nº 8.666/1993, e pelas leis correlatas.
- Os arts. 14 a 22 da Lei nº 11.079/2004 estabelecem disposições aplicáveis exclusivamente à **União**.

### 2.1.3. Quadro Resumo

	PPP		Concessão Comum
	Concessão Patrocinada	Concessão Administrativa	
<b>Objeto</b>	Concessão de serviços públicos com ou sem obras públicas.	Prestação de serviços.	Concessão de serviços públicos com ou sem obras públicas.
<b>Usuário</b>	Coletividade.	Administração Pública.	Coletividade.
<b>Contraprestação pecuniária do parceiro público ao parceiro privado</b>	Há.	Há.	Não há.
<b>Repartição de riscos entre as partes</b>	Há.	Há.	Não há.
<b>Legislação aplicável</b>	Lei nº 11.079/2004 e Lei nº 8.987/1995 subsidiariamente.	Lei nº 11.079/2004, arts. 21, 23, 25 e 27 a 39 da Lei nº 8.987/1995, e art. 31 da Lei nº 9.074/1995.	Lei nº 8.987/1995.

<sup>10</sup> Lei nº 11.079/2004

*Art. 1º Esta Lei institui normas gerais para licitação e contratação de parceria público-privada no âmbito dos Poderes da União, dos Estados, do Distrito Federal e dos Municípios.*

*Parágrafo único. Esta Lei se aplica aos órgãos da Administração Pública direta, aos fundos especiais, às autarquias, às fundações públicas, às empresas públicas, às sociedades de economia mista e às demais entidades controladas direta ou indiretamente pela União, Estados, Distrito Federal e Municípios. [...]*

<sup>11</sup> Lei nº 11.079/2004 art. 3º caput.

<sup>12</sup> Lei nº 11.079/2004 art. 3º § 1º.

<sup>13</sup> Lei nº 11.079/2004 art. 3º § 2º.

<sup>14</sup> Lei nº 11.079/2004 art. 3º § 3º.

## 2.2. Objetivo

O objetivo deste capítulo é estabelecer normas sobre os registros contábeis relativos à execução dos contratos de parceria público-privada (PPP), sob a ótica do órgão ou entidade pública.

## 2.3. Definições

- **Aporte de Recursos**<sup>15</sup>

Aporte de recursos é um repasse em favor do parceiro privado, na fase de investimentos do projeto e/ou após a disponibilização dos serviços, para a realização de obras e aquisição de bens reversíveis. Quando realizado durante a fase dos investimentos a cargo do parceiro privado, deverá guardar proporcionalidade com as etapas efetivamente executadas.

- **Ativo da Concessão**

Ativo da concessão é um ativo necessário à prestação do serviço público objeto da concessão. Pode ser um ativo já existente no parceiro privado, um ativo construído, desenvolvido ou adquirido pelo parceiro privado, ou benfeitorias em um ativo já existente no parceiro público.

- **Contraprestação**

Contraprestação é o valor da remuneração a ser pago pelo parceiro público ao parceiro privado, sempre precedida da disponibilização do serviço<sup>16</sup> objeto do contrato de PPP.

A contraprestação da Administração Pública poderá ser feita por meio de<sup>17</sup>:

- ordem bancária;
- cessão de créditos não tributários;
- outorga de direitos em face da Administração Pública;
- outorga de direitos sobre bens públicos dominicais; ou
- outros meios admitidos em lei.

- **Parceiro Público / Concedente / Contratante**<sup>18</sup>

Parceiro público é o titular do serviço público cuja execução é delegada ao parceiro privado, precedida ou não da execução de obra pública, por meio de contrato de concessão. O parceiro público pode ser órgão da Administração Pública direta, fundo especial, autarquia, fundação pública, empresa pública, sociedade de economia mista, ou entidade controlada direta ou indiretamente pelo ente.

- **Parceiro Privado / Concessionário / Contratado / Operador**

Parceiro privado é a entidade privada vencedora de processo licitatório que recebe a delegação do serviço público por meio de contrato de concessão. A implantação e gestão do objeto da PPP é realizada por sociedade de propósito específico (SPE)<sup>19</sup> constituída para este fim.

15 Lei nº 11.079/2004 art. 5º inciso XI, art. 6º § 2º e art. 7º § 2º.

16 Lei nº 11.079/2004 art. 7º caput.

17 Lei nº 11.079/2004 art. 6º.

18 Lei nº 11.079/2004

Art. 1º [...]

*Parágrafo único. Esta Lei se aplica aos órgãos da Administração Pública direta, aos fundos especiais, às autarquias, às fundações públicas, às empresas públicas, às sociedades de economia mista e às demais entidades controladas direta ou indiretamente pela União, Estados, Distrito Federal e Municípios.*

19 Lei nº 11.079/2004 art. 9º.

- **Receitas Adicionais/Extraordinárias**

São receitas não diretamente vinculadas ao objeto da concessão, que poderão ser exploradas pelo parceiro privado, compartilhando os resultados líquidos de tal exploração com o parceiro público.

## 2.4. Contabilização das PPP

A contabilização das PPP deve possibilitar a distinção entre os passivos relativos ao ativo da concessão e os passivos relativos à prestação de serviços, tanto sob a ótica patrimonial quanto orçamentária. **Ressalta-se que a forma de contabilização não impacta os aspectos fiscais, que são regulamentados por normativos próprios.**

Os aspectos relevantes relativos à PPP deverão ser apresentados em **notas explicativas**, por exemplo: a natureza e extensão dos direitos de uso dos ativos; os direitos de o parceiro privado explorar os serviços; o prazo de duração e as cláusulas de renovação do contrato; e a existência de bens reversíveis.

### 2.4.1. Reconhecimento e Mensuração de Ativos da Concessão

O parceiro público deve reconhecer um ativo da concessão quando, além dos requisitos para reconhecimento do ativo – probabilidade que benefícios econômicos futuros ou potencial de serviços dele provenientes fluirão para a entidade e possibilidade de que seu custo ou valor seja determinado em bases confiáveis – estejam presentes todos os seguintes requisitos:

- a. O parceiro público controla ou regula o serviço objeto da concessão.
- b. O parceiro público detém o controle ou qualquer participação residual no ativo ao final do contrato ou o ativo é utilizado durante toda a sua vida econômica.

Caso o ativo da concessão seja um bem já existente no parceiro privado, um bem construído ou desenvolvido ou adquirido pelo parceiro privado de um terceiro, ou ainda, um bem do parceiro público para o qual é dado acesso ao parceiro privado, em todos os casos deverá ser utilizado na prestação de serviços objeto do contrato de PPP.

Para avaliar a possibilidade de que o custo ou valor do ativo da concessão seja determinado em bases confiáveis, o parceiro privado deve fornecer ao parceiro público relatórios sobre o progresso da construção ou desenvolvimento do ativo. Dessa forma, o parceiro público reconhecerá um ativo e um passivo associado.

A **mensuração inicial** dos ativos da concessão deve ser feita a **valor justo**. Esta regra se aplica tanto aos ativos já existentes que tiveram aumento no potencial de serviços, quanto aos ativos construídos ou desenvolvidos em função do contrato de concessão. A mensuração a valor justo não constitui reavaliação.

O valor justo dos ativos da concessão inclui apenas valores referentes aos investimentos, excluindo-se os montantes de outros componentes, operação e manutenção.

A forma como o Concessionário é remunerado afeta como se determina o valor justo. Nos contratos que envolvem a prestação de serviços com a execução de obras públicas, observa-se dois elementos compondo a remuneração do Concessionário. O primeiro, se refere à cobertura dos investimentos efetuados, abrangendo a realização de obras e a aquisição de equipamentos, para a disponibilização dos serviços objeto da parceria. O segundo elemento diz respeito à execução dos serviços, destinando-se ao custeio da operação e manutenção do projeto.

Além disso, a Lei nº 12.766/2012 criou a figura do aporte de recursos, que poderá ocorrer na fase de investimentos do projeto e/ou após a disponibilização dos serviços. Nestes casos, o aporte justifica a incorporação do ativo no patrimônio do parceiro público e serve de base para a sua mensuração. Contudo, nem sempre o valor dos aportes será exatamente o valor dos ativos, neste caso haverá alguma parcela das contraprestações se referindo a incorporação do ativo.

Ressalta-se que caso o parceiro público reconheça um passivo a ser pago futuramente, referente ao valor do ativo da concessão, tal fato deverá ser contabilizado a valor presente. Sendo possível a identificação do valor justo do ativo, este deverá ser comparado com o valor presente do passivo correspondente, devendo o ativo ser contabilizado pelo menor valor.

2.4.1.1. Fluxograma para reconhecimento de ativos da concessão<sup>20</sup>

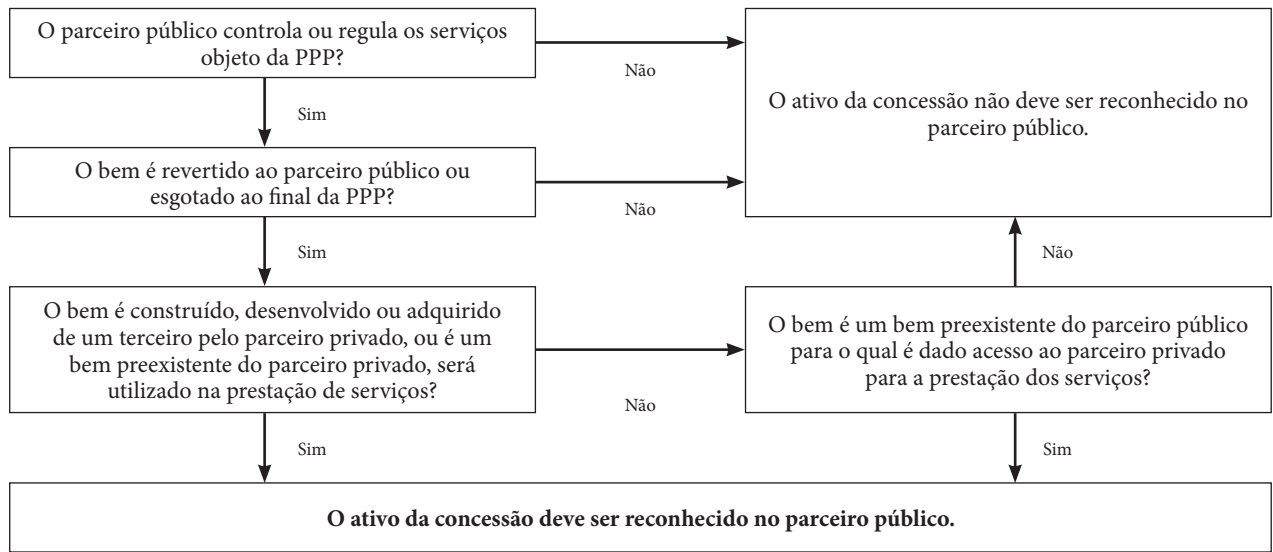

2.4.2. Reconhecimento e Mensuração de Passivos da Concessão

O parceiro público deve reconhecer um passivo da concessão quando os requisitos para reconhecimento do passivo – probabilidade que uma saída de recursos envolvendo benefícios econômicos seja exigida para extinção de uma obrigação presente e possibilidade de que valor pelo qual essa liquidação se dará possa ser determinado em bases confiáveis – estiverem presentes.

Em PPP, as contraprestações abrangem a remuneração do parceiro privado pela prestação dos serviços e a aquisição do ativo da concessão, quando aplicável. O passivo referente à remuneração pelos serviços é registrado quando da ocorrência do fato gerador. Por sua vez, o passivo referente à aquisição do ativo é registrado quando de sua incorporação.

2.4.2.1. Receitas Adicionais

O parceiro privado poderá, desde que estabelecido em contrato, explorar receitas adicionais. Dependendo do modelo contratual, essas receitas podem ser compartilhadas entre o parceiro público, o parceiro privado e os usuários do serviço. Se o compartilhamento ocorrer apenas entre o parceiro privado e os usuários, os valores devem ser revertidos em redução da tarifa. Contudo, se o compartilhamento ocorrer entre o parceiro público e o parceiro privado, uma parte das contraprestações poderá ser reduzida. Assim, uma receita será reconhecida e um passivo reduzido ou até extinto.

2.4.3. Aspectos Orçamentários

As classificações orçamentárias relacionadas às PPP guardam relação com a finalidade da despesa. Deste modo, distinguem-se orçamentariamente:

- a. Os aportes de recursos destinados a obras e aquisição de bens reversíveis;
- b. As parcelas das contraprestações referentes às despesas com remuneração do parceiro privado pela prestação dos serviços;
- c. As parcelas das contraprestações referentes às despesas com prestação de serviços direta ou indiretamente à Administração Pública; e
- d. As parcelas das contraprestações referentes às despesas decorrentes da incorporação de bens de capital.

<sup>20</sup> Baseado na IPSAS 32.



Além disso, a fim de facilitar o controle e a identificação das despesas decorrentes de PPP foi criada uma modalidade aplicação específica denominada 67 – Execução de Contratos de Parceria Público-Privada – PPP.

Os aportes de recursos destinados a obras e aquisição de bens reversíveis devem ser classificados orçamentariamente como **despesas de capital com aporte de recursos pelo parceiro público em favor do parceiro privado decorrente de contrato de PPP (4.5.67.82)**.

As parcelas das contraprestações referentes à remuneração do parceiro privado pela prestação dos serviços em **concessões patrocinadas** são, na essência, ajuda financeira. Dessa forma, devem ser classificadas orçamentariamente como **despesas correntes com subvenções econômicas (3.3.67.45)**.

As parcelas das contraprestações referentes à remuneração do parceiro privado pela prestação dos serviços em **concessões administrativas** são decorrentes dos serviços prestados diretamente ou indiretamente ao parceiro público. Dessa forma, devem ser classificadas orçamentariamente como **despesas correntes decorrentes de contrato de PPP, exceto subvenções econômicas, aporte e fundo garantidor (3.3.67.83)**.

As parcelas das contraprestações referentes às despesas decorrentes da incorporação de bens de capital devem ser classificadas orçamentariamente como **despesas de capital decorrentes de contrato de PPP, exceto subvenções econômicas, aporte e fundo garantidor (4.5.67.83)**.

#### 2.4.4. Provisão para Riscos Decorrentes de Contratos de PPP

A Lei nº 11.079/2004 determina que os contratos de PPP devem prever a **repartição de riscos entre as partes**<sup>21</sup>. São espécies de riscos assumidos pelo parceiro público em contratos de PPP, dentre outras:

- a. **Risco de Demanda:** ocorre quando o parceiro público garante ao parceiro privado receita mínima sobre o fluxo total esperado para o projeto. Exemplo: PPP na Modalidade Concessão Patrocinada de Exploração de Rodovia na qual o parceiro público compensa o parceiro privado pela arrecadação de pedágios inferior à prevista em virtude de tráfego menor que o esperado.
- b. **Risco de Construção:** ocorre quando o parceiro público garante ao parceiro privado restituição de parte ou totalidade do custo de construção ou manutenção do bem que exceder ao valor originalmente previsto, inclusive mediante a indexação da receita do contrato a índices setoriais de preços que reflitam a evolução do custo de construção e manutenção do bem e o repasse de custos de reparos e outros custos de manutenção do bem.
- c. **Risco de Disponibilidade:** ocorre quando o parceiro público garante ao parceiro privado o pagamento de parte ou totalidade da contraprestação independentemente da disponibilização do bem ou fornecimento do serviço.
- d. **Risco Cambial:** ocorre quando o parceiro público garante ao parceiro privado compensação de parte ou totalidade das perdas decorrentes da variação do valor de insumos ou financiamentos indexados à moeda estrangeira.
- e. **Risco Operacional:** ocorre quando o parceiro público garante ao parceiro privado compensação de parte ou totalidade das perdas decorrentes de projeção errônea dos custos com a manutenção de equipamentos, mão de obra, etc.

O parceiro público deverá reconhecer uma provisão para riscos quando for provável a saída de recursos e quando for possível a estimativa confiável do valor. A provisão deverá ser reconhecida conta patrimonial de **Provisão para Riscos Decorrentes de Contratos de PPP**.

Caso o risco se concretize, o parceiro público deverá reconhecer a respectiva obrigação a pagar, e a provisão deverá ser **baixada**. Já no caso de não ser mais provável a saída de recursos relativos ao risco, a provisão deverá ser **revertida**.

Os lançamentos relativos a provisões poderão ser consultados no Capítulo 8 da Parte II – Procedimentos Contábeis Patrimoniais (PCP) deste Manual.

21 Lei nº 11.079/2004

Art. 4º Na contratação de parceria público-privada serão observadas as seguintes diretrizes: [...]

VI – repartição objetiva de riscos entre as partes; [...]

Art. 5º As cláusulas dos contratos de parceria público-privada atenderão ao disposto no art. 23 da Lei nº 8.987, de 13 de fevereiro de 1995, no que couber, devendo também prever: [...]

III – a repartição de riscos entre as partes, inclusive os referentes a caso fortuito, força maior, fato do príncipe e álea econômica extraordinária;

### 2.4.5. Prestação de Garantia

A Lei nº 11.079/2004 dispõe sobre a **prestação de garantia** pelo parceiro público:

*Art. 8º As obrigações pecuniárias contraídas pela Administração Pública em contrato de parceria público-privada poderão ser garantidas mediante:*

*I – vinculação de receitas, observado o disposto no inciso IV do art. 167 da Constituição Federal;*

*II – instituição ou utilização de fundos especiais previstos em lei;*

*III – contratação de seguro-garantia com as companhias seguradoras que não sejam controladas pelo Poder Público;*

*IV – garantia prestada por organismos internacionais ou instituições financeiras que não sejam controladas pelo Poder Público;*

*V – garantias prestadas por **fundo garantidor** ou empresa estatal criada para essa finalidade;*

*VI – outros mecanismos admitidos em lei.*

A União instituiu o **Fundo Garantidor das Parcerias Público-Privadas (FGP)**<sup>22</sup>, administrado pelo Banco do Brasil S.A., que tem por finalidade prestar garantia de pagamento de obrigações pecuniárias assumidas pelos parceiros públicos federais em virtude da contratação de PPP. Os estados, Distrito Federal e municípios também poderão instituir ou utilizar fundos especiais para a prestação de garantias, conforme previsão legal.

Assim, o FGP será estabelecido em âmbito de cada ente por meio de aporte de bens ou direitos. Quando o aporte ocorrer por meio de recursos financeiros, deverá ser classificado orçamentariamente como **despesas decorrentes da participação em fundos, organismos, ou entidades assemelhadas, nacionais e internacionais, inclusive as decorrentes de integralização de cotas (4.5.90.84)**. Entretanto, se o aporte ocorrer por outros meios não haverá classificação orçamentária, já que não haverá execução orçamentária.

Já os registros contábeis referentes à contabilização de garantias e contragarantias, serão realizados em contas de controle de atos potenciais.

#### Lançamentos:

Prestação da garantia

Natureza do registro: controle

---

D 7.1.2.1.x.xx.xx      Garantias e Contragarantias Concedidas

C 8.1.2.1.x.xx.xx      Execução de Garantias e Contragarantias Concedidas – PPP a Executar

Execução da garantia

Natureza do registro: controle

---

D 8.1.2.1.x.xx.xx      Execução de Garantias e Contragarantias Concedidas – PPP a Executar

C 8.1.2.1.x.xx.xx      Execução de Garantias e Contragarantias Concedidas – PPP Executadas

### 2.4.6. Registros Contábeis de PPP de Acordo com o PCASP

Os registros contábeis abaixo apresentados contemplam os principais aspectos abordados neste capítulo e deverão ser realizados de acordo com o caso concreto.

#### 2.4.6.1. Assinatura do Contrato

Assinatura do contrato de PPP

Natureza do registro: controle

---

D 7.1.2.3.x.xx.xx      Obrigações Contratuais – PPP

C 8.1.2.3.x.xx.xx      Execução de Obrigações Contratuais – PPP a Executar

<sup>22</sup> Lei nº 11.079/2004 art. 16.

## 2.4.6.2. Parcela da Contraprestação Referente ao Ativo da Concessão e/ou Aporte de Recursos

### a. Registro da incorporação do ativo pelo parceiro público

Incorporação do ativo no patrimônio do parceiro público

Natureza da informação: patrimonial

D 1.2.x.x.x.xx.xx	Ativos Constituídos pela SPE
C 2.1.x.x.x.xx.xx	Obrigações Decorrentes de Ativos Constituídos pela SPE (P)

### b. Empenho

Reclassificação do passivo (troca de atributo) em decorrência do empenho

Natureza do registro: patrimonial

D 2.1.x.x.x.xx.xx	Obrigações Decorrentes de Ativos Constituídos pela SPE (P)
C 2.1.x.x.x.xx.xx	Obrigações Decorrentes de Ativos Constituídos pela SPE (F)

Natureza do registro: orçamentária

D 6.2.2.1.1.xx.xx	Crédito Disponível
C 6.2.2.1.3.01.xx	Crédito Empenhado a Liquidar

**Natureza da despesa:** 4.5.67.83 (parcela da contraprestação referente ao ativo) ou 4.5.67.82 (aporte de recursos)

Natureza do registro: orçamentária

D 6.2.2.1.3.01.xx	Crédito Empenhado a Liquidar
C 6.2.2.1.3.02.xx	Crédito Empenhado em Liquidação

Natureza do registro: controle

D 8.2.1.1.1.xx.xx	Disponibilidade por Destinação de Recursos (DDR)
C 8.2.1.1.2.xx.xx	DDR Comprometida por Empenho

### c. Liquidação

Natureza da informação: orçamentária

D 6.2.2.1.3.02.xx	Crédito Empenhado em Liquidação
C 6.2.2.1.3.03.xx	Crédito Empenhado Liquidado a Pagar

Natureza da informação: controle

D 8.2.1.1.2.xx.xx	DDR Comprometida por Empenho
C 8.2.1.1.3.xx.xx	DDR Comprometida por Liquidação e Entradas Compensatórias

Natureza da informação: controle

D 8.1.2.3.x.xx.xx	Execução de Obrigações Contratuais a Executar
C 8.1.2.3.x.xx.xx	Execução de Obrigações Contratuais Executadas

### d. Pagamento

Natureza da informação: patrimonial

D 2.1.x.x.x.xx.xx	Obrigações Decorrentes de Ativos Constituídos pela SPE (F)
C 1.1.1.1.x.xx.xx	Caixa e Equivalentes de Caixa em Moeda Nacional

Natureza da informação: orçamentária

D 6.2.2.1.3.03.xx	Crédito Empenhado Liquidado a Pagar
C 6.2.2.1.3.04.xx	Crédito Empenhado Liquidado Pago

Natureza da informação: controle

---

D 8.2.1.1.3.xx.xx	DDR Comprometida por Liquidação e Entradas Compensatórias
C 8.2.1.1.4.xx.xx	DDR Utilizada

### 2.4.6.3. Parcela da Contraprestação Referente ao Pagamento dos Serviços

#### a. Registro da obrigação por competência

Natureza do registro: patrimonial

---

D 3.x.x.x.xx.xx	Varição Patrimonial Diminutiva (VPD)
C 2.1.3.x.x.xx.xx	Contraprestações a Pagar de Contratos de PPP (P)

#### b. Empenho

Reclassificação do passivo (troca de atributo) em decorrência do empenho

Natureza da informação: patrimonial

---

D 2.1.3.x.x.xx.xx	Contraprestações a Pagar de Contratos de PPP (P)
C 2.1.3.x.x.xx.xx	Contraprestações a Pagar de Contratos de PPP (F)

Natureza do registro: orçamentária

---

D 6.2.2.1.1.xx.xx	Crédito Disponível
C 6.2.2.1.3.01.xx	Crédito Empenhado a Liquidar

**Natureza da despesa:** 3.3.67.45 (concessão patrocinada) ou 3.3.67.83 (concessão administrativa)

Natureza do registro: orçamentária

---

D 6.2.2.1.3.01.xx	Crédito Empenhado a Liquidar
C 6.2.2.1.3.02.xx	Crédito Empenhado em Liquidação

Natureza do registro: controle

---

D 8.2.1.1.1.xx.xx	Disponibilidade por Destinação de Recursos (DDR)
C 8.2.1.1.2.xx.xx	DDR Comprometida por Empenho

#### c. Liquidação

Natureza da informação: orçamentária

---

D 6.2.2.1.3.02.xx	Crédito Empenhado em Liquidação
C 6.2.2.1.3.03.xx	Crédito Empenhado Liquidado a Pagar

Natureza da informação: controle

---

D 8.2.1.1.2.xx.xx	DDR Comprometida por Empenho
C 8.2.1.1.3.xx.xx	DDR Comprometida por Liquidação e Entradas Compensatórias

Natureza do registro: controle

---

D 8.1.2.3.x.xx.xx	Execução de Obrigações Contratuais – PPP a Executar
C 8.1.2.3.x.xx.xx	Execução de Obrigações Contratuais – PPP Executadas

#### d. Pagamento

Natureza da informação: patrimonial

---

D 2.1.x.x.x.xx.xx	Contraprestações a Pagar de Contratos de PPP (F)
C 1.1.1.1.x.xx.xx	Caixa e Equivalentes de Caixa em Moeda Nacional

Natureza da informação: orçamentária

---

D 6.2.2.1.3.03.xx	Crédito Empenhado Liquidado a Pagar
C 6.2.2.1.3.04.xx	Crédito Empenhado Liquidado Pago

Natureza da informação: controle

---

D 8.2.1.1.3.xx.xx	DDR Comprometida por Liquidação e Entradas Compensatórias
C 8.2.1.1.4.xx.xx	DDR Utilizada

### 3. OPERAÇÕES DE CRÉDITO

#### 3.1. Objetivos

Este capítulo dispõe sobre os registros contábeis relativos às operações de crédito. A título de exemplo, serão demonstrados os registros contábeis das **operações de crédito mobiliárias (emissão de títulos)** e das seguintes **operações de crédito contratuais**:

- a. Mútuo financeiro;
- b. Arrendamento mercantil financeiro;
- c. Aquisições financiadas de bens;
- d. Recebimento antecipado de valores provenientes da venda a termo de bens e serviços;
- e. Assunção, reconhecimento e confissão de dívidas;
- f. Assunção, sem autorização orçamentária, de obrigação para pagamento *a posteriori* de bens e serviços; e
- g. Parcelamento de dívidas.

#### 3.2. Conceitos

- **Aquisição Financiada de Bens**

Aquisição financiada de bens é uma espécie de operação de crédito contratual em que não há ingresso efetivo de recursos financeiros nos cofres da entidade, como, por exemplo, a aquisição financiada diretamente com o fornecedor do bem.

- **Arrendamento Mercantil**

O arrendamento mercantil, conforme definido na legislação brasileira, corresponde à operação de crédito contratual internacionalmente conhecida como *leasing*. As partes desse contrato são denominadas “arrendador” e “arrendatário”, conforme sejam, de um lado, um banco ou sociedade de arrendamento mercantil e, de outro, o cliente. O objeto do contrato é a aquisição, por parte do arrendador, de bem escolhido pelo arrendatário para sua utilização. O arrendador é, portanto, o proprietário do bem, sendo que a posse e o usufruto, durante a vigência do contrato, são do arrendatário. O contrato de arrendamento mercantil pode prever ou não a opção de compra, pelo arrendatário, do bem de propriedade do arrendador.

- **Informação Complementar da Conta Contábil**

Informação complementar da conta contábil é aquela que não pode ser extraída da conta contábil, mas a ela se associa. Atende a controles necessários de natureza gerencial ou orçamentária.

São exemplos:

- a. Indicador de cálculo do superávit financeiro, definido no tópico 3.3.2.1, PCASP para atender às exigências da Lei n.º 4.320/1964.

- b. Classificação funcional, definida na Portaria MOG n.º 42/1999.
- c. Classificação da despesa e da receita por natureza, definidas na Portaria SOF/STN n.º 163/2001.
- d. Classificação por fonte ou destinação de recursos.

É possível utilizar mais de um tipo de informação complementar de forma a permitir o controle individualizado.

- **Mútuo financeiro**

Mútuo financeiro é uma espécie de operação de crédito em que há obtenção de recurso junto a uma instituição financeira para pagamento posterior acrescido de juros e demais encargos contratualmente previstos.

- **Operação de crédito contratual**

Operações de crédito contratuais são as obrigações financeiras internas ou externas assumidas em virtude de contrato, tratado, convênio ou outro instrumento jurídico que constitua e regule o negócio consensualmente firmado, estabelecendo as obrigações das partes contratantes.

- **Operação de crédito mobiliária**

Operações de crédito mobiliárias são as obrigações financeiras internas ou externas assumidas em decorrência da captação de recursos por meio da emissão de títulos públicos.

### 3.2.1. Conceito de Operação de Crédito

O conceito de operação de crédito foi estabelecido de forma **exemplificativa** pela Lei Complementar nº 101, de 4 de maio de 2000 – Lei de Responsabilidade Fiscal (LRF) e corresponde ao compromisso financeiro assumido em razão de mútuo, abertura de crédito, emissão e aceite de título, aquisição financiada de bens, recebimento antecipado de valores provenientes da venda a termo de bens e serviços, arrendamento mercantil e outras operações assemelhadas, inclusive com o uso de derivativos financeiros<sup>23</sup>.

A operação de crédito por antecipação de receita orçamentária – ARO deverá cumprir, dentre outras, as exigências da LRF aplicáveis à contratação das operações de crédito em geral<sup>24</sup>.

**Equipara-se** à operação de crédito a assunção, o reconhecimento ou a confissão de dívidas pelo ente da Federação, sem prejuízo do cumprimento das exigências para a geração de despesa<sup>25</sup>.

**Equiparam-se** a operações de crédito e estão **vedados**<sup>26</sup>:

- a. A captação de recursos a título de antecipação de receita de tributo ou contribuição cujo fato gerador ainda não tenha ocorrido;
- b. O recebimento antecipado de valores de empresa em que o poder público detenha, direta ou indiretamente, a maioria do capital social com direito a voto, salvo lucros e dividendos, na forma da legislação;
- c. A assunção direta de compromisso, a confissão de dívida ou operação assemelhada, com fornecedor de bens, mercadorias ou serviços, mediante emissão, aceite ou aval de título de crédito, não se aplicando esta vedação a empresas estatais dependentes;
- d. A assunção de obrigação, sem autorização orçamentária, com fornecedores para pagamento *a posteriori* de bens e serviços.

**Não se equipara** a operações de crédito a assunção de obrigação entre pessoas jurídicas (administração direta, fundos, autarquias, fundações e empresas estatais dependentes) integrantes do mesmo estado, Distrito Federal ou

23 LRF, art. 29, inciso III.

24 LRF, art. 38 c/c art. 32.

25 LRF, art. 29, § 1º c/c arts. 15 e 16.

26 LRF, art. 37.

município e o parcelamento de débitos preexistentes junto a instituições não-financeiras, desde que não impliquem elevação do montante da dívida consolidada líquida<sup>27</sup>.

**Observação:**

Ressalte-se que as operações de crédito nem sempre envolvem o usual crédito junto a uma instituição financeira com o consequente ingresso de receita orçamentária nos cofres públicos, como, por exemplo, nos casos de assunção, reconhecimento ou confissão de dívidas.

Quadro Síntese - Conceito de Operações de Crédito	
São Operações de Crédito	<ul style="list-style-type: none"> <li>• Mútuo.</li> <li>• Abertura de crédito.</li> <li>• Emissão e aceite de título.</li> <li>• Aquisição financiada de bens.</li> <li>• Recebimento antecipado de valores provenientes da venda a termo de bens e serviços.</li> <li>• Arrendamento mercantil.</li> <li>• Outras operações assemelhadas, inclusive com o uso de derivativos financeiros.</li> <li>• Operação de crédito por antecipação de receita orçamentária – ARO.</li> </ul>
Equiparam-se a Operações de Crédito	<ul style="list-style-type: none"> <li>• Assunção, reconhecimento ou confissão de dívidas.</li> </ul>
Equiparam-se a Operações de Crédito e estão vedados	<ul style="list-style-type: none"> <li>• A captação de recursos a título de antecipação de receita de tributo ou contribuição cujo fato gerador ainda não tenha ocorrido;</li> <li>• O recebimento antecipado de valores de empresa em que o poder público detenha, direta ou indiretamente, a maioria do capital social com direito a voto, salvo lucros e dividendos, na forma da legislação;</li> <li>• A assunção direta de compromisso, a confissão de dívida ou operação assemelhada, com fornecedor de bens, mercadorias ou serviços, mediante emissão, aceite ou aval de título de crédito, não se aplicando esta vedação a empresas estatais dependentes;</li> <li>• A assunção de obrigação, sem autorização orçamentária, com fornecedores para pagamento a posteriori de bens e serviços.</li> </ul>
Não são Operações de Crédito	<ul style="list-style-type: none"> <li>• Assunção de obrigação entre pessoas jurídicas (administração direta, fundos, autarquias, fundações e empresas estatais dependentes) integrantes do mesmo estado, Distrito Federal ou município.</li> </ul>

### 3.2.2. Operações Vedadas

Merecem comentário específico as operações vedadas, tais como as citadas nos arts. 35 a 37 da LRF, sejam elas operações de crédito *strictu sensu* ou equiparadas a operações de crédito.

**Não se pode confundir a legalidade da operação com a legalidade do registro contábil a ela pertinente, ou seja, a contabilização não válida, de forma alguma, uma operação ilegal. Pelo contrário, tem a função de demonstrar, de forma transparente, o impacto que a realização desta operação vedada causa ao patrimônio público, cabendo aos órgãos de controle avaliar o mérito da operação.**

Assim, tendo ocorrido qualquer situação que enseje obrigação de pagar para a Administração Pública, o passivo correspondente deverá ser registrado, mesmo sem previsão orçamentária, sem prejuízo das responsabilidades e providências a serem tomadas pela inobservância da lei. O Apêndice II da Resolução CFC nº 750/1993<sup>28</sup> corrobora o entendimento aqui exarado ao afirmar que as transações no setor público devem ser contabilizadas e os seus efeitos evidenciados nas demonstrações contábeis dos exercícios financeiros com os quais se relacionarem, reconhecidas, portanto, pelos respectivos fatos geradores.

27 Resolução do Senado Federal nº 43/2001, art. 2º, inciso I, e art. 3º, §2º.

28 O Apêndice II da Resolução CFC nº 750/1993 foi aprovado pela Resolução CFC nº 1.111/2007 e atualizado pela Resolução CFC nº 1.367/2011.

**Exemplo 1:**

Assunção, sem autorização orçamentária, de obrigação para pagamento a posteriori de bens e serviços:

Suponha que um órgão da Administração Direta efetue uma compra de material de consumo, sem autorização orçamentária, por meio de aceite de uma nota promissória no valor de R\$ 3.000,00. Os bens seriam entregues no prazo de 30 dias a partir do aceite da nota promissória e a apuração de responsabilidade ensejaria ressarcimento do órgão.

**Lançamentos:**

Reconhecimento do passivo

Natureza da informação: patrimonial

D 1.1.5.6.x.xx.xx	Almoxarifado (P)	3.000,00
C 2.1.3.x.x.xx.xx	Fornecedores e Contas a Pagar a Curto Prazo (P)	3.000,00

Registro da responsabilidade em apuração

Natureza da informação: controle

D 7.9.x.x.x.xx.xx	Outros Controles – Diversos Responsáveis em Apuração	3.000,00
C 8.9.x.x.x.xx.xx	Outros Controles – Diversos Responsáveis em Apuração	3.000,00

Registro do ativo após a apuração de responsabilidade

Natureza da informação: patrimonial

D 1.x.x.x.x.xx.xx	Diversos Responsáveis	3.000,00
C 4.9.9.9.1.xx.xx	VPA Decorrentes de Fatos Geradores Diversos	3.000,00

Registro da responsabilidade após a apuração

Natureza da informação: controle

D 8.9.x.x.x.xx.xx	Outros Controles – Diversos Responsáveis em Apuração	3.000,00
C 8.9.x.x.x.xx.xx	Outros Controles – Diversos Responsáveis Apurados	3.000,00

Apurada a responsabilidade, caso o órgão opte por devolver a mercadoria, nenhum ativo será gerado contra o terceiro. Caso contrário, haverá registro de um ativo contra o terceiro.

**3.2.3. Relação com as Informações Fiscais**

O conteúdo deste capítulo é complementar às disposições do Manual de Demonstrativos Fiscais (MDF), publicado pela Secretaria do Tesouro Nacional (STN). Deste modo ambos os manuais (MCASP e MDF) devem ser analisados de forma integrada, permitindo, assim, a padronização das rotinas contábeis e dos demonstrativos fiscais.

Embora a fase de contratação da operação de crédito não impacte o patrimônio, seu controle é importante, pois evidencia aspectos que potencialmente afetarão o patrimônio público e registra informações necessárias ao preenchimento dos demonstrativos fiscais, inclusive para fins de cálculo de limites. Assim, a contratação de operações de crédito deve ser evidenciada em contas de controle, como será demonstrado adiante.

**3.2.4. Relação com a Apuração do Superávit Financeiro**

Na fase do **empenho da despesa orçamentária referente ao pagamento do passivo decorrente da operação de crédito** deverá ser realizada a **mudança do atributo “Permanente” (P) para o atributo “Financeiro” (F)**. Tais atributos indicam em que fase a execução orçamentária se encontra, possibilitando a identificação do ativo e passivo financeiros, por meio das contas com atributo (F), para fins de apuração do superávit financeiro.



### 3.2.5. Operações de Crédito Mobiliárias

Operações de crédito mobiliárias correspondem às **emissões de títulos**<sup>29</sup> pela União, estados, Distrito Federal e municípios<sup>30</sup>.

**Exemplo 2:**

Emissão de Títulos com Juros Pré-Fixados:

- Em 30/06/20X1 foi feita a emissão de títulos, sem cupons, com resgate em 30/06/20X2;
- O valor nominal dos títulos é R\$ 2.000.000,00;
- Os juros compostos são pré-fixados e iguais a 1% ao mês.

O cálculo dos juros e do resgate é demonstrado na tabela a seguir:

<b>Tabela - Emissão de Títulos com Juros Pré-Fixados</b>			
<b>Período</b>	<b>Juros</b>	<b>Pagamento do Resgate</b>	<b>Saldo Devedor</b>
06/20X1	-	-	2.000.000,00
07/20X1	20.000,00		2.020.000,00
08/20X1	20.200,00		2.040.200,00
09/20X1	20.402,00		2.060.602,00
10/20X1	20.606,02		2.081.208,02
11/20X1	20.812,08		2.102.020,10
12/20X1	21.020,20		2.123.040,30
01/20X2	21.230,40		2.144.270,70
02/20X2	21.442,71		2.165.713,41
03/20X2	21.657,13		2.187.370,55
04/20X2	21.873,71		2.209.244,25
05/20X2	22.092,44		2.231.336,69
06/20X2	22.313,37	2.253.650,06	0,00
<b>Total</b>	<b>253.650,06</b>	<b>2.253.650,06</b>	

**a. Reconhecimento Inicial**

A dívida relativa à emissão de títulos<sup>31</sup> deve ser registrada no Passivo Circulante quando os títulos tiverem a expectativa de realização inferior a doze meses da data de levantamento das demonstrações contábeis e no Passivo Não-Circulante caso contrário.

**Lançamentos:**

Em 30/06/20X1:

Reconhecimento inicial do principal da dívida

29 LRF, art. 29 II

30 Os estados, Distrito Federal e municípios estão proibidos de emitir títulos da dívida pública desde 1993 (Emenda Constitucional nº 3, de 17 de março de 1993, art. 5º), salvo raras exceções.

31 Para fins dos exemplos deste capítulo o momento da emissão coincide com o momento da alienação do título pelo seu emissor, e, portanto, com a geração do passivo.

Natureza da informação: patrimonial

D 1.1.1.1.x.xx.xx	Caixa e Equivalentes de Caixa em Moeda Nacional (F)	2.000.000,00
C 2.1.8.4.x.xx.xx	Debêntures e Outros Títulos de Dívida a Curto Prazo (P)	2.000.000,00

Reconhecimento inicial do principal da dívida

Natureza da informação: orçamentária

D 6.2.1.1.x.xx.xx	Receita a Realizar	2.000.000,00
C 6.2.1.2.x.xx.xx	Receita Realizada	2.000.000,00

Reconhecimento inicial do principal da dívida

Natureza da informação: controle

D 7.2.1.1.x.xx.xx	Controle da Disponibilidade de Recursos	2.000.000,00
C 8.2.1.1.1.xx.xx	Disponibilidade por Destinação de Recursos (DDR)	2.000.000,00

Reconhecimento dos encargos da dívida

Natureza da informação: patrimonial

D 2.1.8.4.x.xx.xx	(-) Debêntures e Outros Títulos de Dívida a Curto Prazo – Juros e Encargos a Apropriar (P)	253.650,06
C 2.1.8.4.x.xx.xx	Debêntures e Outros Títulos de Dívida a Curto Prazo – Juros e Encargos a Pagar (P)	253.650,06

No primeiro momento, houve um ingresso financeiro no valor da dívida emitida, correspondente apenas ao valor de seu principal.

Uma vez que já se sabe *a priori* o valor dos **juros e encargos financeiros** a apropriar no decorrer da operação, eles devem ser registrados. No entanto, esse procedimento apenas estará de acordo com o Princípio da Competência se, concomitantemente, for escriturada uma **conta retificadora** pelo valor dos encargos financeiros a serem apropriados, visto que tais encargos ainda não são devidos e, portanto, seu valor deve ser abatido do valor total da dívida registrada. No decorrer da operação, os encargos devem ser apropriados em razão do prazo de vencimento das parcelas da operação.

**Salienta-se que o registro dos juros e encargos a apropriar só foi possível devido ao fato de os juros em questão serem pré-fixados.** Caso fossem pós-fixados, somente seria possível estimá-los com razoável certeza quando da divulgação dos valores dos indexadores do título. No momento em que tais índices tornam-se disponíveis, os juros pós-fixados devem ser reconhecidos. Um exemplo com juros pós-fixados será apresentado posteriormente.

Após os lançamentos acima, em 30/06/20X1, a entidade possuirá a seguinte composição patrimonial:

Balanco Patrimonial			
Ativo	R\$	Passivo	R\$
Ativo Circulante	2.000.000,00	Passivo Circulante	2.000.000,00
Caixa e Equivalentes de Caixa	2.000.000,00	Debêntures e Outros Títulos de Dívida	2.253.650,06
		(-) Juros e Encargos a Apropriar	(253.650,06)
<b>Total</b>	<b>2.000.000,00</b>	<b>Total</b>	<b>2.000.000,00</b>

**b. Apropriação Mensal dos Juros e Encargos no Período**

**Lançamentos:**

Em 31/07/20X1:

Apropriação mensal dos Encargos no Período

Natureza da informação: patrimonial

D 3.4.1.3.x.xx.xx	Juros e Encargos da Dívida Mobiliária	20.000,00
C 2.1.8.4.x.xx.xx	(-) Debêntures e Outros Títulos de Dívida a Curto Prazo – Juros e Encargos a Apropriar (P)	20.000,00

Em 31/08/20X1:

Natureza da informação: patrimonial

D 3.4.1.3.x.xx.xx	Juros e Encargos da Dívida Mobiliária	20.200,00
C 2.1.2.x.x.xx.xx	(-) Debêntures e Outros Títulos de Dívida a Curto Prazo – Juros e Encargos a Apropriar (P)	20.200,00

Em 30/09/20X1:

Natureza da informação: patrimonial

D 3.4.1.3.x.xx.xx	Juros e Encargos da Dívida Mobiliária	20.402,00
C 2.1.2.x.x.xx.xx	(-) Debêntures e Outros Títulos de Dívida a Curto Prazo – Juros e Encargos a Apropriar (P)	20.402,00

A apropriação dos encargos mensais nos demais meses usará as mesmas contas contábeis.

**c. Empenho da Despesa Orçamentária Correspondente aos Juros e Encargos Pagos no Resgate dos Títulos**

**Lançamentos:**

Em 30/06/20X2:

Natureza da informação: patrimonial

D 2.1.8.4.x.xx.xx	Debêntures e Outros Títulos de Dívida a Curto Prazo – Juros e Encargos a Pagar (P)	253.650,06
C 2.1.8.4.x.xx.xx	Debêntures e Outros Títulos de Dívida a Curto Prazo – Juros e Encargos a Pagar (F)	253.650,06

Natureza da informação: orçamentária

D 6.2.2.1.1.xx.xx	Crédito Disponível	253.650,06
C 6.2.2.1.3.01.xx	Crédito Empenhado a Liquidar	253.650,06

Natureza da despesa: 3.2.x.x.x.x

Natureza da informação: orçamentária

D 6.2.2.1.3.01.xx	Crédito Empenhado a Liquidar	253.650,06
C 6.2.2.1.3.02.xx	Crédito Empenhado em Liquidação	253.650,06

Natureza da informação: controle

D 8.2.1.1.1.xx.xx	Disponibilidade por Destinação de Recursos (DDR)	253.650,06
C 8.2.1.1.2.xx.xx	DDR Comprometida por Empenho	253.650,06

**d. Liquidação da Despesa Orçamentária Correspondente aos Juros e Encargos Pagos no Resgate dos Títulos****Lançamentos:**

Em 30/06/20X2:

Natureza da informação: orçamentária

D 6.2.2.1.3.02.xx	Crédito Empenhado em Liquidação	253.650,06
C 6.2.2.1.3.03.xx	Crédito Empenhado Liquidado a Pagar	253.650,06

Natureza da informação: controle

D 8.2.1.1.2.xx.xx	DDR Comprometida por Empenho	253.650,06
C 8.2.1.1.3.xx.xx	DDR Comprometida por Liquidação e Entradas Compensatórias	253.650,06

**e. Pagamento da Despesa Orçamentária Correspondente aos Encargos Pagos no Resgate de Títulos****Lançamentos:**

Natureza da informação: patrimonial

D 2.1.8.4.x.xx.xx	Debêntures e Outros Títulos de Dívida a Curto Prazo – Juros e Encargos a Pagar (F)	253.650,06
C 1.1.1.1.x.xx.xx	Caixa e Equivalentes de Caixa em Moeda Nacional (F)	253.650,06

Natureza da informação: orçamentária

D 6.2.2.1.3.03.xx	Crédito Empenhado Liquidado a Pagar	253.650,06
C 6.2.2.1.3.04.xx	Crédito Empenhado Liquidado Pago	253.650,06

Natureza da informação: controle

D 8.2.1.1.3.xx.xx	DDR Comprometida por Liquidação e Entradas Compensatórias	253.650,06
C 8.2.1.1.4.xx.xx	DDR Utilizada	253.650,06

**f. Empenho da Despesa Orçamentária Correspondente ao Principal da Dívida Pago no Resgate dos Títulos****Lançamentos:**

Em 30/06/20X2:

Natureza da informação: patrimonial

C 2.1.8.4.x.xx.xx	Debêntures e Outros Títulos de Dívida a Curto Prazo (P)	2.000.000,00
C 2.1.8.4.x.xx.xx	Debêntures e Outros Títulos de Dívida a Curto Prazo (F)	2.000.000,00

Natureza da informação: orçamentária

D 6.2.2.1.1.xx.xx	Crédito Disponível	2.000.000,00
C 6.2.2.1.3.01.xx	Crédito Empenhado a Liquidar	2.000.000,00

Natureza da despesa: 4.6.x.x.x.x

Natureza da informação: orçamentária

D 6.2.2.1.3.01.xx	Crédito Empenhado a Liquidar	2.000.000,00
C 6.2.2.1.3.02.xx	Crédito Empenhado em Liquidação	2.000.000,00

Natureza da informação: controle

D 8.2.1.1.1.xx.xx	Disponibilidade por Destinação de Recursos (DDR)	2.000.000,00
C 8.2.1.1.2.xx.xx	DDR Comprometida por Empenho	2.000.000,00

**g. Liquidação da Despesa Orçamentária Correspondente ao Principal da Dívida Pago no Resgate dos Títulos**

**Lançamentos:**

Em 30/06/20X2:

Natureza da informação: orçamentária

D 6.2.2.1.3.02.xx	Crédito Empenhado em Liquidação	2.000.000,00
C 6.2.2.1.3.03.xx	Crédito Empenhado Liquidado a Pagar	2.000.000,00

Natureza da informação: controle

D 8.2.1.1.2.xx.xx	DDR Comprometida por Empenho	2.000.000,00
C 8.2.1.1.3.xx.xx	DDR Comprometida por Liquidação e Entradas Compensatórias	2.000.000,00

**h. Pagamento da Despesa Orçamentária Correspondente ao Principal da Dívida Pago no Resgate de Títulos**

**Lançamentos:**

Natureza da informação: patrimonial

D 2.1.8.4.x.xx.xx	Debêntures e Outros Títulos de Dívida a Curto Prazo (F)	2.000.000,00
C 1.1.1.1.x.xx.xx	Caixa e Equivalentes de Caixa em Moeda Nacional (F)	2.000.000,00

Natureza da informação: orçamentária

D 6.2.2.1.3.03.xx	Crédito Empenhado Liquidado a Pagar	2.000.000,00
C 6.2.2.1.3.04.xx	Crédito Empenhado Liquidado Pago	2.000.000,00

Natureza da informação: controle

D 8.2.1.1.3.xx.xx	DDR Comprometida por Liquidação e Entradas Compensatórias	2.000.000,00
C 8.2.1.1.4.xx.xx	DDR Utilizada	2.000.000,00

**Exemplo 3:**

Emissão de Títulos com Juros Pós-Fixados:

- Em 30/06/20X1 foi feita a emissão de títulos, sem cupons, com resgate em 30/06/20X2;
- O valor nominal dos títulos é R\$ 2.000.000,00;
- Os juros compostos são pós-fixados e atrelados a um índice de inflação INF (hipotético).

Apesar de tratar-se de juros pós-fixados, para fins desse exemplo, os índices serão demonstrados previamente na tabela a seguir.

Tabela - Emissão de Títulos com Juros Pós-Fixados				
Período	Índice INF	Juros	Pagamento do Resgate	Saldo Devedor
06/20X1		-	-	2.000.000,00
07/20X1	0,8%	16.000,00		2.016.000,00
08/20X1	1,2%	24.192,00		2.040.192,00
09/20X1	1,0%	20.401,92		2.060.593,92
10/20X1	1,5%	30.908,91		2.091.502,83
11/20X1	0,5%	10.457,51		2.101.960,34
12/20X1	1,3%	27.325,48		2.129.285,83
01/20X2	1,1%	23.422,14		2.152.707,97
02/20X2	0,9%	19.374,37		2.172.082,34
03/20X2	0,5%	10.860,41		2.182.942,75
04/20X2	1,3%	28.378,26		2.211.321,01
05/20X2	1,3%	28.747,17		2.240.068,18
06/20X2	1,0%	22.400,68	2.262.468,87	0,00
<b>Total</b>		<b>262.468,87</b>	<b>2.262.468,87</b>	

#### a. Reconhecimento Inicial

A dívida relativa à emissão de títulos deve ser registrada no Passivo Circulante quando os títulos tiverem a expectativa de realização inferior a doze meses da data de levantamento das demonstrações contábeis e no Passivo Não-Circulante caso contrário.

**Note-se que não há a conta retificadora de “Juros e Encargos Financeiros a Apropriar”, no Passivo, como nas operações pré-fixadas.**

#### Lançamentos:

Em 30/06/20X1:

Natureza da informação: patrimonial

D 1.1.1.1.x.xx.xx	Caixa e Equivalentes de Caixa em Moeda Nacional (F)	2.000.000,00
C 2.1.8.4.x.xx.xx	Debêntures e Outros Títulos de Dívida a Curto Prazo (P)	2.000.000,00

Natureza da informação: orçamentária

D 6.2.1.1.x.xx.xx	Receita a Realizar	2.000.000,00
C 6.2.1.2.x.xx.xx	Receita Realizada	2.000.000,00

Natureza da informação: controle

D 7.2.1.1.x.xx.xx	Controle da Disponibilidade de Recursos	2.000.000,00
C 8.2.1.1.1.xx.xx	Disponibilidade por Destinação de Recursos (DDR)	2.000.000,00

Após os lançamentos acima, em 30/06/20X1, a entidade possuirá a seguinte composição patrimonial:

<b>Balço Patrimonial</b>			
<b>Ativo</b>	<b>R\$</b>	<b>Passivo</b>	<b>R\$</b>
Ativo Circulante	2.000.000,00	Passivo Circulante	2.000.000,00
Caixa e Equivalentes de Caixa	2.000.000,00	Debêntures e Outros Títulos de Dívida	2.000.000,00
<b>Total</b>	<b>2.000.000,00</b>	<b>Total</b>	<b>2.000.000,00</b>

**b. Apropriação Mensal dos Encargos no Período**

**Lançamentos:**

Supondo que o índice de inflação INF (hipotético), que varia mês a mês, tenha sido 0,8% em 31/07/20X1:

Natureza da informação: patrimonial

D 3.4.1.3.x.xx.xx	Juros e Encargos da Dívida Mobiliária	16.000,00
C 2.1.8.4.x.xx.xx	Debêntures e Outros Títulos de Dívida a Curto Prazo (P)	16.000,00

Supondo que o índice de inflação INF (hipotético), que varia mês a mês, tenha sido 1,2% em 31/08/20X1:

Natureza da informação: patrimonial

D 3.4.1.3.x.xx.xx	Juros e Encargos da Dívida Mobiliária	24.192,00
C 2.1.8.4.x.xx.xx	Debêntures e Outros Títulos de Dívida a Curto Prazo (P)	24.192,00

A apropriação dos encargos mensais nos demais meses usará as mesmas contas contábeis.

**c. Empenho da Despesa Orçamentária Correspondente aos Encargos Pagos no Resgate dos Títulos**

**Lançamentos:**

Em 30/06/20X2:

Natureza da informação: patrimonial

D 2.1.8.4.x.xx.xx	Debêntures e Outros Títulos de Dívida a Curto Prazo – Juros e Encargos a Pagar (P)	262.468,87
C 2.1.8.4.x.xx.xx	Debêntures e Outros Títulos de Dívida a Curto Prazo – Juros e Encargos a Pagar (F)	262.468,87

Natureza da informação: orçamentária

D 6.2.2.1.1.xx.xx	Crédito Disponível	262.468,87
C 6.2.2.1.3.01.xx	Crédito Empenhado a Liquidar	262.468,87

Natureza da despesa: 3.2.x.x.x.x

Natureza da informação: orçamentária

D 6.2.2.1.3.01.xx	Crédito Empenhado a Liquidar	262.468,87
C 6.2.2.1.3.02.xx	Crédito Empenhado em Liquidação	262.468,87

Natureza da informação: controle

D 8.2.1.1.1.xx.xx	Disponibilidade por Destinação de Recursos (DDR)	262.468,87
C 8.2.1.1.2.xx.xx	DDR Comprometida por Empenho	262.468,87

**d. Liquidação da Despesa Orçamentária Correspondente aos Juros e Encargos Pagos no Resgate dos Títulos****Lançamentos:**

Em 30/06/20X2:

Natureza da informação: orçamentária

D 6.2.2.1.3.02.xx	Crédito Empenhado em Liquidação	262.468,87
C 6.2.2.1.3.03.xx	Crédito Empenhado Liquidado a Pagar	262.468,87

Natureza da informação: controle

D 8.2.1.1.2.xx.xx	DDR Comprometida por Empenho	262.468,87
C 8.2.1.1.3.xx.xx	DDR Comprometida por Liquidação e Entradas Compensatórias	262.468,87

**e. Pagamento da Despesa Orçamentária Correspondente aos Juros e Encargos Pagos no Resgate dos Títulos****Lançamentos:**

Natureza da informação: patrimonial

D 2.1.8.4.x.xx.xx	Debêntures e Outros Títulos de Dívida a Curto Prazo – Juros e Encargos a Pagar (F)	262.468,87
C 1.1.1.1.x.xx.xx	Caixa e Equivalentes de Caixa em Moeda Nacional (F)	262.468,87

Natureza da informação: orçamentária

D 6.2.2.1.3.03.xx	Crédito Empenhado Liquidado a Pagar	262.468,87
C 6.2.2.1.3.04.xx	Crédito Empenhado Liquidado Pago	262.468,87

Natureza da informação: controle

D 8.2.1.1.3.xx.xx	DDR Comprometida por Liquidação e Entradas Compensatórias	262.468,87
C 8.2.1.1.4.xx.xx	DDR Utilizada	262.468,87

**f. Empenho da Despesa Orçamentária Correspondente ao Principal Pago no Resgate dos Títulos****Lançamentos:**

Em 30/06/20X2:

Natureza da informação: patrimonial

C 2.1.8.4.x.xx.xx	Debêntures e Outros Títulos de Dívida a Curto Prazo (P)	2.000.000,00
C 2.1.8.4.x.xx.xx	Debêntures e Outros Títulos de Dívida a Curto Prazo (F)	2.000.000,00

Natureza da informação: orçamentária

D 6.2.2.1.1.xx.xx	Crédito Disponível	2.000.000,00
C 6.2.2.1.3.01.xx	Crédito Empenhado a Liquidar	2.000.000,00

Natureza da despesa: 4.6.x.x.x.x

Natureza da informação: orçamentária

D 6.2.2.1.3.01.xx	Crédito Empenhado a Liquidar	2.000.000,00
C 6.2.2.1.3.02.xx	Crédito Empenhado em Liquidação	2.000.000,00



Natureza da informação: controle

D 8.2.1.1.1.xx.xx	Disponibilidade por Destinação de Recursos (DDR)	2.000.000,00
C 8.2.1.1.2.xx.xx	DDR Comprometida por Empenho	2.000.000,00

**g. Liquidação da Despesa Orçamentária Correspondente ao Principal Pago no Resgate dos Títulos**

**Lançamentos:**

Em 30/06/20X2:

Natureza da informação: orçamentária

D 6.2.2.1.3.02.xx	Crédito Empenhado em Liquidação	2.000.000,00
C 6.2.2.1.3.03.xx	Crédito Empenhado Liquidado a Pagar	2.000.000,00

Natureza da informação: controle

D 8.2.1.1.2.xx.xx	DDR Comprometida por Empenho	2.000.000,00
C 8.2.1.1.3.xx.xx	DDR Comprometida por Liquidação e Entradas Compensatórias	2.000.000,00

**h. Pagamento da Despesa Orçamentária Correspondente ao Principal Pago no Resgate de Títulos**

**Lançamentos:**

Natureza da informação: patrimonial

C 2.1.8.4.x.xx.xx	Debêntures e Outros Títulos de Dívida a Curto Prazo (F)	2.000.000,00
C 1.1.1.1.x.xx.xx	Caixa e Equivalentes de Caixa em Moeda Nacional (F)	2.000.000,00

Natureza da informação: orçamentária

D 6.2.2.1.3.03.xx	Crédito Empenhado Liquidado a Pagar	2.000.000,00
C 6.2.2.1.3.04.xx	Crédito Empenhado Liquidado Pago	2.000.000,00

Natureza da informação: controle

D 8.2.1.1.3.xx.xx	DDR Comprometida por Liquidação e Entradas Compensatórias	2.000.000,00
C 8.2.1.1.4.xx.xx	DDR Utilizada	2.000.000,00

**3.2.6. Operações de Crédito Contratuais**

As operações de crédito contratuais podem ser contratadas sob diversas modalidades, tais como as **exemplificadas** pela LRF<sup>32</sup>, **ainda que o contrato seja inominado**. As operações de crédito contratuais podem, ainda, decorrer de assunção, reconhecimento ou confissão de dívidas, visto que essas operações são **equiparadas** a operações de crédito pela LRF<sup>33</sup>.

- **Controle Individualizado das Operações de Crédito Contratuais**

32 LRF art. 29, inciso III.

33 LRF art. 29, § 1º.

As operações de crédito contratuais deverão ser individualizadas por meio de um dos seguintes mecanismos:

- a. **Detalhamento das contas de controle** pelo tipo de operação de crédito e pelo montante contratualmente previsto para cada exercício;
- b. Mecanismo de **informações complementares da conta contábil**, que permite o tratamento de informações mais detalhadas.
- c. **Outros** sistemas de controle que individualizem as operações.

### 3.2.6.1. Mútuo Financeiro

Para exemplificar esse caso, foi considerado um caso simples de mútuo financeiro, no qual os juros são mensalmente incorporados ao valor de cada parcela. Salienta-se que há uma grande variedade de espécies de mútuo, podendo os juros serem cobrados, por exemplo, antecipadamente ou, ainda, exigidos apenas ao fim de todo o termo contratual.

#### Exemplo 4:

Mútuo Financeiro:

- Em 30/06/20X1 foi feito um mútuo financeiro no valor R\$ 2.000.000,00;
- A operação será paga em 12 prestações mensais e iguais, com o vencimento da primeira prestação em 31/07/20X1, e o das demais prestações no último dia de cada mês subsequente;
- Os juros compostos são pré-fixados e iguais a 1% ao mês.

O cálculo<sup>34</sup> das prestações, dos juros e da amortização é demonstrado na tabela a seguir.

Tabela - Mútuo Financeiro				
Período	Prestações	Juros	Amortização	Saldo Devedor
06/20X1	-	-	-	2.000.000,00
07/20X1	177.697,58	20.000,00	157.697,58	1.842.302,42
08/20X1	177.697,58	18.423,02	159.274,55	1.683.027,87
09/20X1	177.697,58	16.830,28	160.867,30	1.522.160,57
10/20X1	177.697,58	15.221,61	162.475,97	1.359.684,60
11/20X1	177.697,58	13.596,85	164.100,73	1.195.583,87
12/20X1	177.697,58	11.955,84	165.741,74	1.029.842,13
01/20X2	177.697,58	10.298,42	167.399,16	862.442,98
02/20X2	177.697,58	8.624,43	169.073,15	693.369,83
03/20X2	177.697,58	6.933,70	170.763,88	522.605,95
04/20X2	177.697,58	5.226,06	172.471,52	350.134,43
05/20X2	177.697,58	3.501,34	174.196,23	175.938,20
06/20X2	177.697,58	1.759,38	175.938,20	0,00
<b>Total</b>	<b>2.132.370,92</b>	<b>132.370,93</b>	<b>2.000.000,00</b>	

34 No exemplo é utilizado o sistema de amortização *Price*, mas os lançamentos contábeis apresentados poderão ser aplicados a todos os sistemas.

**a. Contratação da Operação de Crédito**

**Lançamentos:**

Registro da contratação da operação de crédito – mútuo financeiro

Natureza da informação: controle

D 7.1.2.3.x.xx.xx	Obrigações Contratuais	2.000.000,00
C 8.1.2.3.x.xx.xx	Execução de Obrigações Contratuais – a Executar	2.000.000,00

**b. Reconhecimento Inicial**

Após a contratação da operação de crédito, ocorrerá o ingresso de recursos financeiros.

**Lançamentos:**

Em 30/06/20X1:

Reconhecimento inicial do principal

Natureza da informação: patrimonial

D 1.1.1.1.x.xx.xx	Caixa e Equivalentes de Caixa em Moeda Nacional (F)	2.000.000,00
C 2.1.2.x.x.xx.xx	Empréstimos e Financiamentos a Curto Prazo (P)	2.000.000,00

Reconhecimento inicial do principal

Natureza da informação: orçamentária

D 6.2.1.1.x.xx.xx	Receita a Realizar	2.000.000,00
C 6.2.1.2.x.xx.xx	Receita Realizada	2.000.000,00

Reconhecimento inicial do principal

Natureza da informação: controle

D 7.2.1.1.x.xx.xx	Controle da Disponibilidade de Recursos	2.000.000,00
C 8.2.1.1.1.xx.xx	Disponibilidade por Destinação de Recursos	2.000.000,00

Reconhecimento inicial do principal

Natureza da informação: controle

D 8.1.2.3.x.xx.xx	Execução de Obrigações Contratuais – a Executar	2.000.000,00
C 8.1.2.3.x.xx.xx	Execução de Obrigações Contratuais – Executados	2.000.000,00

Reconhecimento inicial dos encargos

Natureza da informação: patrimonial

D 2.1.2.x.x.xx.xx	(-) Encargos Financeiros a Apropriar (P)	132.370,93
C 2.1.2.x.x.xx.xx	Juros e Encargos a Pagar de Empréstimos e Financiamentos a Curto Prazo (P)	132.370,93

Após os lançamentos acima, em 30/06/20X1, a entidade possuirá a seguinte composição patrimonial:

<b>Balanco Patrimonial</b>			
<b>Ativo</b>	<b>R\$</b>	<b>Passivo</b>	<b>R\$</b>
Ativo Circulante	2.000.000,00	Passivo Circulante	2.000.000,00
Caixa e Equivalentes de Caixa	2.000.000,00	Empréstimos e Financiamentos	2.000.000,00
		Juros e Encargos a Pagar	132.370,93
		(-) Encargos Financeiros a Apropriar	(132.370,93)
<b>Total</b>	<b>2.000.000,00</b>	<b>Total</b>	<b>2.000.000,00</b>

### c. Apropriação Mensal dos Encargos ao Longo do Período

Cada parcela relativa aos encargos financeiros deve ser apropriada até o final de cada mês, conforme o Princípio da Competência, independentemente de seu pagamento. Dessa forma, deve ser realizada uma baixa no saldo contábil da conta retificadora de passivo que representa os encargos financeiros a apropriar. A contabilidade deve demonstrar o valor real da dívida contratada até então, a qual equivalerá ao valor do principal somado à parcela de encargos financeiros reconhecidos.

#### Lançamentos:

Em 30/06/20X1:

Apropriação mensal dos encargos

Natureza da informação: patrimonial

D 3.4.1.x.x.xx.xx	Juros e Encargos de Empréstimos e Financiamentos Obtidos	20.000,00
C 2.1.2.x.x.xx.xx	(-) Encargos Financeiros a Apropriar (P)	20.000,00

Em 31/07/20X1:

Apropriação mensal dos encargos

Natureza da informação: patrimonial

D 3.4.1.x.x.xx.xx	Juros e Encargos de Empréstimos e Financiamentos Obtidos	18.423,02
C 2.1.2.x.x.xx.xx	(-) Encargos Financeiros a Apropriar (P)	18.423,02

Em 31/08/20X1:

Apropriação mensal dos encargos

Natureza da informação: patrimonial

D 3.4.1.x.x.xx.xx	Juros e Encargos de Empréstimos e Financiamentos Obtidos	16.830,28
C 2.1.2.x.x.xx.xx	(-) Encargos Financeiros a Apropriar (P)	16.830,28

A apropriação dos encargos mensais nos demais meses usará as mesmas contas contábeis.

**d. Empenho da Despesa Orçamentária Correspondente aos Encargos**

**Lançamentos:**

Em 30/06/20X1:

Natureza da informação: patrimonial

D 2.1.2.x.x.xx.xx	Juros e Encargos a Pagar de Empréstimos e Financiamentos a Curto Prazo (P)	20.000,00
C 2.1.2.x.x.xx.xx	Juros e Encargos a Pagar de Empréstimos e Financiamentos a Curto Prazo (F)	20.000,00

Natureza da informação: orçamentária

D 6.2.2.1.1.xx.xx	Crédito Disponível	20.000,00
C 6.2.2.1.3.01.xx	Crédito Empenhado a Liquidar	20.000,00

Natureza da despesa: 3.2.x.x.x.x

Natureza da informação: orçamentária

D 6.2.2.1.3.01.xx	Crédito Empenhado a Liquidar	20.000,00
C 6.2.2.1.3.02.xx	Crédito Empenhado em Liquidação	20.000,00

Natureza da informação: controle

D 8.2.1.1.1.xx.xx	Disponibilidade por Destinação de Recursos (DDR)	20.000,00
C 8.2.1.1.2.xx.xx	DDR Comprometida por Empenho	20.000,00

Os lançamentos dos encargos mensais empenhados nos demais meses usarão as mesmas contas contábeis.

**e. Liquidação da Despesa Orçamentária Correspondente aos Encargos**

**Lançamentos:**

Em 30/06/20X1:

Natureza da informação: orçamentária

D 6.2.2.1.3.02.xx	Crédito Empenhado em Liquidação	20.000,00
C 6.2.2.1.3.03.xx	Crédito Empenhado Liquidado a Pagar	20.000,00

Natureza da informação: controle

D 8.2.1.1.2.xx.xx	DDR Comprometida por Empenho	20.000,00
C 8.2.1.1.3.xx.xx	DDR Comprometida por Liquidação e Entradas Compensatórias	20.000,00

Os lançamentos dos encargos mensais liquidados nos demais meses usarão as mesmas contas contábeis.

**f. Pagamento da Despesa Orçamentária Correspondente aos Encargos**

**Lançamentos:**

Natureza da informação: patrimonial

D 2.1.2.x.x.xx.xx	Juros e Encargos a Pagar de Empréstimos e Financiamentos a Curto Prazo (F)	20.000,00
C 1.1.1.1.x.xx.xx	Caixa e Equivalentes de Caixa em Moeda Nacional (F)	20.000,00

## Natureza da informação: orçamentária

D 6.2.2.1.3.03.xx	Crédito Empenhado Liquidado a Pagar	20.000,00
C 6.2.2.1.3.04.xx	Crédito Empenhado Liquidado Pago	20.000,00

## Natureza da informação: controle

D 8.2.1.1.3.xx.xx	DDR Comprometida por Liquidação e Entradas Compensatórias	20.000,00
C 8.2.1.1.4.xx.xx	DDR Utilizada	20.000,00

Os lançamentos dos encargos mensais pagos nos demais meses usarão as mesmas contas contábeis.

**g. Empenho da Despesa Orçamentária Correspondente à Amortização****Lançamentos:**

Em 30/06/20X1:

## Natureza da informação: patrimonial

D 2.1.2.x.x.xx.xx	Empréstimos e Financiamentos a Curto Prazo (P)	157.697,58
C 2.1.2.x.x.xx.xx	Empréstimos e Financiamentos a Curto Prazo (F)	157.697,58

## Natureza da informação: orçamentária

D 6.2.2.1.1.xx.xx	Crédito Disponível	157.697,58
C 6.2.2.1.3.01.xx	Crédito Empenhado a Liquidar	157.697,58

Natureza da despesa: 4.6.x.x.x.x

## Natureza da informação: orçamentária

D 6.2.2.1.3.01.xx	Crédito Empenhado a Liquidar	157.697,58
C 6.2.2.1.3.02.xx	Crédito Empenhado em Liquidação	157.697,58

## Natureza da informação: controle

D 8.2.1.1.1.xx.xx	Disponibilidade por Destinação de Recursos (DDR)	157.697,58
C 8.2.1.1.2.xx.xx	DDR Comprometida por Empenho	157.697,58

Os lançamentos das amortizações mensais empenhados nos demais meses usarão as mesmas contas contábeis.

**h. Liquidação da Despesa Orçamentária Correspondente à Amortização****Lançamentos:**

Em 30/06/20X1:

## Natureza da informação: orçamentária

D 6.2.2.1.3.02.xx	Crédito Empenhado em Liquidação	157.697,58
C 6.2.2.1.3.03.xx	Crédito Empenhado Liquidado a Pagar	157.697,58

## Natureza da informação: controle

D 8.2.1.1.2.xx.xx	DDR Comprometida por Empenho	157.697,58
C 8.2.1.1.3.xx.xx	DDR Comprometida por Liquidação e Entradas Compensatórias	157.697,58

Os lançamentos das amortizações mensais liquidados nos demais meses usarão as mesmas contas contábeis.

**i. Pagamento da Despesa Orçamentária Correspondente à Amortização**

**Lançamentos:**

Natureza da informação: patrimonial

D 2.1.2.x.x.xx.xx	Empréstimos e Financiamentos a Curto Prazo (F)	157.697,58
C 1.1.1.1.x.xx.xx	Caixa e Equivalentes de Caixa em Moeda Nacional (F)	157.697,58

Natureza da informação: orçamentária

D 6.2.2.1.3.03.xx	Crédito Empenhado Liquidado a Pagar	157.697,58
C 6.2.2.1.3.04.xx	Crédito Empenhado Liquidado Pago	157.697,58

Natureza da informação: controle

D 8.2.1.1.3.xx.xx	DDR Comprometida por Liquidação e Entradas Compensatórias	157.697,58
C 8.2.1.1.4.xx.xx	DDR Utilizada	157.697,58

Os lançamentos das amortizações mensais pagas nos demais meses usarão as mesmas contas contábeis.

Após os lançamentos de empenho, liquidação e pagamento da primeira prestação (encargos e amortização), em 30/06/20X1, a entidade possuirá a seguinte composição patrimonial:

<b>Balanco Patrimonial</b>			
<b>Ativo</b>	<b>R\$</b>	<b>Passivo</b>	<b>R\$</b>
Ativo Circulante	1.822.302,42	Passivo Circulante	1.842.302,42
Caixa e Equivalentes de Caixa	1.822.302,42	Empréstimos e Financiamentos	1.842.302,42
		Juros e Encargos a Pagar	112.370,93
		(-) Encargos Financeiros a Apropriar	(112.370,93)
		Patrimônio Líquido	
		Patrimônio Social e Capital Social	
		Resultados Acumulados	
		(-) VPD Financeira* <sup>35</sup>	(20.000,00)
<b>Total</b>	<b>1.822.302,42</b>	<b>Total</b>	<b>1.822.302,42</b>

**3.2.6.2. Aquisições Financiadas de Bens**

De acordo com inciso III, artigo 29 da LRF, as aquisições financiadas de bens se enquadram como operações de crédito. Na aquisição financiada de bens, ocorre o financiamento da compra diretamente pelo fornecedor dos bens. Desta forma, deve-se contabilizar bens adquiridos (ativo) em contrapartida aos próprios fornecedores de tais bens (passivo).

Salienta-se que o passivo (de curto ou longo prazo) será composto dos encargos financeiros a apropriar e da apropriação mensal dos encargos correspondentes. Quanto ao ativo, se este for depreciável, deve-se apropriar ao resultado do período os valores correspondentes ao desgaste do bem, por meio do registro da despesa de depreciação. Informações detalhadas sobre depreciação podem ser obtidas na Parte II – Procedimentos Contábeis

35 No Balanço Patrimonial, a VPD Financeira compõe os Resultados Acumulados no encerramento do exercício, não sendo evidenciada separadamente. Apenas para fins didáticos, o valor negativo está apresentado no Patrimônio Líquido supondo que o exercício fosse encerrado imediatamente após os lançamentos da primeira prestação.

Patrimoniais (PCP) do MCASP.

**Exemplo:**

Aquisição financiada de bem:

- Valor do veículo: R\$ 50.000,00;
- Contratado em 01/04/20X1;
- Os juros compostos são pré-fixados e iguais a 1% ao mês;
- Será pago em 24 prestações mensais, iguais e consecutivas, com o vencimento da primeira prestação ocorrendo em 30/04/20X1 e as demais no último dia do mês;

O cálculo<sup>36</sup> dos juros, da amortização e das prestações é demonstrado na tabela a seguir.

<b>Tabela - Aquisição Financiada de Bem</b>					
<b>Nº</b>	<b>Período</b>	<b>Prestação</b>	<b>Encargos (Juros)</b>	<b>Amortização</b>	<b>Saldo Devedor</b>
	01/04/20X1	-	-	-	50.000,00
1	30/04/20X1	2.353,67	500,00	1.853,67	48.146,33
2	31/05/20X1	2.353,67	481,46	1.872,21	46.274,12
3	30/06/20X1	2.353,67	462,74	1.890,93	44.383,18
4	31/07/20X1	2.353,67	443,83	1.909,84	42.473,34
5	31/08/20X1	2.353,67	424,73	1.928,94	40.544,40
6	30/09/20X1	2.353,67	405,44	1.948,23	38.596,17
7	31/10/20X1	2.353,67	385,96	1.967,71	36.628,46
8	30/11/20X1	2.353,67	366,28	1.987,39	34.641,07
9	31/12/20X1	2.353,67	346,41	2.007,26	32.633,81
10	31/01/20X2	2.353,67	326,34	2.027,34	30.606,47
11	28/02/20X2	2.353,67	306,06	2.047,61	28.558,87
12	31/03/20X2	2.353,67	285,59	2.068,08	26.490,78
13	30/04/20X2	2.353,67	264,91	2.088,77	24.402,01
14	31/05/20X2	2.353,67	244,02	2.109,65	22.292,36
15	30/06/20X2	2.353,67	222,92	2.130,75	20.161,61
16	31/07/20X2	2.353,67	201,62	2.152,06	18.009,55
17	31/08/20X2	2.353,67	180,10	2.173,58	15.835,98
18	30/09/20X2	2.353,67	158,36	2.195,31	13.640,66
19	31/10/20X2	2.353,67	136,41	2.217,27	11.423,40
20	30/11/20X2	2.353,67	114,23	2.239,44	9.183,96
21	31/12/20X2	2.353,67	91,84	2.261,83	6.922,12
22	31/01/20X3	2.353,67	69,22	2.284,45	4.637,67
23	29/02/20X3	2.353,67	46,38	2.307,30	2.330,37
24	31/03/20X3	2.353,67	23,30	2.330,37	0,00
<b>Total</b>	<b>Total</b>	<b>56.488,16</b>	<b>6.488,17</b>	<b>50.000,00</b>	

36 No exemplo é utilizado o sistema de amortização Price, mas os lançamentos contábeis apresentados poderão ser aplicados a todos os sistemas.



O **registro orçamentário** poderá ser feito de duas formas distintas:

- a. No momento da aquisição há registro da **despesa orçamentária pela aquisição financiada de bens** (despesa com investimento) e **receita orçamentária de capital pela operação de crédito** (aquisição financiada de bens ou arrendamento mercantil financeiro), ainda que não haja ingresso efetivo de receita nos cofres públicos. No momento do pagamento das parcelas há registro de **despesa orçamentária com amortizações e encargos do financiamento**;
- b. No momento da aquisição não há registro orçamentário. No momento do pagamento das parcelas há registro de **despesa orçamentária com amortizações e encargos do financiamento**. Nesse caso, **não são registradas receitas orçamentárias** porque não há previsão de efetivo ingresso nos cofres públicos.

A metodologia adotada para o registro orçamentário deve ser evidenciada em **notas explicativas**.

Independentemente da técnica de elaboração, controle e execução orçamentária adotada, que depende da Lei Orçamentária e demais atos normativos de cada ente da Federação, os **aspectos patrimoniais** resultantes da realização da aquisição financiada de bens devem ser reconhecidos, mensurados e evidenciados nas demonstrações contábeis.

#### a. Contratação da Operação de Crédito

##### Lançamentos:

Registro da contratação da operação de crédito

Natureza da informação: controle

D 7.1.2.3.x.xx.xx	Obrigações Contratuais	50.000,00
C 8.1.2.3.x.xx.xx	Execução de Obrigações Contratuais	50.000,00

#### b. Recebimento do Bem Adquirido

##### Lançamentos apenas para os entes que registram a receita orçamentária:

Natureza da informação: orçamentária

D 6.2.1.1.x.xx.xx	Receita a Realizar	50.000,00
C 6.2.1.2.x.xx.xx	Receita Realizada	50.000,00

Natureza da informação: controle

D 7.2.1.1.x.xx.xx	Controle da Disponibilidade de Recursos	50.000,00
C 8.2.1.1.1.xx.xx	DDR - Disponibilidade por Destinação de Recursos	50.000,00

Para os entes que incluem no Orçamento a despesa sem o fluxo financeiro, conforme opção “a” citada no exemplo acima, deve-se contabilizar o empenho da despesa de investimento, conforme a seguir.

Empenho da despesa de investimento

Natureza da informação: orçamentária

D 6.2.2.1.1.xx.xx	Crédito Disponível	50.000,00
C 6.2.2.1.3.01.xx	Crédito Empenhado a Liquidar	50.000,00

Natureza da despesa: 4.4.x.x.x.x

Natureza da informação: controle

D 8.2.1.1.1.xx.xx	DDR - Disponibilidade por Destinação de Recursos	50.000,00
C 8.2.1.1.2.xx.xx	DDR Comprometida por Empenho	50.000,00

Natureza da informação: orçamentária

D 6.2.2.1.3.01.xx	Crédito Empenhado a Liquidar	50.000,00
C 6.2.2.1.3.02.xx	Crédito Empenhado em Liquidação	50.000,00

Natureza da informação: orçamentária

D 6.2.2.1.3.02.xx	Crédito Empenhado em Liquidação	50.000,00
C 6.2.2.1.3.03.xx	Crédito Empenhado Liquidado a Pagar	50.000,00

Natureza da informação: controle

D 8.2.1.1.2.xx.xx	DDR Comprometida por Empenho	50.000,00
C 8.2.1.1.3.xx.xx	DDR Comprometida por Liquidação e Entradas Compensatórias	50.000,00

Natureza da informação: orçamentária

D 6.2.2.1.3.03.xx	Crédito Empenhado Liquidado a Pagar	50.000,00
C 6.2.2.1.3.04.xx	Crédito Empenhado Liquidado Pago	50.000,00

Natureza da informação: controle

D 8.2.1.1.3.xx.xx	DDR Comprometida por Liquidação e Entradas Compensatórias	50.000,00
C 8.2.1.1.4.xx.xx	DDR Utilizada	50.000,00

**Lançamentos tanto para os entes que registram quanto para os que não registram a receita orçamentária:**

Reconhecimento da obrigação do financiamento

Natureza da informação: patrimonial

D 1.2.3.1.1.xx.xx	Veículos (P)	23.509,22
C 2.2.2.x.x.xx.xx	Empréstimos e Financiamentos a Curto Prazo (P)	23.509,22

OBS.: 12 Parcelas (30/04/20X1 a 31/03/20X2)

Natureza da informação: patrimonial

D 1.2.3.1.1.xx.xx	Veículos (P)	26.490,78
C 2.1.2.x.x.xx.xx	Empréstimos e Financiamentos a Longo Prazo (P)	26.490,78

OBS.: 12 Parcelas (30/04/20X2 a 31/03/20X3)

Reconhecimento dos encargos a curto prazo:

Natureza da informação: patrimonial

D 2.1.2.x.x.xx.xx	(-) Encargos Financeiros a Apropriar Curto Prazo (P)	4.734,86
C 2.1.2.x.x.xx.xx	Juros e Encargos a Pagar de Empréstimos e Financiamentos a Curto Prazo (P)	4.734,86

OBS.: 12 Parcelas (30/04/20X1 a 31/03/20X2)

Reconhecimento dos encargos a longo prazo:

Natureza da informação: patrimonial

D 2.2.2.x.x.xx.xx	(-) Encargos Financeiros a Apropriar Longo Prazo	1.753,30
C 2.2.2.x.x.xx.xx	Juros e Encargos a Pagar de Empréstimos e Financiamentos a Longo Prazo (P)	1.753,30

OBS.: 12 Parcelas (30/04/20X2 a 31/03/20X3)

Execução do contrato pelo recebimento do bem

Natureza da informação: patrimonial

D 8.1.2.3.x.xx.xx	Execução de Obrigações Contratuais	50.000,00
C 8.1.2.3.x.xx.xx	Execução de Obrigações Contratuais	50.000,00

**c. Apropriação Mensal dos Encargos ao Longo do Período**

Ao longo do exercício o ente deverá transferir, mensalmente, o saldo das contas do passivo do longo prazo para curto prazo. Dessa forma, em 31/05/20x1, a conta Empréstimos e Financiamentos a longo prazo deverá apresentar saldo de 23.536,70, já que a parcela de 31/05/X2, no valor de 2.109,65, passará a ser classificada no curto prazo. Ressalta-se que a reclassificação também deverá ser feita com as contas de Juros e Encargos a Pagar de Empréstimos e Financiamentos a Longo Prazo e de Encargos Financeiros a Apropriar Longo Prazo.

**Lançamentos:**

Em 30/04/20x1:

Natureza da informação: patrimonial

D 3.4.x.x.x.xx.xx	Variações Patrimoniais Diminutivas Financeiras	500,00
C 2.1.2.x.x.xx.xx	(-) Encargos Financeiros a Apropriar Curto Prazo	500,00

Em 31/05/20x1:

Natureza da informação: patrimonial

D 3.4.x.x.x.xx.xx	Variações Patrimoniais Diminutivas Financeiras	481,46
C 2.1.2.x.x.xx.xx	(-) Encargos Financeiros a Apropriar Curto Prazo	481,46

A apropriação dos encargos mensais nos demais meses usará as mesmas contas contábeis.

**d. Empenho da Despesa Orçamentária Correspondente aos Encargos**

No momento do empenho da despesa orçamentária, correspondente aos encargos, deve-se observar que a classificação orçamentária destes é distinta da amortização do financiamento, pois os juros são classificados como despesa corrente e a amortização do principal da dívida é despesa de capital.

**Lançamentos:**

Em 30/04/20x1:

Natureza da informação: patrimonial

D 2.1.2.x.x.xx.xx	Juros e Encargos a Pagar de Empréstimos e Financiamentos a Curto Prazo (P)	500,00
C 2.1.2.x.x.xx.xx	Juros e Encargos a Pagar de Empréstimos e Financiamentos A Curto Prazo (F)	500,00

Natureza da informação: orçamentária

D 6.2.2.1.1.xx.xx	Crédito Disponível	500,00
C 6.2.2.1.3.01.xx	Crédito Empenhado a Liquidar Natureza da despesa: 3.2.xx.xx	500,00

Natureza da informação: orçamentária

D 6.2.2.1.3.01.xx	Crédito Empenhado a Liquidar	500,00
C 6.2.2.1.3.02.xx	Crédito Empenhado em Liquidação	500,00

Natureza da informação: controle

D 8.2.1.1.1.xx.xx	DDR - Disponibilidade por Destinação de Recursos	500,00
C 8.2.1.1.2.xx.xx	DDR Comprometida por Empenho	500,00

Os lançamentos dos encargos mensais empenhados nos demais meses usarão as mesmas contas contábeis.

#### e. Liquidação da Despesa Orçamentária Correspondente aos Encargos

Uma vez empenhada a despesa orçamentária correspondente aos encargos a pagar (despesa orçamentária corrente), e previamente ao seu pagamento, deverá ser realizada a sua liquidação.

##### Lançamentos:

Em 30/04/20x1:

Natureza da informação: orçamentária

D 6.2.2.1.3.02.xx	Crédito Empenhado em Liquidação	500,00
C 6.2.2.1.3.03.xx	Crédito Empenhado Liquidado a Pagar	500,00

Natureza da informação: controle

D 8.2.1.1.2.xx.xx	DDR Comprometida por Empenho	500,00
C 8.2.1.1.3.xx.xx	DDR Comprometida por Liquidação e Entradas Compensatórias	500,00

Os lançamentos dos encargos mensais liquidados nos demais meses usarão as mesmas contas contábeis.

#### f. Pagamento da Despesa Orçamentária Correspondente aos Encargos

##### Lançamentos:

Natureza da informação: patrimonial

D 2.1.2.x.x.xx.xx	Juros e Encargos a Pagar de Empréstimos e Financiamentos a Curto Prazo (F)	500,00
C 1.1.1.1.x.xx.xx	Caixa e Equivalentes de Caixa em Moeda Nacional (F)	500,00

Natureza da informação: orçamentária

D 6.2.2.1.3.03.xx	Crédito Empenhado Liquidado a Pagar	500,00
C 6.2.2.1.3.04.xx	Crédito Empenhado Liquidado Pago	500,00

Natureza da informação: controle

D 8.2.1.1.3.xx.xx	DDR Comprometida por Liquidação e Entradas Compensatórias	500,00
C 8.2.1.1.4.xx.xx	DDR Utilizada	500,00

Os lançamentos dos encargos mensais pagos nos demais meses usarão as mesmas contas contábeis.

#### g. Empenho da Despesa Orçamentária Correspondente à Amortização

##### Lançamentos:

Em 30/04/20x1:

Natureza da informação: patrimonial

D 2.1.2.x.x.xx.xx	Empréstimos e Financiamentos a Curto Prazo (P)	1.853,67
C 2.1.2.x.x.xx.xx	Empréstimos e Financiamentos a Curto Prazo (F)	1.853,67

Natureza da informação: orçamentária

D 6.2.2.1.1.xx.xx	Crédito Disponível	1.853,67
C 6.2.2.1.3.01.xx	Crédito Empenhado a Liquidar	1.853,67

Natureza da despesa: 4.6.x.x.x.x

Natureza da informação: orçamentária

D 6.2.2.1.3.01.xx	Crédito Empenhado a Liquidar	1.853,67
C 6.2.2.1.3.02.xx	Crédito Empenhado Em Liquidação	1.853,67

Natureza da informação: orçamentária

D 8.2.1.1.1.xx.xx	DDR - Disponibilidade por Destinação de Recursos	1.853,67
C 8.2.1.1.2.xx.xx	DDR Comprometida por Empenho	1.853,67

Os lançamentos das amortizações mensais empenhados nos demais meses usarão as mesmas contas contábeis.

#### h. Liquidação da Despesa Orçamentária Correspondente à Amortização

Uma vez empenhada a despesa orçamentária correspondente à parcela de amortização (despesa orçamentária de capital), previamente ao seu pagamento, deverá ser realizada a sua liquidação.

**Lançamentos:**

Em 30/04/20x1:

Natureza da informação: orçamentária

D 6.2.2.1.3.02.xx	Crédito Empenhado em Liquidação	1.853,67
C 6.2.2.1.3.03.xx	Crédito Empenhado Liquidado a Pagar	1.853,67

Natureza da informação: orçamentária

D 8.2.1.1.2.xx.xx	DDR Comprometida por Empenho	1.853,67
C 8.2.1.1.3.xx.xx	DDR Comprometida por Liquidação e Entradas Compensatórias	1.853,67

Os lançamentos das amortizações mensais liquidados nos demais meses usarão as mesmas contas contábeis.

#### i. Pagamento da Despesa Orçamentária Correspondente à Amortização

**Lançamentos:**

Natureza da informação: patrimonial

D 2.1.2.x.x.xx.xx	Empréstimos e Financiamentos a Curto Prazo (F)	1.853,67
C 1.1.1.1.x.xx.xx	Caixa e Equivalentes de Caixa em Moeda Nacional (F)	1.853,67

Natureza da informação: orçamentária

D 6.2.2.1.3.03.xx	Crédito Empenhado Liquidado a Pagar	1.853,67
C 6.2.2.1.3.04.xx	Crédito Empenhado Liquidado Pago	1.853,67

Natureza da informação: controle

D 8.2.1.1.3.xx.xx	DDR Comprometida por Liquidação e Entradas Compensatórias	1.853,67
C 8.2.1.1.4.xx.xx	DDR Utilizada	1.853,67

Os lançamentos das amortizações mensais pagas nos demais meses usarão as mesmas contas contábeis.

### 3.2.6.3. Arrendamento Mercantil Financeiro

O arrendamento mercantil pode ser classificado em financeiro ou operacional. Sobre o tema, a Norma Brasileira de Contabilidade NBC TG 06 (R1) – Operações de Arrendamento Mercantil estabelece:

*10. A classificação de um arrendamento mercantil como arrendamento mercantil financeiro ou arrendamento mercantil operacional depende da essência da transação e não da forma do contrato. Exemplos de situações que individualmente ou em conjunto levariam normalmente a que um arrendamento mercantil fosse classificado como arrendamento mercantil financeiro são:*

*(a) o arrendamento mercantil transfere a propriedade do ativo para o arrendatário no fim do prazo do arrendamento mercantil;*

*(b) o arrendatário tem a opção de comprar o ativo por um preço que se espera seja suficientemente mais baixo do que o valor justo à data em que a opção se torne exercível de forma que, no início do arrendamento mercantil, seja razoavelmente certo que a opção será exercida;*

*(c) o prazo do arrendamento mercantil refere-se à maior parte da vida econômica do ativo mesmo que a propriedade não seja transferida;*

*(d) no início do arrendamento mercantil, o valor presente dos pagamentos mínimos do arrendamento mercantil totaliza pelo menos substancialmente todo o valor justo do ativo arrendado; e*

*(e) os ativos arrendados são de natureza especializada de tal forma que apenas o arrendatário pode usá-los sem grandes modificações.*

Na aquisição financiada de bens e no arrendamento mercantil financeiro, inicialmente o bem deve ser contabilizado como **ativo**, tendo como contrapartida uma obrigação no passivo (de curto e/ou longo prazo), isso porque:

- Prudentemente, face às características da operação de arrendamento, a intenção de adquirir o bem ao final do contrato, por opção de compra, implica o registro do ativo não circulante em contrapartida com o passivo;
- Da mesma forma, comporá o passivo os respectivos encargos financeiros a apropriar, e a subsequente apropriação mensal dos encargos correspondentes.

O valor a ser registrado (no ativo e no passivo) deve ser igual ao valor justo da propriedade arrendada ou, se inferior, ao valor presente dos pagamentos mínimos do arrendamento mercantil.

No exemplo a seguir, considerou-se que o valor justo do equipamento coincide com o valor presente dos fluxos de pagamentos (o valor da contratação).

É importante destacar que a entidade pública deve apropriar ao resultado de um período o desgaste do seu ativo imobilizado, por meio do registro da despesa de depreciação, quando aplicável, obedecendo ao princípio da competência. Mais informações sobre depreciação podem ser obtidas na Parte II – Procedimentos Contábeis Patrimoniais (PCP) do MCASP.

#### **Exemplo:**

Arrendamento Mercantil Financeiro (Equipamento):

- Valor do equipamento: R\$ 20.000,00;

- Contratado em 01/01/20X1;
- Os juros compostos são pré-fixados e iguais a 1,513085% ao mês;
- Será pago em 24 prestações mensais, iguais e consecutivas, com o vencimento da primeira prestação ocorrendo em 31/01/20x1 e as demais no último dia do mês;
- O Valor Residual Garantido- VRG a ser pago ao final do 24º mês é \$ 150,00;
- O contratante pretende exercer a opção de compra do equipamento;

O cálculo dos juros, da amortização e das prestações é demonstrado na Tabela a seguir.

<b>Tabela - Aquisição Financiada de Bem</b>					
<b>Nº</b>	<b>Período</b>	<b>Prestação</b>	<b>Encargos (Juros)</b>	<b>Amortização</b>	<b>Saldo Devedor</b>
	01/01/20X1	-	-	-	20.000,00
1	31/01/20X1	1.000,00	302,62	697,38	19.302,62
2	29/02/20X1	1.000,00	292,07	707,93	18.594,68
3	31/03/20X1	1.000,00	281,35	718,65	17.876,04
4	30/04/20x1	1.000,00	270,48	729,52	17.146,51
5	31/05/20X1	1.000,00	259,44	740,56	16.405,96
6	30/06/20X1	1.000,00	248,24	751,76	15.654,19
7	31/07/20X1	1.000,00	236,86	763,14	14.891,05
8	31/08/20X1	1.000,00	225,31	774,69	14.116,37
9	30/09/20X1	1.000,00	213,59	786,41	13.329,96
10	31/10/20X1	1.000,00	201,69	798,31	12.531,65
11	30/11/20X1	1.000,00	189,61	810,39	11.721,27
12	31/12/20X1	1.000,00	177,35	822,65	10.898,62
13	31/01/20X2	1.000,00	164,91	835,09	10.063,53
14	28/02/20X2	1.000,00	152,27	847,73	9.215,80
15	31/03/20X2	1.000,00	139,44	860,56	8.355,24
16	30/04/20X2	1.000,00	126,42	873,58	7.481,66
17	31/05/20X2	1.000,00	113,20	886,80	6.594,87
18	30/06/20X2	1.000,00	99,79	900,21	5.694,65
19	31/07/20X2	1.000,00	86,16	913,84	4.780,82
20	31/08/20X2	1.000,00	72,34	927,66	3.853,15
21	30/09/20X2	1.000,00	58,30	941,70	2.911,46
22	31/10/20X2	1.000,00	44,05	955,95	1.955,51
23	30/11/20X2	1.000,00	29,59	970,41	985,10
24	31/12/20X2	1.000,00	14,91	985,09	0,00
	31/12/20X2	150,00			
<b>Total</b>	<b>Total</b>	<b>24.150,00</b>	<b>4.000,00</b>	<b>20.000,00</b>	

O **registro orçamentário**<sup>37</sup> poderá ser feito de duas formas distintas:

- a. No momento da aquisição há registro da despesa orçamentária pela aquisição financiada de bens (despesa com investimento) e receita orçamentária de capital pela operação de crédito (aquisição financiada de bens ou arrendamento mercantil financeiro), ainda que não haja ingresso efetivo de receita nos cofres públicos. No momento do pagamento das parcelas há registro de despesa orçamentária com amortizações e encargos do financiamento;
- b. No momento da aquisição não há registro orçamentário. No momento do pagamento das parcelas há registro de despesa orçamentária com amortizações e encargos do financiamento. Nesse caso, não são registradas receitas orçamentárias porque não há previsão de efetivo ingresso nos cofres públicos.

A metodologia adotada para o registro orçamentário deve ser evidenciada em **notas explicativas**.

Independentemente da técnica de elaboração, controle e execução orçamentária adotada, que depende da Lei Orçamentária e demais atos normativos de cada ente da Federação, os **aspectos patrimoniais** resultantes da realização da aquisição financiada de bens devem ser reconhecidos, mensurados e evidenciados nas demonstrações contábeis.

#### a. Contratação da Operação de Crédito

Registro da contratação da operação de crédito

Natureza da informação: controle

D 7.1.2.3.x.xx.xx	Obrigações Contratuais	20.000,00
C 8.1.2.3.x.xx.xx	Execução de Obrigações Contratuais – a Executar	20.000,00

#### b. Recebimento do Bem Adquirido

**Lançamentos apenas para os entes que registram a receita orçamentária:**

Natureza da informação: orçamentária

D 6.2.1.1.x.xx.xx	Receita a Realizar	20.000,00
C 6.2.1.2.x.xx.xx	Receita Realizada	20.000,00

Natureza da informação: controle

D 7.2.1.1.x.xx.xx	Controle da Disponibilidade de Recursos	20.000,00
C 8.2.1.1.1.xx.xx	DDR - Disponibilidade por Destinação de Recursos	20.000,00

Para os entes que incluem no Orçamento a despesa sem o fluxo financeiro, conforme opção “a” citada no exemplo acima, deve-se contabilizar o empenho da despesa de investimento, conforme a seguir.

Empenho da despesa de investimento

Natureza da informação: orçamentária

D 6.2.2.1.1.xx.xx	Crédito Disponível	20.000,00
C 6.2.2.1.3.01.xx	Crédito Empenhado a Liquidar	20.000,00

Natureza da despesa: 4.4.x.x.x.x

<sup>37</sup> Observa-se que o registro orçamentário quando do ingresso do bem não é pacífico junto à Federação. Deste modo, a ativação do bem pode ser realizada com ou sem execução orçamentária, conforme apresentado nos itens a e b.



Natureza da informação: controle

D 8.2.1.1.1.xx.xx	DDR - Disponibilidade por Destinação de Recursos	20.000,00
C 8.2.1.1.2.xx.xx	DDR Comprometida por Empenho	20.000,00

Natureza da informação: orçamentária

D 6.2.2.1.3.01.xx	Crédito Empenhado a Liquidar	20.000,00
C 6.2.2.1.3.02.xx	Crédito Empenhado em Liquidação	20.000,00

Natureza da informação: orçamentária

D 6.2.2.1.3.02.xx	Crédito Empenhado em Liquidação	20.000,00
C 6.2.2.1.3.03.xx	Crédito Empenhado Liquidado a Pagar	20.000,00

Natureza da informação: controle

D 8.2.1.1.2.xx.xx	DDR Comprometida por Empenho	20.000,00
C 8.2.1.1.3.xx.xx	DDR Comprometida por Liquidação e Entradas Compensatórias	20.000,00

Natureza da informação: orçamentária

D 6.2.2.1.3.03.xx	Crédito Empenhado Liquidado a Pagar	20.000,00
C 6.2.2.1.3.04.xx	Crédito Empenhado Liquidado Pago	20.000,00

Natureza da informação: controle

D 8.2.1.1.3.xx.xx	DDR Comprometida por Liquidação e Entradas Compensatórias	20.000,00
C 8.2.1.1.4.xx.xx	DDR Utilizada	20.000,00

**Lançamentos tanto para os entes que registram quanto para os que não registram a receita orçamentária:**

Reconhecimento da obrigação do financiamento

Natureza da informação: patrimonial

D 1.2.3.1.1.xx.xx	Equipamentos (P)	9.101,38
C 2.2.2.x.x.xx.xx	Empréstimos e Financiamentos a Curto Prazo (P)	9.101,38

OBS.: 12 Parcelas (31/01/20X1 a 31/12/20X1)

Natureza da informação: patrimonial

D 1.2.3.1.1.xx.xx	Equipamentos (P)	10.898,62
C 2.1.2.x.x.xx.xx	Empréstimos e Financiamentos a Longo Prazo (P)	10.898,62

OBS.: 12 Parcelas (31/01/20X2 a 31/12/20X2)

Reconhecimento dos encargos a curto prazo:

Natureza da informação: patrimonial

D 2.1.2.x.x.xx.xx	(-) Encargos Financeiros a Apropriar Curto Prazo (P)	2.898,62
C 2.1.2.x.x.xx.xx	Juros e Encargos a Pagar de Empréstimos e Financiamentos a Curto Prazo (P)	2.898,62

OBS.: 12 Parcelas (31/01/20X1 a 31/12/20X1)

Reconhecimento dos encargos a longo prazo:

Natureza da informação: patrimonial

D 2.2.2.x.x.xx.xx	(-) Encargos Financeiros a Apropriar Longo Prazo	1.101,38
C 2.2.2.x.x.xx.xx	Juros e Encargos a Pagar de Empréstimos e Financiamentos a Longo Prazo (P)	1.101,38

OBS.: 12 Parcelas (31/01/20X2 a 31/12/20X2)

Execução do contrato pelo recebimento do bem

Natureza da informação: patrimonial

D 8.1.2.3.x.xx.xx	Execução de Obrigações Contratuais	20.000,00
C 8.1.2.3.x.xx.xx	Execução de Obrigações Contratuais	20.000,00

### c. Apropriação Mensal dos Encargos ao Longo do Período

Ao longo do exercício o ente deverá transferir, mensalmente, o saldo das contas do passivo do longo prazo para curto prazo. Dessa forma, em 28/02/20x1, a conta Empréstimos e Financiamentos a longo prazo deverá apresentar saldo de 9.215,79, já que a parcela (amortizável) de 28/02/X2, no valor de 847,73, passará a ser classificada no curto prazo. Ressalta-se que a reclassificação também deverá ser feita com as contas de Juros e Encargos a Pagar de Empréstimos e Financiamentos a Longo Prazo e de Encargos Financeiros a Apropriar Longo Prazo.

#### Lançamentos:

Em 31/01/20x1:

Natureza da informação: patrimonial

D 3.4.x.x.x.xx.xx	Variações Patrimoniais Diminutivas Financeiras	302,62
C 2.1.2.x.x.xx.xx	(-) Encargos Financeiros a Apropriar Curto Prazo	302,62

Em 28/02/20x1:

Natureza da informação: patrimonial

D 3.4.x.x.x.xx.xx	Variações Patrimoniais Diminutivas Financeiras	292,07
C 2.1.2.x.x.xx.xx	(-) Encargos Financeiros a Apropriar Curto Prazo	292,07

A apropriação dos encargos mensais nos demais meses usará as mesmas contas contábeis.

### d. Empenho da Despesa Orçamentária Correspondente aos Encargos

No momento do empenho da despesa orçamentária, correspondente aos encargos, deve-se observar que a classificação orçamentária destes é distinta da amortização do financiamento, pois os juros são classificados como despesa corrente e a amortização do principal da dívida é despesa de capital.

#### Lançamentos:

Em 31/01/20x1:

Natureza da informação: patrimonial

D 2.1.2.x.x.xx.xx	Juros e Encargos a Pagar de Empréstimos e Financiamentos a Curto Prazo (P)	302,62
C 2.1.2.x.x.xx.xx	Juros e Encargos a Pagar de Empréstimos e Financiamentos A Curto Prazo (F)	302,62

Natureza da informação: orçamentária

D 6.2.2.1.1.xx.xx	Crédito Disponível	302,62
C 6.2.2.1.3.01.xx	Crédito Empenhado a Liquidar	302,62

Natureza da despesa: 3.2.x.x.x.x

Natureza da informação: orçamentária

D 6.2.2.1.3.01.xx	Crédito Empenhado a Liquidar	302,62
C 6.2.2.1.3.02.xx	Crédito Empenhado em Liquidação	302,62

Natureza da informação: controle

D 8.2.1.1.1.xx.xx	DDR - Disponibilidade por Destinação de Recursos	302,62
C 8.2.1.1.2.xx.xx	DDR Comprometida por Empenho	302,62

Os lançamentos dos encargos mensais empenhados nos demais meses usarão as mesmas contas contábeis.

**e. Liquidação da Despesa Orçamentária Correspondente aos Encargos**

Uma vez empenhada a despesa orçamentária correspondente aos encargos a pagar (despesa orçamentária corrente), e previamente ao seu pagamento, deverá ser realizada a sua liquidação.

**Lançamentos:**

Em 31/01/20x1:

Natureza da informação: orçamentária

D 6.2.2.1.3.02.xx	Crédito Empenhado em Liquidação	302,62
C 6.2.2.1.3.03.xx	Crédito Empenhado Liquidado a Pagar	302,62

Natureza da informação: controle

D 8.2.1.1.2.xx.xx	DDR Comprometida por Empenho	302,62
C 8.2.1.1.3.xx.xx	DDR Comprometida por Liquidação e Entradas Compensatórias	302,62

Os lançamentos dos encargos mensais liquidados nos demais meses usarão as mesmas contas contábeis.

**f. Pagamento da Despesa Orçamentária Correspondente aos Encargos**

**Lançamentos:**

Natureza da informação: patrimonial

D 2.1.2.x.x.xx.xx	Juros e Encargos a Pagar de Empréstimos e Financiamentos a Curto Prazo (F)	302,62
C 1.1.1.1.x.xx.xx	Caixa e Equivalentes de Caixa em Moeda Nacional (F)	302,62

Natureza da informação: orçamentária

D 6.2.2.1.3.03.xx	Crédito Empenhado Liquidado a Pagar	302,62
C 6.2.2.1.3.04.xx	Crédito Empenhado Liquidado Pago	302,62

Natureza da informação: controle

D 8.2.1.1.3.xx.xx	DDR Comprometida por Liquidação e Entradas Compensatórias	302,62
C 8.2.1.1.4.xx.xx	DDR Utilizada	302,62

Os lançamentos dos encargos mensais pagos nos demais meses usarão as mesmas contas contábeis.

#### g. Empenho da Despesa Orçamentária Correspondente à Amortização

##### Lançamentos:

Em 31/01/20x1:

Natureza da informação: patrimonial

D 2.1.2.x.x.xx.xx	Empréstimos e Financiamentos a Curto Prazo (P)	697,38
C 2.1.2.x.x.xx.xx	Empréstimos e Financiamentos a Curto Prazo (F)	697,38

Natureza da informação: orçamentária

D 6.2.2.1.1.xx.xx	Crédito Disponível	697,38
C 6.2.2.1.3.01.xx	Crédito Empenhado a Liquidar	697,38

Natureza da despesa: 4.6.x.x.x.x

Natureza da informação: orçamentária

D 6.2.2.1.3.01.xx	Crédito Empenhado a Liquidar	697,38
C 6.2.2.1.3.02.xx	Crédito Empenhado Em Liquidação	697,38

Natureza da informação: orçamentária

D 8.2.1.1.1.xx.xx	DDR - Disponibilidade por Destinação de Recursos	697,38
C 8.2.1.1.2.xx.xx	DDR Comprometida por Empenho	697,38

Os lançamentos das amortizações mensais empenhados nos demais meses usarão as mesmas contas contábeis.

#### h. Liquidação da Despesa Orçamentária Correspondente à Amortização

Uma vez empenhada a despesa orçamentária correspondente à parcela de amortização (despesa orçamentária de capital), previamente ao seu pagamento, deverá ser realizada a sua liquidação.

##### Lançamentos:

Em 31/01/20x1:

Natureza da informação: orçamentária

D 6.2.2.1.3.02.xx	Crédito Empenhado em Liquidação	697,38
C 6.2.2.1.3.03.xx	Crédito Empenhado Liquidado a Pagar	697,38

Natureza da informação: orçamentária

D 8.2.1.1.2.xx.xx	DDR Comprometida por Empenho	697,38
C 8.2.1.1.3.xx.xx	DDR Comprometida por Liquidação e Entradas Compensatórias	697,38

Os lançamentos das amortizações mensais liquidados nos demais meses usarão as mesmas contas contábeis.

#### i. Pagamento da Despesa Orçamentária Correspondente à Amortização

##### Lançamentos:

Natureza da informação: patrimonial

D 2.1.2.x.x.xx.xx	Empréstimos e Financiamentos a Curto Prazo (F)	697,38
C 1.1.1.1.x.xx.xx	Caixa e Equivalentes de Caixa em Moeda Nacional (F)	697,38

Natureza da informação: orçamentária

D 6.2.2.1.3.03.xx	Crédito Empenhado Liquidado a Pagar	697,38
C 6.2.2.1.3.04.xx	Crédito Empenhado Liquidado Pago	697,38

Natureza da informação: controle

D 8.2.1.1.3.xx.xx	DDR Comprometida por Liquidação e Entradas Compensatórias	697,38
C 8.2.1.1.4.xx.xx	DDR Utilizada	697,38

Os lançamentos das amortizações mensais pagas nos demais meses usarão as mesmas contas contábeis.

**j. Valor Residual**

No **arrendamento mercantil financeiro**, é possível a existência de um valor residual a ser pago ao final do contrato, ratificando a opção de compra. A Resolução CFC nº 1.304/2010 define o valor residual da seguinte forma:

*Valor residual garantido é:*

*(a) para um arrendatário, a parte do valor residual que seja garantida por ele ou por parte a ele relacionada (sendo o valor da garantia o valor máximo que possa, em qualquer caso, tornar-se pagável); e*

*(b) para um arrendador, a parte do valor residual que seja garantida pelo arrendatário ou por terceiro não relacionado com o arrendador que seja financeiramente capaz de satisfazer as obrigações cobertas pela garantia.*

*(c) Valor residual não garantido é a parte do valor residual do ativo arrendado, cuja realização pelo arrendador não esteja assegurada ou esteja unicamente garantida por uma parte relacionada com o arrendador.*

Em regra, o pagamento do valor residual será registrado contabilmente como a última parcela de amortização da dívida.

**Lançamentos:**

Em 01/01/X1, o reconhecimento inicial da parcela referente ao valor residual garantido:

Natureza da informação: patrimonial

D 2.2.2.x.x.xx.xx	(-) Encargos Financeiros a Apropriar Longo Prazo	150,00
C 2.2.2.x.x.xx.xx	Juros e Encargos a Pagar de Empréstimos e Financiamentos a Longo Prazo (P)	150,00

Em 31/12/20x1, a parcela referente ao valor residual garantido deverá ser reclassificada para o curto prazo:

Natureza da informação: patrimonial

D 2.2.2.x.x.xx.xx	Juros e Encargos a Pagar de Empréstimos e Financiamentos a Longo Prazo (P)	150,00
C 2.1.2.x.x.xx.xx	Juros e Encargos a Pagar de Empréstimos e Financiamentos a Curto Prazo (P)	150,00

Em 31/12/20X2, o reconhecimento dos encargos referentes ao valor residual:

## Natureza da informação: patrimonial

D 3.4.x.x.x.xx.xx	Variações Patrimoniais Diminutivas Financeiras	150,00
C 2.1.2.x.x.xx.xx	(-) Encargos Financeiros a Apropriar Curto Prazo	150,00

Em 31/12/20X2, o reconhecimento da despesa orçamentária correspondente ao valor residual:

## Natureza da informação: patrimonial

D 2.1.2.x.x.xx.xx	Juros e Encargos a Pagar de Empréstimos e Financiamentos a Curto Prazo (P)	150,00
C 2.1.2.x.x.xx.xx	Juros e Encargos a Pagar de Empréstimos e Financiamentos A Curto Prazo (F)	150,00

## Natureza da informação: orçamentária

D 6.2.2.1.1.xx.xx	Crédito Disponível	150,00
C 6.2.2.1.3.01.xx	Crédito Empenhado a Liquidar	150,00

## Natureza da despesa: 3.2.x.x.x.x

## Natureza da informação: orçamentária

D 6.2.2.1.3.01.xx	Crédito Empenhado a Liquidar	150,00
C 6.2.2.1.3.02.xx	Crédito Empenhado em Liquidação	150,00

## Natureza da informação: controle

D 8.2.1.1.1.xx.xx	DDR - Disponibilidade por Destinação de Recursos	150,00
C 8.2.1.1.2.xx.xx	DDR Comprometida por Empenho	150,00

Ao final do contrato, em 31/12/20X2, a liquidação da despesa orçamentária correspondente ao valor residual:

## Natureza da informação: orçamentária

D 6.2.2.1.3.02.xx	Crédito Empenhado em Liquidação	150,00
C 6.2.2.1.3.03.xx	Crédito Empenhado Liquidado a Pagar	150,00

## Natureza da informação: controle

D 8.2.1.1.2.xx.xx	DDR Comprometida por Empenho	150,00
C 8.2.1.1.3.xx.xx	DDR Comprometida por Liquidação e Entradas Compensatórias	150,00

Ao final do contrato, em 31/12/20X2, o pagamento da despesa orçamentária correspondente ao valor residual:

## Natureza da informação: patrimonial

D 2.1.2.x.x.xx.xx	Juros e Encargos a Pagar de Empréstimos e Financiamentos a Curto Prazo (F)	150,00
C 1.1.1.1.x.xx.xx	Caixa e Equivalentes de Caixa em Moeda Nacional (F)	150,00

## Natureza da informação: orçamentária

D 6.2.2.1.3.03.xx	Crédito Empenhado Liquidado a Pagar	150,00
C 6.2.2.1.3.04.xx	Crédito Empenhado Liquidado Pago	150,00

## Natureza da informação: controle

D 8.2.1.1.3.xx.xx	DDR Comprometida por Liquidação e Entradas Compensatórias	150,00
C 8.2.1.1.4.xx.xx	DDR Utilizada	150,00

### k. Opção de Devolução do Bem

No arrendamento mercantil financeiro, também é possível que o ente opte pela devolução do bem ao final do contrato. Nesse caso, deve ocorrer a baixa do valor correspondente no ativo não circulante da arrendatária em contrapartida a uma variação patrimonial diminutiva. A obrigação correspondente ao valor residual do bem também deve ser baixada, visto que a opção de compra não foi realizada.

Supondo que o bem esteja totalmente depreciado ao final do contrato e o valor residual do bem seja de \$100,00, seriam acrescentados os seguintes lançamentos:

Em 31/12/20X2:

Natureza da informação: patrimonial

D 1.2.3.8.x.xx.xx	(-) Depreciação, Exaustão e Amortização Acumuladas	19.900,00
C 1.2.3.1.1.xx.xx	Equipamentos	19.900,00

Natureza da informação: patrimonial

D 2.1.2.x.x.xx.xx	Juros e Encargos a Pagar De Empréstimos e Financiamentos a Curto Prazo (P)	150,00
C 2.1.2.x.x.xx.xx	(-) Encargos Financeiros A Apropriar Curto Prazo	150,00

Natureza da informação: patrimonial

D 3.6.5.0.1.xx.xx	Desincorporação de Ativos - Consolidação	100,00
C 1.2.3.1.1.xx.xx	Equipamentos	100,00

### 3.2.6.4. Recebimento antecipado de valores provenientes da venda a termo de bens e serviços

O recebimento antecipado de valores provenientes da venda a termo de bens e serviços é considerado operação de crédito por disposição expressa do inciso III do art. 29 da LRF.

#### Exemplo:

Considere um recebimento antecipado de receita orçamentária em 01/11/20X1, no valor de R\$ 5.000,00, por serviços a serem prestados no dia 01/12/20X1.

#### a. Contratação

##### Lançamentos:

Registro da contratação da operação de crédito

Natureza da informação: controle

D 7.1.2.3.x.xx.xx	Obrigações Contratuais	5.000,00
C 8.1.2.3.x.xx.xx	Execução de Obrigações Contratuais – a Executar	5.000,00

#### b. Recebimento Antecipado dos Valores

##### Lançamentos:

Recebimento antecipado dos valores

Natureza da informação: patrimonial

D 1.1.1.1.x.xx.xx	Caixa e Equivalentes de Caixa em Moeda Nacional (F)	5.000,00
C 2.1.8.1.x.xx.xx	Adiantamento de Clientes (P)	5.000,00

Recebimento antecipado dos valores

Natureza da informação: orçamentária

D 6.2.1.1.x.xx.xx	Receita a Realizar	5.000,00
C 6.2.1.2.x.xx.xx	Receita Realizada	5.000,00

Recebimento antecipado dos valores

Natureza da informação: controle

D 7.2.1.1.x.xx.xx	Controle da Disponibilidade de Recursos	5.000,00
C 8.2.1.1.1.xx.xx	Disponibilidade por Destinação de Recursos (DDR)	5.000,00

Recebimento antecipado dos valores

Natureza da informação: controle

D 8.1.2.3.x.xx.xx	Execução de Obrigações Contratuais – a Executar	5.000,00
C 8.1.2.3.x.xx.xx	Execução de Obrigações Contratuais – a Executadas	5.000,00

### c. Prestação do Serviço ou Entrega do Bem e Desincorporação do Passivo Correspondente

#### Lançamentos:

Natureza da informação: patrimonial

D 2.1.8.1.x.xx.xx	Adiantamento de Clientes (P)	5.000,00
C 4.3.x.x.x.xx.xx	Exploração e Venda de Bens, Serviços e Direitos	5.000,00

### d. Devolução do Adiantamento Devido ao Cancelamento da Operação

- i. Caso o serviço não seja prestado ou a mercadoria não seja entregue e a consequente restituição dos recursos antecipados ocorra no **mesmo exercício financeiro do ingresso**, a contabilidade deverá efetuar, na data em que os recursos forem restituídos a **dedução da receita orçamentária**. Os procedimentos relativos à dedução da receita orçamentária são descritos na Parte I - Procedimentos Contábeis Orçamentários (PCO) do MCASP.
- ii. Caso a devolução ocorra em **exercício posterior ao do ingresso**, a restituição consistirá em pagamento de uma **despesa orçamentária**.

### 3.2.6.5. Assunção, Reconhecimento e Confissão de Dívidas

A assunção, o reconhecimento e a confissão de dívidas são equiparados a operação de crédito pelo § 1º do art. 29 da LRF. Há de se observar, no entanto, que tais operações devem ser entendidas como **incorporações de passivos expressamente autorizadas ou previstas em lei**, em respeito ao princípio da legalidade.

Em linhas gerais, os lançamentos pertinentes a essas operações podem ser efetuados de acordo com o roteiro a seguir. Para a correta classificação contábil, há de ser observado o caso específico referente à obrigação e ao prazo de exigibilidade.

#### Lançamentos:

##### a. Registro da dívida

Natureza da informação: patrimonial

D 3.6.4.x.x.xx.xx	Incorporação de Passivos
C 2.x.x.x.x.xx.xx	Obrigações de Curto ou Longo Prazo (P)

##### b. Pagamento da dívida

Os registros referentes aos pagamentos da dívida correspondem aos registros usuais para a execução de despesa orçamentária com existência de registro anterior do passivo.



### c. Prescrição da dívida

Natureza da informação: patrimonial

D 2.x.x.x.x.xx	Obrigações de Curto ou Longo Prazo (P)
C 4.6.4.x.x.xx	Desincorporação de Passivos

#### 3.2.6.6. Parcelamento de Dívidas

Os parcelamentos de dívidas podem decorrer de assunção, reconhecimento ou confissão de dívidas, e, portanto, equiparam-se a operações de crédito por força do § 1º do art. 29 da LRF.

Para a contabilidade, os parcelamentos são uma **transferência de uma obrigação a curto prazo para outra a longo prazo**.

#### Lançamentos:

Natureza da informação: patrimonial

D 2.1.x.x.x.xx	Obrigações a Curto Prazo (P)
C 2.2.x.x.x.xx	Obrigações a Longo Prazo (P)

## 4. REGIME PRÓPRIO DE PREVIDÊNCIA SOCIAL (RPPS)

### 4.1. Introdução

O art. 40<sup>38</sup> da Constituição Federal de 1988 (CF/1988) estabelece que aos servidores titulares de cargos efetivos dos entes da Federação é assegurado regime de previdência de caráter contributivo e solidário, mediante contribuição do respectivo ente público, dos servidores ativos e inativos e dos pensionistas. Este artigo foi regulamentado pela Lei nº 9.717/1998, que dispõe sobre regras gerais para a organização e o funcionamento dos Regimes Próprios de Previdência Social (RPPS) dos servidores públicos, instituídos e organizados pelos respectivos entes federativos.

Dada a sua competência legal para estabelecer normas gerais aplicáveis aos RPPS, o Ministério da Previdência Social (MPS), regularmente, em harmonia com a Secretaria do Tesouro Nacional (STN), edita normatização específica<sup>39</sup> quanto aos procedimentos contábeis aplicados aos RPPS de forma suplementar a este Manual, disponível na página <http://www.previdencia.gov.br/a-previdencia/previdencia-no-servico-publico/>.

38 Art. 40. Aos servidores titulares de cargos efetivos da União, dos Estados, do Distrito Federal e dos Municípios, incluídas suas autarquias e fundações, é assegurado regime de previdência de caráter contributivo e solidário, mediante contribuição do respectivo ente público, dos servidores ativos e inativos e dos pensionistas, observados critérios que preservem o equilíbrio financeiro e atuarial e o disposto neste artigo. (Redação dada pela Emenda Constitucional nº 41, 19.12.2003)

39 Até a data de publicação deste Manual, as normas gerais de contabilidade aplicáveis ao RPPS, incluindo o nível de detalhamento do Plano de Contas Aplicado ao Setor Público (PCASP), foram estabelecidas pela **Portaria MPS nº 509/2013**. Citamos trecho:

Art. 1º Os procedimentos contábeis aplicados aos Regimes Próprios de Previdência Social - RPPS dos servidores públicos da União, dos Estados, do Distrito Federal e dos Municípios deverão observar o previsto no Manual de Contabilidade Aplicada ao Setor Público - MCASP, aprovado pela Secretaria do Tesouro Nacional.

Art. 2º Os RPPS adotarão as contas a estes aplicáveis, especificadas no Plano de Contas Aplicado ao Setor Público - PCASP estendido até o 7º nível de classificação, conforme a versão atualizada do Anexo III da Instrução de Procedimentos Contábeis no 00 (IPC 00) da Secretaria do Tesouro Nacional.

Art. 3º As Demonstrações Contábeis Aplicadas ao Setor Público - DCASP dos RPPS devem seguir as regras e modelos definidos no MCASP, aprovado por Portaria da Secretaria do Tesouro Nacional.

Art. 4º Os RPPS deverão adequar a sua contabilidade ao disposto nos arts. 2º e 3º desta Portaria nos mesmos prazos definidos na Portaria STN nº 634, de 19 de novembro de 2013, publicada no DOU, de 21 de novembro de 2013.

Art. 5º A Secretaria de Políticas de Previdência Social adotarà as medidas necessárias para a prestação de informações sobre a aplicação do PCASP e das DCASP pelos entes federativos detentores de RPPS.

## 4.2. Objetivo

O objetivo deste capítulo é normatizar o registro contábil das **transferências de recursos** a qualquer título dos entes a seus respectivos RPPS, do **pagamento de benefícios previdenciários** pelos RPPS, bem como da **compensação previdenciária** entre diferentes regimes previdenciários.

## 4.3. Aspectos Orçamentários

### 4.3.1. Consolidação das Contas

De acordo com a Parte I – Procedimentos Contábeis Orçamentários (PCO) deste Manual, operações intraorçamentárias são aquelas realizadas entre órgãos e demais entidades da Administração Pública integrantes do orçamento fiscal e do orçamento da seguridade social do mesmo ente federativo. Por isso, não representam novas entradas de recursos nos cofres públicos do ente, mas apenas movimentação de recursos entre seus órgãos. As receitas intraorçamentárias são a contrapartida das despesas classificadas na Modalidade de Aplicação “91 – Aplicação Direta Decorrente de Operação entre Órgãos, Fundos e Entidades Integrantes do Orçamento Fiscal e do Orçamento da Seguridade Social” que, devidamente identificadas, possibilitam anulação do efeito da dupla contagem na consolidação das contas governamentais. As “Receitas Correntes Intraorçamentárias” e as “Receitas de Capital Intraorçamentárias” são representadas, respectivamente, pelos códigos 7 e 8 em suas categorias econômicas.

Dessa forma, **o pagamento da contribuição patronal constitui uma despesa intraorçamentária para o ente e uma receita intraorçamentária para o RPPS**. Os aportes de recursos do ente ao RPPS poderão ou não constituir operações intraorçamentárias, a depender de sua natureza específica, como será demonstrado a seguir. A transferência da contribuição dos servidores ao RPPS não constitui operação intraorçamentária, pois, neste caso, o ente atua como terceiro depositário, meramente repassando os recursos retidos dos servidores ao RPPS<sup>40</sup>. A compensação previdenciária entre regimes não constitui uma operação intraorçamentária, uma vez que as entidades pertencem a orçamentos distintos, com exceção da compensação previdenciária entre o Regime Geral de Previdência Social (RGPS) e o RPPS da União, caso este venha a ser criado.

### 4.3.2. Reserva Orçamentária do RPPS

Caso as receitas previstas ultrapassem as despesas fixadas para o RPPS, gerando um superávit orçamentário, este constituirá a Reserva Orçamentária do RPPS, destinada a garantir desembolsos do RPPS em exercícios futuros.

Ressalta-se que **não se trata de uma reserva contábil**, já que esses valores passam a constituir a carteira de investimentos dos RPPS, que acolhe os recursos previdenciários não utilizados no exercício financeiro.

<sup>40</sup> Contudo, a depender da operacionalização da forma de registro da retenção das contribuições do servidor, o registro poderá ser realizado de modo intraorçamentário.

Os Balanços Orçamentários, tanto do ente quanto do RPPS, devem ser acompanhados de notas explicativas esclarecendo que o superávit orçamentário decorre do RPPS.

Na constituição da Reserva Orçamentária do RPPS deve ser observado o disposto no artigo 8<sup>o</sup><sup>41</sup> da Portaria Interministerial STN/SOF nº 163/2001, utilizando ações e detalhamentos específicos do RPPS, combinadas com a natureza de despesa “9.9.99.99”.

### 4.3.3. Segregação de Massas

Segregação de massa de segurados é uma separação desses segurados em dois grupos distintos, a partir da definição de uma data de corte. Os servidores admitidos anteriormente à data de corte integrarão o Plano Financeiro e os admitidos após integrarão o Plano Previdenciário. A segregação da massa será considerada implementada a partir do seu estabelecimento em lei do ente federativo, acompanhado pela **separação orçamentária, financeira e contábil dos recursos e obrigações correspondentes a cada grupo**. Esta separação poderá ser feita por meio de, por exemplo: contas bancárias ou contábeis distintas, mecanismo de fonte / destinação de recursos, criação de fundos contábeis, dentre outros.

## 4.4. Procedimentos Contábeis

### 4.4.1. Contribuição Patronal

A Contribuição patronal é corresponde à contribuição previdenciária devida pelo ente ao RPPS em decorrência da sua condição de empregador.

#### Lançamentos:

##### a. No Ente

- i. Reconhecimento da obrigação patrimonial referente à contribuição patronal

Natureza da informação: patrimonial

D 3.7.2.1.2.xx.xx	Contribuições Sociais – Intra OFSS
C 2.1.1.4.2.xx.xx	Encargos Sociais a Pagar – Intra OFSS (P)

- ii. Empenho

Reclassificação do passivo

Natureza da informação: patrimonial

D 2.1.1.4.2.xx.xx	Encargos Sociais a Pagar – Intra OFSS (P)
C 2.1.1.4.2.xx.xx	Encargos Sociais a Pagar – Intra OFSS (F)

41 Portaria Interministerial STN/SOF nº 163/2001

Art. 8º A dotação global denominada Reserva de Contingência, permitida para a União no art. 91 do Decreto-Lei nº 200, de 25 de fevereiro de 1967, ou em atos das demais esferas de Governo, a ser utilizada como fonte de recursos para abertura de créditos adicionais e para o atendimento ao disposto no art. 5º, inciso III, da Lei Complementar nº 101, de 2000, sob coordenação do órgão responsável pela sua destinação, bem como a Reserva do Regime Próprio de Previdência do Servidor - RPPS, quando houver, serão identificadas nos orçamentos de todas as esferas de Governo pelos códigos “99.999.9999.xxxx.xxxx” e 99.997.9999.xxxx.xxxx”, respectivamente, no que se refere às classificações por função e subfunção e estrutura programática, onde o “x” representa a codificação das ações correspondentes e dos respectivos detalhamentos.

Parágrafo único. As Reservas referidas no caput serão identificadas, quanto à natureza da despesa, pelo código “9.9.99.99.99”.

Natureza da informação: orçamentária

---

D 6.2.2.1.1.xx.xx	Crédito Disponível
C 6.2.2.1.3.01.xx	Crédito Empenhado a Liquidar

Natureza da despesa: 3.1.91.13

Natureza da informação: orçamentária

---

D 6.2.2.1.3.01.xx	Crédito Empenhado a Liquidar
C 6.2.2.1.3.02.xx	Crédito Empenhado em Liquidação

Natureza da informação: controle

---

D 8.2.1.1.1.xx.xx	Disponibilidade por Destinação de Recursos (DDR)
C 8.2.1.1.2.xx.xx	DDR Comprometida por Empenho

iii. Liquidação

Natureza da informação: orçamentária

---

D 6.2.2.1.3.02.xx	Crédito Empenhado em Liquidação
C 6.2.2.1.3.03.xx	Crédito Empenhado Liquidado a Pagar

Natureza da informação: controle

---

D 8.2.1.1.2.xx.xx	DDR Comprometida por Empenho
C 8.2.1.1.3.xx.xx	DDR Comprometida por Liquidação e Entradas Compensatórias

iv. Pagamento

Natureza da informação: patrimonial

---

D 2.1.1.4.2.xx.xx	Encargos Sociais a Pagar – Intra OFSS (F)
C 1.1.1.1.x.xx.xx	Caixa e Equivalentes de Caixa em Moeda Nacional (F)

Natureza da informação: orçamentária

---

D 6.2.2.1.3.03.xx	Crédito Empenhado Liquidado a Pagar
C 6.2.2.1.3.04.xx	Crédito Empenhado Liquidado Pago

Natureza da informação: controle

---

D 8.2.1.1.3.xx.xx	DDR Comprometida por Liquidação e Entradas Compensatórias
C 8.2.1.1.4.xx.xx	DDR Utilizada

**b. No RPPS**

- i. Caso o RPPS possua as informações necessárias, o recebimento da contribuição patronal poderá ser registrado por **competência**, por meio dos seguintes lançamentos patrimoniais:

Registro por competência da contribuição patronal a receber

Natureza da informação: patrimonial

---

D 1.1.2.1.2.xx.xx	Créditos Tributários a Receber – Intra OFSS
C 4.2.1.1.2.xx.xx	Contribuições Sociais – RPPS – Intra OFSS

Arrecadação da contribuição previdenciária

Natureza da informação: patrimonial

---

D 1.1.1.1.x.xx.xx	Caixa e Equivalentes de Caixa em Moeda Nacional (F)
C 1.1.2.1.2.xx.xx	Créditos Tributários a Receber – Intra OFSS

- ii. Caso o RPPS não possua as informações necessárias, o recebimento da contribuição patronal deverá ser registrado por meio do seguinte lançamento patrimonial:

Registro por Competência da Contribuição Patronal a Receber

Natureza da informação: patrimonial

D 1.1.1.1.x.xx.xx Caixa e Equivalentes de Caixa em Moeda Nacional (F)

C 4.2.1.1.2.xx.xx Contribuições Sociais – RPPS – Intra OFSS

- iii. Em ambos os casos, o RPPS deverá efetuar os seguintes lançamentos orçamentário e de controle:

Natureza da informação: orçamentária

D 6.2.1.1.x.xx.xx Receita a Realizar

C 6.2.1.2.x.xx.xx Receita Realizada

Natureza da receita: 7210.xx.xx

Natureza da informação: controle

D 7.2.1.1.x.xx.xx Controle da Disponibilidade de Recursos

C 8.2.1.1.1.xx.xx Disponibilidade por Destinação de Recursos (DDR)

#### 4.4.2. Contribuição do Servidor

Contribuição do servidor é a contribuição previdenciária **devida pelo servidor ao RPPS**, que é **retida pelo ente** no momento do pagamento da remuneração ao servidor e então repassada ao RPPS.

##### Lançamentos:

##### a. No Ente

- i. Reconhecimento da obrigação

Natureza da informação: patrimonial

D 3.3.1.1.x.xx.xx Remuneração a Pessoal Ativo – Abrangidos pelo RPPS 1.000

C 2.1.1.1.x.xx.xx Pessoal a Pagar 1.000

- ii. Empenho

Natureza da informação: orçamentária

D 6.2.2.1.1.xx.xx Crédito Disponível 1.000

C 6.2.2.1.3.01.xx Crédito Empenhado a Liquidar 1.000

Natureza da despesa: 3.1.90.xx

Natureza da informação: orçamentária

D 6.2.2.1.3.01.xx Crédito Empenhado a Liquidar 1.000

C 6.2.2.1.3.02.xx Crédito Empenhado em Liquidação 1.000

Natureza da informação: controle

D 8.2.1.1.1.xx.xx Disponibilidade por Destinação de Recursos (DDR) 1.000

C 8.2.1.1.2.xx.xx DDR Comprometida por Empenho 1.000

iii. Liquidação

Natureza da informação: orçamentária

D 6.2.2.1.3.02.xx	Crédito Empenhado em Liquidação	1.000
C 6.2.2.1.3.03.xx	Crédito Empenhado Liquidado a Pagar	1.000

Natureza da informação: controle

D 8.2.1.1.2.xx.xx	DDR Comprometida por Empenho	1.000
C 8.2.1.1.3.xx.xx	DDR Comprometida por Liquidação e Entradas Compensatórias	1.000

iv. Pagamento do Salário

Natureza da informação: patrimonial

D 2.1.1.1.x.xx.xx	Pessoal a Pagar (F)	890
D 1.1.1.1.x.xx.xx	Caixa e Equivalentes de Caixa em Moeda Nacional (F)	890

Reconhecimento da obrigação de transferir os recursos retidos ao RPPS

Natureza da informação: patrimonial

D 2.1.1.1.x.xx.xx	Pessoal a Pagar (F)	110
C 2.1.8.8.x.xx.xx	RPPS – Retenções sobre Vencimentos e Vantagens (F)	110

Natureza da informação: orçamentária

D 6.2.2.1.3.03.xx	Crédito Empenhado Liquidado a Pagar	890
C 6.2.2.1.3.04.xx	Crédito Empenhado Liquidado Pago	890

Natureza da informação: controle

D 8.2.1.1.3.xx.xx	DDR Comprometida por Liquidação e Entradas Compensatórias	890
C 8.2.1.1.4.xx.xx	DDR Utilizada	890

v. Recolhimento ao RPPS

Natureza da informação: patrimonial

D 2.1.8.8.x.xx.xx	RPPS – Retenções sobre Vencimentos e Vantagens (F)	110
C 1.1.1.1.x.xx.xx	Caixa e Equivalentes de Caixa em Moeda Nacional (F)	110

Natureza da informação: orçamentária

D 6.2.2.1.3.03.xx	Crédito Empenhado Liquidado a Pagar	110
C 6.2.2.1.3.04.xx	Crédito Empenhado Liquidado Pago	110

Natureza da informação: controle

D 8.2.1.1.3.xx.xx	DDR Comprometida por Liquidação e Entradas Compensatórias	110
C 8.2.1.1.4.xx.xx	DDR Utilizada	110

**b. No RPPS**

Arrecadação de Contribuição Previdenciária

Natureza da informação: patrimonial

D 1.1.1.1.x.xx.xx	Caixa e Equivalentes de Caixa em Moeda Nacional (F)	110
C 4.2.1.1.1.02.xx	Contribuições do Segurado ao RPPS <sup>42</sup>	110

Natureza da informação: orçamentária

D 6.2.1.1.x.xx.xx	Receita a Realizar	110
C 6.2.1.2.x.xx.xx	Receita Realizada	110

Natureza de Receita: 1210.xx.xx

Natureza da informação: controle

D 7.2.1.1.x.xx.xx	Controle da Disponibilidade de Recursos	110
C 8.2.1.1.1.xx.xx	Disponibilidade por Destinação de Recursos (DDR)	110

**4.4.3. Encargos Sobre Contribuições Patronais Recolhidas fora do Prazo**

As contribuições patronais recolhidas pelo ente ao RPPS fora do prazo podem ser acrescidas de encargos moratórios (multas, juros e atualização monetária), de acordo com a legislação específica de cada ente.

**Lançamentos:**

**a. No Ente**

- i. Reconhecimento dos juros, multas e atualização monetária

Natureza da informação: patrimonial

D 3.4.2.x.x.xx.xx	Juros e Encargos de Mora
C 2.1.1.4.2.xx.xx	Encargos Sociais a Pagar – Intra OFSS (P)

**Observação:** O lançamento relativo ao reconhecimento patrimonial de juros, multas e atualização monetária será sempre o mesmo, ainda que efetuado em exercício posterior à execução orçamentária da despesa ou dos restos a pagar.

- ii. Empenho

Natureza da informação: patrimonial

D 2.1.1.4.2.xx.xx	Encargos Sociais a Pagar – Intra OFSS (P)
C 2.1.1.4.2.xx.xx	Encargos Sociais a Pagar – Intra OFSS (F)

Natureza da informação: orçamentária

D 6.2.2.1.1.xx.xx	Crédito Disponível
C 6.2.2.1.3.01.xx	Crédito Empenhado a Liquidar

Natureza da despesa: 3.1.91.xx

Natureza da informação: orçamentária

D 6.2.2.1.3.01.xx	Crédito Empenhado a Liquidar
C 6.2.2.1.3.02.xx	Crédito Empenhado em Liquidação

42 Conforme citado anteriormente, pode haver registro distinto como intraorçamentário a depender da forma de contabilização das retenções.

Natureza da informação: controle

---

D 8.2.1.1.1.xx.xx	Disponibilidade por Destinação de Recursos (DDR)
C 8.2.1.1.2.xx.xx	DDR Comprometida por Empenho

iii. Liquidação

Natureza da informação: orçamentária

---

D 6.2.2.1.3.02.xx	Crédito Empenhado em Liquidação
C 6.2.2.1.3.03.xx	Crédito Empenhado Liquidado a Pagar

Natureza da informação: controle

---

D 8.2.1.1.2.xx.xx	DDR Comprometida por Empenho
C 8.2.1.1.3.xx.xx	DDR Comprometida por Liquidação e Entradas Compensatórias

iv. Pagamento

Natureza da informação: patrimonial

---

D 2.1.1.4.2.xx.xx	Encargos Sociais a Pagar – Intra OFSS (F)
C 1.1.1.1.x.xx.xx	Caixa e Equivalentes de Caixa em Moeda Nacional (F)

Natureza da informação: orçamentária

---

D 6.2.2.1.3.03.xx	Crédito Empenhado Liquidado a Pagar
C 6.2.2.1.3.04.xx	Crédito Empenhado Liquidado Pago

Natureza da informação: controle

---

D 8.2.1.1.3.xx.xx	DDR Comprometida por Liquidação e Entradas Compensatórias
C 8.2.1.1.4.xx.xx	DDR Utilizada

**b. No RPPS**

- i. Caso o RPPS possua as informações necessárias, o recebimento dos encargos poderá ser registrado por **competência**, por meio dos seguintes lançamentos patrimoniais:

Registro por competência dos encargos

Natureza da informação: patrimonial

---

D 1.1.2.1.2.xx.xx	Créditos Tributários a Receber – Intra OFSS
C 4.4.2.x.x.xx.xx	Juros e Encargos de Mora

Arrecadação dos encargos

Natureza da informação: patrimonial

---

D 1.1.1.1.x.xx.xx	Caixa e Equivalentes de Caixa em Moeda Nacional (F)
C 1.1.2.1.2.xx.xx	Créditos Tributários a Receber – Intra OFSS

- ii. Caso o RPPS não possua as informações necessárias, o recebimento dos encargos deverá ser registrado por meio do seguinte lançamento patrimonial:

Arrecadação dos encargos

Natureza da informação: patrimonial

---

D 1.1.1.1.x.xx.xx	Caixa e Equivalentes de Caixa em Moeda Nacional (F)
C 4.4.2.x.x.xx.xx	Juros e Encargos de Mora

- iii. Em ambos os casos o RPPS deverá efetuar os seguintes lançamentos orçamentário e de controle:



Natureza da informação: orçamentária

D 6.2.1.1.x.xx.xx Receita a Realizar

C 6.2.1.2.x.xx.xx Receita Realizada

Natureza de Receita: 7912.29.01

Natureza da informação: controle

D 7.2.1.1.x.xx.xx Controle da Disponibilidade de Recursos

C 8.2.1.1.1.xx.xx Disponibilidade por Destinação de Recursos (DDR)

#### 4.4.4. Parcelamento de Débitos do ente com o RPPS

No caso de **assunção de dívidas** referente ao parcelamento de débitos do ente com o RPPS, deve haver o reconhecimento de um **passivo patrimonial** no ente. Mais informações sobre o tema poderão ser obtidas no Capítulo 3 – Operações de Crédito da Parte III – Procedimentos Contábeis Específicos (PCE) deste Manual.

Caso as contribuições patronais sejam recolhidas de forma parcelada, o RPPS deverá efetuar os registros a seguir.

##### Lançamentos no RPPS:

Arrecadação de Contribuição Patronal Parcelada

Natureza da informação: patrimonial

D 1.1.1.1.x.xx.xx Caixa e Equivalentes de Caixa em Moeda Nacional (F)

C 4.2.1.1.2.xx.xx Contribuições Sociais – RPPS – Intra OFSS

Natureza da informação: orçamentária

D 6.2.1.1.x.xx.xx Receita a Realizar

C 6.2.1.2.x.xx.xx Receita Realizada

Natureza de Receita: 7210.xx.xx

Natureza da informação: controle

D 7.2.1.1.x.xx.xx Controle da Disponibilidade de Recursos

C 8.2.1.1.1.xx.xx Disponibilidade por Destinação de Recursos (DDR)

#### 4.4.5. Cobertura de Déficits Previdenciários

Os **deficits previdenciários** correspondem a insuficiências projetadas ou imediatas para o pagamento de benefícios previdenciários. Os déficits podem ser **atuariais**, quando representam valores necessários ao equilíbrio financeiro futuro do regime, ou **financeiros**, quando correspondem a insuficiências financeiras presentes para o pagamento dos benefícios previdenciários de cada mês.

De acordo com o § 1º do art. 2º da Lei nº 9.717/1998<sup>43</sup>, **os entes são responsáveis pela cobertura dos déficits financeiros**.

De acordo com os arts. 18 a 20 da Portaria MPS nº 403/2008<sup>44</sup>, caso o ente possua **deficit atuarial** deverá apresentar plano de amortização que poderá consistir no **estabelecimento de alíquota de contribuição suplementar**,

<sup>43</sup> Art. 2º [...]

§ 1º A União, os Estados, o Distrito Federal e os Municípios são responsáveis pela cobertura de eventuais insuficiências financeiras do respectivo regime próprio, decorrentes do pagamento de benefícios previdenciários.  
(Redação dada pela Lei nº 10.887, de 2004)

<sup>44</sup> Art. 18. No caso da avaliação indicar déficit atuarial deverá ser apresentado no Parecer Atuarial plano de amortização para o seu equacionamento. [...]

Art. 19. [...]

§ 1º O plano de amortização poderá consistir no estabelecimento de alíquota de contribuição suplementar ou em aportes periódicos cujos valores sejam preestabelecidos. [...]

Art. 20. Alternativamente ao plano de amortização previsto nos arts. 18 e 19, o ente federativo poderá optar pelo equacionamento do déficit atuarial do seu RPPS por intermédio de segregação da massa de seus segurados, observados os parâmetros estabelecidos nesta Portaria.

ou em **aportes periódicos para cobertura do déficit atuarial**. Alternativamente, poderá equacionar o déficit atuarial por meio da **segregação de massas**.

#### 4.4.5.1. Estabelecimento de Alíquota de Contribuição Suplementar

No caso de estabelecimento de alíquota de contribuição suplementar, o ente deverá registrar uma despesa intraorçamentária (natureza de despesa: 3.1.91.13) e o RPPS uma receita intraorçamentária (natureza de receita: 7210.29.13).

##### Lançamentos:

##### a. No Ente

##### i. Empenho

Natureza da informação: orçamentária

D 6.2.2.1.1.xx.xx	Crédito Disponível
C 6.2.2.1.3.01.xx	Crédito Empenhado a Liquidar

Natureza da despesa: 3.1.91.13

Natureza da informação: orçamentária

D 6.2.2.1.3.01.xx	Crédito Empenhado a Liquidar
C 6.2.2.1.3.02.xx	Crédito Empenhado em Liquidação

Natureza da informação: controle

D 8.2.1.1.1.xx.xx	Disponibilidade por Destinação de Recursos (DDR)
C 8.2.1.1.2.xx.xx	DDR Comprometida por Empenho

##### ii. Liquidação

Natureza da informação: patrimonial

D 3.1.2.1.2.xx.xx	Encargos Patronais – RPPS – Intra OFSS
C 2.1.1.2.2.xx.xx	Benefícios Previdenciários a Pagar – Intra OFSS (F)

Natureza da informação: orçamentária

D 6.2.2.1.3.02.xx	Crédito Empenhado em Liquidação
C 6.2.2.1.3.03.xx	Crédito Empenhado Liquidado a Pagar

Natureza da informação: controle

D 8.2.1.1.2.xx.xx	DDR Comprometida por Empenho
C 8.2.1.1.3.xx.xx	DDR Comprometida por Liquidação e Entradas Compensatórias

##### iii. Pagamento

Natureza da informação: patrimonial

D 2.1.1.2.2.xx.xx	Benefícios Previdenciários a Pagar – Intra OFSS (F)
C 1.1.1.1.x.xx.xx	Caixa e Equivalentes de Caixa em Moeda Nacional (F)

Natureza da informação: orçamentária

D 6.2.2.1.3.03.xx	Crédito Empenhado Liquidado a Pagar
C 6.2.2.1.3.04.xx	Crédito Empenhado Liquidado Pago

Natureza da informação: controle

---

D 8.2.1.1.3.xx.xx	DDR Comprometida por Liquidação e Entradas Compensatórias
C 8.2.1.1.4.xx.xx	DDR Utilizada

**b. No RPPS**

Natureza da informação: patrimonial

---

D 1.1.1.1.x.xx.xx	Caixa e Equivalentes de Caixa em Moeda Nacional (F)
C 4.2.1.1.2.xx.xx	Contribuições Sociais – RPPS – Intra OFSS

Natureza da informação: orçamentária

---

D 6.2.1.1.x.xx.xx	Receita a Realizar
C 6.2.1.2.x.xx.xx	Receita Realizada

Natureza da receita: 7210.29.13

Natureza da informação: controle

---

D 7.2.1.1.x.xx.xx	Controle da Disponibilidade de Recursos
C 8.2.1.1.1.xx.xx	Disponibilidade por Destinação de Recursos (DDR)

#### 4.4.5.2. Aportes Periódicos para Cobertura do Déficit Atuarial

No caso dos aportes periódicos para cobertura do déficit atuarial, o ente deverá registrar uma despesa intraorçamentária (natureza de despesa: 3.3.91.97) e o RPPS uma receita intraorçamentária (natureza de receita: 7940.xx.xx).

**Lançamentos:**

**a. No Ente**

i. Empenho

Natureza da informação: patrimonial

---

D 3.5.1.3.2.xx.xx	Transferências Concedidas para Aportes de Recursos para o RPPS – Intra OFSS
C 2.1.1.2.2.xx.xx	Benefícios Previdenciários a Pagar – Intra OFSS (F)

Natureza da informação: orçamentária

---

D 6.2.2.1.1.xx.xx	Crédito Disponível
C 6.2.2.1.3.01.xx	Crédito Empenhado a Liquidar

Natureza da despesa: 3.3.91.97

Natureza da informação: orçamentária

---

D 6.2.2.1.3.01.xx	Crédito Empenhado a Liquidar
C 6.2.2.1.3.02.xx	Crédito Empenhado em Liquidação

Natureza da informação: controle

---

D 8.2.1.1.1.xx.xx	Disponibilidade por Destinação de Recursos (DDR)
C 8.2.1.1.2.xx.xx	DDR Comprometida por Empenho

ii. Liquidação

Natureza da informação: orçamentária

D 6.2.2.1.3.02.xx	Crédito Empenhado em Liquidação
C 6.2.2.1.3.03.xx	Crédito Empenhado Liquidado a Pagar

Natureza da informação: controle

D 8.2.1.1.2.xx.xx	DDR Comprometida por Empenho
C 8.2.1.1.3.xx.xx	DDR Comprometida por Liquidação e Entradas Compensatórias

iii. Pagamento

Natureza da informação: patrimonial

D 2.1.1.2.2.xx.xx	Benefícios Previdenciários a Pagar – Intra OFSS (F)
C 1.1.1.1.x.xx.xx	Caixa e Equivalentes de Caixa em Moeda Nacional (F)

Natureza da informação: orçamentária

D 6.2.2.1.3.03.xx	Crédito Empenhado Liquidado a Pagar
C 6.2.2.1.3.04.xx	Crédito Empenhado Liquidado Pago

Natureza da informação: controle

D 8.2.1.1.3.xx.xx	DDR Comprometida por Liquidação e Entradas Compensatórias
C 8.2.1.1.4.xx.xx	DDR Utilizada

**b. No RPPS**

- i. Caso o RPPS possua as informações necessárias, os aportes periódicos para cobertura do déficit atuarial poderão ser registrados por **competência**, por meio dos seguintes lançamentos patrimoniais:

Registro por competência dos encargos

Natureza da informação: patrimonial

D 1.1.2.1.2.xx.xx	Créditos Tributários a Receber – Intra OFSS
C 4.5.1.3.2.xx.xx	Transferências Recebidas para Aportes de Recursos para o RPPS – Intra OFSS

Arrecadação dos encargos

Natureza da informação: patrimonial

D 1.1.1.1.x.xx.xx	Caixa e Equivalentes de Caixa em Moeda Nacional (F)
C 1.1.2.1.2.xx.xx	Créditos Tributários a Receber – Intra OFSS

- ii. Caso o RPPS não possua as informações necessárias, os aportes periódicos para cobertura do déficit atuarial deverão ser registrados por meio do seguinte lançamento patrimonial:

Natureza da informação: patrimonial

D 1.1.1.1.x.xx.xx	Caixa e Equivalentes de Caixa em Moeda Nacional (F)
C 4.5.1.3.2.xx.xx	Transferências Recebidas para Aportes de Recursos para o RPPS – Intra OFSS

- iii. Em ambos os casos o RPPS deverá efetuar os seguintes lançamentos orçamentário e de controle:

Natureza da informação: orçamentária

D 6.2.1.1.x.xx.xx	Receita a Realizar
C 6.2.1.2.x.xx.xx	Receita Realizada

Natureza de Receita: 7940.00.00

Natureza da informação: controle

---

D 7.2.1.1.x.xx.xx	Controle da Disponibilidade de Recursos
C 8.2.1.1.1.xx.xx	Disponibilidade por Destinação de Recursos (DDR)

#### 4.4.5.3. Aporte para Cobertura de Déficit Financeiro

No caso do aporte para cobertura de déficit financeiro **não há execução orçamentária** pela transferência de recursos do ente ao RPPS.

##### Lançamentos:

##### a. No Ente

Transferência do Aporte para Cobertura de Déficit Financeiro

Natureza da informação: patrimonial

---

D 3.5.1.3.2.xx.xx	Transferências Concedidas para Aportes de Recursos para o RPPS – Intra OFSS
C 1.1.1.1.x.xx.xx	Caixa e Equivalentes de Caixa em Moeda Nacional (F)

Natureza da informação: controle

---

D 8.2.1.1.1.xx.xx	Disponibilidade por Destinação de Recursos (DDR)
C 8.2.1.1.4.xx.xx	DDR Utilizada

##### b. No RPPS

Recebimento do Aporte para Cobertura de Déficit Financeiro

Natureza da informação: patrimonial

---

D 1.1.1.1.x.xx.xx	Caixa e Equivalentes de Caixa em Moeda Nacional (F)
C 4.5.1.3.2.xx.xx	Transferências Recebidas para Aportes de Recursos para o RPPS – Intra OFSS

Natureza da informação: controle

---

D 7.2.1.1.x.xx.xx	Controle da Disponibilidade de Recursos
C 8.2.1.1.1.xx.xx	Disponibilidade por Destinação de Recursos (DDR)

#### 4.4.6. Pagamento de Benefícios Previdenciários

O registro contábil do pagamento de benefícios previdenciários pelo RPPS aos segurados e seus dependentes deverá ser realizado conforme apresentado a seguir.

##### Lançamentos:

##### a. No RPPS

- i. Reconhecimento inicial dos benefícios previdenciários

Natureza da informação: patrimonial

---

D 3.2.x.x.x.xx.xx	Benefícios Previdenciários e Assistenciais
C 2.1.1.x.x.xx.xx	Obrigações Trabalhistas, Previdenciárias e Assistenciais a Pagar a Curto Prazo (P)

ii. Empenho

Natureza da informação: patrimonial

D 2.1.1.x.x.xx.xx	Obrigações Trabalhistas, Previdenciárias e Assistenciais a Pagar a Curto Prazo (P)
C 2.1.1.x.x.xx.xx	Obrigações Trabalhistas, Previdenciárias e Assistenciais a Pagar a Curto Prazo (F)

Natureza da informação: orçamentária

D 6.2.2.1.1.xx.xx	Crédito Disponível
C 6.2.2.1.3.01.xx	Crédito Empenhado a Liquidar

Natureza da despesa: 3.1.90.xx

Natureza da informação: orçamentária

D 6.2.2.1.3.01.xx	Crédito Empenhado a Liquidar
C 6.2.2.1.3.02.xx	Crédito Empenhado em Liquidação

Natureza da informação: controle

D 8.2.1.1.1.xx.xx	Disponibilidade por Destinação de Recursos (DDR)
C 8.2.1.1.2.xx.xx	DDR Comprometida por Empenho

iii. Liquidação

Natureza da informação: orçamentária

D 6.2.2.1.3.02.xx	Crédito Empenhado em Liquidação
C 6.2.2.1.3.03.xx	Crédito Empenhado Liquidado a Pagar

Natureza da informação: controle

D 8.2.1.1.2.xx.xx	DDR Comprometida por Empenho
C 8.2.1.1.3.xx.xx	DDR Comprometida por Liquidação e Entradas Compensatórias

iv. Pagamento

Natureza da informação: patrimonial

D 2.1.1.x.x.xx.xx	Obrigações Trabalhistas, Previdenciárias e Assistenciais a Pagar a Curto Prazo (F)
C 1.1.1.1.x.xx.xx	Caixa e Equivalentes de Caixa em Moeda Nacional (F)

Natureza da informação: orçamentária

D 6.2.2.1.3.03.xx	Crédito Empenhado Liquidado a Pagar
C 6.2.2.1.3.04.xx	Crédito Empenhado Liquidado Pago

Natureza da informação: controle

D 8.2.1.1.3.xx.xx	DDR Comprometida por Liquidação e Entradas Compensatórias
C 8.2.1.1.4.xx.xx	DDR Utilizada

#### 4.4.7. Compensação Previdenciária entre Regimes

A compensação financeira entre regimes previdenciários decorre da previsão constitucional<sup>45</sup> de contagem recíproca do tempo de contribuição e tem a finalidade de evitar que o regime instituidor (responsável pela concessão do benefício) seja prejudicado financeiramente por ser obrigado a aceitar o tempo de contribuição do regime de origem sem ter recebido as correspondentes contribuições previdenciárias.

**Exemplo:**

Suponha que em determinado mês:

- O RPPS possui servidores que migraram para o RGPS com contribuições que somam R\$ 1.000,00.
- O RGPS possui servidores que migraram para o RPPS com contribuições que somam R\$ 700,00.

**Lançamentos:**

**a. No RPPS**

- i. Reconhecimento pelo RPPS da obrigação junto ao RGPS no valor de R\$ 1.000

Natureza da informação: patrimonial

D 3.9.9.1.x.xx.xx	Compensação Financeira entre RGPS/RPPS	1.000
C 2.1.1.x.x.xx.xx	Obrigações Trabalhistas, Previdenciárias e Assistenciais a Pagar a Curto Prazo (P)	1.000

- ii. Reconhecimento pelo RPPS do crédito junto ao RGPS no valor de R\$ 700,00

Natureza da informação: patrimonial

D 1.1.2.x.x.xx.xx	Créditos a Curto Prazo (P)	700
C 4.9.9.1.x.xx.xx	Compensação Financeira entre RGPS/RPPS	700

- iii. Encontro de Contas e Realização da Transferência Financeira

Natureza da informação: patrimonial

D 2.1.1.x.x.xx.xx	Obrigações Trabalhistas, Previdenciárias e Assistenciais a Pagar a Curto Prazo (P)	700
C 1.1.2.x.x.xx.xx	Créditos a Curto Prazo (P)	700

- iv. Empenho (pelo valor líquido)

Natureza da informação: patrimonial

D 2.1.1.x.x.xx.xx	Obrigações Trabalhistas, Previdenciárias e Assistenciais a Pagar a Curto Prazo (P)	300
C 2.1.1.x.x.xx.xx	Obrigações Trabalhistas, Previdenciárias e Assistenciais a Pagar a Curto Prazo (F)	300

Natureza da informação: orçamentária

D 6.2.2.1.1.xx.xx	Crédito Disponível	300
C 6.2.2.1.3.01.xx	Crédito Empenhado a Liquidar	300

<sup>45</sup> Art. 201 [...]

§ 9º Para efeito de aposentadoria, é assegurada a contagem recíproca do tempo de contribuição na administração pública e na atividade privada, rural e urbana, hipótese em que os diversos regimes de previdência social se compensarão financeiramente, segundo critérios estabelecidos em lei. (Incluído dada pela Emenda Constitucional nº 20, de 1998)

Natureza da despesa: 3.3.90.98

Natureza da informação: orçamentária

D 6.2.2.1.3.01.xx	Crédito Empenhado a Liquidar	300
C 6.2.2.1.3.02.xx	Crédito Empenhado em Liquidação	300

Natureza da informação: controle

D 8.2.1.1.1.xx.xx	Disponibilidade por Destinação de Recursos (DDR)	300
C 8.2.1.1.2.xx.xx	DDR Comprometida por Empenho	300

v. Liquidação

Natureza da informação: orçamentária

D 6.2.2.1.3.02.xx	Crédito Empenhado em Liquidação	300
C 6.2.2.1.3.03.xx	Crédito Empenhado Liquidado a Pagar	300

Natureza da informação: controle

D 8.2.1.1.2.xx.xx	DDR Comprometida por Empenho	300
C 8.2.1.1.3.xx.xx	DDR Comprometida por Liquidação e Entradas Compensatórias	300

vi. Pagamento

Natureza da informação: patrimonial

D 2.1.1.x.x.xx.xx	Obrigações Trabalhistas, Previdenciárias e Assistenciais a Pagar a Curto Prazo (F)	300
C 1.1.1.1.x.xx.xx	Caixa e Equivalentes de Caixa em Moeda Nacional (F)	300

Natureza da informação: orçamentária

D 6.2.2.1.3.03.xx	Crédito Empenhado Liquidado a Pagar	300
C 6.2.2.1.3.04.xx	Crédito Empenhado Liquidado Pago	300

Natureza da informação: controle

D 8.2.1.1.3.xx.xx	DDR Comprometida por Liquidação e Entradas Compensatórias	300
C 8.2.1.1.4.xx.xx	DDR Utilizada	300

## b. No RGPS

i. Reconhecimento pelo RGPS do crédito junto ao RPPS no valor de R\$ 1.000,00

Natureza da informação: patrimonial

D 1.1.2.x.x.xx.xx	Créditos a Curto Prazo (P)	1.000
C 4.9.9.1.x.xx.xx	Compensação Financeira entre RGPS/RPPS	1.000

ii. Reconhecimento pelo RGPS da obrigação junto ao RPPS no valor de R\$ 700

Natureza da informação: patrimonial

D 3.9.9.1.x.xx.xx	Compensação Financeira entre RGPS/RPPS	700
C 2.1.1.x.x.xx.xx	Obrigações Trabalhistas, Previdenciárias e Assistenciais a Pagar a Curto Prazo (P)	700

iii. Encontro de Contas e Recebimento da Transferência Financeira



Natureza da informação: patrimonial

D 2.1.1.x.x.xx.xx	Obrigações Trabalhistas, Previdenciárias e Assistenciais a Pagar a Curto Prazo (P)	700
C 1.1.2.x.x.xx.xx	Créditos a Curto Prazo (P)	700

Natureza da informação: patrimonial

D 1.1.1.1.x.xx.xx	Caixa e Equivalentes de Caixa em Moeda Nacional (F)	300
C 1.1.2.x.x.xx.xx	Créditos a Curto Prazo (P)	300

Natureza da informação: orçamentária

D 6.2.1.1.x.xx.xx	Receita a Realizar	300
C 6.2.1.2.x.xx.xx	Receita Realizada	300

Natureza de receita: 1922.10.01

Natureza da informação: controle

D 7.2.1.1.x.xx.xx	Controle da Disponibilidade de Recursos	300
C 8.2.1.1.1.xx.xx	Disponibilidade por Destinação de Recursos (DDR)	300

## 5. DÍVIDA ATIVA

### 5.1. Introdução

Dívida ativa é o conjunto de créditos tributários e não tributários em favor da Fazenda Pública, não recebidos no prazo para pagamento definido em lei ou em decisão proferida em processo regular, inscrito pelo órgão ou entidade competente, após apuração de certeza e liquidez. É uma fonte potencial de fluxos de caixa e é reconhecida contabilmente no ativo. Não se confunde com a dívida pública, uma vez que esta representa as obrigações do ente público com terceiros e é reconhecida contabilmente no passivo.

O art. 39 da Lei nº 4.320/1964 dispõe:

*Art. 39. Os créditos da Fazenda Pública, de natureza tributária ou não tributária, serão escriturados como receita do exercício em que forem arrecadados, nas respectivas rubricas orçamentárias. (Redação dada pelo Decreto Lei nº 1.735/1979).*

*§ 1º - Os créditos de que trata este artigo, exigíveis pelo transcurso do prazo para pagamento, serão inscritos, na forma da legislação própria, como Dívida Ativa, em registro próprio, após apurada a sua liquidez e certeza, e a respectiva receita será escriturada a esse título. (Parágrafo incluído pelo Decreto Lei nº 1.735/1979).*

*§ 2º - Dívida Ativa Tributária é o crédito da Fazenda Pública dessa natureza, proveniente de obrigação legal relativa a tributos e respectivos adicionais e multas, e Dívida Ativa não Tributária são os demais créditos da Fazenda Pública, tais como os provenientes de empréstimos compulsórios, contribuições estabelecidas em lei, multa de qualquer origem ou natureza, exceto as tributárias, foros, laudêmos, alugueis ou taxas de ocupação, custas processuais, preços de serviços prestados por estabelecimentos públicos, indenizações, reposições, restituições, alcances dos responsáveis definitivamente julgados, bem assim os créditos decorrentes de obrigações em moeda estrangeira, de subrogação de hipoteca, fiança, aval ou outra garantia, de contratos em geral ou de outras obrigações legais. (Incluído pelo Decreto Lei nº 1.735, de 20.12.1979)*

*§ 3º - O valor do crédito da Fazenda Nacional em moeda estrangeira será convertido ao correspondente valor na moeda nacional à taxa cambial oficial, para compra, na data da notificação ou intimação do devedor, pela autoridade administrativa, ou, à sua falta, na data da inscrição da Dívida Ativa, incidindo, a partir da conversão, a atualização monetária e os juros de mora, de acordo com preceitos legais pertinentes aos débitos tributários.*

(Parágrafo incluído pelo decreto Lei nº 1.735/1979).

§ 4º - A receita da Dívida Ativa abrange os créditos mencionados nos parágrafos anteriores, bem como os valores correspondentes à respectiva atualização monetária, à multa e juros de mora e ao encargo de que tratam o art. 1º do Decreto-lei nº 1.025/1969 e o art. 3º do Decreto-Lei nº 1.645/1978. (Parágrafo incluído pelo Decreto-lei nº 1.735/1979).

§ 5º - A Dívida Ativa da União será apurada e inscrita na Procuradoria da Fazenda Nacional. (Parágrafo incluído pelo Decreto Lei nº 1.735/1979).

O Plano de Contas Aplicado ao Setor Público (PCASP) distingue a dívida ativa quanto à origem, conforme previsto na Lei nº 4.320/1964:

- a. **Dívida Ativa Tributária**<sup>46</sup>: é proveniente de obrigação legal relativa a tributos e respectivos adicionais e multas.
- b. **Dívida Ativa Não Tributária**: é proveniente dos demais créditos da Fazenda Pública, decorrentes de contratos em geral ou de outras obrigações legais.

No âmbito federal, a **competência para a gestão administrativa e judicial** da dívida ativa é da Advocacia Geral da União (AGU)<sup>47</sup>, sendo a dívida ativa tributária gerida pela Procuradoria-Geral da Fazenda Nacional (PGFN)<sup>48</sup> e a dívida ativa das autarquias e fundações públicas federais geridas pela Procuradoria-Geral Federal<sup>49</sup>. As demais esferas governamentais – estados, Distrito Federal e municípios – disporão sobre a competência de seus órgãos e entidades para a gestão administrativa e judicial de sua dívida ativa<sup>50</sup>.

## 5.2. Objetivo

O objetivo deste capítulo é estabelecer os procedimentos contábeis para registro e controle da inscrição, movimentação dos créditos inscritos, baixa e ajuste para perdas da dívida ativa.

## 5.3. Contabilização da Dívida Ativa

Somente poderão ser encaminhados para inscrição em dívida ativa os créditos vencidos anteriormente reconhecidos como créditos a receber no ativo do órgão ou entidade de origem do crédito.

Verificado o não recebimento do crédito no prazo de vencimento, cabe ao órgão ou entidade de origem do crédito encaminhá-lo ao órgão ou entidade competente para sua inscrição em dívida ativa, com observância dos prazos e procedimentos estabelecidos.

46 O crédito tributário é regulamentado pelo art. 139 e seguintes do Código Tributário Nacional (CTN).

47 Constituição Federal de 1988 art. 131.

48 Constituição Federal de 1988 art. 131 § 3º e Lei Complementar nº 73/1993 art. 12.

49 Lei Complementar nº 73/1993 art. 17.

50 Lei nº 6.830/1980

Art. 1º - A execução judicial para cobrança da Dívida Ativa da União, dos Estados, do Distrito Federal, dos Municípios e respectivas autarquias será regida por esta Lei e, subsidiariamente, pelo Código de Processo Civil.

Art. 2º - Constitui Dívida Ativa da Fazenda Pública aquela definida como tributária ou não tributária na Lei nº 4.320, de 17 de março de 1964, com as alterações posteriores, que estatui normas gerais de direito financeiro para elaboração e controle dos orçamentos e balanços da União, dos Estados, dos Municípios e do Distrito Federal.

§ 1º - Qualquer valor, cuja cobrança seja atribuída por lei às entidades de que trata o artigo 1º, será considerado Dívida Ativa da Fazenda Pública.

§ 2º - A Dívida Ativa da Fazenda Pública, compreendendo a tributária e a não tributária, abrange atualização monetária, juros e multa de mora e demais encargos previstos em lei ou contrato.

§ 3º - A inscrição, que se constitui no ato de controle administrativo da legalidade, será feita pelo órgão competente para apurar a liquidez e certeza do crédito e suspenderá a prescrição, para todos os efeitos de direito, por 180 dias, ou até a distribuição da execução fiscal, se esta ocorrer antes de findo aquele prazo.

§ 4º - A Dívida Ativa da União será apurada e inscrita na Procuradoria da Fazenda Nacional. [...]

Art. 3º - A Dívida Ativa regularmente inscrita goza da presunção de certeza e liquidez.

A inscrição do crédito em dívida ativa configura fato contábil permutativo, pois não altera o valor do patrimônio líquido do ente público. No órgão ou entidade de origem é baixado o crédito a receber contra uma variação patrimonial diminutiva (VPD) e no órgão ou entidade competente para inscrição é reconhecido um crédito de dívida ativa contra uma variação patrimonial aumentativa (VPA). Dessa forma, considerando-se o ente como um todo, há apenas a troca do crédito a receber não inscrito pelo crédito inscrito em dívida ativa, sem alteração do valor do patrimônio líquido.

Quanto à expectativa de realização, há troca do crédito a receber no curto prazo (registrado no órgão ou entidade de origem do crédito) pelo crédito de dívida ativa no longo prazo (registrado no órgão ou entidade competente para inscrição do crédito em dívida ativa), tendo em vista que o inadimplemento torna incerto o prazo para realização do crédito.

Destaca-se que, a depender de limitações operacionais e/ou de sistemas, os entes da Federação poderão adotar metodologia distinta da apresentada neste Manual para a contabilização da Dívida Ativa e de seus ajustes para perdas. Nestes casos, contudo, a motivação e a metodologia de contabilização deverão ser apresentadas em Notas Explicativas. Ademais, a política contábil de registro deverá ser consistente, dando transparência a eventuais mudanças em metodologias que justifiquem a sua revisão.

### 5.3.1. Inscrição

A inscrição em dívida ativa deverá ser realizada por meio de um dos dois procedimentos a seguir, conforme o nível de controle desejado pelo ente:

- a. **Procedimento de Registro 1.** Utiliza **contas de controle** para acompanhar todo o processo de inscrição do crédito em dívida ativa, desde o inadimplemento até a efetiva inscrição. Requer uma maior integração entre as diversas etapas e unidades envolvidas.
- b. **Procedimento de Registro 2.** Haverá registro contábil apenas no momento da efetiva inscrição dos valores em dívida ativa, dispensando o uso de contas de controle. Este procedimento deve ser utilizado quando houver dificuldade de integração entre as diversas unidades participantes do processo.

Os entes que não segregam a unidade de origem do crédito da unidade competente para sua inscrição deverão efetuar as devidas adaptações dos lançamentos.

#### 5.3.1.1. Procedimento de Registro 1

##### a. Registro do crédito vencido a ser encaminhado para inscrição em dívida ativa

- i. No órgão ou entidade de origem do crédito:

Registro do crédito a ser encaminhado para inscrição em dívida ativa

Natureza de informação: controle

D 7.3.1.x.x.xx.xx	Controle do Encaminhamento de Créditos para Inscrição em Dívida Ativa
C 8.3.1.1.x.xx.xx	Créditos a Encaminhar para a Dívida Ativa

##### b. Encaminhamento do crédito vencido para inscrição em dívida ativa

Este registro deverá ser efetivado simultaneamente no órgão ou entidade de origem do crédito e órgão ou entidade competente para inscrição do crédito em dívida ativa.

- i. No órgão ou entidade de origem do crédito:

Encaminhamento do crédito para inscrição em Dívida Ativa

Natureza da informação: controle

D 8.3.1.1.x.xx.xx	Créditos a Encaminhar para a Dívida Ativa
C 8.3.1.2.x.xx.xx	Créditos Encaminhados para a Dívida Ativa

- ii. No órgão ou entidade competente para inscrição do crédito em dívida ativa:

Recebimento do crédito para inscrição em Dívida Ativa

Natureza da informação: controle

D 7.3.2.x.x.xx.xx	Controle da Inscrição de Créditos em Dívida Ativa
C 8.3.2.1.x.xx.xx	Créditos a Inscrever em Dívida Ativa

### c. Rejeição da inscrição em dívida ativa

Encaminhado o processo administrativo para inscrição em dívida ativa, cabe ao órgão competente a apuração da certeza e liquidez do crédito e verificação das condições gerais que permitam proceder à inscrição. O resultado dessa análise será a inscrição em dívida ativa ou a rejeição da inscrição. Caso o resultado seja a rejeição, o órgão competente para inscrição registra nas contas de controle a devolução, e o crédito volta à condição inicial no órgão originalmente responsável, aguardando a conclusão do processo administrativo ou a solução das pendências ou providências necessárias para permitir a inscrição.

- i. No órgão ou entidade de origem do crédito:

Baixa de créditos encaminhados para inscrição em dívida ativa pela rejeição da inscrição

Natureza da informação: controle

D 8.3.1.2.x.xx.xx	Créditos Encaminhados para a Dívida Ativa
C 8.3.1.3.x.xx.xx	Cancelamento de Créditos Encaminhados para a Dívida Ativa

- ii. No órgão ou entidade competente para inscrição do crédito em Dívida Ativa:

Devolução de créditos encaminhados para inscrição em dívida ativa

Natureza da informação: controle

D 8.3.2.1.x.xx.xx	Créditos a Inscrever em Dívida Ativa
C 8.3.2.2.x.xx.xx	Créditos a Inscrever em Dívida Ativa Devolvidos

Contornados os entraves para a inscrição e persistindo o inadimplemento, é reiniciado o procedimento.

### d. Inscrição em dívida ativa

Este registro deverá ser efetivado simultaneamente no órgão ou unidade competente para inscrição do crédito em dívida ativa e no órgão ou entidade de origem do crédito.

- i. No órgão ou entidade de origem do crédito:

Transferência do crédito em virtude da inscrição em dívida ativa

Natureza da informação: patrimonial

D 3.5.1.2.2.xx.xx	Transferências Concedidas Independentes de Execução Orçamentária – Intra OFSS
C 1.1.2.x.x.xx.xx	Créditos a Curto Prazo

Baixa de créditos encaminhados para inscrição em dívida ativa pela rejeição da inscrição

Natureza da informação: controle

D 8.3.1.2.x.xx.xx	Créditos Encaminhados para a Dívida Ativa
C 8.3.1.4.x.xx.xx	Créditos Inscritos em Dívida Ativa

- ii. No órgão ou entidade competente para inscrição do crédito em dívida ativa:

Recebimento do crédito decorrente da inscrição em dívida ativa

Natureza da informação: patrimonial

D 1.2.1.1.x.xx.xx	Créditos a Longo Prazo – Dívida Ativa
C 4.5.1.2.2.xx.xx	Transferências Recebidas Independentes de Execução Orçamentária – Intra OFSS

Natureza da informação: controle

D 8.3.2.1.x.xx.xx	Créditos a Inscrever em Dívida Ativa
C 8.3.2.3.x.xx.xx	Créditos Inscritos em Dívida Ativa a Receber

O órgão ou entidade de origem do crédito deve encaminhar para inscrição o valor do principal acrescido de atualização monetária, juros, multas e outros encargos moratórios até a data do encaminhamento.

#### e. Encerramento das contas de controle

As contas de controle de dívida ativa visam acompanhar o processo de inscrição e execução ao longo de determinado exercício. No encerramento do exercício algumas contas deverão ter os saldos zerados, a fim de evitar o acúmulo de informações referentes a exercícios anteriores e permitir o correto acompanhamento do processo no exercício seguinte. Deverão permanecer registrados apenas os valores referentes a créditos pendentes de providências.

No órgão ou entidade de origem de crédito deverão ser encerrados os valores dos créditos que já foram inscritos ou tiveram a inscrição rejeitada. Permanecerão registrados os créditos ainda pendentes de encaminhamento para inscrição (conta 8.3.1.1.x.xx.xx) e os créditos já encaminhados, mas pendentes de análise pelo órgão competente pela inscrição (conta 8.3.1.2.x.xx.xx).

Os órgãos ou unidades competentes para inscrição deverão zerar os saldos já executados (inscritos e baixados por recebimento, abatimento ou anistia, cancelamento ou compensação). Permanecerão registrados os créditos ainda pendentes de análise sobre a inscrição definitiva (conta 8.3.2.1.x.xx.xx) e os valores inscritos e ainda não recebidos (conta 8.3.2.3.x.xx.xx).

##### i. No órgão ou entidade de origem do crédito:

Encerramento do saldo dos créditos inscritos em Dívida Ativa

Natureza da informação: controle

D 8.3.1.4.x.xx.xx	Créditos Encaminhados para a Dívida Ativa
C 7.3.1.x.x.xx.xx	Controle do Encaminhamento de Créditos para Inscrição em Dívida Ativa

Encerramento do saldo dos créditos cuja inscrição foi rejeitada

Natureza da informação: controle

D 8.3.1.3.x.xx.xx	Cancelamento de Créditos Encaminhados para a Dívida Ativa
C 7.3.1.x.x.xx.xx	Controle do Encaminhamento de Créditos para Inscrição em Dívida Ativa

##### ii. No órgão ou entidade competente para inscrição do crédito em dívida ativa:

Encerramento da conta de Créditos Devolvidos

Natureza da informação: controle

D 8.3.2.2.x.xx.xx	Créditos a Inscrever em Dívida Ativa Devolvidos
C 7.3.2.x.x.xx.xx	Controle da Inscrição de Créditos em Dívida Ativa

Encerramento da conta de Créditos Recebidos

Natureza da informação: controle

D 8.3.2.4.x.xx.xx	Créditos Inscritos em Dívida Ativa Recebidos
C 7.3.2.x.x.xx.xx	Controle da Inscrição de Créditos em Dívida Ativa

Encerramento da conta de Baixa de Créditos

Natureza da informação: controle

D 8.3.2.5.x.xx.xx	Baixa de Créditos Inscritos em Dívida Ativa
C 7.3.2.x.x.xx.xx	Controle da Inscrição de Créditos em Dívida Ativa

### 5.3.1.2. Procedimento de Registro 2

No procedimento de registro 2 haverá registro contábil apenas no momento da efetiva inscrição dos valores em dívida ativa.

A inscrição deverá ser comunicada pelo órgão ou entidade competente para inscrição do crédito em dívida ativa ao órgão ou entidade de origem do crédito, para que este registre a baixa do direito anteriormente contabilizado.

iii. No órgão ou entidade de origem do crédito:

Transferência do crédito em virtude da inscrição em dívida ativa

Natureza da informação: patrimonial

D 3.5.1.2.2.xx.xx	Transferências Concedidas Independentes de Execução Orçamentária – Intra OFSS
C 1.1.2.x.x.xx.xx	Créditos a Curto Prazo

iv. No órgão ou entidade competente para inscrição do crédito em dívida ativa:

Recebimento do crédito decorrente da inscrição em dívida ativa

Natureza da informação: patrimonial

D 1.2.1.1.x.xx.xx	Créditos a Longo Prazo – Dívida Ativa
C 4.5.1.2.2.xx.xx	Transferências Recebidas Independentes de Execução Orçamentária – Intra OFSS

### 5.3.2. Atualização Monetária, Juros, Multas e Outros Encargos

A atualização monetária, juros, multas e outros encargos moratórios incidentes sobre os créditos inscritos em dívida ativa, previstos em contratos ou normativos legais, devem ser incorporados ao valor original inscrito.

#### Lançamentos:

Registro dos juros e encargos de mora incidentes sobre o crédito inscrito em dívida ativa

Natureza da informação: patrimonial

D 1.2.1.1.x.xx.xx	Créditos a Longo Prazo – Dívida Ativa
C 4.4.2.x.x.xx.xx	Juros e Encargos de Mora

Os lançamentos contábeis referentes à atualização monetária, multas e outros encargos moratórios seguem a mesma estrutura, diferenciando-se quanto às respectivas contas de variação patrimonial aumentativa (VPA).

Caso o ente utilize o **procedimento de registro 1**, deverá efetuar, além do registro patrimonial, o lançamento a seguir:

Atualização dos valores inscritos em dívida ativa

Natureza da informação: controle

D 7.3.2.x.x.xx.xx	Controle da Inscrição de Créditos em Dívida Ativa
C 8.3.2.3.x.xx.xx	Créditos Inscritos em Dívida Ativa a Receber

### 5.3.3. Baixa

A baixa da Dívida Ativa pode ocorrer por:

- a. recebimento em espécie, bens ou direitos;
- b. abatimento ou anistia, mediante previsão legal;
- c. cancelamento administrativo ou judicial da inscrição; ou
- d. compensação de créditos inscritos em dívida ativa com créditos contra a Fazenda Pública, mediante previsão legal.

#### 5.3.3.1. Recebimento em Espécie

O recebimento de dívida ativa corresponde a uma receita orçamentária, sob a ótica orçamentária, com simultânea baixa do crédito registrado anteriormente no ativo contra as contas de disponibilidades, sob a ótica patrimonial.

As receitas orçamentárias oriundas do recebimento da dívida ativa, tanto do principal quanto da atualização monetária, juros, multas e outros encargos moratórios, deverão observar as vinculações do crédito original, ainda que realizadas em natureza de receita relacionada à dívida ativa.

#### Exemplo:

Considere um crédito cujo pagamento em atraso pelo devedor acarretaria o reconhecimento de receitas orçamentárias com as seguintes classificações quanto à natureza:

- 1112.01.00 Imposto sobre a Propriedade Territorial Rural
- 1911.08.00 Multas e Juros de Mora do Imposto sobre a Propriedade Territorial Rural

Caso este crédito venha a ser inscrito em dívida ativa, seu recebimento acarretará o reconhecimento de receitas orçamentárias com as seguintes classificações:

- 1931.04.00 Receita da Dívida Ativa do Imposto sobre a Propriedade Territorial Rural
- 1913.08.00 Multas e Juros de Mora da Dívida Ativa do Imposto sobre a Propriedade Territorial Rural

Nesse caso, as receitas orçamentárias classificadas nos códigos 1931.04.00 e 1913.08.00 deverão observar as mesmas vinculações que lhes seriam aplicáveis caso classificadas nos códigos 1112.01.00 e 1911.08.00.

#### Lançamentos:

Registro da receita orçamentária referente ao recebimento da dívida ativa

Natureza da informação: orçamentária

D 6.2.1.1.x.xx.xx      Receita a Realizar

C 6.2.1.2.x.xx.xx      Receita Realizada

Natureza da informação: controle

D 7.2.1.1.x.xx.xx      Controle da Disponibilidade de Recursos

C 8.2.1.1.1.xx.xx      Disponibilidade por Destinação de Recursos (DDR)

Registro da baixa do crédito a receber inscrito em dívida ativa

Natureza da informação: patrimonial

D 1.1.1.1.1.xx.xx      Caixa e Equivalentes de Caixa em Moeda Nacional (F)

C 1.x.x.x.x.xx.xx      Créditos a Receber – Dívida Ativa

Caso o ente utilize o **procedimento de registro 1** deverá registrar o recebimento em contas de controle, por meio do lançamento a seguir:

Natureza da informação: controle

D 8.3.2.3.x.xx.xx	Créditos Inscritos em Dívida Ativa a Receber
C 8.3.2.4.x.xx.xx	Créditos Inscritos em Dívida Ativa Recebidos

### 5.3.3.2. Recebimento em Bens ou Direitos

O recebimento em bens ou direitos acarreta:

- o reconhecimento de uma receita orçamentária, do ponto de vista orçamentário, com baixa do direito inscrito em dívida ativa, do ponto de vista patrimonial; e
- a incorporação do bem ou direito, do ponto de vista patrimonial, com reconhecimento de uma despesa orçamentária, caso esta transação esteja especificamente consignada no orçamento do ente.

O registro deverá ser feito pelo valor do bem ou direito recebido, nos termos do auto de arrematação ou adjudicação, na hipótese de leilão, ou do laudo de avaliação, na hipótese de dação em pagamento.

Qualquer que seja a forma de recebimento da dívida ativa, não poderá haver prejuízos à repartição tributária e demais vinculações das correspondentes receitas orçamentárias.

#### Lançamentos:

Registro da receita orçamentária referente ao recebimento da dívida ativa

Natureza da informação: orçamentária

D 6.2.1.1.x.xx.xx	Receita a Realizar
C 6.2.1.2.x.xx.xx	Receita Realizada

Natureza da informação: controle

D 7.2.1.1.x.xx.xx	Controle da Disponibilidade de Recursos
C 8.2.1.1.1.xx.xx	Disponibilidade por Destinação de Recursos (DDR)

Registro da baixa de dívida ativa

Natureza da informação: patrimonial

D 1.2.3.x.x.xx.xx	Imobilizado
C 1.x.x.x.x.xx.xx	Créditos a Receber – Dívida Ativa

Caso o valor do bem recebido seja superior ao valor inscrito em dívida ativa, a diferença a maior deverá ser lançada como **ganho pela incorporação de ativos**.

Registro do ganho patrimonial

Natureza da informação: patrimonial

D 1.2.3.x.x.xx.xx	Imobilizado
C 4.6.3.9.x.xx.xx	Outros Ganhos com Incorporação de Ativos



Registro da despesa orçamentária correspondente à incorporação do bem

Natureza da informação: orçamentária

---

D. 6.2.2.1.1.xx.xx	Crédito Disponível
C. 6.2.2.1.3.01.xx	Crédito Empenhado a Liquidar

Natureza da informação: controle

---

D. 8.2.1.1.1.xx.xx	Disponibilidade por Destinação de Recursos (DDR)
C. 8.2.1.1.2.xx.xx	DDR Comprometida por Empenho

Natureza da informação: orçamentária

---

D. 6.2.2.1.3.01.xx	Crédito Empenhado a Liquidar
C. 6.2.2.1.3.02.xx	Crédito Empenhado em Liquidação

Natureza da informação: orçamentária

---

D. 6.2.2.1.3.02.xx	Crédito Empenhado em Liquidação
C. 6.2.2.1.3.03.xx	Crédito Empenhado Liquidado a Pagar

Natureza da informação: controle

---

D. 8.2.1.1.2.xx.xx	DDR Comprometida por Empenho
C. 8.2.1.1.3.xx.xx	DDR Comprometida por Liquidação e Entradas Compensatórias

Natureza da informação: orçamentária

---

D. 6.2.2.1.3.03.xx	Crédito Empenhado Liquidado a Pagar
C. 6.2.2.1.3.04.xx	Crédito Empenhado Liquidado Pago

Natureza da informação: controle

---

D. 8.2.1.1.3.xx.xx	DDR Comprometida por Liquidação e Entradas Compensatórias
C. 8.2.1.1.4.xx.xx	DDR Utilizada

### 5.3.3.3. Abatimentos, Anistias e Remissões

O ente deverá registrar a baixa do crédito inscrito, em contrapartida a uma variação patrimonial diminutiva (VPD) específica para o tipo de baixa.

#### Lançamentos:

Natureza da informação: patrimonial

---

D 3.6.5.x.x.xx.xx	Desincorporação de Ativos
C 1.2.1.1.x.xx.xx	Créditos a Longo Prazo – Dívida Ativa

Caso o ente utilize o **procedimento de registro 1** deverá registrar a baixa em contas de controle, por meio do lançamento a seguir:

Natureza da informação: controle

---

D 8.3.2.3.x.xx.xx	Créditos Inscritos em Dívida Ativa a Receber
C 8.3.2.5.x.xx.xx	Baixa de Créditos Inscritos em Dívida Ativa

### 5.3.3.4. Cancelamento da Dívida Ativa

Os lançamentos de cancelamento da dívida ativa são iguais aos da baixa por abatimento, anistia e remissões.

O detalhamento das contas de controle a partir do 5º nível poderá ser utilizado para identificar a forma de baixa do crédito inscrito em dívida ativa.

### 5.3.3.5. Compensação

A compensação de créditos da dívida ativa com valores devidos pela Fazenda Pública depende de previsão legal e não poderá prejudicar a repartição tributária e demais vinculações das correspondentes receitas orçamentárias.

A despesa orçamentária referente aos valores devidos pela Fazenda Pública deverá ser registrada como se a Fazenda houvesse efetuado o pagamento ao credor pelo valor integral da dívida. A receita orçamentária referente aos créditos da dívida ativa deverá ser registrada como se o devedor houvesse efetuado o pagamento à Fazenda em sua integralidade, de acordo com o item 5.3.3.1.

A diferença positiva entre o valor do precatório e o valor da dívida ativa, caso exista, deverá ser entregue ao credor junto à Fazenda Pública. Caso o valor inscrito em dívida ativa supere o valor do crédito junto à Fazenda a diferença continuará inscrita, na forma da lei ou acordo específico.

#### Exemplo:

Considere a seguinte situação:

- Um particular tem uma dívida tributária com determinado ente no valor de R\$ 50.000.
- A dívida do particular foi inscrita como dívida ativa pelo órgão A.
- O ente tem uma dívida com o particular na forma de precatório no valor de R\$ 200.000.
- O pagamento do precatório está previsto no orçamento do ente e deve ser realizado pelo órgão B.

Nesse caso, o órgão B deverá registrar uma despesa orçamentária pelo valor total do precatório. No momento do pagamento, o órgão B deverá entregar R\$ 50.000 ao órgão A e R\$ 150.000 ao particular. O órgão A deverá registrar uma receita orçamentária no valor de R\$ 50.000 e efetuar a baixa do crédito inscrito em dívida ativa.

#### Lançamentos:

##### a. No órgão B (responsável pelo pagamento do precatório):

Empenho do valor integral para pagamento do precatório

Natureza da informação: orçamentária

D. 6.2.2.1.1.00.xx	Crédito Disponível	200.000
C. 6.2.2.1.3.01.xx	Crédito Empenhado a Liquidar	200.000

Natureza da informação: patrimonial

D 2.x.x.x.xx.xx	Passivo – Precatórios (P)	200.000
C 2.x.x.x.xx.xx	Passivo – Precatórios (F)	200.000

Natureza da informação: controle

D. 8.2.1.1.1.xx.xx	Disponibilidade por Destinação de Recursos (DDR)	200.000
C. 8.2.1.1.2.xx.xx	DDR Comprometida por Empenho	200.000

Liquidação do valor integral para pagamento do precatório

Natureza da informação: orçamentária

D. 6.2.2.1.3.01.xx	Crédito Empenhado a Liquidar	200.000
C. 6.2.2.1.3.02.xx	Crédito Empenhado em Liquidação	200.000

Natureza da informação: orçamentária

D. 6.2.2.1.3.02.xx	Crédito Empenhado em Liquidação	200.000
C. 6.2.2.1.3.03.xx	Crédito Empenhado Liquidado a Pagar	200.000

Natureza da informação: controle

D. 8.2.1.1.2.xx.xx	DDR Comprometida por Empenho	200.000
C. 8.2.1.1.3.xx.xx	DDR Comprometida por Liquidação e Entradas Compensatórias	200.000

Pagamento do precatório

Natureza da informação: orçamentária

C. 6.2.2.1.3.03.xx	Crédito Empenhado Liquidado a Pagar	200.000
C. 6.2.2.1.3.04.xx	Crédito Empenhado Liquidado Pago	200.000

Natureza da informação: controle

D. 8.2.1.1.3.xx.xx	Disponibilidade por Destinação de Recursos Comprometida	200.000
C. 8.2.1.1.4.xx.xx	Disponibilidade por Destinação de Recursos Utilizada	200.000

Pagamento do precatório ao credor

Natureza da informação: patrimonial

D 2.x.x.x.x.xx.xx	Passivo – Precatórios (F)	150.000
C 1.1.1.1.1.xx.xx	Caixa e Equivalentes de Caixa em Moeda Nacional (F)	150.000

Compensação do valor referente à dívida ativa

Natureza da informação: patrimonial

D 2.x.x.x.x.xx.xx	Passivo – Precatórios (F)	50.000
C 1.1.1.1.1.xx.xx	Caixa e Equivalentes de Caixa em Moeda Nacional (F)	50.000

**b. No órgão A (responsável pela gestão da dívida ativa):**

Registro da baixa de dívida ativa

Natureza da informação: patrimonial

D 1.1.1.1.1.xx.xx	Caixa e Equivalentes de Caixa em Moeda Nacional (F)	50.000
C 1.2.1.1.x.xx.xx	Créditos a Longo Prazo – Dívida Ativa (P)	50.000

Registro da receita orçamentária referente ao recebimento da dívida ativa

Natureza da informação: orçamentária

D 6.2.1.1.x.xx.xx	Receita a Realizar	50.000
C 6.2.1.2.x.xx.xx	Receita Realizada	50.000

Natureza da informação: controle

D 7.2.1.1.x.xx.xx	Controle da Disponibilidade de Recursos	50.000
C 8.2.1.1.1.xx.xx	Disponibilidade por Destinação de Recursos (DDR)	50.000

### 5.3.4. Reclassificação da Dívida Ativa para o Curto Prazo

Os créditos referentes à dívida ativa devem ser inicialmente registrados como dívida ativa de longo prazo, tendo em vista que o inadimplemento torna incerto o prazo para realização do crédito.

Caso o ente tenha condições de estimar com razoável certeza o montante de créditos inscritos em dívida ativa com expectativa de recebimento em até 12 meses da data das demonstrações contábeis, esta parcela poderá ser reclassificada para o curto prazo.

É o caso, por exemplo, dos acordos de parcelamento ou renegociação da dívida ativa, efetuados pelo órgão ou entidade competente, que possibilitem a fixação de datas e valores para os recebimentos futuros. Neste caso, a parcela que se espera realizar em até 12 meses após a data das demonstrações contábeis poderá ser reclassificada para a dívida ativa de curto prazo, permanecendo a parcela restante no longo prazo.

**Lançamento:**

Reclassificação da dívida ativa para o curto prazo

Natureza da informação: patrimonial

D 1.1.2.x.x.xx.xx	Créditos a Curto Prazo – Dívida Ativa
C 1.2.1.1.x.xx.xx	Créditos a Longo Prazo – Dívida Ativa

### 5.3.5. Ajuste para Perdas da Dívida Ativa

Os créditos inscritos em dívida ativa, embora gozem de prerrogativas jurídicas para sua cobrança, apresentam significativa probabilidade de não realização em função de cancelamentos, prescrições, ações judiciais, entre outros.

Assim, as perdas esperadas referentes à dívida ativa devem ser registradas por meio de uma **conta redutora do ativo**.

A responsabilidade pelo cálculo e registro contábil do ajuste para perdas é do órgão ou entidade competente para a gestão da dívida ativa.

Este Manual não especifica uma metodologia para o cálculo do ajuste para perdas, tendo em vista a diversidade da origem dos créditos e dos graus de estruturação das atividades de cobrança nos entes da Federação. Caberá a cada ente a escolha da metodologia que melhor retrate a expectativa de recebimento dos créditos inscritos.

A **metodologia utilizada** e a **memória de cálculo** do ajuste para perdas deverão ser divulgadas em **notas explicativas**.

A **mensuração** do ajuste para perdas deve basear-se em estudos especializados que delineiem e qualifiquem os créditos inscritos, de modo a não superestimar e nem subavaliar o patrimônio real do ente público. Tais estudos poderão considerar, entre outros aspectos, o tipo de crédito (tributário ou não tributário), o prazo decorrido desde sua constituição, o andamento das ações de cobrança (extrajudicial ou judicial), dentre outros.

O ajuste para perdas deverá ser registrado no ativo em contrapartida a uma variação patrimonial diminutiva (VPD).

**Lançamentos:**

Constituição do ajuste para perdas<sup>51</sup>

Natureza da informação: patrimonial

D 3.6.1.7.x.xx.xx	Ajuste de Perdas de Créditos e de Investimentos e Aplicações Temporários
C 1.2.1.1.x.xx.xx	(-) Ajuste de Perdas de Crédito a Longo Prazo

O valor do ajuste para perdas deve ser **revisto ao menos anualmente**, para fins de elaboração das demonstrações contábeis.

No momento da revisão do valor do ajuste, caso o valor das perdas esperadas seja maior do que o registrado anteriormente, a diferença deverá ser registrada mediante lançamento idêntico ao da constituição. Caso o novo valor seja menor do que o registrado anteriormente, a diferença deverá ser revertida mediante registro de uma variação patrimonial aumentativa (VPA).

Reversão da provisão

Natureza da informação: patrimonial

D 1.2.1.1.x.xx.xx	(-) Ajuste de Perdas de Crédito a Longo Prazo
C 4.9.7.2.x.xx.xx	Reversão de Ajuste de Perdas

## 6. PRECATÓRIOS EM REGIME ESPECIAL

### 6.1. Introdução

Precatórios são requisições de pagamento contra a Fazenda Pública decorrentes de decisões judiciais transitadas em julgado, disciplinados pelo art. 100 da CF/1988.

A Emenda Constitucional nº 62/2009 acrescentou o § 15º ao art. 100 da CF/1988, prevendo o estabelecimento de regime especial de precatórios para estados, Distrito Federal e municípios por meio de lei complementar. Até que seja editada esta lei complementar, o regime especial de precatórios será regido pelo art. 97 do ADCT.

Pelo regime especial, os entes que se encontravam em mora<sup>52</sup> na quitação de precatórios vencidos na data da referida emenda, devem centralizar os pagamentos dos precatórios nos Tribunais de Justiça locais, optando por um dos dois critérios abaixo:

**Regime mensal:** depósito mensal em conta especial de valor baseado em percentual variável de 1% a 2% sobre 1/12 da Receita Corrente Líquida (RCL) apurada no segundo mês anterior ao pagamento;

**Regime anual:** adoção do regime especial, pelo prazo de até 15 anos, que consiste em depósito em conta especial correspondente, anualmente, ao saldo total de precatórios somado à atualização prevista, sendo diminuído das amortizações e dividido pelo número de anos restantes no regime especial de pagamento.

Para os entes que não fizeram a opção pelo regime mensal ou anual no prazo de 90 dias, estipulado pelo art. 3º da Emenda Constitucional nº 62/2009, serão cobrados os depósitos no regime anual, de acordo com o art. 18 da Resolução nº 115/2010 do CNJ.

51 Os efeitos do reconhecimento inicial do Ajuste a Valor Recuperável, para os entes que ainda não adotam tal procedimento, deverá ser lançado diretamente do patrimônio líquido, evitando distorções na Demonstração da Variação Patrimonial (DVP). A adoção inicial desse procedimento deverá ser divulgada em notas explicativas.

52 A Resolução nº 115/2010 do Conselho Nacional de Justiça (CNJ) definiu que “a mora é caracterizada pelo atraso de qualquer natureza no pagamento de precatórios consolidado até 9 de dezembro de 2009, proveniente de depósitos insuficientes ou não pagamento de verba anual orçamentária de 2008 ou das parcelas das moratórias concebidas pelos Arts. 33 e 78 do ADCT e, uma vez instaurado, abarca os novos débitos formados durante a vigência do regime especial.”

Os referidos depósitos devem ser realizados a crédito de uma **conta especial de propriedade do ente, porém administrada pelo Tribunal de Justiça**, conforme o § 4º do art. 97 do ADCT.

## 6.2. Objetivo

O objetivo deste capítulo é estabelecer as normas para a contabilização dos precatórios submetidos ao regime especial estabelecido pelo § 15º do art. 100 da Constituição Federal de 1988 (CF/1988) e pelo art. 97 do Ato das Disposições Constitucionais Transitórias (ADCT), aplicado aos estados, Distrito Federal e municípios que se encontravam em mora com seus precatórios na data da publicação da Emenda Constitucional nº 62/2009, nos termos da Resolução nº 115/2010 do Conselho Nacional de Justiça (CNJ).

## 6.3. Contabilização dos Precatórios em Regime Especial

A contabilização dos precatórios em regime especial dar-se-á de forma distinta nos municípios e nos estados e Distrito Federal, uma vez que no primeiro caso o ente devedor (município) não pertence à esfera do Tribunal de Justiça e no segundo caso o ente devedor (estados e Distrito Federal) pertence à esfera do Tribunal de Justiça.

Incentiva-se a utilização do **mecanismo de fonte / destinação de recursos** com o objetivo de explicitar que os recursos da conta especial são vinculados ao pagamento de precatórios em regime especial.

### 6.3.1. Provisão para Demandas Judiciais

A provisão para riscos trabalhistas, fiscais, cíveis, entre outros, deverá ser feita de acordo com o Capítulo 10 da Parte II – Procedimentos Contábeis Patrimoniais (PCP) deste Manual.

Quando o ente tiver constituído a provisão, antes de efetuar os lançamentos específicos relativos aos precatórios, descritos nos itens seguintes, tal provisão deverá ser baixada em contrapartida à obrigação de precatórios ou por meio de sua reversão, quando aplicável<sup>53</sup>.

#### Lançamentos:

Reconhecimento da provisão

Natureza da informação: patrimonial

D 3.9.7.x.x.xx.xx	VPD de Constituição de Provisões
C 2.x.7.x.x.xx.xx	Provisões (P)

Baixa da Provisão por meio de Constituição da Obrigação

Natureza da informação: patrimonial

D 2.x.7.x.x.xx.xx	Provisões (P)
C 2.x.x.x.x.xx.xx	Passivo – Precatórios (P)

Reversão da provisão

Natureza da informação: patrimonial

D 2.x.7.x.x.xx.xx	Provisões (P)
C 4.9.7.x.x.xx.xx	Reversão de Provisões e Ajustes de Perdas

<sup>53</sup> As hipóteses em que caberá reversão da provisão são descritas no Capítulo 10 da Parte II – Procedimentos Contábeis Patrimoniais (PCP) deste Manual.

### 6.3.2. Ente Devedor não Pertence à Esfera do Tribunal de Justiça – Municípios

Nos casos em que o ente (município) não pertença à esfera do Tribunal de Justiça não haverá qualquer registro contábil pelo Tribunal de Justiça. Todos os lançamentos descritos a seguir serão efetuados pelo município.

Destaca-se que os lançamentos a seguir contemplam a hipótese de não ter sido realizada previamente uma provisão referente aos precatórios. Caso o ente tenha constituído a provisão, primeiramente deverá seguir o disposto no item 6.3.1 deste capítulo.

#### a. No trânsito em julgado da sentença:

No momento do trânsito em julgado da sentença o município deverá reconhecer a variação patrimonial diminutiva (VPD) por competência em contrapartida ao reconhecimento do passivo referente ao precatório. A VPD e o passivo registrados deverão refletir a obrigação objeto da sentença judicial.

#### Lançamentos:

Natureza da Informação: patrimonial

D 3.x.x.x.xx.xx	Variação Patrimonial Diminutiva (VPD)
C 2.x.x.x.xx.xx	Passivo – Precatórios (P)

#### Exemplo:

Natureza da Informação: patrimonial

D 3.1.1.1.xx.xx	Remuneração a Pessoal Ativo Civil – Abrangidos pelo RPPS – Consolidação – Sentenças Judiciais
C 2.1.1.1.xx.xx	Precatório de Pessoal (P)

#### b. Na movimentação de recursos pelo município para sua conta especial:

Destaca-se que no momento do empenho há necessidade de se classificar a despesa orçamentária. Para isso, recomenda-se buscar junto ao Tribunal de Justiça a informação sobre qual será o passivo/precatório a ser extinto, por exemplo, de pessoal, de fornecedores, etc.

#### Lançamentos:

Natureza da informação: orçamentária

D 6.2.2.1.xx.xx	Crédito Disponível
C 6.2.2.1.3.01.xx	Crédito Empenhado a Liquidar

Natureza da Despesa: 3.1.90.91

Natureza da informação: patrimonial

D 2.x.x.x.xx.xx	Passivo – Precatórios (P)
C 2.x.x.x.xx.xx	Passivo – Precatórios (F)

Natureza da informação: controle

D 8.2.1.1.xx.xx	Disponibilidade por Destinação de Recursos
C 8.2.1.1.2.xx.xx	DDR Comprometida por Empenho

Natureza da informação: orçamentária

D 6.2.2.1.3.01.xx	Crédito Empenhado a Liquidar
C 6.2.2.1.3.02.xx	Crédito Empenhado em Liquidação

Natureza da informação: orçamentária

D 6.2.2.1.3.02.xx	Crédito Empenhado em Liquidação
C 6.2.2.1.3.03.xx	Crédito Empenhado Liquidado a Pagar

Natureza da informação: controle

D 8.2.1.1.2.xx.xx	DDR Comprometida por Empenho
C 8.2.1.1.3.xx.xx	DDR Comprometida por Liquidação e Entradas Compensatórias

Natureza da informação: patrimonial

D 1.1.3.5.1.xx.xx	Depósitos restituíveis e valores vinculados – conta especial (F)
C 1.1.1.1.x.xx.xx	Caixa e equivalente de caixa em moeda nacional

Natureza da informação: orçamentária

D 6.2.2.1.3.03.xx	Crédito Empenhado Liquidado a Pagar
C 6.2.2.1.3.04.xx	Crédito Empenhado Liquidado Pago

Natureza da informação: controle

D 8.2.1.1.3.xx.xx	DDR Comprometida por Liquidação e Entradas Compensatórias
C 8.2.1.1.4.xx.xx	DDR Utilizada

Natureza da informação: controle<sup>54</sup>

D 7.2.1.1.x.xx.xx	Controle da disponibilidade de recursos
C 8.2.1.1.3.xx.xx	DDR Comprometida por Liquidação e Entradas Compensatórias

**c. No pagamento do precatório do município pelo Tribunal de Justiça:**

No pagamento do precatório do município pelo Tribunal de Justiça o ente deverá baixar o passivo em contrapartida à redução do saldo contábil da conta especial. Esse lançamento apenas poderá ser realizado após a comunicação pelo Tribunal de Justiça ao município sobre os pagamentos de precatórios efetuados.

**Lançamentos:**

Natureza da informação: patrimonial

D 2.x.x.x.xx.xx	Passivo – Precatórios (F)
C 1.1.3.5.x.xx.xx	Depósitos restituíveis e valores vinculados – conta especial (F)

Natureza da informação: controle

D 8.2.1.1.3.xx.xx	DDR Comprometida por Liquidação e Entradas Compensatórias
C 8.2.1.1.4.xx.xx	DDR Utilizada

**6.3.3. Ente Devedor Pertencente à Esfera do Tribunal de Justiça – Estados e Distrito Federal**

Se a entidade devedora pertencer à mesma esfera do Tribunal de Justiça poderá optar por:

- a. descentralização orçamentária para que o próprio Tribunal de Justiça realize a execução orçamentária do precatório; ou

<sup>54</sup> Esse lançamento reflete a entrada do recurso na conta especial, com fonte específica referente a pagamento de precatórios (caso o ente adote a metodologia de fonte / destinação de recursos), proveniente da retirada do recurso de outra(s) conta(s) do ente.



- b. execução orçamentária na própria entidade devedora do precatório.

No primeiro caso, a **descentralização orçamentária** para o Tribunal de Justiça deverá ser acompanhada de uma **descentralização financeira**. Desse modo, além do pagamento do precatório, também a execução orçamentária será realizada pelo próprio Tribunal de Justiça.

No segundo caso, o Tribunal de Justiça fica responsável apenas pelo pagamento dos precatórios a partir dos recursos disponibilizados na conta especial e pela notificação das entidades após o pagamento, **aplicando-se o disposto no item 6.3.2.**

#### 6.3.4. Imposto de Renda Retido na Fonte (IRRF)

Uma vez que a conta especial é administrada pelo Tribunal de Justiça, este é responsável por realizar as retenções decorrentes do pagamento dos precatórios.

Entretanto, o inciso I do art. 157 e o inciso I do art. 158 da CF/1988 dispõem que pertencem aos estados, Distrito Federal e municípios o Imposto de Renda Retido na Fonte (IRRF) sobre os rendimentos por eles pagos.

Dessa forma, quando forem efetuadas as retenções pelo Tribunal de Justiça, estas deverão ser informadas ao ente para que este reconheça a receita orçamentária decorrente do IRRF incidente sobre precatórios pagos.

##### Lançamentos:

Retenção do IRRF

Natureza da informação: patrimonial

D 2.x.x.x.xx.xx	Precatórios (F)
C 4.1.1.2.x.xx.xx	VPA – Impostos sobre patrimônio e a renda

Recolhimento do IRRF

Natureza da informação: patrimonial

D 1.1.1.1.x.xx.xx	Caixa e equivalentes de caixa em moeda nacional (F)
C 1.1.3.5.x.xx.xx	Depósitos restituíveis e valores vinculados – Conta Especial (F)

Recolhimento do IRRF

Natureza da informação: orçamentária

D 6.2.1.1.x.xx.xx	Receita a realizar
C 6.2.1.2.x.xx.xx	Receita realizada

Recolhimento do IRRF

Natureza da informação: controle

D 7.2.1.1.x.xx.xx	Controle da disponibilidade de recursos
D 8.2.1.1.1.xx.xx	Disponibilidade por destinação de Recursos

## 7. CONSÓRCIOS PÚBLICOS

### 7.1. Introdução

Consórcios públicos são parcerias formadas por dois ou mais entes da Federação para a gestão associada de serviços públicos, bem como para a transferência total ou parcial de encargos, serviços, pessoal e bens essenciais à continuidade dos serviços transferidos, conforme artigo 241 da Constituição Federal/1988, regulamentado pela Lei nº 11.107/2005 e pelo Decreto nº 6.017/2007.

Os consórcios públicos e os entes públicos que contratarem consórcios públicos, na condição de entes consorciados, deverão aplicar as normas deste Manual no que se refere à contabilização e evidênciação de suas informações orçamentárias, financeiras e patrimoniais, conforme as regras da Portaria STN nº 72/2012.

### 7.2. Recursos dos Consórcios Públicos

O contrato de rateio é o instrumento pelo qual os entes da Federação consorciados comprometem-se a transferir recursos financeiros para a realização das despesas do consórcio público<sup>55</sup>, consignados em suas respectivas leis orçamentárias anuais (LOA).

O contrato de rateio será formalizado em cada exercício financeiro e seu prazo de vigência não será superior ao das dotações que o suportam, com exceção dos contratos que tenham por objeto exclusivamente projetos consistentes em programas e ações contemplados em plano plurianual (PPA) ou a gestão associada de serviços públicos custeados por tarifas ou outros preços públicos<sup>56</sup>.

Os consórcios públicos podem também ser contratados diretamente pelos entes para a prestação de serviços, independentemente de esses serem consorciados<sup>57</sup> ou não.

Além dos recursos financeiros transferidos pelos entes da Federação consorciados com base no contrato de rateio, constituem recursos dos consórcios públicos:

- a. Bens móveis ou imóveis recebidos em doação;
- b. Transferências de direitos operadas por força de gestão associada de serviços públicos;
- c. Tarifas e outros preços públicos;
- d. Auxílios, contribuições e subvenções sociais ou econômicas de outras entidades e órgãos do governo que não compõem o consórcio público;
- e. Receita de prestação de serviços;
- f. Outras receitas próprias.

### 7.3. Procedimentos Contábeis Orçamentários

#### 7.3.1. Orçamento do Ente Consorciado

Para o atendimento dos objetivos estabelecidos para o consórcio público, cada ente da Federação consorciado consignará em sua lei orçamentária anual (LOA) ou em créditos adicionais, por meio de programações específicas, dotações suficientes para suportar as despesas com transferências a consórcio público, nos limites das obrigações assumidas decorrentes do contrato de rateio<sup>58</sup>.

55 Lei nº 11.107/2005, art. 8º.

56 Lei nº 11.107/2005, art. 8º §1º.

57 Lei nº 11.107/2005 art. 2º § 1º inciso III.

58 Lei nº 11.107/2005 art. 8º § 5º.

A LOA e as leis de créditos adicionais do ente da Federação consorciado deverão discriminar as transferências a consórcio público quanto à natureza, no mínimo, por categoria econômica, grupo de natureza e modalidade de aplicação, conforme definido na Portaria STN/SOF nº 163/2001.

### 7.3.2. Classificação Orçamentária das Transferências a Consórcios Públicos

Na execução da LOA do ente consorciado, este deverá seguir, no mínimo, a seguinte classificação quanto à natureza da despesa relativa a transferências a consórcios públicos em virtude de contrato de rateio:

#### C . G . MA . 70

a. Categoria econômica (C):

- 3. Corrente
- 4. Capital

b. Grupo de natureza da despesa (G):

- 1. Pessoal e Encargos Sociais
- 3. Outras Despesas Correntes
- 4. Investimentos
- 5. Inversões Financeiras

c. Modalidade de aplicação (MA):

- 71. Transferências a Consórcios Públicos mediante Contrato de Rateio
- 72. Execução Orçamentária Delegada a Consórcios Públicos
- 73. Transferências a Consórcios Públicos mediante Contrato de Rateio à Conta de Recursos de que tratam os §§ 1º e 2º do art. 24 da Lei Complementar nº 141, de 2012
- 74. Transferências a Consórcios Públicos mediante Contrato de Rateio à Conta de Recursos de que trata o art. 25 da Lei Complementar nº 141, de 2012

d. Elemento de despesa:

- 70. Rateio pela Participação em Consórcio Público

### 7.3.3. Classificação Orçamentária dos Pagamentos a Consórcios Públicos Referentes a Contratação Direta

Caso ocorra a contratação direta de consórcios públicos por ente da Federação, essa será identificada por meio de modalidade de aplicação específica distinguindo-se, ainda, se a contratação direta ocorre com consórcio público do qual o ente participa (modalidade de aplicação 93) ou não participa (modalidade de aplicação 94):

- 93. Aplicação Direta Decorrente de Operação de Órgãos, Fundos e Entidades Integrantes dos Orçamentos Fiscal e da Seguridade Social com Consórcio Público do qual o Ente Participe.
- 94. Aplicação Direta Decorrente de Operação de Órgãos, Fundos e Entidades Integrantes dos Orçamentos Fiscal e da Seguridade Social com Consórcio Público do qual o Ente Não Participe.

Maiores informações a respeito das classificações orçamentárias das despesas de ente consorciado com consórcio público são encontradas na Parte I deste Manual.

### 7.3.4. Orçamento do Consórcio Público

As receitas de transferências recebidas pelos consórcios públicos em virtude do contrato de rateio deverão ser classificadas em códigos de fonte / destinação de recursos, desenvolvidos pelos consórcios, que reflitam as finalidades da transferência.

Os recursos recebidos mediante contrato de rateio, quando utilizados em exercícios seguintes, deverão atender ao objeto de sua vinculação, conforme parágrafo único do art. 8º da Lei Complementar nº 101/2000. Caso a não utilização desses recursos no exercício em que foram recebidos implique o não atendimento dos limites mínimos anuais previstos no § 2º do art. 198 e no art. 212 da Constituição Federal (ações e serviços públicos de saúde e manutenção e desenvolvimento de ensino, respectivamente) a diferença será acrescida ao montante mínimo do exercício subsequente, sem prejuízo da base anual de impostos e transferências prevista constitucionalmente.

### 7.3.5. Classificação Orçamentária das Transferências Recebidas pelo Consórcio Público

No consórcio público, deverão ser classificados como receita orçamentária de transferência correspondente ao ente transferidor, nas seguintes naturezas:

- **1721.37.00** – Transferências Correntes a Consórcios Públicos, no caso de transferência da União;
- **1722.37.00** – Transferências Correntes a Consórcios Públicos, no caso de transferência dos Estados;
- **1723.37.00** – Transferências Correntes a Consórcios Públicos, no caso de transferência dos Municípios.
- **2421.37.00** – Transferências de Capital a Consórcios Públicos, no caso de transferência da União;
- **2422.37.00** – Transferências de Capital a Consórcios Públicos, no caso de transferência dos Estados;
- **2423.37.00** – Transferências de Capital a Consórcios Públicos, no caso de transferência dos Municípios.

### 7.3.6. Classificação Orçamentária das Despesas Executadas pelo Consórcio Público

O consórcio público deverá elaborar o seu próprio documento orçamentário, entendendo-se esse como sendo um instrumento não legislativo que dispõe sobre a previsão de receitas e despesas necessárias à consecução dos fins do consórcio público, inclusive as relativas ao contrato de rateio, aprovado pelos entes consorciados.

O orçamento do consórcio público deverá discriminar as despesas a serem executadas, observando os critérios de classificação funcional, programática, por natureza de despesa e por fonte / destinação de recursos. Os consórcios públicos que executam ações de saúde poderão utilizar, além da modalidade de aplicação 90 (aplicação direta), as modalidades de aplicação 95 e 96 descritas na Parte I deste Manual:

- **95.** Aplicação Direta à conta de recursos de que tratam os §§ 1º e 2º do art. 24 da Lei Complementar nº 141, de 2012.
- **96.** Aplicação Direta à conta de recursos de que trata o art. 25 da Lei Complementar nº 141, de 2012.

É de suma importância ressaltar que a classificação funcional e por grupo de natureza de despesa do consórcio público deverá ter a mesma classificação do ente consorciado transferidor. Dessa forma, o consórcio público deve executar a despesa seguindo os mesmos objetivos originalmente estabelecidos pela transferência realizada pelo ente consorciado.

Além disso, o consórcio público registrará a execução orçamentária da despesa nos respectivos códigos de fonte / destinação de recursos, criados no âmbito do consórcio público, para a gestão orçamentário-financeira e que vincule o ingresso de recursos recebidos dos entes consorciados à respectiva aplicação.

É vedada a aplicação dos recursos entregues por meio de contrato de rateio para o atendimento de despesas genéricas, inclusive transferências ou operações de crédito.

O consórcio público deverá prestar as informações necessárias para subsidiar a elaboração das leis orçamentárias anuais dos entes consorciados pelo menos trinta dias antes do menor prazo para encaminhamento dos respectivos projetos de lei ao Poder Legislativo<sup>59</sup>.

<sup>59</sup> Portaria STN nº 72/2012, art. 7º.

### 7.3.7. Procedimentos Contábeis Patrimoniais

#### 7.3.7.1. No Ente

Os entes da Federação consorciados evidenciarão sua participação no consórcio público em seu balanço patrimonial como **Ativo Não Circulante – Investimentos**, devidamente **atualizado por equivalência patrimonial**<sup>60</sup>.

O método de equivalência patrimonial é o método contábil em que a participação do ente no consórcio público é inicialmente contabilizada pelo custo e posteriormente ajustada pela mudança na participação do ente no patrimônio líquido do consórcio em que atue como ente consorciado, bem como dos resultados da equivalência patrimonial.

A **doação de bens** por parte dos entes consorciados e a **transferência de recursos em virtude de contrato de rateio** serão registradas, do ponto de vista patrimonial, como **aumento de participação** no consórcio público<sup>61</sup>.

#### 7.3.7.2. No Consórcio – Transparência e Aspectos Fiscais

Para fins de transparência na gestão fiscal, o consórcio público deverá dar ampla divulgação, inclusive em meio eletrônico de acesso público, aos seguintes documentos:

- a. Orçamento do consórcio público;
- b. Contrato de rateio;
- c. Demonstrações Contábeis Aplicadas ao Setor Público (DCASP), conforme previstas na Parte V deste Manual; e
- d. Os seguintes demonstrativos fiscais:
  - i. Do Relatório de Gestão Fiscal (RGF):
    - Demonstrativo da Despesa com Pessoal;
    - Demonstrativo da Disponibilidade de Caixa; e
    - Demonstrativo dos Restos a Pagar.
  - ii. Do Relatório Resumido da Execução Orçamentária (RREO):
    - Balanço Orçamentário; e
    - Demonstrativo da Execução das Despesas por Função e Subfunção.

Os documentos citados anteriormente deverão ser disponibilizados na internet, publicando-se na imprensa oficial de cada ente da Federação consorciado a indicação do local em que poderão ser obtidos os textos integrais.

Os entes consorciados efetuarão na contabilidade o registro das informações do consórcio público necessárias à consolidação de demonstrativos fiscais. Para tanto, o consórcio público deverá encaminhar, periodicamente, para o ente consorciado, as informações sobre a execução da despesa por grupo de natureza da despesa, função e subfunção, de acordo com o seguinte modelo exemplificativo:

#### **Prestação de Contas dos Consórcios Públicos – Execução da Despesa por Grupo de Natureza da Despesa e Função e Subfunção nas Proporções Definidas pelo Contrato de Rateio**<sup>62</sup>

60 Portaria STN nº 72/2012, art. 13.

61 Portaria STN nº 72/2012, art. 14.

62 O modelo apresentado nesse capítulo é exemplificativo. Cada consórcio público deverá elaborar um quadro completo com todas as despesas por natureza da despesa, bem como função e subfunção, a ser encaminhado para o ente consorciado, na proporção de sua participação no contrato de rateio.

Função/ Subfunção	Natureza da Despesa	Execução Orçamentária do Exercício				Execução de Restos a Pagar				
		Transferências Recebidas por meio do Contrato de Rateio	Despesas Empenhadas	Despesas Liquidadas	Despesas Pagas	Restos a Pagar Não Processados			Restos a Pagar Processados e Não Processados Liquidados	
						Liquidados	Pagos	Cancelados	Pagos	Cancelados
12/361 Educação/ Ensino Fundamental	319008 319011 319013 319016 319092 319094 319100 319113 319192 335039 335041 339008 339014 339030 339031 339032 339033 339034									

Dessa forma, é importante observar que a consolidação das contas dos entes consorciados deverá observar a execução orçamentária e financeira efetivada nos consórcios dos quais o ente faz parte, para efeito dos seguintes demonstrativos fiscais:

<b>RGF</b>	Demonstrativo de Pessoal
<b>RREO</b>	Demonstrativo das Receitas e Despesas com Manutenção e Desenvolvimento do Ensino (MDE)
	Demonstrativo das Despesas com Saúde – União
	Demonstrativo da Receita de Impostos Líquida e das Despesas Próprias com Ações e Serviços Públicos de Saúde – estados, DF e municípios

A fim de eliminar duplicidades na elaboração dos demonstrativos enumerados anteriormente, não deverão ser computadas as despesas executadas pelos entes da Federação consorciados na modalidade de aplicação referente a transferências a consórcios públicos em virtude de contrato de rateio. Dessa forma, as despesas executadas pelos entes consorciados na modalidade de aplicação referente às transferências a consórcios (modalidade de aplicação 71) não deverão ser computadas para que não haja duplicidade na elaboração dos demonstrativos.

A insuficiência de caixa, caso exista, deverá ser demonstrada em destaque no Demonstrativo da Disponibilidade de Caixa (RGF do Executivo de cada ente consorciado) na proporção de sua participação.

O encaminhamento de contas pelos consórcios para os entes consorciados deverá ser feito até 15 dias após encerramento do período de referência.

Caso o consórcio público não encaminhe as contas dentro do prazo estabelecido, as apurações nos demonstrativos ocorrerão da seguinte forma:

- a. Todo o valor transferido pelo ente consorciado para pagamento de pessoal entrará na despesa bruta com pessoal ativo do Ente consorciado;
- b. Nenhum valor transferido pelo ente consorciado para pagamento de despesas com educação e saúde será computado para os limites dos demonstrativos de educação e saúde.

O consórcio que descumprir o prazo também estará sujeito ao impedimento de recebimento de transferências voluntárias. Para retornar a recebê-las, o consórcio poderá fazer retificações nos valores ou enviá-los a qualquer tempo, desde que comprovadas junto ao tribunal ao qual o ente é jurisdicionado.

MINISTÉRIO DA FAZENDA  
SECRETARIA DO TESOURO NACIONAL

**PARTE IV**  
**Plano de Contas Aplicado ao Setor Público**

Aplicado à União, aos estados, ao Distrito Federal e aos municípios  
Válido a partir do exercício de 2015

Portaria STN nº 700, de 10 de dezembro de 2014





# ÍNDICE

<b>PARTE IV – Plano de Contas Aplicado ao Setor Público .....</b>	<b>285</b>
<b>1. INTRODUÇÃO.....</b>	<b>289</b>
<b>2. ASPECTOS GERAIS DO PCASP.....</b>	<b>289</b>
2.1. Conceito de Plano de Contas.....	289
2.2. Objetivos do PCASP.....	289
2.3. Competência para Instituição e Manutenção do PCASP.....	290
2.4. Alcance do PCASP .....	290
2.5. Prazo para Implantação do PCASP .....	290
<b>3. ESTRUTURA DO PCASP .....</b>	<b>291</b>
3.1. Natureza da Informação Contábil.....	291
3.2. Código da Conta Contábil .....	291
3.2.1. Estrutura do Código da Conta Contábil .....	291
3.2.2. Detalhamento da Conta Contábil.....	292
3.2.3. 5º Nível – Consolidação .....	293
3.3. Atributos da Conta Contábil.....	296
3.3.1. Atributos Conceituais da Conta Contábil.....	296
3.3.2. Atributos Legais da Conta Contábil .....	296
3.4. Crédito Empenhado em Liquidação.....	297
3.4.1. Introdução .....	297
3.4.2. Momento da Ocorrência do Fato Gerador da Obrigação Patrimonial .....	298
3.5. Regras de Integridade do PCASP .....	299
3.5.1. Lançamentos Contábeis.....	299
3.5.2. Pagamentos e Recebimentos .....	301
3.5.3. Equações Contábeis.....	303
3.5.4. Consistência dos Registros e Saldos de Contas.....	304



## 1. INTRODUÇÃO

A contabilidade aplicada ao setor público (CASP) foi estruturada, no Brasil, com foco no registro dos atos e fatos relativos ao controle da execução orçamentária e financeira. No entanto, a evolução da ciência contábil, marcada pela edição das International Public Sector Accounting Standards (IPSAS) pelo International Public Sector Accounting Standards Board (IPSASB) e das Normas Brasileiras de Contabilidade Técnicas Aplicadas ao Setor Público (NBC T SP) pelo Conselho Federal de Contabilidade (CFC), impulsionaram relevantes mudanças na CASP.

Nesse processo, identificou-se a necessidade de instituição de um novo modelo de gestão pública, com a adoção de conceitos e procedimentos reconhecidos e utilizados internacionalmente, com foco na **contabilidade patrimonial**.

Outro fator que impactou a CASP foi a exigência de **consolidação nacional das contas públicas**<sup>1</sup> trazida pela Lei de Responsabilidade Fiscal (LRF). Esta competência é exercida pela Secretaria do Tesouro Nacional (STN), materializada por meio da publicação do **Balço do Setor Público Nacional (BSPN)**.

Dessa forma, a necessidade de evidenciar com qualidade os fenômenos patrimoniais e a busca por um tratamento contábil padronizado dos atos e fatos administrativos no âmbito do setor público tornou imprescindível a elaboração de um plano de contas com **abrangência nacional**, cuja metodologia, estrutura, regras, conceitos e funcionalidades permitissem a obtenção de dados que atendessem aos diversos usuários da informação contábil.

Visando a atender a essas necessidades, a STN editou o **Plano de Contas Aplicado ao Setor Público (PCASP)**. Nesta Parte do Manual serão apresentados a estrutura do PCASP, baseada na natureza da informação contábil; o mecanismo de consolidação das contas nacionais em cada ente da Federação; o uso dos atributos da conta contábil, que permitem o cumprimento de determinações legais; as principais regras de integridade do PCASP, dentre outras informações.

## 2. ASPECTOS GERAIS DO PCASP

### 2.1. Conceito de Plano de Contas

Plano de contas é a estrutura básica da escrituração contábil, formada por uma **relação padronizada de contas contábeis**, que permite o registro contábil dos atos e fatos praticados pela entidade de maneira padronizada e sistematizada, bem como a elaboração de relatórios gerenciais e demonstrações contábeis de acordo com as necessidades de informações dos usuários.

### 2.2. Objetivos do PCASP

A ciência contábil tem como finalidade geral o fornecimento de informações aos diversos usuários da informação contábil<sup>2</sup>. O PCASP alinha-se a esta finalidade por meio da padronização da forma de registro contábil para a extração de informações para estes usuários.

Dessa forma, podemos citar como objetivos do PCASP:

- a. Padronizar os registros contábeis das entidades do setor público;
- b. Distinguir os registros de natureza patrimonial, orçamentária e de controle;
- c. Atender à administração direta e à administração indireta das três esferas de governo, inclusive quanto às peculiaridades das empresas estatais dependentes e dos Regimes Próprios de Previdência Social (RPPS);
- d. Permitir o detalhamento das contas contábeis, a partir do nível mínimo estabelecido pela STN, de modo que possa ser adequado às peculiaridades de cada ente;
- e. Permitir a consolidação nacional das contas públicas;
- f. Permitir a elaboração das Demonstrações Contábeis Aplicadas ao Setor Público (DCASP) e dos demonstrativos do Relatório Resumido de Execução Orçamentária (RREO) e do Relatório de Gestão Fiscal (RGF);

1 Lei Complementar nº 101/2000 art. 50 § 2º.

2 NBC T 16.1 – Conceituação, Objeto e Campo de Aplicação, aprovada pela Resolução CFC nº 1.128/2008.

- g. Permitir a adequada prestação de contas, o levantamento das estatísticas de finanças públicas, a elaboração de relatórios nos padrões adotados por organismos internacionais – a exemplo do Government Finance Statistics Manual (GFSM) do Fundo Monetário Internacional (FMI), bem como o levantamento de outros relatórios úteis à gestão;
- h. Contribuir para a adequada tomada de decisão e para a racionalização de custos no setor público; e
- i. Contribuir para a transparência da gestão fiscal e para o controle social.

### 2.3. Competência para Instituição e Manutenção do PCASP

A competência para a edição de normas gerais para consolidação das contas públicas foi atribuída pela LRF à STN, enquanto órgão central de contabilidade da União<sup>3</sup>.

Nesse sentido, dispõe o Decreto nº 6.976/2009:

*Art. 7º Compete ao órgão central do Sistema de Contabilidade Federal: [...]*

*II - manter e aprimorar o Plano de Contas Aplicado ao Setor Público e o processo de registro padronizado dos atos e fatos da administração pública; [...]*

*XXVIII - editar normativos, manuais, instruções de procedimentos contábeis e plano de contas aplicado ao setor público, objetivando a elaboração e publicação de demonstrações contábeis consolidadas, em consonância com os padrões internacionais de contabilidade aplicados ao setor público;*

Dessa forma, cabe à STN criar, alterar, excluir, codificar, especificar, desdobrar e detalhar<sup>4</sup> as contas contábeis.

### 2.4. Alcance do PCASP

A utilização do PCASP é **obrigatória** para todos os órgãos e entidades da administração direta e da administração indireta dos entes da Federação, incluindo seus fundos, autarquias, inclusive especiais, fundações, e empresas estatais dependentes<sup>5</sup>.

A utilização do PCASP é facultativa para as empresas estatais independentes.

### 2.5. Prazo para Implantação do PCASP

O PCASP deverá ser adotado por todos os entes da Federação até o término do exercício de 2014<sup>6</sup>.

O PCASP é **atualizado** anualmente e publicado exclusivamente na Internet<sup>7</sup> para uso obrigatório no exercício seguinte.

#### **Observação:**

Adicionalmente, a STN disponibiliza o **PCASP Estendido**<sup>8</sup>, de adoção facultativa, para os entes que precisem de uma referência para o desenvolvimento de suas rotinas e sistemas.

Algumas contas desse PCASP Estendido servem como base para captação das informações utilizadas pelo SICONFI. Portanto, mesmo que as informações não sejam representadas pela mesma codificação do PCASP Es-

3 Lei Complementar nº 101/2000 art. 50 § 2º.

4 A STN estabelece nível mínimo a partir do qual os entes poderão detalhar as contas do PCASP de acordo com suas peculiaridades.

5 Lei Complementar nº 101/2000, art. 2º.

6 Portaria STN nº 634/2013 art. 11.

7 Endereço eletrônico: <https://www.tesouro.fazenda.gov.br/pcasp>.

8 Instrução de Procedimentos Contábeis – IPC 00 – Plano de Transição para Implantação da Nova Contabilidade, Anexo III, disponível no endereço eletrônico: <https://www.tesouro.fazenda.gov.br/publicacoes-e-orientacoes#instrucoesdeprocedimentoscontabeis>.

tendido, nem mesmo possuam o mesmo título, deverá realizar-se uma compatibilidade ou equivalência entre as informações dos entes e a solicitada pelo SICONFI, procedimento ordinariamente chamado de “de-para”.

O Ministério da Previdência Social (MPS) determinou<sup>9</sup> que os Regimes Próprios de Previdência Social (RPPS) deverão adotar algumas contas específicas do PCASP Estendido.

### 3. ESTRUTURA DO PCASP

#### 3.1. Natureza da Informação Contábil

A metodologia utilizada para a estruturação do PCASP foi a segregação das contas contábeis em grandes grupos de acordo com as características dos atos e fatos nelas registrados. Essa metodologia permite o registro dos dados contábeis de forma organizada e facilita a análise das informações de acordo com sua natureza.

O PCASP está estruturado de acordo com as seguintes naturezas das informações contábeis:

- a. **Natureza de Informação Orçamentária:** registra, processa e evidencia os atos e os fatos relacionados ao planejamento e à execução orçamentária.
- b. **Natureza de Informação Patrimonial:** registra, processa e evidencia os fatos financeiros e não financeiros relacionados com as variações qualitativas e quantitativas do patrimônio público.
- c. **Natureza de Informação de Controle:** registra, processa e evidencia os atos de gestão cujos efeitos possam produzir modificações no patrimônio da entidade do setor público, bem como aqueles com funções específicas de controle.

O PCASP é dividido em **8 classes**, sendo as contas contábeis classificadas segundo a **natureza das informações** que evidenciam:

PCASP		
Natureza da informação	Classes	
Patrimonial	1. Ativo	2. Passivo
	3. Variações Patrimoniais Diminutivas	4. Variações Patrimoniais Aumentativas
Orçamentária	5. Controles da Aprovação do Planejamento e Orçamento	6. Controles da Execução do Planejamento e Orçamento
Controle	7. Controles Devedores	8. Controles Credores

#### 3.2. Código da Conta Contábil

##### 3.2.1. Estrutura do Código da Conta Contábil

As contas contábeis do PCASP são identificadas por códigos com 7 níveis de desdobramento, compostos por 9 dígitos, de acordo com a seguinte estrutura:

<sup>9</sup> Portaria MPS nº 509/2013 art. 2º.

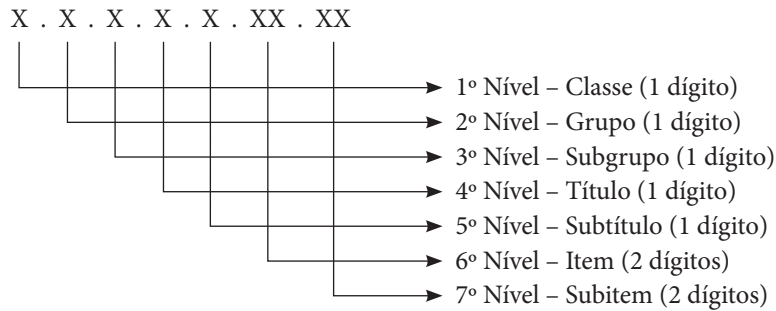

O PCASP possui a seguinte estrutura básica, em nível de classe (1º nível) e grupo (2º nível):

PCASP	
<p><b>1 – Ativo</b></p> <ul style="list-style-type: none"> <li>1.1 - Ativo Circulante</li> <li>1.2 - Ativo Não Circulante</li> </ul>	<p><b>2 – Passivo e Patrimônio Líquido</b></p> <ul style="list-style-type: none"> <li>2.1 - Passivo Circulante</li> <li>2.2 - Passivo Não Circulante</li> <li>2.3 - Patrimônio Líquido</li> </ul>
<p><b>3 – Variação Patrimonial Diminutiva</b></p> <ul style="list-style-type: none"> <li>3.1 - Pessoal e Encargos</li> <li>3.2 - Benefícios Previdenciários e Assistenciais</li> <li>3.3 - Uso De Bens, Serviços e Consumo de Capital Fixo</li> <li>3.4 - Variações Patrimoniais Diminutivas Financeiras</li> <li>3.5 - Transferências Concedidas</li> <li>3.6 - Desvalorização e Perda De Ativos</li> <li>3.7 - Tributárias</li> <li>3.9 - Outras Variações Patrimoniais Diminutivas</li> </ul>	<p><b>4 – Variação Patrimonial Aumentativa</b></p> <ul style="list-style-type: none"> <li>4.1 - Impostos, Taxas e Contribuições de Melhoria</li> <li>4.2 - Contribuições</li> <li>4.3 - Exploração e venda de bens, serviços e direitos</li> <li>4.4 - Variações Patrimoniais Aumentativas Financeiras</li> <li>4.5 - Transferências Recebidas</li> <li>4.6 - Valorização e Ganhos Com Ativos</li> <li>4.9 - Outras Variações Patrimoniais Aumentativas</li> </ul>
<p><b>5 – Controles da Aprovação do Planejamento e Orçamento</b></p> <ul style="list-style-type: none"> <li>5.1 - Planejamento Aprovado</li> <li>5.2 - Orçamento Aprovado</li> <li>5.3 - Inscrição de Restos a Pagar</li> </ul>	<p><b>6 – Controles da Execução do Planejamento e Orçamento</b></p> <ul style="list-style-type: none"> <li>6.1 - Execução do Planejamento</li> <li>6.2 - Execução do Orçamento</li> <li>6.3 - Execução de Restos a Pagar</li> </ul>
<p><b>7 – Controles Devedores</b></p> <ul style="list-style-type: none"> <li>7.1 - Atos Potenciais</li> <li>7.2 - Administração Financeira</li> <li>7.3 - Dívida Ativa</li> <li>7.4 - Riscos Fiscais</li> <li>7.5 - Consórcios Públicos</li> <li>7.8 - Custos</li> <li>7.9 - Outros Controles</li> </ul>	<p><b>8 – Controles Credores</b></p> <ul style="list-style-type: none"> <li>8.1 - Execução dos Atos Potenciais</li> <li>8.2 - Execução da Administração Financeira</li> <li>8.3 - Execução da Dívida Ativa</li> <li>8.4 - Execução dos Riscos Fiscais</li> <li>8.5 - Execução dos Consórcios Públicos</li> <li>8.8 - Apuração de Custos</li> <li>8.9 - Outros Controles</li> </ul>

### 3.2.2. Detalhamento da Conta Contábil

Os entes da Federação somente poderão detalhar a conta contábil nos níveis posteriores ao nível apresentado na relação de contas do PCASP. Por exemplo, caso uma conta esteja detalhada no PCASP até o 6º nível (item), o ente poderá detalhá-la apenas a partir do 7º nível (subitem), sendo vedada a alteração dos 6 primeiros níveis.

A única **exceção** a esta regra corresponde à abertura do 5º nível (subtítulo) em Intra OFSS, Inter OFSS ou Consolidação quando o ente entender ser necessária e a conta não estiver detalhada neste nível no PCASP. Ressalta-se que caso o PCASP detalhe o 5º nível, seu uso é obrigatório.

Caso a conta não esteja detalhada até o quarto nível e seja necessário utilizar o 5º nível (subtítulo), poderá ser utilizado o dígito 0 (zero) para chegar-se ao nível de consolidação, por exemplo: “3.4.4.0.1.00.00 Descontos Finan-

ceiros Concedidos – Consolidação”.

Os planos de contas dos entes da Federação deverão ter pelo menos 7 níveis. Eventuais níveis não detalhados deverão ser codificados com o dígito 0 (zero).

Caso algum ente entenda necessário, poderá, também, desdobrar as contas contábeis além do 7º nível (subitem). Outros níveis poderão ser utilizados, por exemplo, para o registro de informações complementares na conta contábil.

### 3.2.3. 5º Nível – Consolidação

A fim de possibilitar a consolidação das contas públicas nos diversos níveis de governo, com a adequada elaboração das DCASP e do BSPN, foi criado no PCASP um mecanismo para a segregação dos valores das transações que serão incluídas ou excluídas na consolidação. Este mecanismo consiste na utilização do 5º nível (Subtítulo) das classes 1, 2, 3 e 4 do PCASP (contas de natureza patrimonial) para identificar os saldos recíprocos, da seguinte forma:

5º Nível (Subtítulo) – Consolidação		
x.x.x.x.1.xx.xx	CONSOLIDAÇÃO	Compreende os saldos que não serão excluídos nos demonstrativos consolidados do orçamento fiscal e da seguridade social (OFSS).
x.x.x.x.2.xx.xx	INTRA OFSS	Compreende os saldos que serão excluídos nos demonstrativos consolidados do Orçamento Fiscal e da Seguridade Social (OFSS) do mesmo ente.
x.x.x.x.3.xx.xx	INTER OFSS – UNIÃO	Compreende os saldos que serão excluídos nos demonstrativos consolidados do Orçamento Fiscal e da Seguridade Social (OFSS) de entes públicos distintos, resultantes das transações entre o ente e a União.
x.x.x.x.4.xx.xx	INTER OFSS – ESTADO	Compreende os saldos que serão excluídos nos demonstrativos consolidados do Orçamento Fiscal e da Seguridade Social (OFSS) de entes públicos distintos, resultantes das transações entre o ente e um estado.
x.x.x.x.5.xx.xx	INTER OFSS – MUNICÍPIO	Compreende os saldos que serão excluídos nos demonstrativos consolidados do Orçamento Fiscal e da Seguridade Social (OFSS) de entes públicos distintos, resultantes das transações entre o ente e um município.

As contas identificadas no nível de consolidação com o dígito **1 (Consolidação)** identificarão as operações decorrentes de:

- Transações entre uma entidade que pertence ao OFSS de um ente público e uma entidade privada, por exemplo: pessoas físicas; empresas, associações e fundações privadas; organizações sociais; organismos internacionais;
- Transações entre uma entidade que pertence ao OFSS de um ente público e uma entidade pública que não pertence ao OFSS de qualquer ente público, por exemplo: empresas estatais independentes;
- Alterações patrimoniais dentro de uma mesma entidade, por exemplo: depreciação;
- Transações entre entidades que pertencem ao mesmo OFSS, quando não forem utilizados recursos do orçamento;
- Registro e a baixa de ativos, no caso de transferência de ativos entre entidades públicas, por exemplo: doação de bens de um ente a outro, transferência dos créditos para inscrição em dívida ativa entre a unidade de origem e a unidade responsável por sua inscrição. Observação: o registro das variações patrimoniais referentes à transferência dos ativos serão Intra OFSS ou Inter OFSS, conforme o caso.

As contas com o dígito 2 (Intra OFSS) no nível de consolidação identificarão as operações decorrentes de transações entre entidades que pertencem ao OFSS do mesmo ente público.

As contas com os dígitos 3, 4 e 5 (Inter OFSS) no nível de consolidação identificarão as operações decorrentes de transações entre entidades que pertencem a OFSS de entes públicos distintos.

O uso dos dígitos 3, 4 ou 5 dependerá de com quem a transação está sendo realizada. Assim, numa transação



entre um estado e um município, o estado utilizará o dígito 5 (Inter OFSS – Município) e o município utilizará o dígito 4 (Inter OFSS – Estado). Já numa transação entre um município e a União, o município utilizará o dígito 3 (Inter OFSS – União) e a União utilizará o dígito 5 (Inter OFSS – Município).

**Exemplos** (os lançamentos evidenciam apenas os fenômenos patrimoniais):

**a. Operações que utilizam o dígito 1 (Consolidação) no 5º nível:**

- i. **Prestação de serviços ao ente por empresa privada.** Trata-se de uma operação com entidade que não pertence a nenhum OFSS. O passivo e a variação patrimonial diminutiva (VPD) serão incluídos na consolidação do ente e na consolidação nacional.

**Lançamento na União:**

Reconhecimento da obrigação decorrente da prestação de serviços

Natureza da informação: patrimonial

D 3.3.2.3.1.xx.xx VPD – Serviços Terceiros – PJ – Consolidação

C 2.1.3.1.1.xx.xx Fornecedores e Contas a Pagar Nacionais a Curto Prazo – Consolidação

- ii. **Doação de bem imóvel a um Estado pela União.** Trata-se de operação entre entidades pertencentes a OFSS distintos. O bem deve ser baixado pela União e incorporado pelo estado. As contas de bens sempre apresentarão o dígito 1 (Consolidação) no 5º nível. As variações patrimoniais aumentativas (VPA) e diminutivas (VPD) serão incluídas na consolidação de cada ente (operação Inter OFSS) e excluídas na consolidação nacional.

**Lançamento na União:**

Natureza da informação: patrimonial

D 3.5.2.3.4.xx.xx Transferências Voluntárias – Inter OFSS – Estado

C 1.2.3.2.1.xx.xx Bens Imóveis – Consolidação

**Lançamento no estado:**

Natureza da informação: patrimonial

D 1.2.3.2.1.xx.xx Bens Imóveis – Consolidação

C 4.5.2.3.3.xx.xx Transferências Voluntárias – Inter OFSS – União

- iii. **Depreciação de bens imóveis.** Trata-se de um evento interno da entidade. A retificação da conta do ativo e a VPD serão incluídas na consolidação do ente e na consolidação nacional.

**Lançamento:**

Natureza da informação: patrimonial

D 3.3.3.1.1.xx.xx Depreciação – Consolidação

C 1.2.3.8.1.xx.xx (-) Depreciação, Exaustão e Amortização Acumuladas – Consolidação

**b. Operações que utilizam o dígito 2 (Intra OFSS) no 5º nível:**

- i. **Contribuição patronal da Prefeitura ao Regime Próprio de Previdência Social (RPPS).** Trata-se de uma operação entre entidades pertencentes ao mesmo OFSS. O passivo e a VPD serão excluídos na consolidação do ente e na consolidação nacional.

**Lançamento no Governo Municipal:**

Natureza da informação: patrimonial

---

D 3.1.2.1.2.xx.xx	Encargos Patronais – RPPS – Intra OFSS
C 2.1.1.4.2.xx.xx	Encargos Sociais a Pagar – Intra OFSS

**Lançamento no RPPS:**

Reconhecimento do direito a receber decorrente da contribuição patronal ao RPPS

Natureza da informação: patrimonial

---

D 1.1.2.1.2.xx.xx	Créditos Tributários a Receber – Intra OFSS
C 4.2.1.1.2.xx.xx	Contribuições Sociais – RPPS – Intra OFSS

**ii. Transferência de bem imóvel pela Secretaria de Fazenda à Assembleia Legislativa do mesmo estado.**

Trata-se de uma operação entre entidades pertencentes ao mesmo OFSS. O bem deve ser baixado pela Secretaria de Fazenda e incorporado pela Assembleia Legislativa. As contas de bens sempre apresentarão o dígito 1 (Consolidação) no 5º nível, pois não impactam a consolidação. As VPA e VPD serão excluídas no âmbito da consolidação do ente e não terão impacto na consolidação nacional.

**Lançamento na Secretaria de Fazenda:**

Natureza da informação: patrimonial

---

D 3.5.1.2.2.xx.xx	Transferências Concedidas Independentes da Execução Orçamentária – Intra OFSS
C 1.2.3.2.1.xx.xx	Bens Imóveis – Consolidação

**Lançamento na Assembleia Legislativa:**

Natureza da informação: patrimonial

---

D 1.2.3.2.1.xx.xx	Bens Imóveis – Consolidação
C 4.5.1.2.2.xx.xx	Transferências Recebidas Independentes de Execução Orçamentária – Intra OFSS

**c. Operações que utilizam os dígitos 3, 4 ou 5 (Inter OFSS) no 5º nível:**

As contas Inter OFSS serão identificadas conforme o ente execute uma operação com a União (3), com um estado ou Distrito Federal (4) ou com um município (5).

- i. Contribuição patronal da Prefeitura para o Regime Geral de Previdência Social (RGPS).** Trata-se de uma operação entre entidades pertencentes a OFSS distintos. O ativo, o passivo, a VPA e a VPD deverão ser incluídos na consolidação do ente e excluídos na consolidação nacional.

**Lançamento na Prefeitura:**

Natureza da informação: patrimonial

---

D 3.1.2.2.3.xx.xx	Encargos Patronais – RGPS – Inter OFSS – União
C 2.1.1.4.3.xx.xx	Encargos Sociais a Pagar – Inter OFSS – União

**Lançamento no RGPS:**

Reconhecimento do direito

Natureza da informação: patrimonial

---

D 1.1.2.1.5.xx.xx	Créditos Tributários a Receber – Inter OFSS – Município
C 4.2.1.2.5.xx.xx	Contribuições Sociais – RGPS – Inter OFSS – Município

- ii. **Transferência de valores do Fundo de Participação dos Estados (FPE) pela União ao estado.** Trata-se de uma operação entre entidades pertencentes a OFSS distintos. O ativo, o passivo, a VPA e a VPD deverão ser incluídos na consolidação do ente e excluídos na consolidação nacional.

**Lançamento na União:**

Natureza da informação: patrimonial

D 3.5.2.1.4.xx.xx	Distribuição Constitucional ou Legal de Receitas – Inter OFSS – Estado
C 2.1.5.0.4.xx.xx	Obrigações de Repartição a Outros Entes – Inter OFSS – Estado

**Lançamento no estado:**

Natureza da informação: patrimonial

D 1.1.2.3.3.xx.xx	Créditos de Transferências a Receber – Inter OFSS – União
C 4.5.2.1.3.xx.xx	Transferências Constitucionais e Legais de Receitas – Inter OFSS – União

O processo de **consolidação do ente** deverá incluir as contas cujo 5º nível apresenta os dígitos 1 (Consolidação), 3, 4 e 5 (Inter OFSS), e excluir as que apresentam o dígito 2 (Intra OFSS).

O processo de **consolidação nacional** deverá incluir as contas cujo 5º nível apresenta o dígito 1 (Consolidação), e excluir as que apresentam os dígitos 2 (Intra OFSS), 3, 4 e 5 (Inter OFSS).

### 3.3. Atributos da Conta Contábil

Atributos da conta contábil são características próprias que as distinguem de outras contas do plano de contas. Os atributos podem ser decorrentes de conceitos teóricos, da lei ou do sistema operacional utilizado.

#### 3.3.1. Atributos Conceituais da Conta Contábil

- a. **Código:** estrutura numérica que identifica cada uma das contas que compõem o plano de contas.
- b. **Título / Nome:** designação que identifica o objeto de uma conta.
- c. **Função:** descrição da natureza dos atos e fatos registráveis na conta.
- d. **Natureza do Saldo:** identifica se a conta tem saldo devedor, credor ou ambos.
  - i. **Conta Devedora:** possui saldo predominantemente devedor.
  - ii. **Conta Credora:** possui saldo predominantemente credor.
  - iii. **Conta Mista / Híbrida:** possui saldo devedor ou credor.

#### 3.3.2. Atributos Legais da Conta Contábil

Além do atributo legal citado a seguir, poderão ser criados outros, de acordo com as necessidades do ente para o atendimento das normas vigentes, a exemplo do indicador do superávit primário e da dívida consolidada líquida.

##### 3.3.2.1. Indicador do Superávit Financeiro – Atributos Financeiro (F) e Permanente (P)

A classificação do ativo e do passivo em financeiro e permanente permite a apuração do superávit financeiro no Balanço Patrimonial (BP) de acordo com a Lei nº 4.320/1964, que assim dispõe:

Art. 43 [...]

§ 2º Entende-se por *superávit financeiro* a diferença positiva entre o ativo financeiro e o passivo financeiro, conjugando-se, ainda, os saldos dos créditos adicionais transferidos e as operações de crédito a eles vinculadas.

Art. 105 [...]

§ 1º O Ativo Financeiro compreenderá os créditos e valores realizáveis independentemente de autorização orçamentária e os valores numerários.

§ 2º O Ativo Permanente compreenderá os bens, créditos e valores, cuja mobilização ou alienação dependa de autorização legislativa.

§ 3º O Passivo Financeiro compreenderá as dívidas fundadas e outras pagamento independa de autorização orçamentária.

§ 4º O Passivo Permanente compreenderá as dívidas fundadas e outras que dependam de autorização legislativa para amortização ou resgate.

Os passivos que dependam de autorização orçamentária para amortização ou resgate integram o passivo permanente. Após o empenho<sup>10</sup>, considera-se efetivada a autorização orçamentária, e os passivos passam a integrar o passivo financeiro. Também integram o passivo financeiro os passivos que não são submetidos ao processo de execução orçamentária, a exemplo das cauções.

O controle da mudança do atributo permanente (P) para o atributo financeiro (F) pode ser feito por meio da **informação complementar da conta contábil** ou por meio da **duplicação das contas**, sendo uma permanente e outra financeira.

O PCASP e este Manual utilizam as letras (F) ou (P) para indicar se são contas de ativo ou passivo financeiro ou permanente, respectivamente. Quando a conta puder conter saldos com atributo (F) e (P), constará na descrição da conta do PCASP a letra (X).

### 3.4. Crédito Empenhado em Liquidação

#### 3.4.1. Introdução

No Balanço Patrimonial (BP), o passivo financeiro corresponde:

- a. às obrigações correlatas a despesas orçamentárias empenhadas, liquidadas ou não, que ainda não foram pagas; e
- b. aos passivos que não são submetidos ao processo de execução orçamentária, a exemplo das cauções.

Dessa forma, o passivo financeiro não será composto apenas pelas contas da classe 2 (Passivo e Patrimônio Líquido) com atributo (F), pois a essas contas deve-se somar o saldo das despesas orçamentárias empenhadas cujos fatos geradores da obrigação patrimonial ainda não tenham ocorrido, obtido na conta Crédito Empenhado a Liquidar. Destaca-se que ao final do exercício, o passivo financeiro poderá também contemplar os valores inscritos em Restos a Pagar Não Processados a liquidar.

A conta de Créditos Empenhados a Liquidar compreendia todas as despesas orçamentárias empenhadas, independente da ocorrência ou não do fato gerador. Ocorre que para as despesas orçamentárias empenhadas cujos fatos geradores ocorreram, mas ainda não foi concluída a etapa da liquidação<sup>11</sup>, já existe um passivo patrimonial correlato, diferentemente daquelas despesas orçamentárias cujos fatos geradores ainda não ocorreram.

<sup>10</sup> Lei nº 4.320/1964 art. 58.

<sup>11</sup> Lei nº 4.320/1964 art. 63.

Esse fato dificultava a correta mensuração do passivo financeiro, uma vez que a soma dos saldos das contas da classe 2 (Passivo e Patrimônio Líquido) com o atributo (F) com o saldo da conta Créditos Empenhados a Liquidar<sup>12</sup> acarretaria duplicação de valores no Balanço Patrimonial para os casos em que o reconhecimento do passivo patrimonial (no momento do fato gerador) ocorre antes da liquidação.

Para identificar essa situação intermediária foi criada a conta Crédito Empenhado em Liquidação. O saldo das despesas orçamentárias empenhadas cujos fatos geradores ocorreram, mas que ainda não foi liquidado deverá ser transferido da conta Créditos Empenhados a Liquidar para esta nova conta. Desta forma, foi possível identificar os créditos que já foram contabilizados como passivo financeiro no Balanço Patrimonial.

Cabe ressaltar que os Créditos Empenhados a Liquidar não são reconhecidos no quadro principal do balanço patrimonial, mas compõem o passivo financeiro, de acordo com o §3º do art. 105 da Lei n. 4.320/1964. Logo, no cálculo do passivo financeiro o valor dos créditos empenhados a liquidar deve ser somado ao saldo dos passivos patrimoniais com atributo (F). Deste modo, para apresentar os ativos e passivos financeiros em sua totalidade, o Balanço Patrimonial é acompanhado por um quadro específico com esta visão conforme conceitos apresentados na Lei nº 4.320/1964.

### 3.4.2. Momento da Ocorrência do Fato Gerador da Obrigação Patrimonial

- a. Quando o fato gerador do passivo ocorrer antes do empenho da despesa orçamentária, a transferência de saldo da conta Crédito Disponível para a conta Crédito Empenhado a Liquidar e da conta Crédito Empenhado a Liquidar para a conta Crédito Empenhado em Liquidação deverão ocorrer simultaneamente no momento do empenho. Exemplo: reconhecimento de passivos relativos a precatórios.
- b. Quando o fato gerador do passivo ocorrer após o empenho e antes da liquidação da despesa orçamentária, a transferência de saldo da conta Crédito Empenhado a Liquidar para a conta Crédito Empenhado em Liquidação acontecerá de forma isolada. Dessa forma, o controle “em liquidação” permitirá a identificação da ocorrência do fato gerador da obrigação patrimonial durante o curso do processo de execução da despesa orçamentária. Exemplo: recebimento provisório de material permanente antes do ateste.
- c. Quando o fato gerador do passivo ocorrer simultaneamente à liquidação da despesa orçamentária não é obrigatório o uso da conta Crédito Empenhado em Liquidação.

Momento da ocorrência do fato gerador da obrigação patrimonial (momento do reconhecimento do passivo)	Lançamentos de natureza orçamentária
Fato gerador ocorre antes do empenho ou no momento do empenho	No momento do empenho:  <b>D Crédito Disponível</b> <b>C Crédito Empenhado a Liquidar</b>  <b>D Crédito Empenhado a Liquidar</b> <b>C Crédito Empenhado em Liquidação</b>  No momento da liquidação:  D Crédito Empenhado em Liquidação C Crédito Empenhado Liquidado a Pagar

12 Nas referências a Créditos Empenhados a Liquidar incluem-se os Restos a Pagar Não Processados a Liquidar.

<p>Fato gerador ocorre depois do empenho e antes da liquidação</p>	<p>No momento do empenho: D Crédito Disponível C Crédito Empenhado a Liquidar</p> <p>No momento da ocorrência do fato gerador (depois do empenho e antes da liquidação): <b>D Crédito Empenhado a Liquidar</b> <b>C Crédito Empenhado em Liquidação</b></p> <p>No momento da liquidação: D Crédito Empenhado em Liquidação C Crédito Empenhado Liquidado a Pagar</p>
<p>Fato gerador ocorre no momento da liquidação</p>	<p>No momento do empenho: D Crédito Disponível C Crédito Empenhado a Liquidar</p> <p>No momento da liquidação<sup>13</sup>: <b>D Crédito Empenhado a Liquidar</b> <b>C Crédito Empenhado Liquidado a Pagar</b></p>

### 3.5. Regras de Integridade do PCASP

A fim de garantir a integridade dos procedimentos contábeis, assim como a qualidade, consistência e transparência das informações geradas, este Manual dispõe sobre algumas regras de integridade relativas ao PCASP:

- a. Lançamentos Contábeis
- b. Pagamento e Recebimento
- c. Desenvolvimento de Equações Contábeis
- d. Consistência dos Registros e Saldos de Contas

#### 3.5.1. Lançamentos Contábeis

O registro contábil deve ser feito pelo método das partidas dobradas e os lançamentos devem debitar e creditar contas que apresentem a mesma natureza de informação.

Assim, os lançamentos estarão fechados dentro das classes 1 a 4 ou das classes 5 e 6 ou das classes 7 e 8:

- a. Lançamentos de natureza **patrimonial**: apenas debitam e creditam contas das **classes 1, 2, 3 e 4**.
- b. Lançamentos de natureza **orçamentária**: apenas debitam e creditam contas das **classes 5 e 6**.
- c. Lançamentos de natureza de **controle**: apenas debitam e creditam contas das **classes 7 e 8**.

<sup>13</sup> Apesar de não ser obrigatório, o ente poderá optar por realizar o lançamento na conta Crédito Empenhado em Liquidação.

**Exemplo:**

Não é permitido um lançamento na conta Clientes (classe 1) em contrapartida à conta Receita Realizada (classe 6). Nessa hipótese, apesar de ser utilizado o método das partidas dobradas e de os valores lançados a débito e a crédito apresentados no balancete contábil não apresentarem diferença, observa-se uma inconsistência.

Dessa forma, os totais lançados a débito e a crédito em contas de mesma natureza de informação devem apresentar valores iguais.

Também é necessário restringir os lançamentos possíveis de modo que fatos iguais ou semelhantes sejam registrados por meio dos mesmos lançamentos e contas contábeis.

**Exemplo:**

A fixação da despesa apenas poderá ser registrada por meio do seguinte lançamento:

Fixação de despesa

Natureza da informação: orçamentária

D 5.2.2.1.1.xx.xx	Dotação Inicial
C 6.2.2.1.1.xx.xx	Crédito Disponível

Sugere-se o uso das tabelas abaixo para conferência dos saldos de algumas contas. Elas apresentam contas de natureza devedora (lado esquerdo) e suas respectivas contas de natureza credora (lado direito), as quais devem sempre apresentar os mesmos saldos contábeis.

<b>Contas de Natureza Orçamentária para Conferência de Saldos</b>	
Conta de Natureza Devedora	Conta de Natureza Credora
5.0.0.0.0.00.00 Controles da Aprovação do Planejamento e Orçamento	6.0.0.0.0.00.00 Controles da Execução do Planejamento e Orçamento
5.1.0.0.0.00.00 Planejamento Aprovado	6.1.0.0.0.00.00 Execução do Planejamento
5.1.1.0.0.00.00 PPA - Aprovado	6.1.1.0.0.00.00 Execução do PPA
5.1.2.0.0.00.00 PLOA	6.1.2.0.0.00.00 Execução do PLOA
5.2.0.0.0.00.00 Orçamento Aprovado	6.2.0.0.0.00.00 Execução do Orçamento
5.2.1.0.0.00.00 Previsão da Receita	6.2.1.0.0.00.00 Execução da Receita
5.2.2.0.0.00.00 Fixação da Despesa	6.2.2.0.0.00.00 Execução da Despesa
5.3.1.7.0.00.00 Restos a Pagar Não Processados - Inscrição no Exercício	6.3.1.7.0.00.00 Restos a Pagar Não Processados - Inscrição no Exercício
5.3.2.7.0.00.00 Restos a Pagar Processados - Inscrição no Exercício	6.3.2.7.0.00.00 Restos a Pagar Processados - Inscrição no Exercício

<b>Contas de Natureza de Controle para Conferência de Saldos</b>	
Conta de Natureza Devedora	Conta de Natureza Credora
7.0.0.0.0.00.00 Controles Devedores	8.0.0.0.0.00.00 Controles Credores
7.1.0.0.0.00.00 Atos Potenciais	8.1.0.0.0.00.00 Execução dos Atos Potenciais
7.1.1.0.0.00.00 Atos Potenciais Ativos	8.1.1.0.0.00.00 Execução dos Atos Potenciais Ativos
7.1.1.1.0.00.00 Garantias e Contragarantias Recebidas	8.1.1.1.0.00.00 Execução de Garantias e Contragarantias Recebidas
7.1.1.2.0.00.00 Direitos Conveniados e Outros Instrumentos Congêneres	8.1.1.2.0.00.00 Execução de Direitos Conveniados e Outros Instrumentos Congêneres
7.1.1.3.0.00.00 Direitos Contratuais	8.1.1.3.0.00.00 Execução de Direitos Contratuais

7.1.1.9.0.00.00	Outros Atos Potenciais Ativos	8.1.1.9.0.00.00	Execução de Outros Atos Potenciais Ativos
7.1.2.0.0.00.00	Atos Potenciais Passivos	8.1.2.0.0.00.00	Execução dos Atos Potenciais Passivos
7.1.2.1.0.00.00	Garantias e Contragarantias Concedidas	8.1.2.1.0.00.00	Execução de Garantias e Contragarantias Concedidas
7.1.2.2.0.00.00	Obrigações Conveniadas e Outros Instrumentos Congêneres	8.1.2.2.0.00.00	Execução de Obrigações Conveniadas e Outros Instrumentos Congêneres
7.1.2.3.0.00.00	Obrigações Contratuais	8.1.2.3.0.00.00	Execução de Obrigações Contratuais
7.1.2.9.0.00.00	Outros Atos Potenciais Passivos	8.1.2.9.0.00.00	Execução de Outros Atos Potenciais Passivos
7.2.0.0.0.00.00	Administração Financeira	8.2.0.0.0.00.00	Execução da Administração Financeira
7.2.1.0.0.00.00	Disponibilidades por Destinação	8.2.1.0.0.00.00	Execução das Disponibilidades por Destinação
7.2.2.0.0.00.00	Programação Financeira	8.2.2.0.0.00.00	Execução da Programação Financeira
7.2.3.0.0.00.00	Inscrição do Limite Orçamentário	8.2.3.0.0.00.00	Execução do Limite Orçamentário
7.2.4.0.0.00.00	Controles da Arrecadação	8.2.4.0.0.00.00	Controles da Arrecadação
7.3.0.0.0.00.00	Dívida Ativa	8.3.0.0.0.00.00	Execução da Dívida Ativa
7.3.1.0.0.00.00	Controle do Encaminhamento de Créditos para Inscrição em Dívida Ativa	8.3.1.0.0.00.00	Execução do Encaminhamento de Créditos para Inscrição em Dívida Ativa
7.3.2.0.0.00.00	Controle da Inscrição de Créditos em Dívida Ativa	8.3.2.0.0.00.00	Execução da Inscrição de Créditos em Dívida Ativa
7.4.0.0.0.00.00	Riscos Fiscais	8.4.0.0.0.00.00	Execução dos Riscos Fiscais
7.4.1.0.0.00.00	Controle de Passivos Contingentes	8.4.1.0.0.00.00	Execução de Passivos Contingentes
7.4.2.0.0.00.00	Controle dos Demais Riscos Fiscais	8.4.2.0.0.00.00	Execução dos Demais Riscos Fiscais
7.5.0.0.0.00.00	Consórcios Públicos	8.5.0.0.0.00.00	Execução dos Consórcios Públicos
7.8.0.0.0.00.00	Custos	8.8.0.0.0.00.00	Apuração de Custos
7.9.0.0.0.00.00	Outros Controles	8.9.0.0.0.00.00	Outros Controles

### 3.5.2. Pagamentos e Recebimentos

A natureza de informação patrimonial contempla os registros financeiros e patrimoniais. Assim, uma atenção especial deve ser dada aos fatos financeiros que tenham como contrapartida uma conta que possua o atributo Permanente (P), ou seja, que dependam de autorização legislativa para a sua realização ou liquidação.

#### Exemplos:

##### a. Amortização de operação de crédito

O pagamento da dívida é um fato permutativo sob a ótica patrimonial. No entanto, o pagamento só poderá ser efetuado se o passivo estiver marcado com o atributo Financeiro (F). Para tanto, faz-se necessário um lançamento de troca do passivo permanente (P) para passivo financeiro (F), concomitante à execução orçamentária.

#### Lançamentos

- i. No empenho:

Natureza da informação: patrimonial

D 2.1.2.x.x.xx.xx      Empréstimos e Financiamentos a Curto Prazo (P)

C 2.1.2.x.x.xx.xx      Empréstimos e Financiamentos a Curto Prazo (F)

Natureza da informação: orçamentária

D 6.2.2.1.1.xx.xx      Crédito Disponível

C 6.2.2.1.3.01.xx      Crédito Empenhado a Liquidar



Natureza da informação: orçamentária

---

D 6.2.2.1.3.01.xx	Crédito Empenhado a Liquidar
C 6.2.2.1.3.02.xx	Crédito Empenhado em Liquidação

Natureza da informação: controle

---

D 8.2.1.1.1.xx.xx	Disponibilidade por Destinação de Recursos (DDR)
C 8.2.1.1.2.xx.xx	DDR Comprometida por Empenho

ii. Na liquidação:

Natureza da informação: orçamentária

---

D 6.2.2.1.3.02.xx	Crédito Empenhado em Liquidação
C 6.2.2.1.3.03.xx	Crédito Empenhado Liquidado a Pagar

Natureza da informação: controle

---

D 8.2.1.1.2.xx.xx	DDR Comprometida por Empenho
C 8.2.1.1.3.xx.xx	DDR Comprometida por Liquidação e Entradas Compensatórias

iii. No pagamento:

Natureza da informação: patrimonial

---

D 2.1.2.x.x.xx.xx	Empréstimos e Financiamentos a Curto Prazo (F)
C 1.1.1.1.x.xx.xx	Caixa e Equivalentes de Caixa em Moeda Nacional (F)

Natureza da informação: orçamentária

---

D 6.2.2.1.3.03.xx	Crédito Empenhado Liquidado a Pagar
C 6.2.2.1.3.04.xx	Crédito Empenhado Liquidado Pago

Natureza da informação: controle

---

D 8.2.1.1.3.xx.xx	DDR Comprometida por Liquidação e Entradas Compensatórias
C 8.2.1.1.4.xx.xx	DDR Utilizada

**Observação:**

Exclusivamente sob a ótica da teoria contábil, seria possível efetuar a baixa do passivo permanente em contrapartida à conta Caixa e Equivalentes de Caixa. Entretanto, a legislação proíbe o pagamento de passivo permanente sem a devida autorização legislativa. Assim, deve-se observar que uma conta do passivo permanente (P) não deve ser movimentada em contrapartida a uma conta do passivo financeiro (F), salvo para a respectiva troca de atributo.

**b. Arrecadação de dívida ativa de créditos tributários**

Os valores a receber são registrados em uma conta de ativo com atributo Permanente (P). Qualquer recebimento de recursos financeiros relativo a esses créditos só deve ser reconhecido com o concomitante registro orçamentário, ou seja, com o reconhecimento da receita orçamentária. Assim, será garantida a observância dos preceitos legais, inclusive a repartição tributária prevista na Constituição Federal de 1988.

Dessa forma, como regra de integridade, deve-se observar que as contas com o atributo Permanente (P) apenas poderão ser movimentadas em contrapartida a:

- i. conta de Variação Patrimonial Aumentativa (VPA);
- ii. conta de Variação Patrimonial Diminutiva (VPD);
- iii. outra conta marcada com o atributo Permanente (P), para reclassificação do ativo ou do passivo; e
- iv. conta marcada com o atributo Financeiro (F) exclusivamente quando houver a respectiva execução orçamentária da despesa ou da receita, para troca do atributo ou para fatos permutativos (por exemplo, compra à vista de um veículo).

### 3.5.3. Equações Contábeis

Além das regras acima, algumas equações podem ser utilizadas para fins de conferência e validação das informações geradas.

#### 3.5.3.1. Conferência de Saldos das Contas de Natureza Patrimonial

Conferência de Saldos das Contas de Natureza Patrimonial	
Contas de Natureza Devedora	Contas de Natureza Credora
Todas as contas da Classe 1 (Ativo)	Todas as contas da Classe 2 (Passivo)
+	+
Todas as contas da Classe 3 (Variações Patrimoniais Diminutivas)	Todas as contas da Classe 4 (Variações Patrimoniais Aumentativas)

#### Observação:

Ao final do exercício o Balanço Patrimonial (BP) apresentará os valores da Classe 1 (Ativo) iguais aos da Classe 2 (Passivo e Patrimônio Líquido). Os valores registrados ao longo do período na Classe 3 (VPD) e na Classe 4 (VPA) são encerrados ao final do exercício, representando o resultado patrimonial levado para a conta de patrimônio líquido.

#### 3.5.3.2. Conferência de Saldos das Contas de Passivo Financeiro e de Execução Orçamentária

Conferência de Saldos das Contas de Passivo Financeiro e de Execução Orçamentária	
Contas da Classe 2 (Passivo) marcadas com o atributo Financeiro (F)	6.2.2.1.3.02.00
	Crédito Empenhado em Liquidação
	+
	6.2.2.1.3.03.00
	Crédito Empenhado Liquidado
	+
	6.3.1.2.0.00.00
	Restos a Pagar Não Processados em Liquidação
	+
	6.3.1.3.0.00.00
Restos a Pagar Não Processados Liquidados a Pagar	
+	
6.3.2.1.0.00.00	
Restos a Pagar Processados a Pagar	
+	
Contas da Classe 2 (Passivo) marcadas com atributo o atributo Financeiro (F) que se refiram a depósitos de terceiros (independentes da execução orçamentária)	

### 3.5.3.3. Conferência de Saldos das Contas de Disponibilidade de Recursos

Conferência de Saldos das Contas de Disponibilidade de Recursos	
Contas da Classe 1 (Ativo) marcadas com o atributo Financeiro (F) (-)	8.2.1.1.1.00.00 Disponibilidade por Destinação De Recursos (DDR)
Contas da Classe 2 (Passivo) marcadas com o atributo Financeiro (F) (-)	
6.2.2.1.3.01.00 Crédito Empenhado a Liquidar (-)	
6.3.1.1.0.00.00 Restos a Pagar Não Processados a Liquidar	

### 3.5.3.4. Conferência da Fixação da Despesa Orçamentária

Conferência da Fixação da Despesa Orçamentária	
Contas de Natureza Devedora	Contas de Natureza Credora
5.2.2.1.0.00.00 Dotação Orçamentária +	6.2.2.1.0.00.00 Disponibilidades de Crédito +
5.2.2.2.0.00.00 Movimentação de Créditos Recebidos	6.2.2.2.0.00.00 Movimentação de Créditos Concedidos

### 3.5.4. Consistência dos Registros e Saldos de Contas

Cada unidade que realize a gestão de recursos públicos deverá ser responsável pelo acompanhamento, análise e consistência dos registros e saldos das contas contábeis, bem como os reflexos causados nos respectivos demonstrativos. A análise pode ser realizada, também, por meio do balancete, conforme exemplos a seguir:

- a. **Análise de saldos invertidos:** no caso de contas que tenham saldo apenas devedor ou credor, de acordo com sua natureza, a apresentação de saldo invertido pode representar a execução de uma operação indevida.
- b. **Classificação inadequada de receitas e despesas,** tanto para as contas de natureza orçamentária, nas fases de previsão e execução, quanto para as contas de natureza patrimonial (VPA e VPD).
- c. **Utilização indevida de contas contábeis,** por exemplo uma escola de ensino básico, cuja atividade fim é educação, que apresente, em seu ativo imobilizado, saldo na conta “Aeronaves”, provavelmente realizou uma classificação indevida.
- d. **Saldos irrisórios ou residuais:** devem ser analisadas as contas que apresentem saldos com valores irrisórios ou sem movimentação por um longo período.
- e. **Existência de saldos em contas contábeis descritas como “Outros(as)”:** recomenda-se que os registros nessas contas sejam limitados a 10% do total do grupo.

MINISTÉRIO DA FAZENDA  
SECRETARIA DO TESOURO NACIONAL

**PARTE V**  
**Demonstrações Contábeis Aplicadas ao Setor Público**

Aplicado à União, aos estados, ao Distrito Federal e aos municípios  
Válido a partir do exercício de 2015

Portaria STN nº 700, de 10 de dezembro de 2014



# ÍNDICE

<b>PARTE V – Demonstrações Contábeis Aplicadas ao Setor Público.....</b>	<b>307</b>
<b>1. INTRODUÇÃO.....</b>	<b>309</b>
<b>2. BALANÇO ORÇAMENTÁRIO.....</b>	<b>309</b>
2.1. Introdução.....	309
2.2. Estrutura.....	311
2.2.1. Quadro Principal.....	311
2.2.2. Quadro da Execução de Restos a Pagar não Processados.....	313
2.2.3. Quadro da Execução de Restos a Pagar Processados e não Processados Liquidados.....	313
2.3. Definições.....	314
2.3.1. Quadro Principal.....	314
2.3.2. Quadro da Execução de Restos a Pagar não Processados.....	317
2.3.3. Quadro da Execução de Restos a Pagar Processados e Restos a Pagar não Processados Liquidados.....	318
2.4. Elaboração.....	318
2.4.1. Quadro Principal.....	318
2.4.2. Quadro da Execução de Restos a Pagar não Processados.....	319
2.4.3. Quadro da Execução de Restos a pagar Processados e Restos a pagar não Processados Liquidados.....	319
2.5. Notas Explicativas.....	319
<b>3. BALANÇO FINANCEIRO.....</b>	<b>320</b>
3.1. Introdução.....	320
3.2. Estrutura.....	321
3.3. Definições.....	322
3.4. Elaboração.....	323
3.5. Notas Explicativas.....	324
<b>4. BALANÇO PATRIMONIAL.....</b>	<b>324</b>
4.1. Introdução.....	324
4.2. Estrutura.....	325
4.2.1. Quadro Principal.....	325
4.2.2. Quadro dos Ativos e Passivos Financeiros e Permanentes.....	326
4.2.3. Quadro das Contas de Compensação.....	326
4.2.4. Quadro do Superávit / Déficit Financeiro.....	327
4.3. Definições.....	328
4.3.1. Quadro Principal.....	328
4.3.2. Quadro dos Ativos e Passivos Financeiros e Permanentes.....	331
4.3.3. Quadro das Contas de Compensação.....	332
4.3.4. Quadro do Superávit / Déficit Financeiro.....	332
4.4. Elaboração.....	333
4.4.1. Quadro Principal.....	333
4.4.2. Quadro dos Ativos e Passivos Financeiros e Permanentes.....	333
4.4.3. Quadro das Contas de Compensação.....	333
4.4.4. Quadro do Superávit / Déficit Financeiro.....	333
4.5. Notas Explicativas.....	334

<b>5. DEMONSTRAÇÃO DAS VARIAÇÕES PATRIMONIAIS.....</b>	<b>334</b>
5.1. Introdução.....	334
5.2. Estrutura.....	334
5.2.1. Modelo Sintético .....	334
5.2.2. Modelo Analítico .....	335
5.3. Definições.....	338
5.4. Elaboração .....	340
5.5. Notas Explicativas .....	340
<b>6. DEMONSTRAÇÃO DOS FLUXOS DE CAIXA.....</b>	<b>341</b>
6.1. Introdução.....	341
6.2. Estrutura .....	341
6.2.1. Quadro Principal .....	341
6.2.2. Quadro de Receitas Derivadas e Originárias.....	342
6.2.3. Quadro de Transferências Recebidas e Concedidas .....	343
6.2.4. Quadro de Desembolsos de Pessoal e Demais Despesas por Função .....	343
6.2.5. Quadro de Juros e Encargos da Dívida.....	344
6.3. Definições.....	345
6.3.1. Quadro Principal .....	345
6.3.2. Quadro das Receitas derivadas e Originárias .....	345
6.3.3. Quadro das Transferências Recebidas e Concedidas.....	346
6.4. Elaboração .....	346
6.5. Notas Explicativas .....	346
<b>7. DEMONSTRAÇÃO DAS MUTAÇÕES NO PATRIMÔNIO LÍQUIDO .....</b>	<b>346</b>
7.1. Introdução.....	346
7.2. Estrutura.....	348
7.3. Definições.....	349
7.4. Elaboração .....	349
<b>8. NOTAS EXPLICATIVAS ÀS DCASP .....</b>	<b>350</b>
8.1. Definição .....	350
8.2. Estrutura.....	350
8.2.1. Divulgação de Políticas Contábeis .....	351
8.2.2. Divulgação de Estimativas .....	351
<b>9. CONSOLIDAÇÃO DAS DEMONSTRAÇÕES CONTÁBEIS .....</b>	<b>352</b>

## 1. INTRODUÇÃO

A Contabilidade Aplicada ao Setor Público (CASP) tem como objetivo fornecer aos seus usuários informações sobre os resultados alcançados e outros dados de natureza orçamentária, econômica, patrimonial e financeira das entidades do setor público, em apoio ao processo de tomada de decisão, à adequada prestação de contas, à transparência da gestão fiscal e à instrumentalização do controle social.

Conforme o art. 113 da Lei nº 4.320/1964, dentre outras atribuições, compete ao Conselho Técnico de Economia e Finanças a atualização dos anexos que contemplam a referida Lei. Com a extinção deste Conselho, tais funções são exercidas, na atualidade, pela Secretaria do Tesouro Nacional (STN), dada a afinidade técnica desse órgão com o assunto.

As Demonstrações Contábeis Aplicadas ao Setor Público (DCASP) são compostas pelas demonstrações enumeradas pela Lei nº 4.320/1964<sup>1</sup>, pelas demonstrações exigidas pela NBC T 16. 6 – Demonstrações Contábeis e pelas demonstrações exigidas pela Lei Complementar nº 101/2000, as quais são:

- a. Balanço Orçamentário;
- b. Balanço Financeiro;
- c. Balanço Patrimonial;
- d. Demonstração das Variações Patrimoniais;
- e. Demonstração dos Fluxos de Caixa (DFC); e
- f. Demonstração das Mutações do Patrimônio Líquido (DMPL).

As estruturas das demonstrações contábeis contidas nos anexos da Lei nº 4.320/1964 foram atualizadas pela Portaria STN nº 438/2012, em consonância com os novos padrões da Contabilidade Aplicada ao Setor Público (CASP). Em função da atualização dos anexos da Lei nº 4.320/1964, somente os demonstrativos enumerados no parágrafo anterior serão exigidos para fins de apresentação das demonstrações contábeis nos termos deste Manual.

A Parte V – Demonstrações Contábeis Aplicadas ao Setor Público (DCASP) do Manual de Contabilidade Aplicada ao Setor Público (MCASP) tem como objetivo padronizar a estrutura e as definições dos elementos que compõem as DCASP. Tais padrões devem ser observados pela União, estados, Distrito Federal e municípios, permitindo a evidenciação, a análise e a consolidação das contas públicas em âmbito nacional, em consonância com o Plano de Contas Aplicado ao Setor Público (PCASP).

Este Manual observa a Lei nº 4.320/1964, a Lei Complementar nº 101/2000 – Lei de Responsabilidade Fiscal (LRF), e as Normas Brasileiras de Contabilidade Aplicadas ao Setor Público (NBCT 16) editadas pelo Conselho Federal de Contabilidade (CFC).

## 2. BALANÇO ORÇAMENTÁRIO

### 2.1. Introdução

O Balanço Orçamentário<sup>2</sup> demonstrará as receitas e despesas previstas em confronto com as realizadas.

O Balanço Orçamentário é composto por:

- a. Quadro Principal;
- b. Quadro da Execução dos Restos a Pagar Não Processados; e
- c. Quadro da Execução dos Restos a Pagar Processados.

<sup>1</sup> Lei nº 4.320/1964

*Art. 101. Os resultados gerais do exercício serão demonstrados no Balanço Orçamentário, no Balanço Financeiro, no Balanço Patrimonial, na Demonstração das Variações Patrimoniais, segundo os Anexos números 12, 13, 14 e 15 e os quadros demonstrativos constantes dos Anexos números 1, 6, 7, 8, 9, 10, 11, 16 e 17.*

<sup>2</sup> Lei nº 4.320/1964

*Art. 102. O Balanço Orçamentário demonstrará as receitas e despesas previstas em confronto com as realizadas.*



O Balanço Orçamentário demonstrará as receitas detalhadas por categoria econômica e origem, especificando a previsão inicial, a previsão atualizada para o exercício, a receita realizada e o saldo, que corresponde ao excesso ou déficit de arrecadação. Demonstrará, também, as despesas por categoria econômica e grupo de natureza da despesa, discriminando a dotação inicial, a dotação atualizada para o exercício, as despesas empenhadas, as despesas liquidadas, as despesas pagas e o saldo da dotação.

É importante destacar que em decorrência da utilização do superávit financeiro de exercícios anteriores para abertura de créditos adicionais, apurado no Balanço Patrimonial do exercício anterior ao de referência, o Balanço Orçamentário demonstrará uma situação de desequilíbrio entre a previsão atualizada da receita e a dotação atualizada. Essa situação também pode ser causada pela reabertura de créditos adicionais, especificamente os créditos especiais e extraordinários que tiveram o ato de autorização promulgado nos últimos quatro meses do ano anterior, caso em que esses créditos serão reabertos nos limites de seus saldos e incorporados ao orçamento do exercício financeiro em referência<sup>3</sup>.

Esse desequilíbrio ocorre porque o superávit financeiro de exercícios anteriores, quando utilizado como fonte de recursos para abertura de créditos adicionais, não pode ser demonstrado como parte da receita orçamentária do Balanço Orçamentário que integra o cálculo do resultado orçamentário. O superávit financeiro não é receita do exercício de referência, pois já o foi em exercício anterior, mas constitui disponibilidade para utilização no exercício de referência. Por outro lado, as despesas executadas à conta do superávit financeiro são despesas do exercício de referência, por força legal, visto que não foram empenhadas no exercício anterior. Esse desequilíbrio também ocorre pela reabertura de créditos adicionais porque aumentam a despesa fixada sem necessidade de nova arrecadação. Tanto o superávit financeiro utilizado quanto a reabertura de créditos adicionais estão detalhados no campo Saldo de Exercícios Anteriores, do Balanço Orçamentário.

Dessa forma, no momento inicial da execução orçamentária, tem-se, em geral, o equilíbrio entre receita prevista e despesa fixada. No entanto, iniciada a execução do orçamento, quando há superávit financeiro de exercícios anteriores, tem-se um recurso disponível para abertura de créditos para as despesas não fixadas ou não totalmente contempladas pela lei orçamentária.

Dessa forma, o equilíbrio entre receita prevista e despesa fixada no Balanço Orçamentário pode ser verificado (sem influenciar o seu resultado) somando-se os valores da linha Total e da linha Saldos de Exercícios Anteriores, constantes da coluna Previsão Atualizada, e confrontando-se esse montante com o total da coluna Dotação Atualizada.

Recomenda-se a utilização de notas explicativas para esclarecimentos a respeito da utilização do superávit financeiro e de reabertura de créditos especiais e extraordinários, bem como suas influências no resultado orçamentário, de forma a possibilitar a correta interpretação das informações.

---

3 Constituição Federal de 1988, art. 167, §2º

## 2.2. Estrutura

### 2.2.1. Quadro Principal

<ENTE DA FEDERAÇÃO> <b>BALANÇO ORÇAMENTÁRIO</b> ORÇAMENTOS FISCAL E DA SEGURIDADE SOCIAL				
	Previsão Inicial	Previsão Atualizada	Receitas Realizadas	Exercício: 20XX Saldo
RECEITAS ORÇAMENTÁRIAS	(a)	(b)	(c)	(d) =(c-b)
<b>Receitas Correntes (I)</b>				
Receita Tributária				
Receita de Contribuições				
Receita Patrimonial				
Receita Agropecuária				
Receita Industrial				
Receita de Serviços				
Transferências Correntes				
Outras Receitas Correntes				
<b>Receitas de Capital (II)</b>				
Operações de Crédito				
Alienação de Bens				
Amortizações de Empréstimos				
Transferências de Capital				
Outras Receitas de Capital				
<b>Recursos Arrecadados em Exercícios Anteriores (III)</b>				
<b>SUBTOTAL DAS RECEITAS (IV) = (I + II + III)</b>				
<b>Operações de Crédito / Refinanciamento (V)</b>				
Operações de Crédito Internas				
Mobiliária				
Contratual				
Operações de Crédito Externas				
Mobiliária				
Contratual				
<b>SUBTOTAL COM REFINANCIAMENTO (VI) = (IV+V)</b>				
Déficit (VII)				
<b>TOTAL (VIII) = (VI + VII)</b>				

Saldos de Exercícios Anteriores (Utilizados Para Créditos Adicionais)						
Superávit Financeiro						
Reabertura de Créditos Adicionais						
DESPESAS ORÇAMENTÁRIAS	Dotação Inicial	Dotação Atualizada	Despesas Empenhadas	Despesas Liquidadas	Despesas Pagas	Saldo da Dotação
	(e)	(f)	(g)	(h)	(i)	(j) = (f-g)
<b>Despesas Correntes (IX)</b>						
Pessoal e Encargos Sociais						
Juros e Encargos da Dívida						
Outras Despesas Correntes						
<b>Despesas de Capital (X)</b>						
Investimentos						
Inversões Financeiras						
Amortização da Dívida						
<b>Reserva de Contingência (XI)</b>						
<b>Reserva do RPPS (XII)</b>						
<b>SUBTOTAL DAS DESPESAS (XIII) = (IX + X + XI + XII)</b>						
<b>Amortização da Dívida/ Refinanciamento (XIV)</b>						
Amortização da Dívida Interna						
Dívida mobiliária						
Outras Dívidas						
Amortização da Dívida Externa						
Dívida Mobiliária						
Outras Dívidas						
<b>SUBTOTAL COM REFINANCIAMENTO (XV) = (XIII + XIV)</b>						
Superávit (XVI)						
<b>TOTAL (XVII) = (XV + XVI)</b>						

### 2.2.2. Quadro da Execução de Restos a Pagar não Processados

<ENTE DA FEDERAÇÃO> EXECUÇÃO DE RESTOS A PAGAR NÃO PROCESSADOS						Exercício: 20XX
	Inscritos		Liquidados	Pagos	Cancelados	Saldo
	Em Exercícios Anteriores	Em 31 de Dezembro do Exercício Anterior				
	(a)	(b)	(c)	(d)	(e)	(f) = (a+b-d-e)
<b>Despesas Correntes</b>						
Pessoal e Encargos Sociais						
Juros e Encargos da Dívida						
Outras Despesas Correntes						
<b>Despesas de Capital</b>						
Investimentos						
Inversões Financeiras						
Amortização da Dívida						
<b>TOTAL</b>	_____	_____	_____	_____	_____	_____

### 2.2.3. Quadro da Execução de Restos a Pagar Processados e não Processados Liquidados

<ENTE DA FEDERAÇÃO> EXECUÇÃO DE RESTOS A PAGAR PROCESSADOS E NÃO PROCESSADOS LIQUIDADOS					Exercício: 20XX
	Inscritos		Pagos	Cancelados	Saldo
	Em Exercícios Anteriores	Em 31 de Dezembro do Exercício Anterior			
	(a)	(b)	(c)	(d)	(e) = (a+b-c-d)
<b>Despesas Correntes</b>					
Pessoal e Encargos Sociais					
Juros e Encargos da Dívida					
Outras Despesas Correntes	_____	_____	_____	_____	_____
<b>Despesas de Capital</b>					
Investimentos					
Inversões Financeiras					
Amortização da Dívida	_____	_____	_____	_____	_____
<b>TOTAL</b>	_____	_____	_____	_____	_____

## 2.3. Definições

### 2.3.1. Quadro Principal

#### Receitas Orçamentárias

##### Na coluna:

- **Previsão Inicial**

Demonstra os valores da previsão inicial das receitas conforme consta na Lei Orçamentária Anual (LOA).

Os valores registrados nessa coluna permanecerão inalterados durante todo o exercício, pois refletem a posição inicial do orçamento previsto na LOA.

As atualizações monetárias autorizadas por lei, efetuadas após a data da publicação da LOA, também integram os valores apresentados na coluna.

- **Previsão Atualizada**

Demonstra os valores da previsão atualizada das receitas, que refletem a reestimativa da receita decorrente de, por exemplo:

- a. abertura de créditos adicionais, seja mediante excesso de arrecadação ou contratação de operações de crédito;
- b. criação de novas naturezas de receita não previstas na LOA;
- c. remanejamento entre naturezas de receita; ou
- d. atualizações monetárias autorizadas por lei, efetuadas após a data da publicação da LOA.

Se não ocorrerem eventos que ocasionem a reestimativa da receita, a coluna Previsão Atualizada apresentará os mesmos valores da coluna Previsão Inicial.

- **Receitas Realizadas**

Correspondem às receitas arrecadadas<sup>4</sup> diretamente pelo órgão, ou por meio de outras instituições como, por exemplo, a rede bancária.

##### Na linha:

- **Receitas Correntes<sup>5</sup>**

Receitas Correntes são as receitas orçamentárias que aumentam as disponibilidades financeiras do Estado e são instrumentos de financiamento dos programas e ações orçamentários, a fim de se atingirem as finalidades públicas e que, em geral, provocam efeito positivo sobre o Patrimônio Líquido.

---

4 Lei nº 4.320/1964

Art. 35. *Pertencem ao exercício financeiro:*  
I - as receitas nêle arrecadadas; [...]

5 Lei nº 4.320/1964

Art. 11 [...]

§ 1º - São Receitas Correntes as receitas tributária, de contribuições, patrimonial, agropecuária, industrial, de serviços e outras e, ainda, as provenientes de recursos financeiros recebidos de outras pessoas de direito público ou privado, quando destinadas a atender despesas classificáveis em Despesas Correntes.

### • Receitas de Capital

Receitas de Capital<sup>6</sup> são as receitas orçamentárias que aumentam as disponibilidades financeiras do Estado e são instrumentos de financiamento dos programas e ações orçamentários, a fim de se atingirem as finalidades públicas e que, em geral, não provocam efeito sobre o Patrimônio Líquido.

### • Recursos Arrecadados em Exercícios Anteriores

São recursos de exercícios anteriores que serão utilizados para custear despesas do exercício corrente, permitindo o equilíbrio na aprovação da Lei Orçamentária.

A classificação orçamentária criada para essa finalidade é a “9990.00.00 – Recursos arrecadados em exercícios anteriores”, que encontra-se disponível na relação de naturezas de receitas, conforme estabelecido na Portaria Interministerial STN/SOF nº 163/2001.

Deste modo, os recursos arrecadados em exercícios anteriores poderão ser incluídos na previsão da receita para fins de equilíbrio orçamentário. Todavia, tais recursos não são passíveis de execução, por já terem sido arrecadados em exercícios anteriores.

Quando da elaboração do projeto de lei orçamentária, estes recursos arrecadados em exercícios anteriores ainda não podem ser classificados como superávit financeiro<sup>7</sup>, já que este só pode ser obtido ao final do exercício. Entretanto, na execução do orçamento, estes recursos serão lançados como superávit financeiro no Balanço Orçamentário na coluna de receita realizada (c).

Como exemplo, pode-se citar a utilização de recursos arrecadados em exercícios anteriores para o pagamento de aposentadorias e pensões do RPPS.

No caso do RPPS, inicialmente há mais receitas do que pagamentos de benefícios (fase de capitalização). Para que haja equilíbrio orçamentário, a diferença de valores é lançada como reserva do RPPS do lado da despesa orçamentária.

Entretanto, a partir de determinado momento, é provável que haja mais despesas do que receitas, fazendo-se necessário utilizar os recursos que foram anteriormente capitalizados. Assim, a parcela de recursos de exercícios anteriores que será utilizada para complementar os pagamentos de aposentadorias e pensões deverá constar do lado da receita orçamentária a fim de permitir o equilíbrio do orçamento.

### • Operações de Crédito / Refinanciamento

Demonstra o valor da receita decorrente da emissão de títulos públicos e da obtenção de empréstimos, inclusive as destinadas ao refinanciamento<sup>8</sup> da dívida pública.

Os valores referentes ao refinanciamento da dívida pública deverão ser segregados em operações de crédito internas e externas, e estas segregadas em dívida mobiliária e dívida contratual. Este nível de agregação também se aplica às despesas com amortização da dívida e refinanciamento.

### • Déficit

Demonstra a diferença negativa entre as receitas realizadas e as despesas empenhadas, se for o caso.

Equivale à diferença entre a linha Subtotal com Refinanciamento (VI) das receitas e a linha Subtotal com Refinanciamento (XV) das despesas.

Se as receitas realizadas forem superiores às despesas empenhadas, essa diferença será lançada na linha Superávit (XVI). Nesse caso, a linha Déficit (VII) deverá ser preenchida com um traço (-), indicando valor inexistente ou nulo.

O déficit é apresentado junto às receitas a fim de demonstrar o equilíbrio do Balanço Orçamentário.

6 Lei nº 4.320/1964

Art. 11 [...]

§ 2º - São Receitas de Capital as provenientes da realização de recursos financeiros oriundos de constituição de dívidas; da conversão, em espécie, de bens e direitos; os recursos recebidos de outras pessoas de direito público ou privado, destinados a atender despesas classificáveis em Despesas de Capital e, ainda, o superávit do Orçamento Corrente.

7 Lei nº 4.320/1964, art.43

8 O refinanciamento da dívida pública constitui a quitação de uma dívida anterior por meio de uma nova operação de crédito.

- **Saldos de Exercícios Anteriores (Utilizados para Créditos Adicionais)**

Demonstra o valor dos recursos provenientes de superávit financeiro de exercícios anteriores que está sendo utilizado como fonte para abertura de créditos adicionais. Demonstra, também, os valores referentes aos créditos adicionais autorizados nos últimos quatro meses do exercício anterior ao de referência e reabertos no exercício de referência.

Apresenta valores somente nas colunas Previsão Atualizada e Receita Realizada e deverá corresponder ao valor utilizado para a execução de despesas no exercício de referência.

Tais valores não são considerados na receita orçamentária do exercício de referência nem serão considerados no cálculo do déficit ou superávit orçamentário já que foram arrecadados em exercícios anteriores.

## **Despesas Orçamentárias**

### **Na coluna:**

- **Dotação Inicial**

Demonstra os valores dos créditos iniciais conforme consta na Lei Orçamentária Anual (LOA).

Os valores registrados nessa coluna permanecerão inalterados durante todo o exercício, pois refletem a posição inicial do orçamento previsto na LOA.

- **Dotação Atualizada**

Demonstra a dotação inicial somada aos créditos adicionais abertos ou reabertos durante o exercício de referência, deduzidos das respectivas anulações e cancelamentos.

Se não ocorrerem eventos que ocasionem a atualização da despesa, a coluna Dotação Atualizada apresentará os mesmos valores da coluna Dotação Inicial.

- **Despesas Empenhadas**

Demonstra os valores das despesas empenhadas no exercício, inclusive das despesas em liquidação, liquidadas ou pagas. Considera-se despesa orçamentária executada<sup>9</sup> a despesa empenhada.

- **Despesas Liquidadas**

Demonstra os valores das despesas liquidadas no exercício de referência, inclusive das despesas pagas. Não inclui os valores referentes à liquidação de restos a pagar não processados.

- **Despesas Pagas**

Demonstra os valores das despesas pagas no exercício de referência. Não inclui os valores referentes ao pagamento de restos a pagar, processados ou não processados.

### **Na linha:**

- **Despesas Correntes**

Despesas Correntes são as despesas que não contribuem, diretamente, para a formação ou aquisição de um bem de capital.

---

<sup>9</sup> Lei nº 4.320/1964

Art. 35. *Pertencem ao exercício financeiro: [...]*

II - *as despesas nêle legalmente empenhadas.*

- **Despesas de Capital**

Despesas de Capital são as despesas que contribuem, diretamente, para a formação ou aquisição de um bem de capital.

- **Reserva de Contingência**

Reserva de Contingência é a destinação de parte das receitas orçamentárias para o atendimento de passivos contingentes e outros riscos, bem como eventos fiscais imprevistos, inclusive para a abertura de créditos adicionais.

- **Reserva do RPPS**

Reserva do RPPS é a destinação de parte das receitas orçamentárias do Regime Próprio de Previdência Social (RPPS) para o pagamento de aposentadorias e pensões futuras.

Ressalta-se que a diferença entre a reserva do RPPS e a reserva de contingência está na subfunção, identificadas pelos códigos 997 e 999, respectivamente, conforme a Portaria Interministerial STN/SOF nº 163/2001.

- **Amortização da Dívida/ Refinanciamento**

Demonstra o valor da despesa orçamentária decorrente do pagamento ou da transferência de outros ativos para a quitação do valor principal da dívida<sup>10</sup>, inclusive de seu refinanciamento<sup>11</sup>.

Os valores referentes à amortização da dívida pública deverão ser segregados em operações de crédito internas e externas, e estas segregadas em dívida mobiliária e dívida contratual. Este nível de agregação também se aplica às receitas com operações de crédito e refinanciamento.

- **Superávit**

Demonstra a diferença positiva entre as receitas realizadas e as despesas empenhadas, se for o caso.

Equivale à diferença entre a linha Subtotal com Refinanciamento (VI) das receitas e a linha Subtotal com Refinanciamento (XV) das despesas.

Se as despesas empenhadas forem superiores às receitas realizadas, essa diferença será lançada na linha Déficit (VII). Nesse caso, a linha Superávit (XVI) deverá ser preenchida com um traço (-), indicando valor inexistente ou nulo.

O superávit é apresentado junto às despesas a fim de demonstrar o equilíbrio do Balanço Orçamentário.

### 2.3.2. Quadro da Execução de Restos a Pagar não Processados

- **Inscritos em Exercícios Anteriores**

Compreende o valor de restos a pagar não processados relativos aos exercícios anteriores, exceto os relativos ao exercício imediatamente anterior, que não foram cancelados porque tiveram seu prazo de validade prorrogado.

- **Inscritos em 31 de Dezembro do Exercício Anterior**

Compreende o valor de restos a pagar não processados relativos ao exercício imediatamente anterior que não foram cancelados porque tiveram seu prazo de validade prorrogado.

10 Para fins de aplicação deste Manual, considera-se amortização o pagamento do principal da dívida, que é classificado como despesa de capital. O termo não abrange o pagamento dos juros e demais encargos, que são classificados como despesas correntes.

11 Entende-se como despesa de refinanciamento da dívida o pagamento das operações de crédito anteriormente contratadas para o refinanciamento da dívida.



- **Liquidados**

Compreende o valor dos restos a pagar não processados, liquidados após sua inscrição e ainda não pagos.

- **Pagos**

Compreende o valor dos restos a pagar não processados, liquidados após sua inscrição e pagos.

- **Cancelados**

Compreende o cancelamento de restos a pagar não processados por insuficiência de recursos, pela inscrição indevida ou para atender dispositivo legal.

### 2.3.3. Quadro da Execução de Restos a Pagar Processados e Restos a Pagar não Processados Liquidados

- **Inscritos em Exercícios Anteriores**

Compreende o valor de restos a pagar processados e de restos a pagar não processados liquidados relativos aos exercícios anteriores, exceto os relativos ao exercício imediatamente anterior, que não foram cancelados porque tiveram seu prazo de validade prorrogado.

- **Inscritos em 31 de Dezembro do Exercício Anterior**

Compreende o valor de restos a pagar processados e de restos a pagar não processados liquidados relativos ao exercício imediatamente anterior que não foram cancelados porque tiveram seu prazo de validade prorrogado.

- **Pagos**

Compreende o valor dos restos a pagar processados pagos e restos a pagar não processados liquidados.

- **Cancelados**

Compreende o cancelamento de restos a pagar processados e de restos a pagar não processados liquidados por insuficiência de recursos, pela inscrição indevida ou para atender dispositivo legal.

## 2.4. Elaboração

O Balanço Orçamentário será elaborado utilizando-se as seguintes classes e grupos do Plano de Contas Aplicado ao Setor Público (PCASP):

- a. Classe 5 (Orçamento Aprovado), Grupo 2 (Previsão da Receita e Fixação da Despesa); e
- b. Classe 6 (Execução do Orçamento), Grupo 2 (Realização da Receita e Execução da Despesa).

### 2.4.1. Quadro Principal

O quadro principal apresentará as receitas e despesas previstas em confronto com as realizadas. As receitas e despesas serão apresentadas conforme a classificação por natureza. No caso da despesa, a classificação funcional também será utilizada complementarmente à classificação por natureza.

As receitas deverão ser informadas pelos valores líquidos das respectivas deduções, tais como restitui-

ções, descontos, retificações, deduções para o Fundeb e repartições de receita tributária entre os entes da Federação, quando registradas como dedução, conforme orientação da Parte I – Procedimentos Contábeis Orçamentários (PCO).

#### 2.4.2. Quadro da Execução de Restos a Pagar não Processados

Neste quadro, deverão ser informados os restos a pagar não processados inscritos até o exercício anterior e suas respectivas fases de execução. Os restos a pagar inscritos na condição de não processados que tenham sido liquidados em exercício anterior ao de referência deverão compor o Quadro da Execução de Restos a Pagar Processados.

#### 2.4.3. Quadro da Execução de Restos a pagar Processados e Restos a pagar não Processados Liquidados

Neste quadro, deverão ser informados os restos a pagar processados inscritos até o exercício anterior nas respectivas fases de execução. Deverão ser informados, também, os restos a pagar inscritos na condição de não processados que tenham sido liquidados em exercício anterior. Os entes que não conseguirem fazer o controle dos restos a pagar não processados liquidados poderão ao final do exercício transferir seus saldos para restos a pagar processados.

Não se faz necessária a coluna Liquidados, uma vez que todos os restos a pagar evidenciados neste quadro já passaram pelo estágio da liquidação na execução orçamentária.

### 2.5. Notas Explicativas

O Balanço Orçamentário deverá ser acompanhado de notas explicativas que divulguem, ao menos:

- a. o detalhamento das receitas e despesas intraorçamentárias, quando relevante;
- b. o detalhamento das despesas executadas por tipos de créditos (inicial, suplementar, especial e extraordinário);
- c. a utilização do superávit financeiro e da reabertura de créditos especiais e extraordinários, bem como suas influências no resultado orçamentário;
- d. as atualizações monetárias autorizadas por lei, efetuadas antes e após a data da publicação da LOA, que compõem a coluna Previsão Inicial da receita orçamentária;
- e. o procedimento adotado em relação aos restos a pagar não processados liquidados, ou seja, se o ente transfere o saldo ao final do exercício para restos a pagar processados ou se mantém o controle dos restos a pagar não processados liquidados separadamente;
- f. o detalhamento dos “recursos de exercícios anteriores” utilizados para financiar as despesas orçamentárias do exercício corrente, destacando-se os recursos vinculados ao RPPS e outros com destinação vinculada;

Além disso, os Balanços Orçamentários não consolidados (de órgãos e entidades, por exemplo), poderão apresentar desequilíbrio e déficit orçamentário, pois muitos deles não são agentes arrecadadores e executam despesas orçamentárias para prestação de serviços públicos e realização de investimentos. Esse fato não representa irregularidade, devendo ser evidenciado complementarmente por nota explicativa que demonstre o montante da movimentação financeira (transferências financeiras recebidas e concedidas) relacionado à execução do orçamento do exercício.

### 3. BALANÇO FINANCEIRO

#### 3.1. Introdução

O Balanço Financeiro (BF)<sup>12</sup> evidencia as receitas e despesas orçamentárias, bem como os ingressos e dispêndios extraorçamentários, conjugados com os saldos de caixa do exercício anterior e os que se transferem para o início do exercício seguinte.

O Balanço Financeiro é composto por um único quadro que evidencia a movimentação financeira das entidades do setor público, demonstrando:

- a. a receita orçamentária realizada e a despesa orçamentária executada, por fonte / destinação de recurso, discriminando as ordinárias e as vinculadas;
- b. os recebimentos e os pagamentos extraorçamentários;
- c. as transferências financeiras recebidas e concedidas, decorrentes ou independentes da execução orçamentária, destacando os aportes de recursos para o RPPS; e
- d. o saldo em espécie do exercício anterior e para o exercício seguinte.

O Balanço Financeiro possibilita a apuração do resultado financeiro do exercício. Esse cálculo pode ser efetuado de dois modos:

<b>MODO 1</b>
Saldo em Espécie para o Exercício Seguinte
(-) Saldo em Espécie do Exercício Anterior.
<b>= Resultado Financeiro do Exercício</b>

<b>MODO 2</b>
Receitas Orçamentárias
(+) Transferências Financeiras Recebidas
(+) Recebimentos Extraorçamentários
(-) Despesa Orçamentária
(-) Transferências Financeiras Concedidas
(-) Pagamentos Extraorçamentários
<b>= Resultado Financeiro do Exercício</b>

O resultado financeiro do exercício não deve ser confundido com o superávit ou déficit financeiro do exercício apurado no Balanço Patrimonial.

Em geral, um resultado financeiro positivo é um indicador de equilíbrio financeiro. No entanto, uma variação positiva na disponibilidade do período não é sinônimo, necessariamente, de bom desempenho da gestão financeira, pois pode decorrer, por exemplo, da elevação do endividamento público. Da mesma forma, a variação negativa não significa, necessariamente, um mau desempenho, pois pode decorrer de uma redução no endividamento. Portanto, a análise deve ser feita conjuntamente com o Balanço Patrimonial, considerando os fatores mencionados e as demais variáveis orçamentárias e extraorçamentárias.

A discriminação por fonte / destinação de recurso permite evidenciar a origem e a aplicação dos recursos financeiros referentes à receita e despesa orçamentárias.

<sup>12</sup> Lei nº 4.320/1964

Art. 103. O Balanço Financeiro demonstrará a receita e a despesa orçamentárias bem como os recebimentos e os pagamentos de natureza extra-orçamentária, conjugados com os saldos em espécie provenientes do exercício anterior, e os que se transferem para o exercício seguinte.

### 3.2. Estrutura

<b>&lt;ENTE DA FEDERAÇÃO&gt; BALANÇO FINANCEIRO</b>			
			Exercício: 20XX
<b>INGRESSOS</b>			
	Nota	Exercício Atual	Exercício Anterior
<b>Receita Orçamentária (I)</b>			
<b>Ordinária</b>			
<b>Vinculada</b>			
Recursos Vinculados à Educação			
Recursos Vinculados à Saúde			
Recursos Vinculados à Previdência Social – RPPS			
Recursos Vinculados à Previdência Social – RGPS			
Recursos Vinculados à Seguridade Social			
(...)			
Outras Destinações de Recursos			
<b>Transferências Financeiras Recebidas (II)</b>			
Transferências Recebidas para a Execução Orçamentária			
Transferências Recebidas Independentes de Execução Orçamentária			
Transferências Recebidas para Aportes de recursos para o RPPS			
Transferências Recebidas para Aportes de recursos para o RGPS			
<b>Recebimentos Extraorçamentários (III)</b>			
Inscrição de Restos a Pagar Não Processados			
Inscrição de Restos a Pagar Processados			
Depósitos Restituíveis e Valores Vinculados			
Outros Recebimentos Extraorçamentários			
<b>Saldo do Exercício Anterior (IV)</b>			
Caixa e Equivalentes de Caixa			
Depósitos Restituíveis e Valores Vinculados			
<b>TOTAL (V) = (I + II + III + IV)</b>			

		Exercício: 20XX	
<b>DISPÊNDIOS</b>			
	Nota	Exercício Atual	Exercício Anterior
<b>Despesa Orçamentária (VI)</b>			
<b>Ordinária</b>			
<b>Vinculada</b>			
Recursos Destinados à Educação			
Recursos Destinados à Saúde			
Recursos Destinados à Previdência Social – RPPS			
Recursos Destinados à Previdência Social – RGPS			
Recursos Destinados à Seguridade Social			
(...)			
Outras Destinações de Recursos			
<b>Transferências Financeiras Concedidas (VII)</b>			
Transferências Concedidas para a Execução Orçamentária			
Transferências Concedidas Independentes de Execução Orçamentária			
Transferências Concedidas para Aportes de recursos para o RPPS			
Transferências Concedidas para Aportes de recursos para o RGPS			
<b>Pagamentos Extraorçamentários (VIII)</b>			
Pagamentos de Restos a Pagar Não Processados			
Pagamentos de Restos a Pagar Processados			
Depósitos Restituíveis e Valores Vinculados			
Outros Pagamentos Extraorçamentários			
<b>Saldo para o Exercício Seguinte (IX)</b>			
Caixa e Equivalentes de Caixa			
Depósitos Restituíveis e Valores Vinculados			
<b>TOTAL (X) = (VI + VII + VIII + IX)</b>			

### 3.3. Definições

- **Receitas e Despesas Orçamentárias Ordinárias**

Compreendem as receitas e despesas orçamentárias de livre alocação entre a origem e a aplicação de recursos, para atender a quaisquer finalidades.

- **Receitas e Despesas Orçamentárias Vinculadas**

Compreendem as receitas e despesas orçamentárias cuja aplicação dos recursos é definida em lei, de acordo com sua origem.

A identificação das vinculações pode ser feita por meio do mecanismo fonte / destinação de recursos<sup>13</sup>. As fontes / destinações de recursos indicam como são financiadas as despesas orçamentárias, atendendo sua destinação legal.

- **Transferências Financeiras Recebidas e Concedidas**

Refletem as movimentações de recursos financeiros entre órgãos e entidades da administração direta e indireta. Podem ser orçamentárias ou extraorçamentárias. Aquelas efetuadas em cumprimento à execução do Orçamento são as cotas, repasses e sub-repasses. Aquelas que não se relacionam com o Orçamento em geral decorrem da transferência de recursos relativos aos restos a pagar. Esses valores, quando observados os demonstrativos consolidados, são compensados pelas transferências financeiras concedidas.

- **Recebimentos Extraorçamentários**

Compreendem os ingressos não previstos no orçamento, por exemplo:

- ingressos de recursos relativos a consignações em folha de pagamento, fianças, cauções, dentre outros; e
- inscrição de restos a pagar<sup>14</sup>.

- **Pagamentos Extraorçamentários**

Compreendem os pagamentos que não precisam se submeter ao processo de execução orçamentária, por exemplo:

- relativos a obrigações que representaram ingressos extraorçamentários (ex. devolução de depósitos); e
- restos a pagar inscritos em exercícios anteriores e pagos no exercício.

- **Saldo do Exercício Anterior e Saldo para o Exercício Seguinte**

Compreendem os saldos dos recursos financeiros e o valor das entradas compensatórias no ativo e passivo financeiros<sup>15</sup>.

### 3.4. Elaboração

O Balanço Financeiro será elaborado utilizando-se as seguintes classes do Plano de Contas Aplicado ao Setor Público (PCASP):

- Classes 1 (Ativo) e 2 (Passivo) para os Recebimentos e Pagamentos Extraorçamentários, bem como para o saldo em espécie do exercício anterior e o saldo em espécie a transferir para o exercício seguinte;
- Classe 3 (Variações Patrimoniais Diminutivas) para as Transferências Financeiras Concedidas;
- Classe 4 (Variações Patrimoniais Aumentativas) para as Transferências Financeiras Recebidas;
- Classe 5 (Orçamento Aprovado) para a Inscrição de Restos a Pagar<sup>16</sup>; e
- Classe 6 (Execução do Orçamento) para a Receita Orçamentária, Despesa Orçamentária e Pagamento de Restos a Pagar.

13 O mecanismo de fonte / destinação de recursos é descrito na Parte I – Procedimentos Contábeis Orçamentários (PCO) deste Manual.

14 Lei nº 4.320/1964 art. 103 parágrafo único.

15 Lei nº 4.320/1964

Art. 3º [...]

*Parágrafo único. Não se consideram para os fins deste artigo as operações de crédito por antecipação da receita, as emissões de papel-moeda e outras entradas compensatórias, no ativo e passivo financeiros. (Veto rejeitado no D.O. 05/05/1964)*

16 Lei nº 4.320/1964

Art. 103 [...]

*Parágrafo único. Os Restos a Pagar do exercício serão computados na receita extra-orçamentária para compensar sua inclusão na despesa orçamentária.*

Os Ingressos (Receitas Orçamentárias e Recebimentos Extraorçamentários) e Dispêndios (Despesa Orçamentária e Pagamentos Extraorçamentários) se equilibram por meio da inclusão do Saldo em Espécie do Exercício Anterior na coluna dos Ingressos e do Saldo em Espécie para o Exercício Seguinte na coluna dos Dispêndios.

As receitas e despesas orçamentárias deverão ser segregadas quanto à destinação em ordinárias e vinculadas. Deverão ser detalhadas, no mínimo, as vinculações à educação, saúde, previdência social (RPPS e RGPS) e seguridade social. Como a classificação por fonte / destinação de recursos não é padronizada para a Federação, cabe a cada ente adaptá-la à classificação por ele adotada, criando uma linha para cada fonte / destinação de recursos existente.

Recomenda-se que as vinculações agrupadas nas linhas Outras Destinações de Recursos não ultrapassem 10% do total da receita ou despesa orçamentária.

### 3.5. Notas Explicativas

Algumas operações podem interferir na elaboração do Balanço Financeiro, como, por exemplo, as retenções. Dependendo da forma como as retenções são contabilizadas, os saldos em espécie podem ser afetados. Se o ente considerar a retenção como paga no momento da liquidação, então deverá promover um ajuste no saldo em espécie a fim de demonstrar que há um saldo vinculado a ser deduzido. Entretanto, se o ente considerar a retenção como paga apenas na baixa da obrigação, nenhum ajuste será promovido.

Dessa forma, eventuais ajustes relacionados às retenções, bem como outras operações que impactem significativamente o Balanço Financeiro, deverão ser evidenciados em notas explicativas.

As receitas orçamentárias serão apresentadas líquidas de deduções. O detalhamento das deduções da receita orçamentária por fonte/destinação de recursos pode ser apresentado em quadros anexos ao Balanço Financeiro ou em Notas Explicativas.

A coluna “Nota” do quadro do Balanço Financeiro poderá ser utilizada para marcar a numeração sequencial das notas explicativas.

## 4. BALANÇO PATRIMONIAL

### 4.1. Introdução

O Balanço Patrimonial<sup>17</sup> é a demonstração contábil que evidencia, qualitativa e quantitativamente, a situação patrimonial da entidade pública por meio de contas representativas do patrimônio público, bem como os atos potenciais, que são registrados em contas de compensação (natureza de informação de controle).

Os ativos e passivos são conceituados e segregados em circulante e não circulante, conforme critérios estabelecidos na Parte II – Procedimentos Contábeis Patrimoniais (PCP) deste Manual.

A Lei nº 4.320/1964 confere viés orçamentário ao Balanço Patrimonial ao separar o ativo e o passivo em dois grupos, Financeiro e Permanente, em função da dependência ou não de autorização legislativa ou orçamentária para realização dos itens que o compõem.

O Balanço Patrimonial é composto por:

- a. Quadro Principal;
- b. Quadro dos Ativos e Passivos Financeiros e Permanentes;
- c. Quadro das Contas de Compensação (controle); e
- d. Quadro do Superávit / Déficit Financeiro.

O Balanço Patrimonial permite análises diversas acerca da situação patrimonial da entidade, como sua liquidez e seu endividamento, dentre outros.

<sup>17</sup> Lei nº 4.320/1964 art. 105.

## 4.2. Estrutura

### 4.2.1. Quadro Principal

<ENTE DA FEDERAÇÃO> BALANÇO PATRIMONIAL				
ATIVO	Nota	Exercício Atual	Exercício Anterior	
<b>Ativo Circulante</b>				
Caixa e Equivalentes de Caixa				
Créditos a Curto Prazo				
Investimentos e Aplicações Temporárias a Curto Prazo				
Estoques				
VPD Pagas Antecipadamente		_____	_____	
<b>Total do Ativo Circulante</b>				
<b>Ativo Não Circulante</b>				
Realizável a Longo Prazo				
Créditos a Longo Prazo				
Investimentos Temporários a Longo Prazo				
Estoques				
VPD pagas antecipadamente				
Investimentos				
Imobilizado				
Intangível		_____	_____	
<b>Total do Ativo Não Circulante</b>				
<b>TOTAL DO ATIVO</b>		_____	_____	
<b>PASSIVO E PATRIMÔNIO LÍQUIDO</b>				
<b>Passivo Circulante</b>				
Obrigações Trab., Prev. e Assistenciais a Pagar a Curto Prazo				
Empréstimos e Financiamentos a Curto Prazo				
Fornecedores e Contas a Pagar a Curto Prazo				
Obrigações Fiscais a Curto Prazo				
Obrigações de Repartições a Outros Entes				
Provisões a Curto Prazo				
Demais Obrigações a Curto Prazo		_____	_____	
<b>Total do Passivo Circulante</b>				
<b>Passivo Não Circulante</b>				
Obrigações Trab., Prev. e Assistenciais a Pagar a Longo Prazo				
Empréstimos e Financiamentos a Longo Prazo				
Fornecedores e Contas a Pagar a Longo Prazo				
Obrigações Fiscais a Longo Prazo				



Provisões a Longo Prazo		
Demais Obrigações a Longo Prazo		
Resultado Diferido	_____	_____
<b>Total do Passivo Não Circulante</b>		
<b>Patrimônio Líquido</b>		
Patrimônio Social e Capital Social		
Adiantamento Para Futuro Aumento de Capital		
Reservas de Capital		
Ajustes de Avaliação Patrimonial		
Reservas de Lucros		
Demais Reservas		
Resultados Acumulados		
(-) Ações / Cotas em Tesouraria		
<b>Total do Patrimônio Líquido</b>	_____	_____
<b>TOTAL DO PASSIVO E DO PATRIMÔNIO LÍQUIDO</b>		

#### 4.2.2. Quadro dos Ativos e Passivos Financeiros e Permanentes

<ENTE DA FEDERAÇÃO>		
QUADRO DOS ATIVOS E PASSIVOS FINANCEIROS E PERMANENTES		
(Lei nº 4.320/1964)		
Exercício: 20XX		
	Exercício Atual	Exercício Anterior
<b>Ativo (I)</b>		
Ativo Financeiro		
Ativo Permanente	_____	_____
<b>Total do Ativo</b>		
<b>Passivo (II)</b>		
Passivo Financeiro		
Passivo Permanente	_____	_____
<b>Total do Passivo</b>	_____	_____
<b>Saldo Patrimonial (III) = (I - II)</b>		

### 4.2.3. Quadro das Contas de Compensação

<ENTE DA FEDERAÇÃO> QUADRO DAS CONTAS DE COMPENSAÇÃO (Lei nº 4.320/1964)		
Exercício: 20XX		
	Exercício Atual	Exercício Anterior
<b>Atos Potenciais Ativos</b>		
Garantias e Contragarantias recebidas		
Direitos Conveniados e outros instrumentos congêneres		
Direitos Contratuais		
Outros atos potenciais ativo	_____	_____
<b>Total dos Atos Potenciais Ativos</b>		
<b>Atos Potenciais Passivos</b>		
Garantias e Contragarantias concedidas		
Obrigações conveniadas e outros instrumentos congêneres		
Obrigações contratuais		
Outros atos potenciais passivos		
<b>Total dos Atos Potenciais Passivos</b>	_____	_____

### 4.2.4. Quadro do Superávit / Déficit Financeiro

<ENTE DA FEDERAÇÃO> QUADRO DO SUPERÁVIT / DÉFICIT FINANCEIRO (Lei nº 4.320/1964)		
Exercício: 20XX		
FONTES DE RECURSOS		
	Exercício Atual	Exercício Anterior
<Código da fonte>		
<Descrição da fonte>		
<Código da fonte>		
<Descrição da fonte>		
<Código da fonte>		
<Descrição da fonte>		
(...)		
(...)		
	_____	_____
<b>Total das Fontes de Recursos</b>		

## 4.3. Definições

### 4.3.1. Quadro Principal

- **Ativo Circulante**

Compreende os ativos que satisfazem um dos dois seguintes critérios:

- a. estarem disponíveis para realização imediata; ou
- b. terem expectativa de realização até doze meses da data das demonstrações contábeis.

Compreende os ativos que atendam a qualquer um dos seguintes critérios: sejam caixa ou equivalente de caixa; sejam realizáveis ou mantidos para venda ou consumo dentro do ciclo operacional da entidade; sejam mantidos primariamente para negociação; sejam realizáveis no curto prazo.

- **Caixa e Equivalentes de Caixa**

Compreende o somatório dos valores em caixa e em bancos, bem como equivalentes, que representam recursos com livre movimentação para aplicação nas operações da entidade e para os quais não haja restrições para uso imediato.

- **Créditos a Curto Prazo**

Compreende os valores a receber por fornecimento de bens, serviços, créditos tributários, dívida ativa, transferências e empréstimos e financiamentos concedidos realizáveis no curso do exercício social subsequente.

- **Investimentos e Aplicações Temporárias a Curto Prazo**

Compreendem as aplicações de recursos em títulos e valores mobiliários, não destinadas à negociação e que não façam parte das atividades operacionais da entidade, resgatáveis no curto prazo, além das aplicações temporárias em metais preciosos.

- **Estoques**

Compreende o valor dos bens adquiridos, produzidos ou em processo de elaboração pela entidade com o objetivo de venda ou utilização própria no curso normal das atividades.

- **Variações Patrimoniais Diminutivas (VPD) Pagas Antecipadamente**

Compreende pagamentos de variações patrimoniais diminutivas (VPD) antecipadas, cujos benefícios ou prestação de serviço a entidade ocorrerão no curto prazo.

- **Ativo Não Circulante**

Compreende os ativos têm expectativa de realização após doze meses da data das demonstrações contábeis. Integram o ativo não circulante: o ativo realizável a longo prazo, os investimentos, o imobilizado, o intangível e eventual saldo amortizar do ativo diferido.

- **Realizável a Longo Prazo**

Compreende os bens, direitos e despesas antecipadas realizáveis no longo prazo.

- **Investimentos**

Compreende as participações permanentes em outras sociedades, bem como os bens e direitos não classificáveis no ativo circulante nem no ativo realizável a longo prazo e que não se destinem a manutenção da atividade da entidade.

- **Imobilizado**

Compreende os direitos que tenham por objeto bens corpóreos destinados a manutenção das atividades da entidade ou exercidos com essa finalidade, inclusive os decorrentes de operações que transfiram a ela os benefícios, os riscos e o controle desses bens.

- **Intangível**

Compreende os direitos que tenham por objeto bens incorpóreos destinados a manutenção da entidade ou exercidos com essa finalidade.

- **Passivo Circulante**

Compreende os passivos exigíveis até doze meses da data das demonstrações contábeis.

Compreende as obrigações conhecidas e estimadas que atendam a qualquer um dos seguintes critérios: tenham prazos estabelecidos ou esperados dentro do ciclo operacional da entidade; sejam mantidos primariamente para negociação; tenham prazos estabelecidos ou esperados no curto prazo; sejam valores de terceiros ou retenções em nome deles, quando a entidade do setor público for fiel depositária, independentemente do prazo de exigibilidade.

- **Obrigações Trabalhistas, Previdenciárias e Assistenciais a Pagar a Curto Prazo**

Compreende as obrigações referentes a salários ou remunerações, bem como benefícios aos quais o empregado ou servidor tenha direito, aposentadorias, reformas, pensões e encargos a pagar, benefícios assistenciais, inclusive os precatórios decorrentes dessas obrigações, com vencimento no curto prazo.

- **Empréstimos e Financiamentos a Curto Prazo**

Compreende as obrigações financeiras externas e internas da entidade a título de empréstimos, bem como as aquisições efetuadas diretamente com o fornecedor, com vencimentos no curto prazo.

- **Fornecedores e Contas a Pagar a Curto Prazo**

Compreende as obrigações junto a fornecedores de matérias-primas, mercadorias e outros materiais utilizados nas atividades operacionais da entidade, bem como as obrigações decorrentes do fornecimento de utilidades e da prestação de serviços, tais como de energia elétrica, água, telefone, propaganda, aluguéis e todas as outras contas a pagar, inclusive os precatórios decorrentes dessas obrigações, com vencimento no curto prazo.

- **Obrigações Fiscais a Curto Prazo**

Compreende as obrigações das entidades com o governo relativas a impostos, taxas e contribuições com vencimento no curto prazo.

- **Obrigações de Repartições a Outros Entes**

Compreende os valores arrecadados de impostos e outras receitas a serem repartidos aos estados, Distrito Federal e municípios.

- **Provisões a Curto Prazo**

Compreende os passivos de prazo ou de valor incertos, com probabilidade de ocorrerem no curto prazo.

- **Demais Obrigações a Curto Prazo**

Compreende as obrigações da entidade junto a terceiros não inclusas nos subgrupos anteriores, com vencimento no curto prazo, inclusive os precatórios decorrentes dessas obrigações, com vencimento no curto prazo.

- **Passivo Não Circulante**

Compreende os passivos exigíveis **após doze meses** da data das demonstrações contábeis.

Compreende as obrigações conhecidas e estimadas que não atendam a nenhum dos critérios para serem classificadas no passivo circulante.

- **Obrigações Trabalhistas, Previdenciárias e Assistenciais a Pagar a Longo Prazo**

Compreende as obrigações referentes a salários ou remunerações, bem como benefícios aos quais o empregado ou servidor tenha direito, aposentadorias, reformas, pensões e encargos a pagar, benefícios assistenciais, inclusive os precatórios decorrentes dessas obrigações, com vencimento no longo prazo.

- **Empréstimos e Financiamentos a Longo Prazo**

Compreende as obrigações financeiras da entidade a título de empréstimos, bem como as aquisições efetuadas diretamente com o fornecedor, com vencimentos no longo prazo.

- **Fornecedores e Contas a Pagar a Longo Prazo**

Compreende as obrigações junto a fornecedores de matérias-primas, mercadorias e outros materiais utilizados nas atividades operacionais da entidade, inclusive os precatórios decorrentes dessas obrigações, com vencimento no longo prazo.

- **Obrigações Fiscais a Longo Prazo**

Compreende as obrigações das entidades com o governo relativas a impostos, taxas e contribuições com vencimento no longo prazo.

- **Provisões a Longo Prazo**

Compreende os passivos de prazo ou de valor incertos, com probabilidade de ocorrerem no longo prazo.

- **Demais Obrigações a Longo Prazo**

Compreende as obrigações da entidade junto a terceiros não inclusas nos subgrupos anteriores, inclusive os precatórios decorrentes dessas obrigações, com vencimento no longo prazo.

- **Resultado Diferido**

Compreende o valor das variações patrimoniais aumentativas já recebidas que efetivamente devem ser reconhecidas em resultados em anos futuros e que não haja qualquer tipo de obrigação de devolução por parte da entidade. Compreende também o saldo existente na antiga conta resultado de exercícios futuros em 31 de dezembro de 2008.

- **Patrimônio Líquido**

Compreende o valor residual dos ativos depois de deduzidos todos os passivos.

Quando o valor do Passivo for maior que o valor do ativo, o resultado é denominado Passivo a Descoberto. Neste caso, a expressão Patrimônio Líquido deve ser substituída por Passivo a Descoberto.

- **Patrimônio Social e Capital Social**

Compreende o patrimônio social das autarquias, fundações e fundos e o capital social das demais entidades da administração indireta.

- **Adiantamento Para Futuro Aumento de Capital**

Compreende os recursos recebidos pela entidade de seus acionistas ou quotistas destinados a serem utilizados para aumento de capital, quando não haja a possibilidade de devolução destes recursos.

- **Reservas de Capital**

Compreende os valores acrescidos ao patrimônio que não transitaram pelo resultado como variações patrimoniais aumentativas (VPA).

- **Ajustes de Avaliação Patrimonial**

Compreende as contrapartidas de aumentos ou diminuições de valor atribuídos a elementos do ativo e do passivo em decorrência da sua avaliação a valor justo, nos casos previstos pela lei 6.404/76 ou em normas expedidas pela comissão de valores mobiliários, enquanto não computadas no resultado do exercício em obediência ao regime de competência.

- **Reservas de Lucros**

Compreende as reservas constituídas com parcelas do lucro líquido das entidades para finalidades específicas.

- **Demais Reservas**

Compreende as demais reservas, não classificadas como reservas de capital ou de lucro, inclusive aquelas que terão seus saldos realizados por terem sido extintas pela legislação.

- **Resultados Acumulados**

Compreende o saldo remanescente dos lucros ou prejuízos líquidos das empresas e os superávits ou déficits acumulados da administração direta, autarquias, fundações e fundos.

- **Ações / Cotas em Tesouraria**

Compreende o valor das ações ou cotas da entidade que foram adquiridas pela própria entidade.

#### 4.3.2. Quadro dos Ativos e Passivos Financeiros e Permanentes

- **Ativo Financeiro**

Compreende os créditos e valores realizáveis independentemente de autorização orçamentária e os valores numerários.

- **Ativo Permanente**

Compreende os bens, créditos e valores, cuja mobilização ou alienação dependa de autorização legislativa.

- **Passivo Financeiro**

Compreende as dívidas fundadas e outros compromissos exigíveis cujo pagamento independa de autorização orçamentária.

Caso o Balanço Patrimonial seja elaborado no decorrer do exercício, serão incluídos no passivo financeiro os créditos empenhados a liquidar.

- **Passivo Permanente**

Compreende as dívidas fundadas e outras que dependam de autorização legislativa para amortização ou resgate.

#### 4.3.3. Quadro das Contas de Compensação

- **Contas de Compensação**

Compreende as contas representativas dos atos potenciais ativos e passivos.

- **Atos Potenciais**

Compreende os atos que podem vir a afetar o patrimônio, imediata ou indiretamente, por exemplo: direitos e obrigações conveniadas ou contratadas; responsabilidade por valores, títulos e bens de terceiros; garantias e contragarantias recebidas e concedidas.

- **Atos Potenciais Ativos**

Compreende os atos que podem vir a afetar positivamente o patrimônio, imediata ou indiretamente.

- **Atos Potenciais Passivos**

Compreende os atos que podem vir a afetar negativamente o patrimônio, imediata ou indiretamente.

#### 4.3.4. Quadro do Superávit / Déficit Financeiro

- **Superávit Financeiro**

Corresponde à diferença positiva entre o ativo financeiro e o passivo financeiro.

Para fins de abertura de crédito adicional, devem-se conjugar, ainda, os saldos dos créditos adicionais transferidos e as operações de crédito a eles vinculadas, em cumprimento ao § 2º do artigo 43 da Lei nº 4.320/1964.

- **Déficit Financeiro**

Corresponde à diferença negativa entre o ativo financeiro e o passivo financeiro.

- **Fonte de Recursos**

Mecanismo<sup>18</sup> que permite a identificação da origem e destinação dos recursos legalmente vinculados a órgão, fundo ou despesa.

## 4.4. Elaboração

### 4.4.1. Quadro Principal

O Quadro Principal do Balanço Patrimonial será elaborado utilizando-se a classe 1 (Ativo) e a classe 2 (Passivo e Patrimônio Líquido) do Plano de Contas Aplicado ao Setor Público (PCASP). Os ativos e passivos serão apresentados em níveis sintéticos (3º nível ou 4º nível).

As contas do ativo devem ser dispostas em ordem decrescente de grau de conversibilidade. As contas do passivo, em ordem decrescente de grau de exigibilidade.

Os saldos das contas dos ativos e passivos são apresentados no quadro principal por seus valores líquidos das respectivas deduções, como, por exemplo, as contas de ativo imobilizado líquidas das depreciações.

Os saldos das contas intragovernamentais deverão ser excluídos para viabilizar a consolidação das contas no ente. Nos casos em que o próprio ente abrir essas contas no 5º nível (conforme possibilidade prevista no PCASP), ou seja, em contas Intra-OFSS que não estão na estrutura padrão do PCASP Federação, o ente deverá proceder à exclusão dessas contas para obtenção do demonstrativo consolidado.

### 4.4.2. Quadro dos Ativos e Passivos Financeiros e Permanentes

Este quadro apresenta os ativos e passivos financeiros e permanentes, de acordo com o disposto no art. 105 da Lei nº 4.320/1964.

Será elaborado utilizando-se a classe 1 (Ativo), a classe 2 (Passivo e Patrimônio Líquido) do PCASP, bem como as contas que representem passivos financeiros, mas que não apresentam passivos patrimoniais associados, como as contas da classe 6 “Crédito Empenhado a Liquidar” e “Restos a Pagar Não Processados a Liquidar”.

Os ativos e passivos financeiros e permanentes e o saldo patrimonial serão apresentados pelos seus valores totais.

### 4.4.3. Quadro das Contas de Compensação

Este quadro apresenta os atos potenciais do ativo e do passivo a executar, que potencialmente podem afetar o patrimônio do ente. Os valores dos atos potenciais já executados não devem ser considerados.

Será elaborado utilizando-se a classe 8 (Controles Credores) do PCASP.

O PCASP não padroniza o desdobramento dos atos potenciais ativos e passivos em nível que permita segregar os atos executados daqueles a executar. Tal desdobramento deverá ser feito por cada ente, a nível de item e subitem (6º nível e 7º nível).

### 4.4.4. Quadro do Superávit / Déficit Financeiro

Este quadro apresenta o superávit / déficit financeiro, apurado conforme o § 2º do art. 43 da Lei nº 4.320/1964.

Será elaborado utilizando-se o saldo da conta 8.2.1.1.1.00.00 – Disponibilidade por Destinação de Recurso (DDR), segregado por fonte / destinação de recursos<sup>19</sup>. Como a classificação por fonte / destinação de recursos não é padronizada, cabe a cada ente adaptá-lo à classificação por ele adotada.

Poderão ser apresentadas algumas fontes com déficit e outras com superávit financeiro, de modo que o total seja igual ao superávit / déficit financeiro apurado pela diferença entre o Ativo Financeiro e o Passivo Financeiro conforme o quadro dos ativos e passivos financeiros e permanentes.

18 O mecanismo de fonte / destinação de recursos é tratado na Parte I – Procedimentos Contábeis Orçamentários (PCO) deste Manual.

19 O mecanismo de Fonte / Destinação de Recursos é tratado no Capítulo 01.05 da Parte I – Procedimentos Contábeis Orçamentários (PCO) deste Manual.



## 4.5. Notas Explicativas

O Balanço Patrimonial deverá ser acompanhado de notas explicativas em função da dimensão e da natureza dos valores envolvidos nos ativos e passivos. Recomenda-se o detalhamento das seguintes contas:

- a. Créditos a Curto Prazo e a Longo Prazo;
- b. Imobilizado;
- c. Intangível;
- d. Obrigações Trabalhistas, Previdenciárias e Assistenciais a Curto Prazo e a Longo Prazo;
- e. Provisões a Curto Prazo e a Longo Prazo;
- f. Demais elementos patrimoniais, quando relevantes.

Também é recomendado que as políticas contábeis relevantes que tenham reflexos no patrimônio sejam evidenciadas, como as políticas de depreciação, amortização e exaustão.

A coluna “Nota” do quadro principal do Balanço Patrimonial poderá ser utilizada para marcar a numeração sequencial das notas explicativas.

## 5. DEMONSTRAÇÃO DAS VARIAÇÕES PATRIMONIAIS

### 5.1. Introdução

A Demonstração das Variações Patrimoniais (DVP)<sup>20</sup> evidenciará as alterações verificadas no patrimônio, resultantes ou independentes da execução orçamentária, e indicará o resultado patrimonial do exercício.

O resultado patrimonial do período é apurado pelo confronto entre as variações patrimoniais quantitativas aumentativas e diminutivas.

A DVP poderá ser elaborada de acordo com um dos dois modelos apresentados neste Capítulo:

- a. **Modelo Sintético:** este modelo facilita a visualização dos grandes grupos de variações patrimoniais que compõem o resultado patrimonial. Esse modelo especifica apenas os grupos (2º nível de detalhamento do PCASP), acompanhado de quadros anexos que detalham sua composição.
- b. **Modelo Analítico:** este modelo detalha os subgrupos das variações patrimoniais em um único quadro. Esse modelo auxilia o recebimento das contas anuais por meio do Siconfi para fins de consolidação.

Este Demonstrativo tem função semelhante à Demonstração do Resultado do Exercício (DRE) do setor privado. Contudo, é importante ressaltar que a DRE apura o resultado em termos de lucro ou prejuízo líquido, como um dos principais indicadores de desempenho da entidade. Já no setor público, o resultado patrimonial não é um indicador de desempenho, mas um medidor do quanto o serviço público ofertado promoveu alterações quantitativas dos elementos patrimoniais.

A DVP permite a análise das alterações dos elementos patrimoniais e do desempenho da administração pública.

---

<sup>20</sup> Lei nº 4.320/1964 Art. 104.

## 5.2. Estrutura

### 5.2.1. Modelo Sintético

<ENTE DA FEDERAÇÃO> DEMONSTRAÇÃO DAS VARIAÇÕES PATRIMONIAIS			
	Nota	Exercício Atual	Exercício Anterior
<b>Variações Patrimoniais Aumentativas</b>			
Impostos, Taxas e Contribuições de Melhoria			
Contribuições			
Exploração e Venda de Bens, Serviços e Direitos			
Variações Patrimoniais Aumentativas Financeiras			
Transferências e Delegações Recebidas			
Valorização e Ganhos com Ativos e Desincorporação de Passivos			
Outras Variações Patrimoniais Aumentativas		_____	_____
<b>Total das Variações Patrimoniais Aumentativas (I)</b>			
<b>Variações Patrimoniais Diminutivas</b>			
Pessoal e Encargos			
Benefícios Previdenciários e Assistenciais			
Uso de Bens, Serviços e Consumo de Capital Fixo			
Variações Patrimoniais Diminutivas Financeiras			
Transferências e Delegações Concedidas			
Desvalorização e Perdas de Ativos e Incorporação de Passivos			
Tributárias			
Custo das Mercadorias e Produtos Vendidos, e dos Serviços Prestados			
Outras Variações Patrimoniais Diminutivas		_____	_____
<b>Total das Variações Patrimoniais Diminutivas (II)</b>			
<b>RESULTADO PATRIMONIAL DO PERÍODO (III) = (I - II)</b>		_____	_____

### 5.2.2. Modelo Analítico

<ENTE DA FEDERAÇÃO> DEMONSTRAÇÃO DAS VARIAÇÕES PATRIMONIAIS			
	Nota	Exercício Atual	Exercício Anterior
<b>VARIAÇÕES PATRIMONIAIS AUMENTATIVAS</b>			
<b>Impostos, Taxas e Contribuições de Melhoria</b>			
Impostos			

Taxas

Contribuições de Melhoria

**Contribuições**

Contribuições Sociais

Contribuições de Intervenção no Domínio Econômico

Contribuição de Iluminação Pública

Contribuições de Interesse das Categorias Profissionais

**Exploração e Venda de Bens, Serviços e Direitos**

Vendas de Mercadorias

Vendas de Produtos

Exploração de Bens, Direitos e Prestação de Serviços

**Variações Patrimoniais Aumentativas Financeiras**

Juros e Encargos de Empréstimos e Financiamentos Concedidos

Juros e Encargos de Mora

Variações Monetárias e Cambiais

Descontos Financeiros Obtidos

Remuneração de Depósitos Bancários e Aplicações Financeiras

Outras Variações Patrimoniais Aumentativas – Financeiras

**Transferências e Delegações Recebidas**

Transferências Intragovernamentais

Transferências Intergovernamentais

Transferências das Instituições Privadas

Transferências das Instituições Multigovernamentais

Transferências de Consórcios Públicos

Transferências do Exterior

Execução Orçamentária Delegada de Entes

Transferências de Pessoas Físicas

Outras Transferências e Delegações Recebidas

**Valorização e Ganhos com Ativos e Desincorporação de Passivos**

Reavaliação de Ativos

Ganhos com Alienação

Ganhos com Incorporação de Ativos

Desincorporação de Passivos

Reversão de Redução ao Valor Recuperável

**Outras Variações Patrimoniais Aumentativas**

VPA a classificar

Resultado Positivo de Participações

Reversão de Provisões e Ajustes para Perdas

Diversas Variações Patrimoniais Aumentativas

**Total das Variações Patrimoniais Aumentativas (I)**

**VARIAÇÕES PATRIMONIAIS DIMINUTIVAS**

**Pessoal e Encargos**

- Remuneração a Pessoal
- Encargos Patronais
- Benefícios a Pessoal
- Outras Variações Patrimoniais Diminutivas - Pessoal e Encargos

**Benefícios Previdenciários e Assistenciais**

- Aposentadorias e Reformas
- Pensões
- Benefícios de Prestação Continuada
- Benefícios Eventuais
- Políticas Públicas de Transferência de Renda
- Outros Benefícios Previdenciários e Assistenciais

**Uso de Bens, Serviços e Consumo de Capital Fixo**

- Uso de Material de Consumo
- Serviços
- Depreciação, Amortização e Exaustão

**Variações Patrimoniais Diminutivas Financeiras**

- Juros e Encargos de Empréstimos e Financiamentos Obtidos
- Juros e Encargos de Mora
- Variações Monetárias e Cambiais
- Descontos Financeiros Concedidos
- Outras Variações Patrimoniais Diminutivas – Financeiras

**Transferências e Delegações Concedidas**

- Transferências Intragovernamentais
- Transferências Intergovernamentais
- Transferências a Instituições Privadas
- Transferências a Instituições Multigovernamentais
- Transferências a Consórcios Públicos
- Transferências ao Exterior
- Execução Orçamentária Delegada de Entes
- Outras Transferências e Delegações Concedidas

**Desvalorização e Perdas de Ativos e Incorporação de Passivos**

- Redução a Valor Recuperável e Ajuste para Perdas
- Perdas com Alienação
- Perdas Involuntárias

Incorporação de Passivos		
Desincorporação de Ativos		
<b>Tributárias</b>		
Impostos, Taxas e Contribuições de Melhoria		
Contribuições		
<b>Custo das Mercadorias e Produtos Vendidos, e dos Serviços Prestados</b>		
Custos das Mercadorias Vendidas		
Custos dos Produtos Vendidos		
Custos dos Serviços Prestados		
<b>Outras Variações Patrimoniais Diminutivas</b>		
Premiações		
Resultado Negativo de Participações		
Incentivos		
Subvenções Econômicas		
Participações e Contribuições		
Constituição de Provisões		
Diversas Variações Patrimoniais Diminutivas		
<b>Total das Variações Patrimoniais Diminutivas (II)</b>	_____	_____
<b>RESULTADO PATRIMONIAL DO PERÍODO (III) = (I - II)</b>	_____	_____

### 5.3. Definições

#### Variações Patrimoniais Aumentativas

- **Impostos, Taxas e Contribuições De Melhoria**

Compreende toda prestação pecuniária compulsória, em moeda ou cujo valor nela se possa exprimir, que não constitua sanção de ato ilícito, instituída em lei e cobrada mediante atividade administrativa plenamente vinculada.

- **Contribuições**

Compreende as contribuições sociais, de intervenção no domínio econômico e de iluminação pública.

- **Exploração e Venda de Bens, Serviços e Direitos**

Compreende as variações patrimoniais auferidas com a venda de bens, serviços e direitos, que resultem em aumento do patrimônio líquido, independentemente de ingresso, incluindo-se a venda bruta e deduzindo-se as devoluções, abatimentos e descontos comerciais concedidos.

- **Variações Patrimoniais Aumentativas Financeiras**

Representa o somatório das variações patrimoniais aumentativas com operações financeiras. Compreende: descontos obtidos, juros auferidos, prêmio de resgate de títulos e debêntures, entre outros.

- **Transferências e Delegações Recebidas**

Compreende o somatório das variações patrimoniais aumentativas com transferências intergovernamentais, transferências intragovernamentais, transferências de instituições multigovernamentais, transferências de instituições privadas com ou sem fins lucrativos, transferências de convênios e transferências do exterior.

- **Valorização e Ganhos com Ativos e Desincorporação de Passivos**

Compreende a variação patrimonial aumentativa com reavaliação e ganhos de ativos.

- **Outras Variações Patrimoniais Aumentativas**

Compreende o somatório das demais variações patrimoniais aumentativas não incluídas nos grupos anteriores, tais como: resultado positivo da equivalência patrimonial, dividendos, etc.

### **Variações Patrimoniais Diminutivas**

- **Pessoal e Encargos**

Compreende a remuneração do pessoal ativo civil ou militar, correspondente ao somatório das variações patrimoniais diminutivas com subsídios, vencimentos, soldos e vantagens pecuniárias fixas ou variáveis estabelecidas em lei decorrentes do pagamento pelo efetivo exercício do cargo, emprego ou função de confiança no setor público, bem como as variações patrimoniais diminutivas com contratos de terceirização de mão de obra que se refiram à substituição de servidores e empregados públicos. Compreende ainda, obrigações trabalhistas de responsabilidade do empregador, incidentes sobre a folha de pagamento dos órgãos e demais entidades do setor público, contribuições a entidades fechadas de previdência e benefícios eventuais a pessoal civil e militar, destacados os custos de pessoal e encargos inerentes as mercadorias e produtos vendidos e serviços prestados.

- **Benefícios Previdenciários e Assistenciais**

Compreendem as variações patrimoniais diminutivas relativas às aposentadorias, pensões, reformas, reserva remunerada e outros benefícios previdenciários de caráter contributivo, do Regime Próprio da Previdência Social (RPPS) e do Regime Geral da Previdência Social (RGPS).

Compreendem, também, as ações de assistência social, que são políticas de seguridade social não contributiva, visando ao enfrentamento da pobreza, à garantia dos mínimos sociais, ao provimento de condições para atender às contingências sociais e à universalização dos direitos sociais.

- **Uso de Bens, Serviços e Consumo de Capital Fixo**

Representa o somatório das variações patrimoniais diminutivas com manutenção e operação da máquina pública, exceto despesas com pessoal e encargos que serão registradas em grupo específico (Despesas de Pessoal e Encargos). Compreende: diárias, material de consumo, depreciação, amortização etc.

- **Variações Patrimoniais Diminutivas Financeiras**

Compreende as variações patrimoniais diminutivas com operações financeiras, tais como: juros incorridos, descontos concedidos, comissões, despesas bancárias e correções monetárias.

- **Transferências e Delegações Concedidas**

Compreende o somatório das variações patrimoniais diminutivas com transferências intergovernamentais, transferências intragovernamentais, transferências a instituições multigovernamentais, transferências a instituições privadas com ou sem fins lucrativos, transferências a convênios e transferências ao exterior.

- **Desvalorização e Perda de Ativos e Incorporação de Passivos**

Compreende a variação patrimonial diminutiva com desvalorização e perdas de ativos, com redução a valor recuperável, perdas com alienação e perdas involuntárias.

- **Tributárias**

Compreendem as variações patrimoniais diminutivas relativas aos impostos, taxas, contribuições de melhoria, contribuições sociais, contribuições econômicas e contribuições especiais.

- **Custo das Mercadorias e Produtos Vendidos, e dos Serviços Prestados**

Compreende as variações patrimoniais diminutivas relativas aos custos das mercadorias vendidas, dos produtos vendidos e dos serviços prestados.

O Custo dos produtos vendidos ou dos serviços prestados devem ser computados no exercício corresponde às respectivas receitas de vendas. A apuração do custo dos produtos vendidos está diretamente relacionada aos estoques, pois representa a baixa efetuada nas contas dos estoques por vendas realizadas no período.

- **Outras Variações Patrimoniais Diminutivas**

Compreende o somatório das variações patrimoniais diminutivas não incluídas nos grupos anteriores. Compreende: premiações, incentivos, equalizações de preços e taxas, participações e contribuições, resultado negativo com participações, dentre outros.

## 5.4. Elaboração

A DVP será elaborada utilizando-se as classes 3 (variações patrimoniais diminutivas) e 4 (variações patrimoniais aumentativas) do PCASP, a fim de demonstrar as variações quantitativas ocorridas no patrimônio da entidade ou do ente.

## 5.5. Notas Explicativas

A DVP deverá ser acompanhada de notas explicativas quando os itens que compõem as VPA e as VPD forem relevantes.

Algumas circunstâncias poderão ser apresentadas em notas explicativas, ainda que seus valores não sejam relevantes, por exemplo:

- a. Redução ao valor recuperável no ativo imobilizado;
- b. Baixas de investimento;
- c. Constituição ou reversão de provisões.

O Quadro de Variações Patrimoniais Qualitativas é considerado facultativo para fins de consolidação. Sua apresentação poderá ser feita por meio de nota explicativa quando as alterações foram relevantes.

As notas explicativas darão destaque à origem e ao destino dos recursos provenientes de alienação de ativos, em atendimento ao disposto no art. 50, VI da Lei Complementar 101/2000 (LRF).

A coluna “Nota” do quadro da Demonstração das Variações Patrimoniais poderá ser utilizada para marcar a numeração sequencial das notas explicativas.

## 6. DEMONSTRAÇÃO DOS FLUXOS DE CAIXA

### 6.1. Introdução

A Demonstração dos Fluxos de Caixa (DFC) identificará:

- a. as fontes de geração dos fluxos de entrada de caixa;
- b. os itens de consumo de caixa durante o período das demonstrações contábeis; e
- c. o saldo do caixa na data das demonstrações contábeis.

Esta Demonstração permite a análise da capacidade de a entidade gerar caixa e equivalentes de caixa e da utilização de recursos próprios e de terceiros em suas atividades.

Pode ser analisada, também, mediante comparação dos fluxos de caixa, gerados ou consumidos, com o resultado do período e com o total do passivo, permitindo identificar, por exemplo: a parcela dos recursos utilizada para pagamento da dívida e para investimentos, e a parcela da geração líquida de caixa atribuída às atividades operacionais.

A Demonstração dos Fluxos de Caixa é composta por:

- a. Quadro Principal
- b. Quadro de Receitas Derivadas e Originárias
- c. Quadro de Transferências Recebidas e Concedidas
- d. Quadro de Desembolsos de Pessoal e Demais Despesas por Função
- e. Quadro de Juros e Encargos da Dívida

### 6.2. Estrutura

#### 6.2.1. Quadro Principal

<ENTE DA FEDERAÇÃO> DEMONSTRAÇÃO DOS FLUXOS DE CAIXA			
			Exercício: 20XX
	Nota	Exercício Atual	Exercício Anterior
<b>FLUXOS DE CAIXA DAS ATIVIDADES OPERACIONAIS</b>			
<b>Ingressos</b>			
Receitas derivadas e originárias			
Transferências correntes recebidas			
Outros ingressos operacionais			



<b>Desembolsos</b>		
Pessoal e demais despesas		
Juros e encargos da dívida		
Transferências concedidas		
Outros desembolsos operacionais		_____
<b>Fluxo de caixa líquido das atividades operacionais (I)</b>		_____
<b>FLUXOS DE CAIXA DAS ATIVIDADES DE INVESTIMENTO</b>		
<b>Ingressos</b>		
Alienação de bens		
Amortização de empréstimos e financiamentos concedidos		
Outros ingressos de investimentos		
<b>Desembolsos</b>		
Aquisição de ativo não circulante		
Concessão de empréstimos e financiamentos		
Outros desembolsos de investimentos		_____
<b>Fluxo de caixa líquido das atividades de investimento (II)</b>		_____
<b>FLUXOS DE CAIXA DAS ATIVIDADES DE FINANCIAMENTO</b>		
<b>Ingressos</b>		
Operações de crédito		
Integralização do capital social de empresas dependentes		
Transferências de capital recebidas		
Outros ingressos de financiamentos		
<b>Desembolsos</b>		
Amortização /Refinanciamento da dívida		
Outros desembolsos de financiamentos		_____
<b>Fluxo de caixa líquido das atividades de financiamento (III)</b>		_____
<b>GERAÇÃO LÍQUIDA DE CAIXA E EQUIVALENTE DE CAIXA (I+II+III)</b>		
Caixa e Equivalentes de caixa inicial		
Caixa e Equivalente de caixa final		

### 6.2.2. Quadro de Receitas Derivadas e Originárias

<ENTE DA FEDERAÇÃO>		
<b>QUADRO DE RECEITAS DERIVADAS E ORIGINÁRIAS</b>		
Exercício: 20XX		
	Exercício Atual	Exercício Anterior
<b>RECEITAS DERIVADAS E ORIGINÁRIAS</b>		
Receita Tributária		
Receita de Contribuições		
Receita Patrimonial		
Receita Agropecuária		
Receita Industrial		
Receita de Serviços		
Remuneração das Disponibilidades		
Outras Receitas Derivadas e Originárias	_____	_____
<b>Total das Receitas Derivadas e Originárias</b>		

### 6.2.3. Quadro de Transferências Recebidas e Concedidas

<ENTE DA FEDERAÇÃO>		
<b>QUADRO DE TRANSFERÊNCIAS RECEBIDAS E CONCEDIDAS</b>		
Exercício: 20XX		
	Exercício Atual	Exercício Anterior
<b>TRANSFERÊNCIAS RECEBIDAS</b>		
Intergovernamentais		
da União		
de Estados e Distrito Federal		
de Municípios		
Intragovernamentais		
Outras transferências recebidas	_____	_____
<b>Total das Transferências Recebidas</b>		
<b>TRANSFERÊNCIAS CONCEDIDAS</b>		
Intergovernamentais		
a União		
a Estados e Distrito Federal		
a Municípios		
Intragovernamentais		
Outras transferências concedidas	_____	_____
<b>Total das Transferências Concedidas</b>		

### 6.2.4. Quadro de Desembolsos de Pessoal e Demais Despesas por Função

<ENTE DA FEDERAÇÃO>		
<b>QUADRO DE DESEMBOLSOS DE PESSOAL E DEMAIS DESPESAS POR FUNÇÃO</b>		
	Exercício: 20XX	
	Exercício Atual	Exercício Anterior
Legislativa		
Judiciária		
Essencial à Justiça		
Administração		
Defesa Nacional		
Segurança Pública		
Relações Exteriores		
Assistência Social		
Previdência Social		
Saúde		
Trabalho		
Educação	_____	_____
Cultura		
Direitos da Cidadania		
Urbanismo		
Habitação		
Saneamento		
Gestão Ambiental		
Ciência e Tecnologia		
Agricultura		
Organização Agrária		
Indústria		
Comércio e Serviços		
Comunicações		
Energia		
Transporte		
Desporto e Lazer		
Encargos Especiais	_____	_____
<b>Total dos Desembolsos de Pessoal e Demais Despesas por Função</b>		

### 6.2.5. Quadro de Juros e Encargos da Dívida

<ENTE DA FEDERAÇÃO>		
<b>QUADRO DE DESEMBOLSOS DE PESSOAL E DEMAIS DESPESAS POR FUNÇÃO</b>		
	Exercício: 20XX	
	Exercício Atual	Exercício Anterior

Juros e Correção Monetária da Dívida Interna		
Juros e Correção Monetária da Dívida Externa		
Outros Encargos da Dívida		
<b>Total dos Juros e Encargos da Dívida</b>		

### 6.3. Definições

#### 6.3.1. Quadro Principal

##### Fluxo de Caixa das Atividades Operacionais

- **Ingressos das Operações**

Compreendem as receitas relativas às atividades operacionais líquidas das respectivas deduções e as transferências recebidas.

- **Desembolsos das Operações**

Compreendem as despesas relativas às atividades operacionais, demonstrando-se os desembolsos de pessoal, os juros e encargos sobre a dívida e as transferências concedidas.

##### Fluxo de Caixa das Atividades de Investimento

- **Ingressos de Investimento**

Compreendem as receitas referentes à alienação de ativos não circulantes e de amortização de empréstimos e financiamentos concedidos.

- **Desembolsos de Investimento**

Compreendem as despesas referentes à aquisição de ativos não circulantes e as concessões de empréstimos e financiamentos.

##### Fluxo de Caixa das Atividades de Financiamento

- **Ingressos de Financiamento**

Compreendem as obtenções de empréstimos, financiamentos e demais operações de crédito, inclusive o refinanciamento da dívida. Compreendem também a integralização do capital social de empresas dependentes.

- **Desembolsos de Financiamento**

Compreendem as despesas com amortização e refinanciamento da dívida.

##### Caixa e Equivalentes de Caixa

Compreende o numerário em espécie e depósitos bancários disponíveis, além das aplicações financeiras de curto prazo, de alta liquidez, que são prontamente conversíveis em um montante conhecido de caixa e que estão sujeitas a um insignificante risco de mudança de valor. Inclui, ainda, a receita orçamentária arrecadada que se encontra em poder da rede bancária em fase de recolhimento.

### 6.3.2. Quadro das Receitas derivadas e Originárias

- **Receitas Derivadas**

Compreendem as receitas obtidas pelo poder público por meio da soberania estatal. Decorrem de imposição constitucional ou legal e, por isso, auferidas de forma impositiva, como, por exemplo, as receitas tributárias e as de contribuições especiais.

- **Receitas Originárias**

Compreendem as receitas arrecadadas por meio da exploração de atividades econômicas pela Administração Pública. Resultam, principalmente, de rendas do patrimônio mobiliário e imobiliário do Estado (receita de aluguel), de preços públicos, de prestação de serviços comerciais e de venda de produtos industriais ou agropecuários.

### 6.3.3. Quadro das Transferências Recebidas e Concedidas

- **Transferências Intergovernamentais**

Compreendem as transferências de recursos entre entes da Federação distintos.

- **Transferências Intragovernamentais**

Compreendem as transferências de recursos no âmbito de um mesmo ente da Federação.

## 6.4. Elaboração

A DFC deve ser elaborada pelo método direto e deve evidenciar as alterações de caixa e equivalentes de caixa verificadas no exercício de referência, classificadas nos seguintes fluxos, de acordo com as atividades da entidade:

- a. operacionais;
- b. de investimento; e
- c. de financiamento.

A soma dos três fluxos deverá corresponder à diferença entre os saldos iniciais e finais de Caixa e Equivalentes de Caixa do exercício de referência.

## 6.5. Notas Explicativas

A DFC deverá ser acompanhada de notas explicativas quando os itens que compõem os fluxos de caixa forem relevantes.

O ente deverá divulgar os saldos significativos de caixa e equivalentes de caixa mantidos pelo ente, mas que não estejam disponíveis para uso imediato. As circunstâncias da indisponibilidade desses recursos envolvem, por exemplo, restrições legais ou controle cambial.

As transações de investimento e financiamento que não envolvem o uso de caixa ou equivalentes de caixa, como aquisições financiadas de bens e arrendamento financeiro, não devem ser incluídas na demonstração dos fluxos de caixa. Tais transações devem ser divulgadas nas notas explicativas à demonstração, de modo que forneçam todas as informações relevantes sobre essas transações.

Algumas operações podem interferir na elaboração da Demonstração dos Fluxos de Caixa, como, por exemplo, as retenções. Dependendo da forma como as retenções são contabilizadas, os saldos de caixa e equivalente de caixa podem ser afetados. Basicamente a diferença será sob o aspecto temporal. Se o ente considerar a retenção

como paga no momento da liquidação, então deverá promover um ajuste no saldo da conta caixa e equivalentes de caixa a fim de demonstrar que há um saldo vinculado a ser deduzido. Entretanto, se o ente considerar a retenção como paga apenas na baixa da obrigação, nenhum ajuste será promovido.

Dessa forma, eventuais ajustes relacionados às retenções deverão ser evidenciados em notas explicativas.

A coluna “Nota” do quadro da Demonstração dos Fluxos de Caixa poderá ser utilizada para marcar a numeração sequencial das notas explicativas.

## 7. DEMONSTRAÇÃO DAS MUTAÇÕES NO PATRIMÔNIO LÍQUIDO

### 7.1. Introdução

A Demonstração das Mutações no Patrimônio Líquido (DMPL) demonstrará a evolução do patrimônio líquido da entidade. Dentre os itens demonstrados, podemos citar:

- a. os ajustes de exercícios anteriores;
- b. as transações de capital com os sócios, por exemplo: o aumento de capital, a aquisição ou venda de ações em tesouraria e os juros sobre capital próprio;
- c. o superávit ou déficit patrimonial;
- d. a destinação do resultado, por exemplo: transferências para reservas e a distribuição de dividendos; e
- e. outras mutações do patrimônio líquido.

A DMPL complementa o Anexo de Metas Fiscais (AMF), integrante do Projeto de Lei de Diretrizes Orçamentárias (LDO)<sup>21</sup>.

A DMPL é **obrigatória** para as **empresas estatais dependentes**, desde que constituídas sob a forma de sociedades anônimas, e facultativa para os demais órgãos e entidades dos entes da Federação.

---

21 Lei Complementar nº 101/2000 – Lei de Responsabilidade Fiscal (LRF) art. 4º § 1º e § 2º.

7.2. Estrutura

<ENTE DA FEDERAÇÃO>								
DEMONSTRAÇÃO DAS MUTAÇÕES DO PATRIMÔNIO LÍQUIDO								
ESPECIFICAÇÃO	Pat. Social / Capital social	Adiantamento para Futuro Aumento de Capital (AFAC)	Reserva de Capital	Ajustes de Avaliação Patrimonial	Reservas de Lucros Reservas	Demais Reservas Acumulados	Ações / Cotas em Tesouraria	TOTAL
Exercício: 20XX								
<b>Saldos iniciais</b>								
Ajustes de exercícios anteriores								
Aumento de capital								
Resgate / Reemissão de Ações e Cotas								
Juros sobre capital próprio								
Resultado do exercício								
Ajustes de avaliação patrimonial								
Constituição / Reversão de reservas								
Dividendos a distribuir (R\$ ... por ação)								
<b>Saldos finais</b>								

### 7.3. Definições

- **Patrimônio Social / Capital Social**

Compreende o patrimônio social das autarquias, fundações e fundos e o capital social das demais entidades da administração indireta.

- **Adiantamento para Futuro Aumento de Capital**

Compreende os recursos recebidos pela entidade de seus acionistas ou quotistas destinados a serem utilizados para aumento de capital, quando não haja a possibilidade de devolução destes recursos.

- **Reservas de Capital**

Compreende os valores acrescidos ao patrimônio que não transitaram pelo resultado como variações patrimoniais aumentativas (VPA).

- **Ajustes de Avaliação Patrimonial**

Compreende as contrapartidas de aumentos ou diminuições de valor atribuídos a elementos do ativo e do passivo em decorrência da sua avaliação a valor justo, nos casos previstos pela Lei nº 6.404/1976 ou em normas expedidas pela comissão de valores mobiliários, enquanto não computadas no resultado do exercício em obediência ao regime de competência.

- **Reservas de Lucros**

Compreende as reservas constituídas com parcelas do lucro líquido das entidades para finalidades específicas.

- **Demais Reservas**

Compreende as demais reservas, não classificadas como reservas de capital ou de lucro, inclusive aquelas que terão seus saldos realizados por terem sido extintas pela legislação.

- **Resultados Acumulados**

Compreende o saldo remanescente dos lucros ou prejuízos líquidos das empresas e os superávits ou déficits acumulados da administração direta, autarquias, fundações e fundos.

A conta Ajustes de Exercícios Anteriores, que registra os efeitos da mudança de critério contábil ou da retificação de erro imputável a exercício anterior que não possam ser atribuídos a fatos subsequentes, integra a conta Resultados Acumulados.

- **Ações / Cotas em Tesouraria**

Compreende o valor das ações ou cotas da entidade que foram adquiridas pela própria entidade.

### 7.4. Elaboração

A DMPL será elaborada utilizando-se o grupo 3 (patrimônio líquido) da classe 2 (passivo) do PCASP.

O preenchimento da cada célula do quadro deverá conjugar os critérios informados nas colunas (C) com os critérios informados nas linhas (L). Os dados dos pares de lançamentos desses critérios poderão ser extraídos através de contas de controle, atributos de contas, informações complementares ou outra forma definida pelo ente.

Nas colunas, são apresentadas as contas contábeis das quais os dados devem ser extraídos, enquanto as linhas



delimitam o par de lançamento de tais contas. Por exemplo, supondo um aumento de capital em dinheiro, o preenchimento da coluna “Patrimônio Social / Capital Social” e da linha “Aumento de Capital” deverá extrair os dados do respectivo par de lançamentos com as contas “1.1.1.0.0.00.00 – Caixa e Equivalentes de Caixa” e “2.3.1.0.0.00.00 – Patrimônio Social e Capital Social”.

## 8. NOTAS EXPLICATIVAS ÀS DCASP

### 8.1. Definição

Notas explicativas são informações adicionais às apresentadas nos quadros das DCASP. São consideradas parte integrante das demonstrações.

Seu objetivo é **facilitar a compreensão** das demonstrações contábeis a seus diversos usuários. Portanto, devem ser claras, sintéticas e objetivas.

Englobam informações de qualquer natureza **exigidas pela lei, pelas normas contábeis e outras informações relevantes** não suficientemente evidenciadas ou que não constam nas demonstrações.

### 8.2. Estrutura

As notas explicativas devem ser apresentadas de **forma sistemática**. Cada quadro ou item a que uma nota explicativa se aplique deverá ter **referência cruzada** com a respectiva nota explicativa.

A fim de facilitar a compreensão e a comparação das DCASP com as de outras entidades, **sugere-se** que as notas explicativas sejam apresentadas na seguinte **ordem**:

- a. Informações gerais:
  - i. Natureza jurídica da entidade.
  - ii. Domicílio da entidade.
  - iii. Natureza das operações e principais atividades da entidade.
  - iv. Declaração de conformidade com a legislação e com as normas de contabilidade aplicáveis.
- b. Resumo das políticas contábeis significativas, por exemplo:
  - i. Bases de mensuração utilizadas, por exemplo: custo histórico, valor realizável líquido, valor justo ou valor recuperável.
  - ii. Novas normas e políticas contábeis alteradas.
  - iii. Julgamentos pela aplicação das políticas contábeis.
- c. Informações de suporte e detalhamento de itens apresentados nas demonstrações contábeis pela ordem em que cada demonstração e cada rubrica sejam apresentadas.
- d. Outras informações relevantes, por exemplo:
  - i. Passivos contingentes e compromissos contratuais não reconhecidos;
  - ii. Divulgações não financeiras, tais como: os objetivos e políticas de gestão do risco financeiro da entidade; pressupostos das estimativas;
  - iii. Reconhecimento de inconformidades que podem afetar a compreensão do usuário sobre o desempenho e o direcionamento das operações da entidade no futuro;
  - iv. Ajustes decorrentes de omissões e erros de registro.

### 8.2.1. Divulgação de Políticas Contábeis

Políticas contábeis são os princípios, bases, convenções, regras e procedimentos específicos aplicados pela entidade na elaboração e na apresentação de demonstrações contábeis.

Ao decidir se determinada política contábil específica será ou não evidenciada, a administração deve considerar se sua evidenciação proporcionará aos usuários melhor compreensão da forma em que as transações, condições e outros eventos, estão refletidos no resultado e na posição patrimonial relatados.

#### 8.2.1.1. Bases de Mensuração

Quando mais de uma base de mensuração for utilizada nas demonstrações contábeis, por exemplo, quando determinadas classes de ativos são reavaliadas, é suficiente divulgar uma indicação das categorias de ativos e de passivos à qual cada base de mensuração foi aplicada.

Um caso especial são os ativos obtidos a título gratuito que devem ser registrados pelo valor justo na data de sua aquisição, sendo que deverá ser considerado o valor resultante da avaliação obtida com base em procedimento técnico ou o valor patrimonial definido nos termos da doação. A eventual impossibilidade de sua valoração também deve ser evidenciada em notas explicativas.

#### 8.2.1.2. Alteração de Políticas Contábeis

A entidade deve alterar uma política contábil e divulgá-la em nota explicativa apenas se a mudança:

- a. for exigida pelas normas de contabilidade aplicáveis; ou
- b. resultar em informação confiável e mais relevante sobre os efeitos das transações, outros eventos ou condições acerca da posição patrimonial, do resultado patrimonial ou dos fluxos de caixa da entidade.

#### 8.2.1.3. Julgamentos pela aplicação das políticas contábeis

Os julgamentos exercidos pela aplicação das políticas contábeis que afetem significativamente os montantes reconhecidos nas demonstrações contábeis devem ser divulgados em notas explicativas, por exemplo:

- a. classificação de ativos;
- b. constituição de provisões;
- c. reconhecimento de variações patrimoniais; e
- d. transferência de riscos e benefícios significativos sobre a propriedade de ativos para outras entidades.

### 8.2.2. Divulgação de Estimativas

As notas explicativas devem divulgar os pressupostos das estimativas dos riscos significativos que podem vir a causar um ajuste material nos valores contábeis dos ativos e passivos ao longo dos próximos doze meses. Devem ser detalhadas a natureza e o valor contábil desses ativos e passivos na data das demonstrações.

O uso de estimativas adequadas é parte da ciência contábil e não reduz a confiabilidade das demonstrações contábeis.

Uma **mudança de método de avaliação** é uma mudança na política contábil e não uma mudança na estimativa contábil e deve ser evidenciada nas notas explicativas.

Se o montante não for evidenciado porque sua estimativa é impraticável, a entidade também deve evidenciar tal fato.

## 9. CONSOLIDAÇÃO DAS DEMONSTRAÇÕES CONTÁBEIS

Consolidação das demonstrações contábeis é o processo de agregação dos saldos das contas de mais de uma entidade, excluindo-se as transações recíprocas, de modo a disponibilizar os macro agregados do setor público, proporcionando uma visão global do resultado.

No setor público brasileiro, a consolidação pode ser feita no âmbito intragovernamental (em cada ente da Federação) ou em âmbito intergovernamental (consolidação nacional).

A consolidação nacional é de competência da Secretaria do Tesouro Nacional (STN)<sup>22</sup> e abrange todas as entidades incluídas no orçamento fiscal e da seguridade social (OFSS), a saber<sup>23</sup>:

- a. as esferas de governo (União, estados, Distrito Federal e municípios);
- b. os Poderes (Executivo, Legislativo e Judiciário); e
- c. a administração pública, direta e indireta, incluindo fundos, autarquias, fundações e empresas estatais dependentes.

A fim de possibilitar a consolidação das contas públicas nos diversos níveis de governo, foi criado no Plano de Contas Aplicado ao Setor Público (PCASP) um mecanismo para a segregação dos valores das transações que serão incluídas ou excluídas na consolidação. Este mecanismo consiste na utilização do 5º nível (Subtítulo) das classes 1, 2, 3 e 4 do PCASP para identificar os saldos recíprocos nas contas de natureza patrimonial.

O PCASP indica as contas obrigatórias e o nível de detalhamento mínimo a ser utilizado pelos entes da Federação, a fim garantir a consolidação das contas nacionais.

Para fins de elaboração das demonstrações contábeis consolidadas, devem ser excluídos os seguintes itens, por exemplo:

- a. as participações nas empresas estatais dependentes;
- b. as transações e saldos recíprocos entre as entidades; e
- c. as parcelas dos resultados do exercício, do lucro / prejuízo acumulado e do custo dos ativos que corresponderem a resultados ainda não realizados.

### **Exemplo de consolidação no ente (intragovernamental):**

Considere a situação hipotética em que duas entidades – Prefeitura e Autarquia – de um mesmo município iniciam o exercício com os todos os saldos zerados. Considere também as seguintes operações ocorridas no exercício X1:

- a. Recebimento do FPM pela Prefeitura (R\$ 10.000).
- b. Compra de veículo de uma empresa privada pela Prefeitura (R\$ 3.000), a prazo
- c. Prestação de serviço de limpeza urbana pela autarquia à Prefeitura (R\$ 1.000), a prazo.
- d. Publicação no Diário Oficial da União de edital de licitação da Autarquia (R\$ 1.500), a prazo.
- e. Consolidação no município (intragovernamental).

Segue a demonstração dos impactos das operações no Balanço Patrimonial das entidades:

22 Lei Complementar nº 101/2000 art. 50 § 2º.

23 Lei Complementar nº 101/2000 art. 1º § 3º.

a. Recebimento do FPM pela Prefeitura (R\$ 10.000).

<b>BALANÇO PATRIMONIAL</b>		
	<b>BP da Prefeitura</b>	<b>BP da Autarquia</b>
<b>Ativo Circulante</b>		
Caixa e Equivalentes de Caixa	10.000	
Clientes – Intra OFSS	-	
Clientes – Inter OFSS	-	
<b>Ativo Não Circulante</b>		
Veículos	-	
<b>Total do Ativo</b>	<b>10.000</b>	
<b>Passivo Circulante</b>		
Fornecedores – Consolidação	-	
Fornecedores – Intra OFSS	-	
Fornecedores – Inter OFSS	-	
<b>Patrimônio Líquido</b>		
Resultados do Exercício X1	10.000	
<b>Total do Passivo e do Patrimônio Líquido</b>	<b>10.000</b>	

Ativo Financeiro	10.000	
Ativo Permanente	-	
Passivo Financeiro	-	
Passivo Permanente	-	
<b>Saldo Patrimonial</b>	<b>10.000</b>	

b. Compra de veículo de uma empresa privada pela Prefeitura (R\$ 3.000), a prazo.

<b>BALANÇO PATRIMONIAL</b>		
	<b>BP da Prefeitura</b>	<b>BP da Autarquia</b>
<b>Ativo Circulante</b>		
Caixa e Equivalentes de Caixa	10.000	
Clientes – Intra OFSS	-	
Clientes – Inter OFSS	-	
<b>Ativo Não Circulante</b>		
Veículos	3.000	
<b>Total do Ativo</b>	<b>13.000</b>	
<b>Passivo Circulante</b>		
Fornecedores – Consolidação	3.000	
Fornecedores – Intra OFSS	-	
Fornecedores – Inter OFSS	-	

<b>Patrimônio Líquido</b>		
Resultados do Exercício X1	10.000	
<b>Total do Passivo e do Patrimônio Líquido</b>	<b>13.000</b>	

Ativo Financeiro	10.000	
Ativo Permanente	3.000	
Passivo Financeiro	3.000	
Passivo Permanente	-	
<b>Saldo Patrimonial</b>	<b>10.000</b>	

c. Prestação de serviço de limpeza urbana pela autarquia à Prefeitura (R\$ 1.000), a prazo.

<b>BALANÇO PATRIMONIAL</b>		
	<b>BP da Prefeitura</b>	<b>BP da Autarquia</b>
<b>Ativo Circulante</b>		
Caixa e Equivalentes de Caixa	10.000	-
Clientes – Intra OFSS	-	1.000
Clientes – Inter OFSS	-	-
<b>Ativo Não Circulante</b>		
Veículos	3.000	-
<b>Total do Ativo</b>	<b>13.000</b>	<b>1.000</b>
<b>Passivo Circulante</b>		
Fornecedores – Consolidação	3.000	-
Fornecedores – Intra OFSS	1.000	-
Fornecedores – Inter OFSS	-	-
<b>Patrimônio Líquido</b>		
Resultados do Exercício X1	9.000	1.000
<b>Total do Passivo e do Patrimônio Líquido</b>	<b>13.000</b>	<b>1.000</b>

Ativo Financeiro	10.000	1.000
Ativo Permanente	3.000	-
Passivo Financeiro	4.000	-
Passivo Permanente	-	-
<b>Saldo Patrimonial</b>	<b>9.000</b>	<b>1.000</b>

d. Autarquia contrata o Diário Oficial da União para publicação de edital (R\$ 1.500), a prazo.

<b>BALANÇO PATRIMONIAL</b>		
	<b>BP da Prefeitura</b>	<b>BP da Autarquia</b>
<b>Ativo Circulante</b>		
Caixa e Equivalentes de Caixa	10.000	-
Clientes – Intra OFSS	-	1.000
Clientes – Inter OFSS	-	-
<b>Ativo Não Circulante</b>		
Veículos	3.000	-
<b>Total do Ativo</b>	<b>13.000</b>	<b>1.000</b>
<b>Passivo Circulante</b>		
Fornecedores – Consolidação	3.000	-
Fornecedores – Intra OFSS	1.000	-
Fornecedores – Inter OFSS	-	1.500
<b>Patrimônio Líquido</b>		
Resultados do Exercício X1	9.000	(500)
<b>Total do Passivo e do Patrimônio Líquido</b>	<b>13.000</b>	<b>1.000</b>

Ativo Financeiro	10.000	1.000
Ativo Permanente	3.000	-
Passivo Financeiro	4.000	1.500
Passivo Permanente	-	-
<b>Saldo Patrimonial</b>	<b>9.000</b>	<b>(500)</b>

e. Consolidação no município (intragovernamental).

<b>BALANÇO PATRIMONIAL</b>				
	<b>BP da Prefeitura</b>	<b>BP da Autarquia</b>	<b>Ajustes de consolidação</b>	<b>Consolidado</b>
<b>Ativo Circulante</b>				
Caixa e Equivalentes de Caixa	10.000	-		10.000
Clientes – Intra OFSS	-	1.000	(1.000)	-
Clientes – Inter OFSS	-	-		-
<b>Ativo Não Circulante</b>				
Veículos	3.000	-		3.000
<b>Total do Ativo</b>	<b>13.000</b>	<b>1.000</b>		<b>13.000</b>
<b>Passivo Circulante</b>				
Fornecedores – Consolidação	3.000	-		3.000

Parte V – Demonstrações Contábeis Aplicadas ao Setor Público

Fornecedores – Intra OFSS	1.000	-	1.000	-
Fornecedores – Inter OFSS	-	1.500		1.500
<b>Patrimônio Líquido</b>				
Resultados do Exercício X1	9.000	(500)		8.500
<b>Total do Passivo e do Patrimônio Líquido</b>	<b>13.000</b>	<b>1.000</b>		<b>13.000</b>

Ativo Financeiro	10.000	1.000	(1.000)	10.000
Ativo Permanente	3.000	-		3.000
Passivo Financeiro	4.000	1.500	(1.000)	4.500
Passivo Permanente	-	-		
<b>Saldo Patrimonial</b>	<b>9.000</b>	<b>(500)</b>		<b>8.500</b>





A Secretaria do Tesouro Nacional (STN), na condição de órgão central do Sistema de Contabilidade Federal, atua junto aos entes da Federação de modo a normatizar procedimentos que possibilitem a evidenciação orçamentária e patrimonial do setor público. Propicia, assim, uma harmonização contábil de toda a Federação, atendendo à base legal, aos princípios da ciência contábil e aos esforços de convergência às Normas Internacionais de Contabilidade do Setor Público, em atendimento à Portaria MF nº 184/2008 e ao Decreto nº 6.976/2009.

Nesse sentido, a STN, com apoio do Grupo Técnico de Padronização de Procedimentos Contábeis (GTCON), instituído desde 2007, vem criando as condições necessárias para a implantação de uma nova cultura gerencial na gestão dos recursos públicos.

O Manual de Contabilidade Aplicada ao Setor Público (MCASP) visa colaborar com o processo de elaboração e execução do orçamento, além de contribuir para resgatar o objeto da contabilidade como ciência, que é o patrimônio.

Com isso, a contabilidade poderá atender a demanda de informações requeridas por seus usuários, possibilitando a análise de demonstrações contábeis adequadas aos padrões internacionais e a avaliação da situação fiscal dos órgãos e entidades públicos, sob os enfoques orçamentário e patrimonial, com base em um Plano de Contas Nacional.

Dessa forma, este Manual contribui para o desenvolvimento da Contabilidade Aplicada ao Setor Público no Brasil e apoia a instrumentalização do controle social, constituindo-se assim ferramenta primordial para o aperfeiçoamento da gestão pública.

Patrocínio



Realização



Ministério da  
Fazenda

